

PowerShot G7X Mark II

Gebruikershandleiding

- Zorg dat u deze handleiding leest, inclusief het gedeelte “Veiligheidsmaatregelen” (14), voordat u de camera in gebruik neemt.
- Door deze handleiding te lezen, leert u de camera correct te gebruiken.
- Bewaar deze handleiding goed zodat u deze in de toekomst kunt raadplegen.
- Klik op de knoppen rechtsonder om andere pagina's te openen.
 - ▶: Volgende pagina
 - ◀: Vorige pagina
 - 📄: Pagina voordat u op een koppeling klikte
- Als u naar het begin van een hoofdstuk wilt gaan, klikt u op de hoofdstuktitel aan de rechterkant.

Vóór gebruik

Basishandleiding

Handleiding voor gevorderden

Basishandleidingen van de camera

Auto-modus/ Modus Hybride automatisch

Andere opnamestanden

P-modus

Tv-, Av-, M- en C-modus

Afspeelmodus

Wi-Fi-functies

Menu Instellingen

Accessoires

Bijlage

Index

NEDERLANDS



Vóór gebruik

Inhoud van de verpakking

Controleer, voordat u de camera in gebruik neemt, of de verpakking de onderstaande onderdelen bevat.
Indien er iets ontbreekt, kunt u contact opnemen met uw leverancier.



Camera



Batterij
NB-13L*



Batterijlader
CB-2LH/CB-2LHE

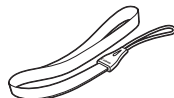

Polsriem

* Verwijder het stickerlabel niet van een batterij.

- De verpakking bevat ook gedrukt materiaal.
- Een geheugenkaart is niet bijgesloten (📖2).

Compatibele geheugenkaarten

De volgende geheugenkaarten (afzonderlijk verkrijgbaar) kunnen, ongeacht de capaciteit, worden gebruikt.

- SD-geheugenkaarten*¹
- SDHC-geheugenkaarten*^{1*2}
- SDXC-geheugenkaarten*^{1*2}



*1 Kaarten die voldoen aan de SD-normen. Niet voor alle geheugenkaarten is de werking in deze camera geverifieerd.

*2 UHS-I-geheugenkaarten worden ook ondersteund.

Vóór gebruik

Basishandleiding

Handleiding voor gevorderden

Basishandleidingen van de camera

Auto-modus/ Modus Hybride automatisch

Andere opnamestanden

P-modus

Tv-, Av-, M- en C-modus

Afspeelmodus

Wi-Fi-functies

Menu Instellingen

Accessoires

Bijlage

Index



Opmerkingen vooraf en wettelijke informatie

- Maak enkele proefopnamen en bekijk deze om te controleren of de beelden goed zijn opgenomen. Canon Inc., dochterondernemingen van Canon en andere aangesloten bedrijven en distributeurs zijn niet aansprakelijk voor welke gevolgschade dan ook die voortvloeit uit enige fout in de werking van een camera of accessoire, inclusief kaarten, die ertoe leidt dat een opname niet kan worden gemaakt of niet kan worden gelezen door apparaten.
- Wanneer de gebruiker onrechtmatig mensen of materiaal waarop auteursrecht rust fotografeert of opneemt (video en/of geluid), kan dit de privacy van deze mensen schenden en/of een inbreuk zijn op de juridische rechten van anderen, waaronder auteursrechten en andere intellectuele eigendomsrechten, zelfs wanneer dergelijke foto's of opnamen uitsluitend voor persoonlijk gebruik zijn bedoeld.
- Meer informatie over de garantie voor uw camera of de Canon Klantenservice vindt u in de garantie-informatie in het pakket met het instructieboekje dat bij uw camera wordt geleverd.
- Hoewel het scherm (de monitor) onder productieomstandigheden voor uitzonderlijk hoge precisie is vervaardigd en meer dan 99,99% van de pixels voldoet aan de ontwerpspecificaties, kunnen pixels in zeldzame gevallen gebreken vertonen of als rode en zwarte punten zichtbaar zijn. Dit is niet het gevolg van een storing. Dit heeft ook geen invloed op vastgelegde beelden.
- De camera kan warm worden als deze gedurende langere tijd wordt gebruikt. Dit is geen teken van beschadiging.

Conventies die in deze handleiding worden gebruikt

- In deze handleiding worden pictogrammen gebruikt om de bijbehorende cameraknoppen en controleknoppen, waarop de pictogrammen zijn afgebeeld of die er op lijken, aan te duiden.
- De onderstaande cameraknoppen en bedieningselementen worden met de volgende pictogrammen aangeduid: De nummers tussen haakjes komen overeen met de nummers van de betreffende bedieningselementen in "Namen van onderdelen" (14).
 - ⓘ Ring (11) aan de voorkant
 - ▲ Knop omhoog (9) aan de achterkant
 - ◀ Knop links (14) aan de achterkant
 - ▶ Knop rechts (11) aan de achterkant
 - ▼ Knop omlaag (12) aan de achterkant
 - ⊙ Controleknop (6) aan de achterkant
- Opnamestanden en pictogrammen en tekst op het scherm worden tussen haakjes weergegeven.
- ⓘ: Wat u beslist moet weten
- 📌: Opmerkingen en tips voor deskundig cameragebruik
- 📄: Geeft handelingen op het aanraakscherm aan
- 📖 xx: Pagina's met verwante informatie (in dit voorbeeld staat "xx" voor een paginanummer)
- De instructies in deze handleiding gelden voor een camera die op de standaardinstellingen is ingesteld.
- Voor het gemak verwijst "de geheugenkaart" naar alle ondersteunde geheugenkaarten.
- De symbolen ▶ "Foto's" en ▶ "Films" onder titels geven aan of de functie wordt gebruikt voor foto's of films.

Vóór gebruik

Basishandleiding

Handleiding voor gevorderden

Basishandleidingen van de camera

Auto-modus/Modus Hybride automatisch

Andere opnamestanden

P-modus

Tv-, Av-, M- en C-modus

Afspeelmodus

Wi-Fi-functies

Menu Instellingen

Accessoires

Bijlage

Index



Onderdeelnamen

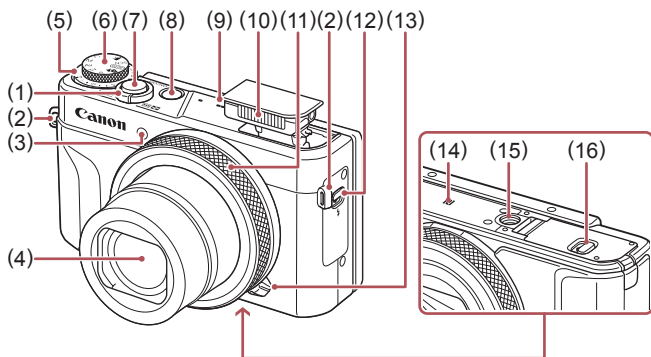

- | | |
|---|--|
| (1) Zoomknop
Opnamen maken: [▲] (teelens)/
[■] (groothoek)
Afspelen: [Q] (vergroten)/
[■] (index) | (9) Luidspreker |
| (2) Riembevestigingspunt | (10) Flitser |
| (3) Lampje | (11) Ring |
| (4) Lens | (12) Schakelaar [F] (Flitser omhoog) |
| (5) Belichtingscompensatieknop | (13) Selectiehandel stapsgewijs/
doorlopend |
| (6) Programmamekewiel | (14) [N] (N-teken)*1 |
| (7) Ontspanknop | (15) Aansluiting statief |
| (8) ON/OFF-knop | (16) Klepje van geheugenkaart/
batterijhouder |

*1 Gebruikt met NFC-functie (142).

*2 Tikken op het scherm worden mogelijk minder goed gedetecteerd wanneer u gebruikmaakt van een schermbescherming. Verhoog in dit geval de gevoeligheid van het aanraakscherm (174).

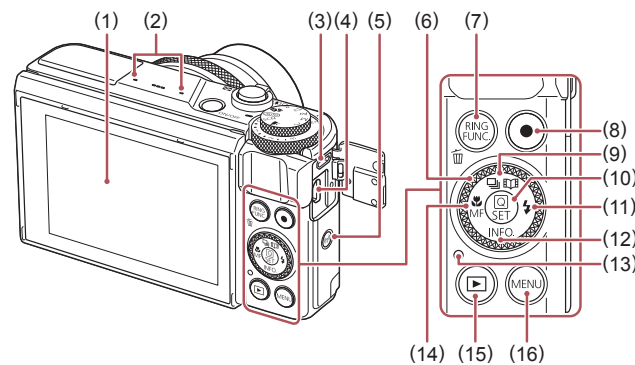

- | | |
|--|---|
| (1) Scherm (monitor)*2 | (10) Knop [SET] (Menu Snelle instelling/
Instellen) |
| (2) Microfoon | (11) Knop [F] (Flitser)/Rechts |
| (3) DIGITAL-aansluiting | (12) Knop [INFO] (Informatie)/
Omlaag |
| (4) HDMI™-aansluiting | (13) Indicator |
| (5) Knop [Wi-Fi] (Wi-Fi) | (14) Knop [Macro]/[MF] (Handmatig
scherpstellen)/Links |
| (6) Controleknop | (15) Knop [▶] (Afspelen) |
| (7) Knop [RING FUNC.] (Selectie voor de
ringfunctie)/[1] (1 beeld wissen) | (16) Knop [MENU] (Menu) |
| (8) Filmknop | |
| (9) Knop [T] (Transport-modus)/
[SH] (Story Highlights)/Omhoog | |



- Aan de controleknop draaien is één van de mogelijkheden om verschillende instellingen te kiezen, van beeld naar beeld te gaan en andere handelingen uit te voeren. Het merendeel van deze handelingen kunt u ook uitvoeren met de knoppen [▲][▼][◀][▶].

Vóór gebruik

Basishandleiding

Handleiding voor gevorderden

Basishandleidingen van de camera

Auto-modus/ Modus Hybride automatisch

Andere opnamestanden

P-modus

Tv-, Av-, M- en C-modus

Afspeelmodus

Wi-Fi-functies

Menu Instellingen

Accessoires

Bijlage

Index



Inhoudsopgave

Vóór gebruik

Inhoud van de verpakking	2
Compatibele geheugenkaarten	2
Opmerkingen vooraf en wettelijke informatie	3
Conventies die in deze handleiding worden gebruikt	3
Onderdeelnamen.....	4
Algemene bediening camera.....	12
Veiligheidsmaatregelen	14

Basishandleiding

Basishandelingen	17
Bediening via het aanraakscherm	17
Aanraken	17
Slepen	17
Voordat u begint	18
De riem bevestigen.....	18
De camera vasthouden	18
De batterij opladen	18
De batterij en uw geheugenkaart plaatsen.....	19
De batterij en geheugenkaart verwijderen.....	20
De datum en tijd instellen	20
De datum en tijd wijzigen	21
Weergavetaal	22
De camera testen.....	22
Opnamen maken (Smart Auto).....	22
Bekijken	24
Beelden wissen	25

Handleiding voor gevorderden

Basishandelingen van de camera	26
Aan/Uit.....	26
Spaarstandfuncties (Automatisch Uit)	27
Spaarstand in de opnamemodus	27
Spaarstand in de afspeelmodus.....	27
Ontspanknop.....	27
Opnamestanden.....	28
De hoek en de stand van het scherm (monitor) aanpassen.....	28
Het scherm naar beneden kantelen	28
Het scherm naar boven kantelen	28
Opties opnameweergave	29
Het menu Snelle instelling gebruiken.....	29
Bediening via het aanraakscherm gebruiken om instellingen te configureren.....	30
Het menuscherm gebruiken	30
Bediening via het aanraakscherm	31
Toetsenbord op het scherm.....	32
Indicatorweergave	33
Klok	33
Auto-modus/modus Hybride automatisch.....	34
Opnamen maken met door de camera bepaalde instellingen	34
Opnamen maken (Smart Auto).....	34
Opnamen maken in de modus Hybride automatisch.....	36
Digest-film afspelen	37
Foto's/films	37
Foto's.....	37
Films.....	38
Compositiepictogrammen.....	38
Scènes voor continue opname	39

Vóór gebruik

Basishandleiding

Handleiding voor gevorderden

Basishandelingen
van de camera

Auto-modus/
Modus Hybride automatisch

Andere opnamestanden

P-modus

Tv-, Av-, M- en C-modus

Afspeelmodus

Wi-Fi-functies

Menu Instellingen

Accessoires

Bijlage

Index



Pictogrammen voor beeldstabilisatie.....	40
Kaders op het scherm	40
Algemene, handige functies	41
Nader inzoomen op het onderwerp (Digitale Zoom).....	41
Opnemen met vooraf ingestelde brandpuntsafstanden (Trapsgewijs zoomen)	41
Wijzigen hoe de camerabediening aanvoelt met de selectiehandel voor stapsgewijs/doorlopend	41
Het formaat van het onderwerp wijzigen met de ring	42
De zelfontspanner gebruiken.....	42
Camerabeweging vermijden met de zelfontspanner	43
De zelfontspanner aanpassen.....	43
Opnamen maken door het scherm aan te raken (Touch Shutter)	44
Continue opname	44
Gezichts-ID gebruiken.....	45
Persoonlijke gegevens	45
Gezichts-ID-gegevens registreren	45
Opnamen maken	46
Geregistreerde gegevens controleren en bewerken	47
Gezichtsgegevens overschrijven en toevoegen	48
Geregistreerde gegevens wissen	49
Functies voor de beeldaanpassing.....	50
De verhouding wijzigen	50
Beeldkwaliteit wijzigen.....	50
Beeldkwaliteit van films wijzigen.....	51
Voor NTSC-video	51
Voor PAL-video.....	51
Handige opnamefuncties.....	52
De digitale horizon met twee assen gebruiken.....	52
Automatisch corrigeren uitschakelen.....	52
Instellingen van de IS-modus wijzigen	52
Beeldstabilisatie uitschakelen	52

Films opnemen met onderwerpen op hetzelfde formaat als waarop ze voor het filmen worden weergegeven	53
De camerabewerkingen aanpassen.....	53
Voorkomen dat het AF-hulplicht afgaat.....	53
Voorkomen dat de lamp voor rode-ogenreductie aangaat	54
De weergavestijl van het beeld na opnamen wijzigen.....	54

Andere opnamestanden 55

Specifieke scènes	55
Functies voor onderwateropnamen gebruiken	57
Onderwateropnamen maken met een scherpestelbereik	57
De witbalans corrigeren.....	57
Speciale effecten toepassen	58
Opnamen maken van uzelf met optimale instellingen (Zelfportret).....	58
Afbeeldingen met een wazige achtergrond vastleggen om een gevoel van snelheid over te brengen (Pannen).....	59
Opnamen met veel contrast maken (High Dynamic Range)	60
Artistieke effecten toevoegen	60
Opnamen maken met het effect van een visiooglens (Fisheye-effect).....	60
Foto's die lijken op olieverfschilderijen (Effect kunst opvallend)	61
Foto's die lijken op aquarellen (Aquareleffect).....	61
Foto's die lijken op een miniatuurmodel (Miniatuureffect)	62
Afspeelsnelheid en geschatte afspeeltijd (voor clips van één minuut)	62
Opnamen maken met een speels effect (Speels effect).....	63
Onderwerpen eruit laten springen (Achtergrondvervaging).....	63
Opnamen met een soft-focus effect	64
Opnamen maken in monochroom (Korrelig Z/W).....	64
Speciale standen voor andere doeleinden	65
Opnamen maken van de sterrenhemel (Ster)	65

Vóór gebruik

Basishandleiding

Handleiding voor gevorderden

Basishandelingen van de camera

Auto-modus/ Modus Hybride automatisch

Andere opnamestanden

P-modus

Tv-, Av-, M- en C-modus

Afspeelmodus

Wi-Fi-functies

Menu Instellingen

Accessoires

Bijlage

Index



Opnamen maken van mensen met een sterrenhemel als achtergrond (Sterrenportret).....	65
Opnamen maken van nachts scènes onder de sterrenhemel (Sterrenhemel)	66
Sterrenbanen opnemen (Sterrenbanen)	67
Films maken van sterrenbeweging (Time-lapsefilm sterren).....	68
Kleuren aanpassen	70
De scherpstelling aanpassen	71
Verschillende films opnemen.....	72
Films opnemen in de modus [P].....	72
Helderheid vergrendelen of wijzigen voordat u een opname maakt.....	72
Automatische langzame sluiters uitschakelen.....	73
Grote camerabewegingen corrigeren.....	73
Geluidsinstellingen	73
Het windfilter uitschakelen.....	73
De demper gebruiken.....	74
Korte clips opnemen.....	74
Afspeleffecten.....	74
Time-lapsefilms opnemen (Time-lapse-movie).....	74
iFrame-films opnemen.....	76
P-modus.....	77
Opnamen maken met Programma automatische belichting ([P]-modus).....	77
Helderheid van het beeld (Belichting)	78
De helderheid van het beeld aanpassen (Belichtingscompensatie)	78
Belichtingssimulatie uitschakelen	78
Belichting en helderheid van beeld vergrendelen (AE lock).....	78
De meetmethode wijzigen	79
Het spotmetingpuntkader aan het AF-kader koppelen	79
De ISO-waarde wijzigen	80
Aanpassen van automatische instellingen voor ISO	80

Het niveau van ruisreductie wijzigen (Hoge ISO-ruisreductie).....	80
Auto Exposure-bracketing (AEB-opname)	81
Instellingen voor automatisch ND-filter aanpassen	81
Automatische correctie van helderheid en contrast (Automatische helderheidsoptimalisatie).....	81
Opnamen maken van heldere onderwerpen (Lichte tonen prioriteit).....	82
Beeldkleuren	82
Natuurlijke kleuren vastleggen (Witbalans)	82
Aangepaste witbalans	83
De witbalans handmatig corrigeren.....	83
Witbalanskleurtemperatuur configureren	84
Kleuren aanpassen (Beeldstijl).....	84
Beeldstijlen aanpassen	85
Aangepaste beeldstijlen registreren	86
Opnamebereik en scherpstellen.....	87
Close-ups maken (Macro)	87
Opnamen maken in de modus Handmatig scherpstellen.....	88
Het scherpe gebied eenvoudig bepalen (MF-peaking).....	89
Focusbracketing (modus BKT-Focus)	89
Digitale telelens	90
De AF-methode selecteren.....	90
Eén punt AF.....	90
Positie en afmeting van AF-kaders wijzigen (Eén punt AF).....	91
⬇️+volgen.....	91
Opnamen maken met Servo AF	92
De focusinstelling veranderen	92
De focus verder afstellen.....	93
Een persoon selecteren op wie u wilt scherpstellen (Gezichtselectie).....	93
Onderwerpen kiezen om op scherp te stellen (Touch AF).....	94
Opnamen maken met AF lock	95

Vóór gebruik

Basishandleiding

Handleiding voor gevorderden

Basishandelingen van de camera

Auto-modus/ Modus Hybride automatisch

Andere opnamestanden

P-modus

Tv-, Av-, M- en C-modus

Afspeelmodus

Wi-Fi-functies

Menu Instellingen

Accessoires

Bijlage

Index



Flitser.....	95
Flitsmodus wijzigen	95
Auto	96
Aan	96
Slow sync	96
Uit	96
De flitsbelichtingscompensatie aanpassen.....	96
Opnamen maken met FE-lock	97
De flitstiming wijzigen	97
Overige instellingen.....	98
Beeldkwaliteit wijzigen.....	98
Opnamen maken in RAW-indeling	98
Via het menu	99
Instellingen van de IS-modus wijzigen	99
Tv-, Av-, M- en C-modus	100
Specifieke sluitertijden (Modus [Tv])	100
Specifieke diafragmawaarden (Modus [Av]).....	101
Specifieke sluitertijden en diafragmawaarden (Modus [M])	101
Opnamen met lange sluitertijd maken (Bulb)	102
De flitsoutput aanpassen.....	103
Films opnemen met specifieke sluitertijden en diafragmawaarden.....	103
Aanpassing voor opnamestijlen	104
Instellingen wijzigen met de ring.....	104
Functies die aan de ring kunnen worden toegewezen	105
Functies toewijzen aan de ring	105
Weergegeven informatie wijzigen.....	106
De informatieweergave aanpassen	106
Functies toewijzen aan knoppen	106
Het menu Snelle instelling aanpassen	107
Items selecteren om een plaats te geven in het menu	107

Menu-items verplaatsen	108
Opname-instellingen opslaan.....	108
Instellingen die kunnen worden opgeslagen	108
Veelgebruikte menu-items voor opname opslaan (My Menu)	109
Afspelmodus	110
Bekijken.....	110
Bediening via het aanraakscherm.....	111
Van weergavemodus wisselen	112
De weergave van opname-informatie aanpassen.....	112
Overbelichtingswaarschuwing (voor highlights van beelden)	112
Histogram	113
RGB-histogram, GPS-informatieweergave	113
Korte films bekijken die zijn gemaakt bij het nemen van foto's (Digest-films)	114
Op datum weergeven	114
Personen controleren die met Gezichts-ID zijn gedetecteerd.....	114
Door beelden bladeren en beelden filteren	115
Bladeren door beelden in een index.....	115
Bediening via het aanraakscherm	115
Beelden zoeken die voldoen aan opgegeven voorwaarden.....	115
De ring gebruiken om van beeld te verspringen.....	117
Bediening via het aanraakscherm	117
Afzonderlijke beelden in een groep weergeven.....	117
Gezichts-ID-gegevens bewerken	118
Namen wijzigen	118
Namen wissen	119
Opties voor het weergeven van foto's	119
Beelden vergroten	119
Bediening via het aanraakscherm	120
Diavoorstellingen bekijken.....	120



Beelden beveiligen	121
Via het menu	121
Afzonderlijke beelden selecteren.....	121
Een reeks selecteren.....	122
Alle beelden in één keer beveiligen.....	122
Alle beveiligingen in één keer opheffen.....	123
Beelden wissen	123
Meerdere beelden tegelijk wissen	124
Een selectiemethode selecteren	124
Afzonderlijke beelden selecteren	124
Een reeks selecteren.....	125
Alle beelden in één keer opgeven	125
Beelden roteren.....	125
Via het menu	125
Automatisch draaien uitschakelen	126
Beelden markeren als favoriet.....	126
Via het menu	126
Handige bediening: Touch-acties	127
Functies voor Touch-acties gebruiken	127
Functies voor Touch-acties wijzigen	127
Toewijsbare functies	128
Foto's bewerken	128
Het formaat van beelden wijzigen	128
Via het menu	129
Trimmen.....	129
Filtereffecten toepassen	130
Rode ogen corrigeren.....	131
RAW-beelden verwerken op de camera.....	132
Via het menu	133
Afzonderlijke beelden selecteren	133
Een reeks selecteren.....	133
Films bewerken	134
Bestands groottes verkleinen	135
Beeldkwaliteit van gecomprimeerde films	135

Korte films bewerken	135
Albums bekijken (Story Highlights).....	136
Thema's voor albums kiezen	136
Achtergrondmuziek toevoegen aan albums	137
Uw eigen albums maken	138
Korte clips combineren.....	139
Wi-Fi-functies	141
Beschikbare Wi-Fi-functies.....	141
Beelden naar een smartphone verzenden	142
Beelden verzenden naar een smartphone die NFC ondersteunt.....	142
Verbinding maken via NFC wanneer de camera uit staat of in de opnamemodus staat	142
Verbinding maken via NFC wanneer de camera in de afspeelmodus staat	144
Een smartphone toevoegen	144
Een ander toegangspunt gebruiken	146
Eerdere toegangspunten.....	147
Beelden opslaan op een computer.....	147
Vorbereidingen voor het registreren van een computer	147
De software installeren.....	147
Configureer de computer voor een Wi-Fi-verbinding (alleen Windows).....	148
Beelden opslaan op een aangesloten computer	149
Compatibiliteit van het toegangspunt vaststellen	149
WPS-compatibele toegangspunten gebruiken	149
Verbinding maken met toegangspunten in de lijst.....	151
Eerdere toegangspunten	152
Beelden verzenden naar een geregistreerde webservice	153
Webservices registreren	153
CANON IMAGE GATEWAY registreren.....	153
Andere webservices registreren.....	155
Beelden uploaden naar webservices.....	156



Beelden draadloos afdrukken met een verbonden printer ...	157
Beelden naar een andere camera verzenden	158
Opties voor het verzenden van beelden.....	159
Meerdere beelden verzenden.....	159
Afzonderlijke beelden selecteren	159
Een reeks selecteren.....	160
Favoriete beelden verzenden	160
Opmerkingen over het verzenden van beelden.....	161
Het aantal opnamepixels kiezen (Beeldformaat).....	161
Opmerkingen toevoegen	161
Beelden automatisch verzenden (Beeldsynchronisatie)	162
Voordat u begint	162
De camera voorbereiden.....	162
De computer voorbereiden.....	162
Beelden verzenden.....	163
Beelden die via Beeldsynchronisatie zijn verzonden op een smartphone bekijken	163
Een smartphone gebruiken om camerabeelden te bekijken en de camera te bedienen.....	164
Beelden op de camera geotaggen	164
Opnamen maken op afstand	164
Wi-Fi-instellingen bewerken of wissen	165
Verbindingsinformatie bewerken	165
De bijnaam van een apparaat wijzigen	166
Verbindingsinformatie wissen	166
De bijnaam van het apparaat wijzigen	166
De standaardinstellingen voor Wi-Fi herstellen	167
Menu Instellingen.....	168
Basisfuncties van de camera aanpassen.....	168
Beelden opslaan op datum.....	168
Bestandsnummering.....	168
Geheugenkaarten formatteren	169
Low Level Format.....	169

Het videosysteem wijzigen	170
De digitale horizon kalibreren	170
De digitale horizon herstellen	170
Opstartscherm	170
Eco-modus gebruiken.....	171
De spaarstand aanpassen.....	171
Schermhelderheid	171
De kleur van de informatie op het scherm wijzigen	172
Wereldklok.....	172
Datum en tijd	172
Timing voor het intrekken van de lens.....	173
Weergavetaal	173
Camerageluiden dempen	173
Het volume aanpassen.....	173
Geluiden aanpassen.....	174
Hints en tips verbergen.....	174
Opnamestanden per pictogram in een lijst weergeven	174
Het aanraakscherm aanpassen.....	174
Metrische/niet-metrische weergave.....	175
Certificatielogo's controleren	175
Auteursrechtinformatie instellen die in beelden moet worden vastgelegd	175
Alle copyrightinformatie verwijderen.....	175
Andere instellingen aanpassen	176
Standaardinstellingen van de camera herstellen.....	176
Accessoires	177
Systeemoverzicht	177
Optionele accessoires	178
Voedingen.....	178
Flitser.....	178
Overige accessoires	178
Printers	179
Foto- en filmopslag	179



Optionele accessoires gebruiken	179
Afspelen op een tv.....	179
De batterij plaatsen en opladen.....	180
Een computer gebruiken om de batterij op te laden.....	181
De software gebruiken	182
Verbinding maken met een computer via een kabel.....	182
De computeromgeving controleren	182
De software installeren.....	182
Beelden opslaan op een computer.....	182
Beelden afdrukken	184
Eenvoudig afdrukken.....	184
Afdrukinstellingen configureren	185
Beelden bijnijden vóór het afdrukken	185
Het papierformaat en de indeling selecteren vóór het afdrukken.....	186
Beschikbare indelingsopties.....	186
Id-foto's afdrukken	186
Filmscènes afdrukken.....	187
Afdrukopties voor films	187
Beelden toevoegen aan de printlijst (DPOF).....	187
Afdrukinstellingen configureren	188
Afdrukinstellingen voor afzonderlijke beelden	188
Afdrukinstellingen voor een reeks beelden	189
Afdrukinstellingen voor alle beelden.....	189
Alle beelden in de printlijst wissen.....	189
Beelden afdrukken die zijn toegevoegd aan de printlijst (DPOF).....	189
Beelden toevoegen aan een fotoboek.....	190
Een selectiemethode selecteren	190
Afzonderlijke beelden toevoegen	190
Alle beelden toevoegen aan een fotoboek	190
Alle beelden verwijderen uit een fotoboek.....	190

Bijlage	191
Problemen oplossen	191
Berichten op het scherm	195
Informatie op het scherm.....	197
Opname (Informatieweergave).....	197
Batterijniveau.....	197
Afspelen (uitgebreide informatieweergave).....	198
Overzicht van filmbedieningspaneel.....	199
Functies en menutabellen	200
Beschikbare functies per opnamemodus	200
Menu Snelle instelling.....	203
Opnametabblad	206
Tabblad Instellen.....	215
Tabblad My Menu	215
Tabblad Afspelen	216
Voorzorgsmaatregelen	217
Specificaties	217
Camera	217
Aantal opnamen/opnametijd, afspeeltijd	219
Opnamebereik	219
Aantal opnamen per geheugenkaart	220
Opnametijd per geheugenkaart.....	220
Batterij NB-13L	221
Batterijlader CB-2LH/CB-2LHE	221
Compacte voedingsadapter CA-DC30/CA-DC30E	221
Index.....	222
Vorzorgsmaatregelen Wi-Fi (draadloos LAN).....	224
Vorzorgsmaatregelen voor storing van radiogolven	224
Veiligheidsmaatregelen	224
Handelsmerken en licenties	225
Vrijwaring.....	225



Algemene bediening camera

Opnamen maken

- Door de camera bepaalde instellingen gebruiken (Auto-modus, modus Hybride automatisch)
 - 34, 36
- Opnamen maken van uzelf met optimale instellingen (Zelfportret)
 - 58

Goede opnamen van mensen maken



Specifieke scènes afstemmen



Speciale effecten toepassen



Fisheye-effect
(60)



Miniatureffect
(62)



Speels effect
(63)



Achtergrond vervagen
(63)



Soft focus
(64)



Monochroom
(64)

- Scherpstellen op gezichten
 - 34, 55, 91, 93
- Zonder gebruik van de flitser (Flitser Uit)
 - 34
- Een foto maken met uzelf erbij (Zelfontspanner)
 - 42
- Filmclips en foto's combineren (Filmsynopsis)
 - 36
- Afbeeldingen met een wazige achtergrond vastleggen om een gevoel van snelheid over te brengen
 - 59

Vóór gebruik

Basishandleiding

Handleiding voor gevorderden

Basishandleidingen van de camera

Auto-modus/Modus Hybride automatisch

Andere opnamestanden

P-modus

Tv-, Av-, M- en C-modus

Afspeelmodus

Wi-Fi-functies

Menu Instellingen







Accessoires

Bijlage





Index



Weergeven

- Beelden bekijken (afspeelmodus)
 -  110
- Automatisch afspelen (Diavoorstelling)
 -  120
- Op een tv
 -  179
- Op een computer
 -  182
- Snel door beelden bladeren
 -  115
- Beelden wissen
 -  123
- Automatisch een album maken
 -  136

Films opnemen/bekijken

- Films opnemen
 -  34,  72,  103
- Films bekijken (afspeelmodus)
 -  110



Afdrukken

- Foto's afdrukken
 -  184

Opslaan

- Beelden opslaan op een computer
 -  182

Wi-Fi-functies gebruiken

- Beelden naar een smartphone verzenden
 -  142
- Beelden online delen
 -  153
- Beelden naar een computer verzenden
 -  162

Vóór gebruik

Basishandleiding

Handleiding voor gevorderden

Basishandleidingen van de camera

Auto-modus/ Modus Hybride automatisch

Andere opnamestanden

P-modus

Tv-, Av-, M- en C-modus

Afspeelmodus

Wi-Fi-functies

Menu Instellingen

Accessoires

Bijlage

Index



Veiligheidsmaatregelen

- Lees de volgende veiligheidsmaatregelen goed door, voordat u het product gebruikt. Gebruik het product altijd op de juiste wijze.
- De veiligheidsmaatregelen die hier worden vermeld, zijn bedoeld om letsel bij uzelf en bij andere personen of schade aan eigendommen te voorkomen.
- Lees ook altijd de handleidingen van alle afzonderlijk aangeschafte accessoires die u gebruikt.



Waarschuwing

Hiermee wordt gewezen op het risico van ernstig letsel of levensgevaar.

- Gebruik de flitser niet dicht bij de ogen van mensen. Dit kan uw gezichtsvermogen aantasten. Houd vooral bij kleine kinderen ten minste een meter afstand wanneer u de flitser gebruikt.
- Berg de apparatuur op buiten het bereik van kinderen. Een draagriem rond de nek van een kind wikkelen kan leiden tot verstikking. Als uw product een netsnoer gebruikt, bestaat er verstikkingsgevaar wanneer het snoer per ongeluk om de nek van een kind gewikkeld wordt.
- Gebruik alleen de aanbevolen energiebronnen voor stroomvoorziening.
- Demonteer, wijzig of verwarm het product niet.
- Verwijder het stickerlabel van de batterij niet, als de batterij een stickerlabel heeft.
- Laat het product niet vallen en voorkom harde schokken of stoten.
- Raak om letsel te voorkomen de binnenkant van het product niet aan als het kapot is, bijvoorbeeld wanneer het is gevallen.
- Stop onmiddellijk met het gebruik van het product als dit rook of een vreemde geur afgeeft of andere vreemde verschijnselen vertoont.
- Gebruik geen organische oplosmiddelen zoals alcohol, wasbenzine of thinner om het product schoon te maken.

- Voorkom contact met vloeistoffen en laat geen vloeistoffen of vreemde objecten in de camera binnendringen.

Dit kan leiden tot een elektrische schok of brand.

Als het product nat wordt of als er vloeistoffen of vreemde voorwerpen in de camera komen, verwijdert u meteen de batterij/batterijen of haalt u onmiddellijk de stekker uit het stopcontact.

- Heeft uw model een zoeker of verwisselbare lens, kijk dan niet door de zoeker of de lens naar een sterke lichtbron (zoals de zon op een heldere dag of een krachtige kunstmatige lichtbron).

Dit kan uw gezichtsvermogen aantasten.

- Heeft uw model een verwisselbare lens, laat de lens (of de camera met de bevestigde lens) dan niet in de zon liggen zonder dat de lensdop op de lens zit.

Dit kan brand veroorzaken.

- Raak het product niet aan tijdens onweer als de stekker in het stopcontact zit.

Dit kan leiden tot een elektrische schok of brand. Stop onmiddellijk met het gebruik van het product en kom niet in de buurt van het product.

- Gebruik alleen de aanbevolen batterij/batterijen.

• Plaats de batterij/batterijen niet in de buurt van of in open vuur. Dit kan ervoor zorgen dat de batterij/batterijen exploderen of lekken, wat kan leiden tot een elektrische schok, brand of letsel. Als ogen, mond, huid of kleding met lekkende batterijvloeistof in aanraking komen, moet u deze onmiddellijk afspoelen met water.

- Als het product een batterijlader gebruikt, dient u de volgende voorzorgsmaatregelen in acht te nemen.
 - Verwijder het netsnoer regelmatig en veeg het stof en vuil dat zich heeft opgehoopt op de stekker, de buitenkant van het stopcontact en het gebied eromheen weg met een droge doek.
 - Steek of trek de stekker niet in of uit het stopcontact met natte handen.
 - Gebruik de apparatuur niet op een manier waarbij de nominale capaciteit van het stopcontact of de kabelaccessoires wordt overschreden. Gebruik de apparatuur niet als de stekker beschadigd is of als deze niet volledig in het stopcontact is gestoken.

Vóór gebruik

Basishandleiding

Handleiding voor gevorderden

Basishandleidingen van de camera

Auto-modus/Modus Hybride automatisch

Andere opnamestanden

P-modus

Tv-, Av-, M- en C-modus

Afspeelmodus

Wi-Fi-functies

Menu Instellingen

Accessoires

Bijlage

Index



- Zorg ervoor dat stof of metalen objecten (zoals spelden of sleutels) niet in contact komen met de contactpunten of stekker.
- Snijd, beschadig of wijzig het netsnoer niet als uw product een netsnoer gebruikt. Plaats geen zware voorwerpen op het netsnoer.

Dit kan leiden tot een elektrische schok of brand.

- Zet de camera uit op plaatsen waar het gebruik van een camera niet is toegestaan.

De elektromagnetische golven uit de camera hinderen de werking van elektronische instrumenten en andere apparatuur. Denk goed na voordat u het product gebruikt op plaatsen waar het gebruik van elektronische apparatuur verboden is, zoals in vliegtuigen en medische instellingen.

- Laat de camera niet langdurig in contact komen met de huid.

Zelfs als de camera niet warm aanvoelt kan dit leiden tot eerstegraads verbrandingen, die te herkennen zijn aan een rode huid of blaren.

Gebruik een statief op warme plekken of als u een slechte bloedsomloop of ongevoelige huid hebt.

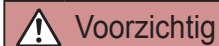

Voorzichtig

Hiermee wordt gewezen op het risico van letsel.

- Zorg dat het product niet tegen voorwerpen stoot, wordt blootgesteld aan schokken en stoten of achter voorwerpen blijft haken wanneer u het aan de polsriem draagt.

- Zorg dat u niet tegen de lens stoot of drukt.

Dit kan verwondingen veroorzaken of de camera beschadigen.

- Zorg dat het scherm niet aan schokken wordt blootgesteld.

Als het scherm barst, kunnen de splinters letsel veroorzaken.

- Zorg dat u de flitser niet per ongeluk met uw vingers of een kledingstuk bedekt wanneer u een foto maakt.

Dit kan brandwonden of schade aan de flitser tot gevolg hebben.

- Gebruik, plaats of bewaar het product niet op de volgende plaatsen:
 - plaatsen die aan direct zonlicht blootstaan;
 - plaatsen die aan temperaturen boven 40 °C blootstaan;
 - vochtige of stoffige plaatsen.

Hierdoor kan lekkage of oververhitting ontstaan of kan/kunnen de batterij/ batterijen ontploffen, wat kan leiden tot elektrische schokken, brand, brandwonden of ander letsel.

Oververhitting en schade kunnen leiden tot elektrische schokken, brand, brandwonden of ander letsel.

- Door langdurig naar overgangen voor diavoorstelling te kijken, kunt u zich onprettig gaan voelen.
- Wanneer u optionele lenzen, lensfilters of filteradapters (indien van toepassing) gebruikt, dient u ervoor te zorgen dat deze accessoires goed vastzitten.

Als het lensaccessoire losraakt en valt, kan het barsten waarna de glassplinters snijwonden kunnen veroorzaken.

- Let er bij producten die automatisch de flitser in- en opklappen op dat uw vinger niet bekneld raakt door de flitser als deze wordt ingeklapt.

Dit kan letsel veroorzaken.

Voorzichtig

Hiermee wordt gewezen op het risico van schade aan eigendommen.

- Richt de camera niet op sterke lichtbronnen, zoals de zon op een heldere dag of een sterke kunstmatige lichtbron.

Als u dit wel doet, kan dit leiden tot schade aan de beeldsensor of andere interne onderdelen.

- Als u de camera gebruikt op een zandstrand of op een winderige plek, dient u erop te letten dat er geen zand of stof in het apparaat terecht komt.
- Druk de flitser niet omlaag en forceer deze niet open bij producten die automatisch de flitser in- en opklappen.

Dit kan de werking van het product negatief beïnvloeden.

Vóór gebruik

Basishandleiding

Handleiding voor gevorderden

Basishandelingen van de camera

Auto-modus/ Modus Hybride automatisch

Andere opnamestanden

P-modus

Tv-, Av-, M- en C-modus

Afspeelmodus

Wi-Fi-functies

Menu Instellingen

Accessoires

Bijlage

Index



- Veeg eventueel stof, vuil of ander materiaal dat niet op de flitser thuishoort weg met een wattenstaafje of doek.

De warmte die de flitser produceert, kan ervoor zorgen dat stoffen die niet op de flitser thuishoren rook afgeven. Ook kan de werking van het product verstoord raken.

- Verwijder de batterij/batterijen en berg deze op wanneer u het product niet gebruikt.

Als de batterij lekt kan het product beschadigd worden.

- Breng, voordat u de batterij/batterijen weggooit, tape of ander isolatiemateriaal aan over de polen van de batterij/batterijen. Contact met andere metalen kan leiden tot brand of een explosie.

- Haal een batterijlader die u voor het product gebruikt, uit het stopcontact wanneer deze niet gebruikt wordt. Bedek de lader niet met een doek of andere voorwerpen wanneer deze gebruikt wordt.

Als u de lader gedurende een lange periode in het stopcontact laat, kan deze oververhit en beschadigd raken, waardoor brand kan ontstaan.

- Laat batterijen voor het product niet in de buurt van huisdieren liggen. Als huisdieren op de batterij kauwen kan dit leiden tot lekkage, oververhitting of een explosie, met schade aan het product of brand als gevolg.

- Als uw product meerdere batterijen gebruikt, dient u geen combinatie van batterijen te gebruiken met verschillende spanningsniveaus. Gebruik verder geen oude en nieuwe batterijen samen. Let er bij het plaatsen van de batterijen op dat u de + en – polen niet verwisselt. Dit kan de werking van het product negatief beïnvloeden.

- Let erop dat harde voorwerpen niet in contact komen met het scherm als u de camera in uw tas stopt. Doe ook het scherm dicht (zodat het naar de camerabody is gericht), als uw product een scherm heeft dat ingeklapt kan worden.

- Bevestig geen harde voorwerpen aan het product. Dit kan leiden tot storingen of schade aan het scherm.

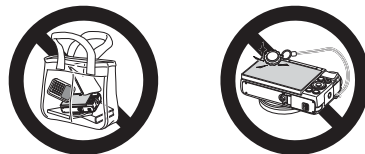

Vóór gebruik

Basishandleiding

Handleiding voor gevorderden

Basishandelingen van de camera

Auto-modus/ Modus Hybride automatisch

Andere opnamestanden

P-modus

Tv-, Av-, M- en C-modus

Afspeelmodus

Wi-Fi-functies

Menu Instellingen

Accessoires

Bijlage

Index



Basishandleiding

Basishandelingen

Algemene informatie en instructies, van de eerste voorbereidingen tot opnamen maken en afspelen

Bediening via het aanraakscherm

Het aanraakscherm van de camera maakt Intuïtieve bediening mogelijk door gewoon het aanraakscherm aan te raken of door erop te tikken.

Aanraken

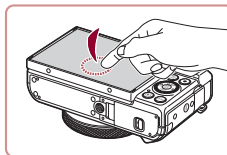

Raak het scherm kort aan met uw vinger.

- Deze handeling wordt gebruikt om opnamen te maken, camerafuncties te configureren enzovoort.

Slepen

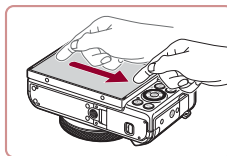

Raak het scherm aan en beweeg met uw vinger over het scherm.

- Deze handeling wordt onder andere gebruikt in de afspeelmodus om naar het volgende beeld te gaan of om het vergrote beeldgebied te wijzigen.

Vóór gebruik

Basishandleiding

Handleiding voor gevorderden

Basishandelingen van de camera

Auto-modus/ Modus Hybride automatisch

Andere opnamestanden

P-modus

Tv-, Av-, M- en C-modus

Afspeelmodus

Wi-Fi-functies

Menu Instellingen

Accessoires

Bijlage

Index



Voordat u begint

Tref de volgende voorbereidingen voordat u opnamen maakt.

De riem bevestigen

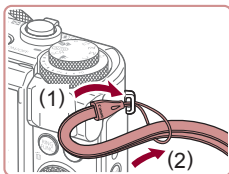

Bevestig de riem.

- Steek het uiteinde van de riem door het riembevestigingspunt (1) en haal het andere uiteinde van de riem door het oog aan het draadeinde (2).

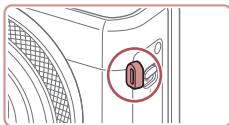

- De riem kan ook aan de linkerkant van de camera worden bevestigd.

De camera vasthouden



- Doe de riem om uw pols.
- Houd bij het maken van opnamen uw armen tegen uw lichaam gedrukt en houd de camera stevig vast om te voorkomen dat deze beweegt. Laat uw vingers niet op de uitgeklapte flitser rusten.

De batterij opladen

Laad voor gebruik de batterij op met de meegeleverde oplader. Bij aankoop van de camera is de batterij niet opgeladen. Zorg er daarom voor dat u de batterij eerst oplaadt.

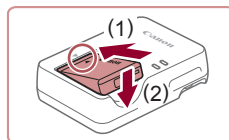

1 Plaats de batterij.

- Zorg eerst dat de markering ▲ op de batterij overeenkomt met die op de oplader en plaats dan de batterij door deze naar binnen (1) en naar beneden (2) te drukken.

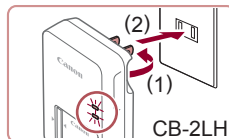

2 Laad de batterij op.

- CB-2LH:** kantel de stekker naar buiten (1) en steek de oplader in een stopcontact (2).
- CB-2LHE:** sluit het netsnoer aan op de oplader en steek het andere uiteinde in een stopcontact.
- Het oplaadlampje gaat oranje branden en het opladen begint.
- Wanneer het opladen is voltooid, wordt het lampje groen.

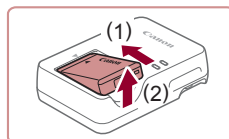
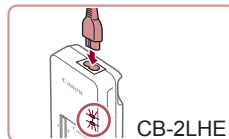

3 Verwijder de batterij.

- Haal het netsnoer van de batterijlader uit het stopcontact en verwijder de batterij door deze naar binnen (1) en omhoog (2) te drukken.



- Laad de batterij niet langer dan 24 uur achtereen op, om de batterij te beschermen en in goede staat te houden.
- Bij batterijladers die gebruik maken van een netsnoer mag u de lader of het snoer niet op andere voorwerpen aansluiten. Dit kan defect of schade aan het product tot gevolg hebben.

Vóór gebruik

Basishandleiding

Handleiding voor gevorderden

Basishandleidingen van de camera

Auto-modus/Modus Hybride automatisch

Andere opnamestanden

P-modus

Tv-, Av-, M- en C-modus

Af speelmodus

Wi-Fi-functies

Menu Instellingen

Accessoires

Bijlage

Index





- Zie “Aantal opnamen/opnametijd, afspeeltijd” (1219) voor meer informatie over de oplaadduur, het aantal opnamen en de opnametijd met een volledig opgeladen batterij.
- Opgeladen batterijen verliezen geleidelijk hun lading, ook als ze niet worden gebruikt. Laad de batterij op de dag dat u deze wilt gebruiken op, of vlak daarvoor.
- Als visueel geheugensteuntje kunt u het batterijklepje zo plaatsen dat ▲ zichtbaar is bij een opgeladen batterij en niet zichtbaar is bij een niet-opgeladen batterij.
- De lader kan worden gebruikt in gebieden met een wisselspanning van 100–240 V (50/60 Hz). Als de stekker niet in het stopcontact past, moet u een geschikte stekkeradapter gebruiken. Gebruik geen elektrische transformator die is bedoeld voor op reis, omdat deze de batterij kan beschadigen.

De batterij en uw geheugenkaart plaatsen

Plaats de meegeleverde batterij en een geheugenkaart (afzonderlijk verkrijgbaar).

Voordat u een nieuwe geheugenkaart gaat gebruiken of een geheugenkaart die in een ander apparaat is geformatteerd, moet de geheugenkaart met deze camera worden geformatteerd (169).

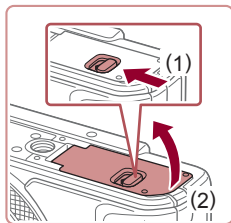

1 Open het klepje.

- Verschuif de schakelaar (1) en open het klepje (2).

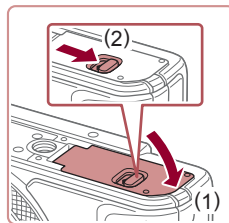
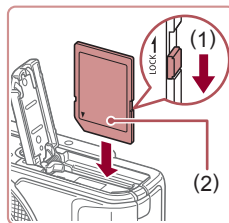
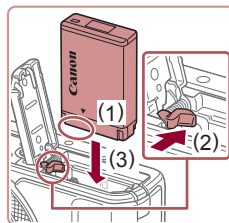

2 Plaats de batterij.

- Houd de batterij vast met de aansluitpunten in de getoonde positie (1). Duw de batterijvergrendeling richting (2) en plaats de batterij richting (3) totdat de vergrendeling vastklikt.
- Als u de batterij verkeerd om plaatst, kan deze niet in de juiste positie worden vergrendeld. Controleer altijd of de batterij in de juiste richting is geplaatst en wordt vergrendeld.

3 Controleer het schuifje voor schrijfbeveiliging van uw kaart en plaats de geheugenkaart.

- Bij geheugenkaarten met een schuifje voor schrijfbeveiliging kunt u geen opnamen maken als het schuifje is ingesteld op vergrendeld. Verschuif het schuifje naar (1).
- Plaats de geheugenkaart met het label (2) in de getoonde richting totdat deze vastklikt.
- Controleer altijd of de geheugenkaart in de juiste richting geplaatst wordt. Als u de geheugenkaart in de verkeerde richting probeert te plaatsen, kunt u de camera beschadigen.

4 Sluit het klepje.

- Sluit het klepje (1) en duw het lichtjes aan terwijl u de schakelaar verschuift, totdat het klepje vastklikt (2).

Vóór gebruik

Basishandleiding

Handleiding voor gevorderden

Basishandelingen van de camera

Auto-modus/ Modus Hybride automatisch

Andere opnamestanden

P-modus

Tv-, Av-, M- en C-modus

Afspeelmodus

Wi-Fi-functies

Menu Instellingen

Accessoires

Bijlage

Index





- Zie “Aantal opnamen per geheugenkaart” (220) voor richtlijnen over hoeveel foto's of uren aan opnamen op één geheugenkaart passen.

De batterij en geheugenkaart verwijderen

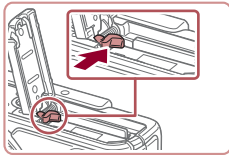

Verwijder de batterij.

- Open het klepje en duw de batterijvergrendeling in de richting van de pijl.
- De batterij wipt nu omhoog.

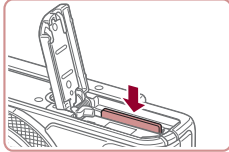

Verwijder de geheugenkaart.

- Duw de geheugenkaart naar binnen tot u een klik hoort en laat de kaart langzaam los.
- De geheugenkaart wipt nu omhoog.

De datum en tijd instellen

Stel de datum en tijd als volgt in als het [Datum/Tijd] verschijnt wanneer u de camera aanzet. Informatie die u op deze manier opgeeft, wordt opgeslagen in de beeldeigenschappen wanneer u een foto maakt en wordt gebruikt bij het beheer van uw foto's of wanneer u foto's afdruckt met de datum erop.

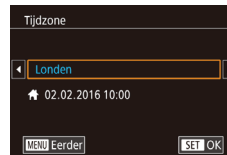
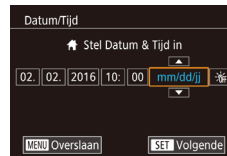
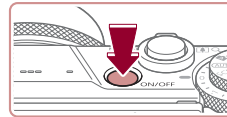

1 Schakel de camera in.

- Druk op de ON/OFF-knop.
- Het scherm [Datum/Tijd] verschijnt.

2 Stel de datum en tijd in.

- Druk op de knoppen [◀][▶] om een item te selecteren.
- Druk op de knoppen [▲][▼] of draai aan de knop [⊙] om de datum en tijd op te geven.
- Als u klaar bent, drukt u op de knop [⊙].

3 Geef uw thuishtijdzone op.

- Druk op de knoppen [◀][▶] om de tijdzone thuis te selecteren.

4 Voltooi de instellingsprocedure.

- Als u klaar bent, drukt u op de knop [⊙]. Nadat een bevestigingsbericht is weergegeven, wordt het instellingen scherm niet meer weergegeven.
- Druk op de ON/OFF-knop om de camera uit te schakelen.

Vóór gebruik

Basishandleiding

Handleiding voor gevorderden

Basishandelingen van de camera

Auto-modus/ Modus Hybride automatisch

Andere opnamestanden

P-modus

Tv-, Av-, M- en C-modus

Afspeelmodus

Wi-Fi-functies

Menu Instellingen

Accessoires

Bijlage

Index





- Het scherm [Datum/Tijd] verschijnt telkens wanneer u de camera inschakelt, tenzij u de datum, tijd en tijdzone al hebt ingesteld. Geef de juiste informatie op.



- Om de zomertijd in te stellen (normale tijd plus 1 uur), kiest u [☀️] bij stap 2. Kies vervolgens [☀️] door op de knoppen [▲][▼] te drukken of aan de knop [🌀] te draaien.



- U kunt de datum en tijd ook instellen door op het gewenste item op het scherm in stap 2 te tikken en vervolgens op [▲][▼] te tikken, gevolgd door [SET]. Op dezelfde manier kunt u uw tijdzone thuis instellen door op [◀][▶] op het scherm bij stap 3 te tikken, gevolgd door [SET].

De datum en tijd wijzigen

Wijzig de datum en tijd als volgt.



1 Open het menuscherm.

- Druk op de knop [MENU].



2 Kies [Datum/Tijd].

- Druk op de knoppen [◀][▶] en selecteer tabblad [2].
- Druk op de knoppen [▲][▼] of draai aan de knop [🌀] om [Datum/Tijd] te selecteren. Druk vervolgens op de knop [🌀].



3 Wijzig de datum en tijd.

- Volg stap 2 bij "Datum en tijd instellen" (📅20) om de instellingen aan te passen.
- Druk op de knop [MENU] om het menuscherm te sluiten.



- De camera heeft een ingebouwde datum/tijd-batterij (reservebatterij). De datum- en tijdstellingen kunnen ongeveer 3 weken behouden blijven nadat de batterij is verwijderd.
- De datum/tijd-batterij wordt in ongeveer 4 uur opgeladen nadat u een opgeladen batterij hebt geplaatst, zelfs als de camera is uitgeschakeld.
- Zodra de datum/tijd-batterij leeg is, verschijnt het scherm [Datum/Tijd] als u de camera inschakelt. Stel de juiste datum en tijd in zoals beschreven bij "De datum en tijd instellen" (📅20).

Vóór gebruik

Basishandleiding

Handleiding voor gevorderden

Basishandelingen van de camera

Auto-modus/ Modus Hybride automatisch

Andere opnamestanden

P-modus

Tv-, Av-, M- en C-modus

Afspeelmodus

Wi-Fi-functies

Menu Instellingen

Accessoires

Bijlage

Index



Weergavetaal

U kunt de weergavetaal desgewenst wijzigen.

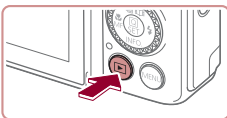

1 Open de afspeelmodus.

- Druk op de knop [▶].

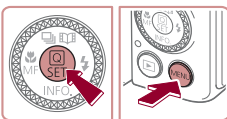

2 Open het instellingenscherf.

- Houd de knop [ⓘ] ingedrukt en druk direct op de knop [MENU].



3 Stel de taal van het LCD-scherf in.

- Druk op de knoppen [▲][▼][◀][▶] of draai aan de knop [ⓘ] om een taal te selecteren. Druk vervolgens op de knop [ⓘ].
- Nadat u de taal van het LCD-scherf hebt ingesteld, wordt het instellingenscherf niet langer weergegeven.



- De huidige tijd wordt weergegeven als u bij stap 2, nadat u op de knop [ⓘ] hebt gedrukt, te lang wacht voordat u op de knop [MENU] drukt. Druk in dat geval op [ⓘ] om de tijdweergave te verwijderen en herhaal stap 2.
- U kunt de weergavetaal ook wijzigen door op de knop [MENU] te drukken en [Taal] te selecteren op het tabblad [3].



- U kunt de taal van het LCD-scherf ook instellen door in stap 3 op een taal op het scherm te tikken en vervolgens nogmaals hierop te tikken.

De camera testen

► Foto's ► Films

Volg deze instructies om de camera in te schakelen, foto- of filmopnamen te maken en deze daarna te bekijken.

Opnamen maken (Smart Auto)

Laat de camera het onderwerp en de opnameomstandigheden bepalen voor volledig automatische selectie van de optimale instellingen voor specifieke composities.

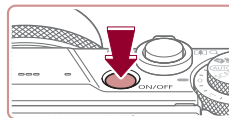

1 Schakel de camera in.

- Druk op de ON/OFF-knop.
- Het opstartscherm wordt weergegeven.

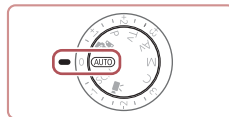

2 Open de modus [AUTO].

- Stel het programmamekuzewiel in op [AUTO].
- Richt de camera op het onderwerp. Terwijl de camera de compositie bepaalt, maakt deze een licht klikkend geluid.
- De pictogrammen die de modus voor composities en de beeldstabilisatiemodus aanduiden worden linksboven in het scherm weergegeven.
- Kaders rond gedetecteerde onderwerpen geven aan dat de camera daarop is scherpgesteld.

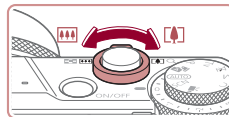

3 Kies de compositie.

- Om in te zoomen en het onderwerp te vergroten, duwt u de zoomknop naar [▲] (telelens) en om uit te zoomen duwt u de knop naar [■] (groothoek).

Vóór gebruik

Basishandleiding

Handleiding voor gevorderden

Basishandleidingen van de camera

Auto-modus/Modus Hybride automatisch

Andere opnamestanden

P-modus

Tv-, Av-, M- en C-modus

Afspeelmodus

Wi-Fi-functies

Menu Instellingen

Accessoires

Bijlage

Index



4 Maak de opname.

Foto's maken

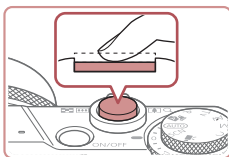

1) Stel scherp.

- Druk de ontspanknop half in. Nadat is scherpgesteld, hoort u tweemaal een pieptoon en worden kaders weergegeven om aan te geven op welke beeldgebieden is scherpgesteld.



- Als [Flitser Opklappen] wordt weergegeven, verschuift u de schakelaar [] om de flitser uit te klappen. De flitser flitst wanneer u een opname maakt. Als u liever geen flitser gebruikt, drukt u de flitser met uw vinger omlaag.

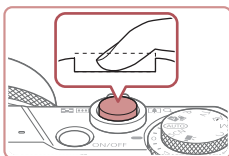

2) Maak de opname.

- Druk de ontspanknop helemaal naar beneden.
- Wanneer de camera de opname maakt, hoort u het sluitergeluid en wanneer er weinig licht is, gaat de flitser, als u deze hebt uitgeklapt, automatisch af.
- Houd de camera stil tot het sluitergeluid stopt.
- Nadat de opname is weergegeven, schakelt de camera weer over naar het opnamescherm.



Films opnemen

1) Start de opname.

- Druk op de filmknop. Zodra de camera met opnemen begint, hoort u één pieptoon en verschijnen [●REC] en de verstreken tijd op het scherm (1).
- Er verschijnen zwarte balken aan de boven- en onderkant van het scherm en het onderwerp wordt iets vergroot. De zwarte balken geven beeldgebieden aan die niet worden vastgelegd.
- Kaders rond gedetecteerde gezichten geven aan dat de camera daarop is scherpgesteld.
- Zodra de opname is begonnen, haalt u uw vinger van de filmknop.

2) Beëindig de opname.

- Druk nogmaals op de filmknop om de filmopname te stoppen. De camera piept tweemaal als de opname stopt.

Vóór gebruik

Basishandleiding

Handleiding voor gevorderden

Basishandleidingen
van de camera

Auto-modus/
Modus Hybride automatisch

Andere opnamestanden

P-modus

Tv-, Av-, M- en C-modus

Afspeelmodus

Wi-Fi-functies

Menu Instellingen

Accessoires

Bijlage

Index



Bekijken

Na het maken van foto's of het opnemen van films kunt u deze, zoals hieronder is beschreven, op het scherm bekijken.

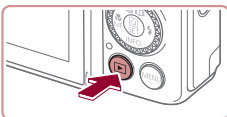

1 Open de afspeelmodus.

- Druk op de knop [▶].
- Uw laatste opname wordt weergegeven.



2 Selecteer de beelden.

- Als u het vorige beeld wilt bekijken, drukt u op de knop [◀] of draait u de knop [⦿] tegen de klok in. Om het volgende beeld te bekijken, drukt u op de knop [▶] of draait u de knop [⦿] met de klok mee.
- Houd de knoppen [◀][▶] ingedrukt om snel door beelden te bladeren.

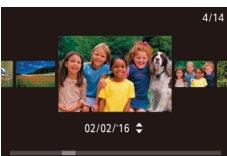

- U kunt dit scherm (modus Beeld scrollen) openen door snel aan de knop [⦿] te draaien. Draai in deze modus aan de knop [⦿] om door beelden te bladeren.
- Druk op de knop [⦿] om terug te keren naar de enkelvoudige weergave.

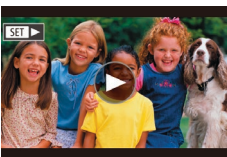

- Films zijn herkenbaar aan het pictogram [SET ▶]. Ga naar stap 3 als u films wilt afspelen.



3 Speel films af.

- Druk op de knop [⦿], druk op de knoppen [▲][▼] om [▶] te selecteren en druk vervolgens nogmaals op de knop [⦿].
- Het afspelen begint en na de film verschijnt [SET ▶].
- Om het volume aan te passen, drukt u tijdens het afspelen op de knoppen [▲][▼].



- Om vanuit de afspeelmodus naar de opnamemodus te gaan, drukt u de ontspanknop half in.



- U kunt de afspeelmodus ook starten door op [▶] te tikken. Als u het volume wilt aanpassen, sleept u snel tijdens het afspelen omhoog of omlaag over het scherm.

Vóór gebruik

Basishandleiding

Handleiding voor gevorderden

Basishandelingen van de camera

Auto-modus/ Modus Hybride automatisch

Andere opnamestanden

P-modus

Tv-, Av-, M- en C-modus

Afspeelmodus

Wi-Fi-functies

Menu Instellingen

Accessoires

Bijlage

Index



Beelden wissen

U kunt beelden die u niet meer nodig hebt één voor één selecteren en wissen. Gewiste beelden kunnen niet worden hersteld. Zorg dat u zeker weet dat u het beeld wilt wissen voordat u deze optie gebruikt.



1 Selecteer het beeld dat u wilt wissen.

- Druk op de knoppen [◀][▶] of draai aan de knop [OK] om een beeld te selecteren.



2 Wis het beeld.

- Druk op de knop [Wissen].
- Als [Wissen ?] verschijnt, drukt u op de knoppen [◀][▶] of draait u aan de knop [OK] om [Wissen] te selecteren. Druk vervolgens op de knop [OK].
- Het huidige beeld wordt nu gewist.
- Om het wissen te annuleren, drukt u op de knoppen [◀][▶] of draait u aan de knop [OK] om [Annuleer] te kiezen. Druk vervolgens op de knop [OK].



- U kunt meerdere beelden selecteren om in één keer te wissen (124).



- U kunt het huidige beeld ook wissen door in stap 2 op [Wissen] op het scherm te tikken.
- U kunt beelden ook wissen door Touch-acties te gebruiken (127).

Vóór gebruik

Basishandleiding

Handleiding voor gevorderden

Basishandleidingen
van de camera

Auto-modus/
Modus Hybride automatisch

Andere opnamestanden

P-modus

Tv-, Av-, M- en C-modus

Afspeelmodus

Wi-Fi-functies

Menu Instellingen

Accessoires

Bijlage

Index



Handleiding voor gevorderden

Basishandelingen van de camera

Overige basishandelingen en meer manieren om van de camera te genieten, inclusief opties voor opnemen en afspelen

Aan/Uit

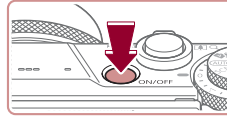

Opnamemodus

- Druk op de ON/OFF-knop om de camera in te schakelen en gereed te maken om op te nemen.
- Druk opnieuw op de ON/OFF-knop om de camera uit te schakelen.



Afspeelmodus

- Druk op de knop [▶] om de camera in te schakelen en uw foto's te bekijken.
- Om de camera uit te schakelen drukt u opnieuw op de knop [▶].



- Om van de afspeelmodus naar de opnamemodus te gaan, drukt u op de knop [▶].
- Als de camera in de afspeelmodus is, wordt ongeveer na één minuut de lens ingetrokken. U kunt de camera uitschakelen terwijl de lens is ingetrokken door op de knop [▶] te drukken.

Vóór gebruik

Basishandleiding

Handleiding voor gevorderden

Basishandelingen van de camera

Auto-modus/
Modus Hybride automatisch

Andere opnamestanden

P-modus

Tv-, Av-, M- en C-modus

Afspeelmodus

Wi-Fi-functies

Menu Instellingen

Accessoires

Bijlage

Index



■ Spaarstandfuncties (Automatisch Uit)

Om de batterij te sparen worden het scherm (Display uit) en de camera automatisch uitgeschakeld na een bepaalde inactieve periode.

Spaarstand in de opnamemodus

Het scherm wordt automatisch uitgeschakeld nadat het ongeveer één minuut inactief is geweest. Ongeveer na nog 2 minuten wordt de lens ingetrokken en de camera uitgeschakeld. Als het scherm is uitgeschakeld maar de lens nog niet is ingetrokken, kunt u het scherm weer inschakelen en gereedmaken voor het maken van opnamen door de ontspanknop half in te drukken (📖27).

Spaarstand in de afspeelmodus

De camera wordt na ongeveer 5 minuten inactiviteit automatisch uitgeschakeld.



- U kunt desgewenst Automatisch Uit uitschakelen en de timing van Display uit aanpassen (📖171).
- De spaarstand is niet actief wanneer de camera via Wi-Fi op andere apparaten is aangesloten (📖141) of als deze is aangesloten op een computer (📖182).

Ontspanknop

Om de scherpte van uw foto's te waarborgen, houdt u de ontspanknop altijd eerst half ingedrukt. Zodra het onderwerp is scherpgesteld, drukt u de knop helemaal in om de foto te maken. In deze handleiding wordt de bediening van de ontspanknop omschreven als de knop *half of helemaal* indrukken.

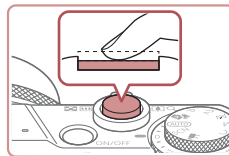

1 Druk half in. (Licht indrukken om scherp te stellen.)

- Druk de ontspanknop half in. De camera piept twee keer en er worden kaders weergegeven rond de beeldgebieden waarop is scherpgesteld.

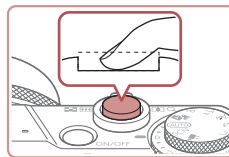

2 Druk helemaal in. (Druk, vanaf de positie halverwege, helemaal in om de opname te maken.)

- De camera maakt de opname en er klinkt een sluitergeluid.
- Houd de camera stil tot het sluitergeluid stopt.



- De beelden worden mogelijk onscherp als u de opname maakt zonder eerst de ontspanknop half in te drukken.
- Het geluid van de sluiters kan korter of langer duren, afhankelijk van de tijd die nodig is om de opname te maken. Bij sommige opnamecomposities kan het langer duren en de beelden worden vaag als u de camera beweegt (of als het onderwerp beweegt) voordat het geluid van de sluiters stopt.

Vóór gebruik

Basishandleiding

Handleiding voor gevorderden

Basishandelingen van de camera

Auto-modus/ Modus Hybride automatisch

Andere opnamestanden

P-modus

Tv-, Av-, M- en C-modus

Afspeelmodus

Wi-Fi-functies

Menu Instellingen

Accessoires

Bijlage

Index



Opnamestanden

Gebruik het programmakeuzewiel om de gewenste opnamemodus te openen.

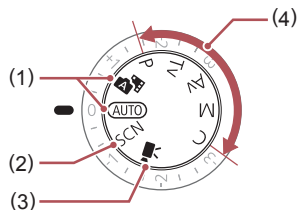

- | | |
|--|---|
| <p>(1) Auto-modus/modus Hybride automatisch
Volledig automatische opnamen met door de camera bepaalde instellingen (122, 134, 136).</p> <p>(2) Modus voor speciale composities
Opnamen maken met instellingen die zijn ontworpen voor specifieke scènes of diverse effecten toevoegen (155).</p> | <p>(3) Filmmodus
Voor het maken van films (72, 103).
Als u op de filmknop drukt, kunt u ook een film maken zonder het programmakeuzewiel in te stellen op de filmmodus.</p> <p>(4) P-, Tv-, Av-, M- en C-modus
Verschillende soorten opnamen maken met behulp van uw voorkeursinstellingen (77, 100).</p> |
|--|---|

De hoek en de stand van het scherm (monitor) aanpassen

U kunt de hoek en stand van het scherm aan de compositie aanpassen of aan de manier waarop u filmt.

Het scherm naar beneden kantelen

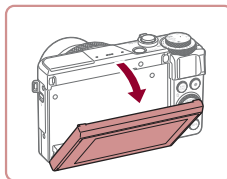

- Trek de bovenkant van het scherm omlaag naar u toe.
- Het scherm kan tot circa 45° naar beneden worden gekanteld.

Het scherm naar boven kantelen

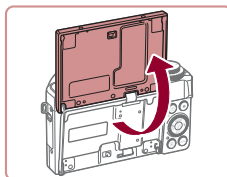

- Het scherm kan tot circa 180° naar boven worden gekanteld.
- Wanneer u zelf ook op een foto wilt staan, kunt u uzelf in spiegelbeeld bekijken door het scherm in de richting van de voorkant van de camera te draaien.
- Als u klaar bent, draait u het scherm totdat het op zijn plaats klikt om het te sluiten.



- Sluit het scherm wanneer u de camera niet gebruikt.
- Trek het scherm niet te ver open. De camera kan hierdoor beschadigd raken.



- Om de functie voor beeldomkering te annuleren, drukt u op de knop [MENU]. Kies [Omg. weergave] op het tabblad [1] en kies vervolgens [Uit].

Vóór gebruik

Basishandleiding

Handleiding voor gevorderden

Basishandelingen van de camera

Auto-modus/ Modus Hybride automatisch

Andere opnamestanden

P-modus

Tv-, Av-, M- en C-modus

Af speelmodus

Wi-Fi-functies

Menu Instellingen

Accessoires

Bijlage

Index



Opties opnameweergave

Druk op de knop [▼] om rasterlijnen en de digitale horizon weer te geven of te verbergen.

Als u de schermweergave in meer detail wilt configureren, gaat u naar het tabblad [1] ► [Opname-infoscherm] (106).



- Als u in een omgeving met weinig licht opnamen maakt, wordt met de nachtschermfunctie de helderheid van het scherm automatisch verhoogd. Zo kunt u de compositie van uw opnamen gemakkelijker controleren. Mogelijk komen de beeldhelderheid op het scherm en de helderheid van uw foto's niet overeen. Vervorming van het beeld op het scherm of schokkerige bewegingen van het onderwerp hebben geen invloed op vastgelegde beelden.
- Zie "Van weergavemodus wisselen" (112) voor weergaveopties.

Het menu Snelle instelling gebruiken

Configureer veelgebruikte functies via het menu [Q] (Snelle instelling). Menu-items en -opties zijn afhankelijk van de opnamemodus (203).



(1) (2)



1 Open het menu [Q].

- Druk op de knop [Q].

2 Selecteer een menu-item.

- Druk op de knoppen [▲][▼] om een menu-item te selecteren (1).
- De beschikbare opties (2) worden onder aan het scherm weergegeven.

3 Selecteer een optie.

- Druk op de knoppen [◀][▶] of draai aan de knop [Q] om een optie te selecteren.
- Items met het pictogram [MENU] kunnen worden geconfigureerd door op de knop [MENU] te drukken.
- Items met het pictogram [FUNC.] kunnen worden geconfigureerd door op de knop [FUNC.] te drukken.
- Items met het pictogram [INFO] kunnen worden geconfigureerd door op de knop [▼] te drukken.

Vóór gebruik

Basishandleiding

Handleiding voor gevorderden

Basishandelingen
van de camera

Auto-modus/
Modus Hybride automatisch

Andere opnamestanden

P-modus

Tv-, Av-, M- en C-modus

Afspeelmodus

Wi-Fi-functies

Menu Instellingen

Accessoires

Bijlage

Index





4 Bevestig uw keuze en sluit af.

- Druk op de knop [SET].
- Het scherm voordat u in stap 1 op de knop [SET] drukt, wordt opnieuw weergegeven en toont de optie die u hebt geconfigureerd.



- Als u per ongeluk een instelling hebt gewijzigd, kunt u dat ongedaan maken door de standaardinstellingen van de camera te herstellen (176).
- U kunt het menu ook verlaten door [ESC] te selecteren in de menu-items en op de knop [SET] te drukken.

Bediening via het aanraakscherm gebruiken om instellingen te configureren



- Tik op [Q] in de rechterbovenhoek van het scherm voor toegang tot het menu Snelle instelling.
- Tik op een menu-item en vervolgens op een optie om de instelling te voltooien.
- Om terug te gaan naar het vorige scherm tikt u op het menu-item [←] of tikt u nogmaals op de geselecteerde optie.
- U kunt het scherm voor items die worden aangeduid met het pictogram [MENU], openen door op [MENU] te tikken.
- U kunt het scherm voor items die worden aangeduid met het pictogram [FUNC], openen door op [FUNC] te tikken.
- U kunt het scherm voor items die worden aangeduid met het pictogram [INFO], openen door op [INFO] te tikken.

Het menuscherm gebruiken

Configureer verschillende camerafuncties als volgt via het menuscherm.



1 Open het menuscherm.

- Druk op de knop [MENU].

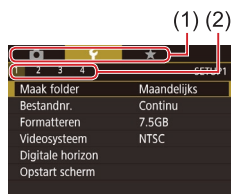

2 Selecteer een tabblad.

- Tabbladen staan voor functies (1) zoals opnemen ([CAM]), afspelen ([PLAY]) of instellingen ([FUNC]), of ze staan voor pagina's binnen iedere functie (2). De tabbladen worden in deze handleiding aangegeven door de functie en de pagina te combineren, zoals in [FUNC].
- Gebruik de zoomknop om het functietabblad te selecteren en druk vervolgens op de knoppen [◀] [▶] om het paginatabblad te selecteren.
- U kunt ook naar links of rechts over het scherm slepen om het paginatabblad te selecteren.

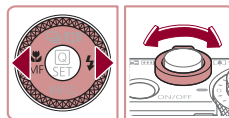

3 Selecteer een menu-item.

- Druk op de knoppen [▲] [▼] of draai aan de knop [SET] om een item te selecteren en druk vervolgens op de knop [SET].
- Bij menu-items met opties die niet worden weergegeven, drukt u eerst op de knop [SET] om van scherm te wisselen. Daarna drukt u op de knoppen [▲] [▼] of draait u aan de knop [SET] om het menu-item te selecteren.
- Druk op de knop [MENU] om terug te keren naar het vorige scherm.



Vóór gebruik

Basishandleiding

Handleiding voor gevorderden

Basishandelingen van de camera

Auto-modus/ Modus Hybride automatisch

Andere opnamestanden

P-modus

Tv-, Av-, M- en C-modus

Afspeelmodus

Wi-Fi-functies

Menu Instellingen

Accessoires

Bijlage

Index





4 Selecteer een optie.

- Als opties verticaal worden weergegeven, drukt u op de knoppen [▲][▼] of draait u aan de knop [●] om de gewenste optie te kiezen.
- Als opties horizontaal worden weergegeven, drukt u op de knoppen [◀][▶] of draait u aan de knop [●] om de gewenste optie te kiezen.

5 Bevestig uw keuze en sluit af.

- Druk op de knop [●] om uw keuze te bevestigen en terug te keren naar het selectiescherm voor menu-items.
- Druk op de knop [MENU] om terug te gaan naar het scherm dat werd weergegeven voordat u bij stap 1 op de knop [MENU] drukte.



- Als u per ongeluk een instelling hebt gewijzigd, kunt u dat ongedaan maken door de standaardinstellingen van de camera te herstellen (176).
- De beschikbare menu-items kunnen verschillen afhankelijk van de geselecteerde opname- of afspeelmodus (206–216).

Bediening via het aanraakscherm

- U selecteert tabbladen door op de knop [MENU] te drukken om het menuscherm te openen en vervolgens op het gewenste functietabblad het gewenste paginatabblad te tikken.
- Sleep de menu-items omhoog of omlaag om erdoor te bladeren of tik op een menu-item als u dit wilt selecteren.
- Tik op een optie om de instelling te voltooien en terug te keren naar het selectiescherm voor menu-items.
- Bij menu-items met een balk ter aanduiding van het niveau tikt u op de gewenste positie op de balk.
- Als u menu-items wilt configureren waarvoor geen opties worden weergegeven, tikt u eerst op het menu-item om het instellingscherm te openen. Op het instellingscherm sleept of tikt u om het item te selecteren. Tik vervolgens om de optie te selecteren. Tik op [MENU] om terug te keren naar het vorige scherm.
- U kunt ook op invoerelementen (zoals selectievakjes of tekstvelden) tikken om deze te selecteren en u kunt tekst opgeven door op het schermtoetsenbord te tikken.
- Wanneer [SET] wordt weergegeven, kunt u desgewenst op [SET] tikken in plaats van op de knop [●] te drukken.
- Wanneer [MENU] wordt weergegeven, kunt u desgewenst op [MENU] tikken in plaats van op de knop [MENU] te drukken.
- Wanneer [INFO] wordt weergegeven, is dezelfde bediening mogelijk door op [INFO] te tikken in plaats van op [▼] te drukken.
- Wanneer [RING FUNC.] wordt weergegeven, kunt u desgewenst op [RING FUNC.] tikken in plaats van op de knop [RING FUNC.] te drukken.
- Druk nogmaals op de knop [MENU] om het menu te sluiten.

Vóór gebruik

Basishandleiding

Handleiding voor gevorderden

Basishandelingen van de camera

Auto-modus/ Modus Hybride automatisch

Andere opnamestanden

P-modus

Tv-, Av-, M- en C-modus

Afspeelmodus

Wi-Fi-functies

Menu Instellingen

Accessoires

Bijlage

Index



Toetsenbord op het scherm

Gebruik het toetsenbord op het scherm om informatie in te voeren voor Gezichts-ID (📖 45), Wi-Fi-verbindingen (📖 141), enzovoort. De lengte en het soort informatie dat u in kunt voeren hangt af van de functie die u gebruikt.

(1) Tekens invoeren

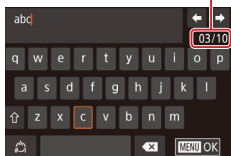

- Tik op tekens om ze in te voeren.
- De hoeveelheid informatie die u in kunt voeren (1) hangt af van de functie die u gebruikt.

Cursor verplaatsen

- Tik op [←] of [→] of draai de ring (🔘).

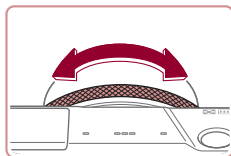

Regeleindes invoeren

- Tik op [↵].

Van invoerstand wisselen

- Als u wilt overschakelen naar cijfers of symbolen, tikt u op [123].
- Tik op [⇧] om hoofdletters in te voeren.
- De beschikbare invoermethodes zijn afhankelijk van de functie die u gebruikt.

Tekens verwijderen

- Als u het vorige teken wilt verwijderen, raakt u [⌫] aan of drukt u op de knop [🗑️].
- Als u de knop [⌫] ingedrukt houdt, worden er vijf tekens tegelijk verwijderd.

Invoer bevestigen en terugkeren naar het vorige scherm

- Druk op de knop [MENU].



- Bij sommige functies wordt [↵] niet weergegeven en kan deze optie niet worden gebruikt.



- U kunt het toetsenbord ook gebruiken door op de knoppen [▲][▼][◀][▶] te drukken of door de knop [🔘] te draaien om tekens of pictogrammen te selecteren en vervolgens op de knop [🗑️] te drukken. U kunt de cursor ook verplaatsen door de ring (🔘) te draaien. Druk op de knop [MENU] om terug te keren naar het vorige scherm.

Vóór gebruik

Basishandleiding

Handleiding voor gevorderden

Basishandleidingen van de camera

Auto-modus/Modus Hybride automatisch

Andere opnamestanden

P-modus

Tv-, Av-, M- en C-modus

Afspelmodus

Wi-Fi-functies

Menu Instellingen

Accessoires

Bijlage

Index



Indicatorweergave

De indicator op de achterkant van de camera (4) brandt of knippert afhankelijk van de status van de camera.

Kleur	Indicatorstatus	Camerastatus
Groen	Knippert	Bezig met opstarten, opnemen/lezen/verzenden van beelden, het maken van opnamen met lange sluitertijd (100, 182), verbonden met een computer (182), verbinden/verzenden via Wi-Fi of het scherm is uitgeschakeld (27, 171)
Oranje	Aan	Opladen via USB



- Als het lampje groen knippert, mag u de camera niet uitschakelen, het klepje van de geheugenkaart/batterijhouder niet openen en de camera niet schudden of aanstoten. Hierdoor kunnen de beelden, camera of geheugenkaart beschadigd raken.

Klok

U kunt kijken hoe laat het is.



- Als de camera is uitgeschakeld, houdt u de knop [SET] ingedrukt en drukt u op de ON/OFF-knop om de klok weer te geven.

- Houd de knop [SET] ingedrukt.
- De huidige tijd verschijnt.
- Als u de camera verticaal houdt wanneer u de klokfunctie gebruikt, schakelt het scherm over naar verticale weergave.
- Druk op de knoppen [◀][▶], draai aan de knop [SET] of draai aan de ring [INFO] om de weergavekleur te wijzigen.
- Druk nogmaals op de knop [SET] om de klokweergave te annuleren.

Vóór gebruik

Basishandleiding

Handleiding voor gevorderden

Basishandleidingen van de camera

Auto-modus/Modus Hybride automatisch

Andere opnamestanden

P-modus

Tv-, Av-, M- en C-modus

Afspeelmodus

Wi-Fi-functies

Menu Instellingen

Accessoires

Bijlage

Index



Auto-modus/modus Hybride automatisch

Handige modus voor eenvoudige opnamen met een betere controle bij het maken van opnamen

Opnamen maken met door de camera bepaalde instellingen

Laat de camera het onderwerp en de opnameomstandigheden bepalen voor volledig automatische selectie van de optimale instellingen voor specifieke composities.

Opnamen maken (Smart Auto)

► Foto's ► Films

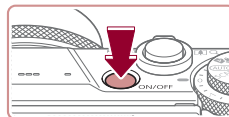

1 Schakel de camera in.

- Druk op de ON/OFF-knop.
- Het opstartscherm wordt weergegeven.

2 Open de modus [AUTO].

- Stel het programmakeuzewiel in op [AUTO].
- Richt de camera op het onderwerp. Terwijl de camera de compositie bepaalt, maakt deze een licht klikkend geluid.
- De pictogrammen die de modus voor composities en de beeldstabilisatiemodus aanduiden, worden linksboven in het scherm weergegeven (📖38, 📖40).
- Kadere rond gedetecteerde onderwerpen geven aan dat de camera daarop is scherpgesteld.

Vóór gebruik

Basishandleiding

Handleiding voor gevorderden

Basishandleidingen van de camera

Auto-modus/Modus Hybride automatisch

Andere opnamestanden

P-modus

Tv-, Av-, M- en C-modus

Afspeelmodus

Wi-Fi-functies

Menu Instellingen

Accessoires

Bijlage

Index



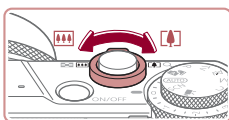

(1)



(2)

3 Kies de compositie.

- Om in te zoomen en het onderwerp te vergroten, duwt u de zoomknop naar [T] (telelens) en om uit te zoomen duwt u de knop naar [W] (groothoek). (Op het scherm verschijnt een zoombalk (1) die de zoompositie aangeeft, samen met het scherpegebied (2).)

4 Maak de opname.

Foto's maken

1) Stel scherp.

- Druk de ontspanknop half in. Nadat is scherpgesteld, hoort u tweemaal een pieptoon en worden kaders weergegeven om aan te geven op welke beeldgebieden is scherpgesteld.
- Wanneer op meer dan één gebied is scherpgesteld, worden meerdere kaders weergegeven.

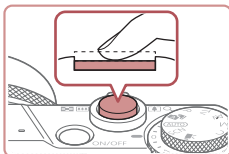

- Als [Flitser Opklappen] wordt weergegeven, verschuift u de schakelaar [Flitser] om de flitser uit te klappen. De flitser flitst wanneer u een opname maakt. Als u liever geen flitser gebruikt, drukt u de flitser met uw vinger omlaag.

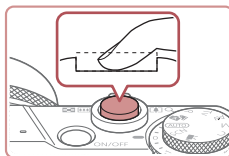

2) Maak de opname.

- Druk de ontspanknop helemaal naar beneden.
- Wanneer de camera de opname maakt, hoort u het sluitergeluid en wanneer er weinig licht is, gaat de flitser, als u deze hebt uitgeklapt, automatisch af.
- Houd de camera stil tot het sluitergeluid stopt.
- Nadat de opname is weergegeven, schakelt de camera weer over naar het opnamescherm.



(1)



Films opnemen

1) Start de opname.

- Druk op de filmknop. Zodra de camera met opnemen begint, hoort u één pieptoon en verschijnen [●REC] en de verstreken tijd op het scherm (1).
- Er verschijnen zwarte balken aan de boven- en onderkant van het scherm en het onderwerp wordt iets vergroot. De zwarte balken geven beeldgebieden aan die niet worden vastgelegd.
- Kaders rond gedetecteerde gezichten geven aan dat de camera daarop is scherpgesteld.
- Zodra de opname is begonnen, haalt u uw vinger van de filmknop.

Vóór gebruik

Basishandleiding

Handleiding voor gevorderden

Basishandleidingen van de camera

Auto-modus/ Modus Hybride automatisch

Andere opnamestanden

P-modus

Tv-, Av-, M- en C-modus

Afspeelmodus

Wi-Fi-functies

Menu Instellingen

Accessoires

Bijlage

Index



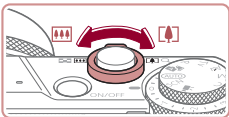

2) Pas de grootte van het onderwerp aan en wijzig zo nodig de compositie van de opname.

- Om de grootte van het onderwerp te wijzigen, herhaalt u de bewerkingen van stap 3. Denk er echter wel aan dat het geluid van de camerabewerkingen ook wordt opgenomen. Houd er rekening mee dat films die worden opgenomen met zoomfactoren die blauw worden weergegeven, er korrelig uit zullen zien.
- Als u tijdens de opname de compositie wijzigt, worden de focus, helderheid en kleurtoon automatisch aangepast.

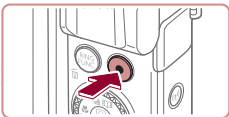

3) Beëindig de opname.

- Druk nogmaals op de filmknop om de filmopname te stoppen. De camera piept tweemaal als de opname stopt.
- De camera stopt automatisch met opnemen zodra de geheugenkaart vol raakt.

Opnamen maken in de modus Hybride automatisch

► Foto's ► Films

U kunt eenvoudig een korte film van de dag maken door foto's te maken. De camera neemt voor elke opname clips van 2–4 seconden op van scènes, die later worden gecombineerd in een digest-film. Clips die in deze modus worden opgenomen, worden toegevoegd aan Story Highlights-albums (📖136).

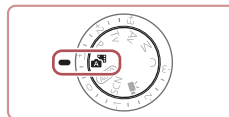

1 Open de modus [📷].

- Volg stap 2 bij “Opnamen maken (Smart Auto)” (📖34) en kies [📷].



2 Kies de compositie.

- Volg stap 3–4 bij “Opnamen maken (Smart Auto)” (📖34) om de compositie te kiezen en scherp te stellen.
- Voor indrukwekkendere digest-films richt u de camera ongeveer vier seconden op onderwerpen voordat u foto's maakt.

3 Maak de opname.

- Volg stap 4 bij “Opnamen maken (Smart Auto)” (📖34) om een foto te maken.
- De camera maakt zowel een foto als een filmclip. De clip, die wordt beëindigd met de foto en een sluitergeluid, is één hoofdstuk in de digest-film.

Vóór gebruik

Basishandleiding

Handleiding voor gevorderden

Basishandleidingen van de camera

Auto-modus/ Modus Hybride automatisch

Andere opnamestanden

P-modus

Tv-, Av-, M- en C-modus

Afspeelmodus

Wi-Fi-functies

Menu Instellingen

Accessoires

Bijlage

Index





- De batterij gaat in deze modus minder lang mee dan in de modus [AUTO], omdat er voor iedere opname digest-films worden opgenomen.
- Een digest-film wordt mogelijk niet opgenomen als u een foto maakt direct nadat u de camera hebt ingeschakeld, de modus [A] hebt geselecteerd of de camera op andere wijze bedient.
- Geluid en trillingen veroorzaakt door de bediening van de camera worden opgenomen in digest-films.



- De beeldkwaliteit van digest-films wordt automatisch ingesteld op [HD 29.97P] voor NTSC of [HD 25.00P] voor PAL en kan niet worden gewijzigd (170).
- Er worden geen geluiden afgespeeld wanneer u de ontspanknop half indrukt of de zelfontspanner instelt (174).
- In de volgende gevallen worden digest-films opgeslagen als aparte filmbestanden, zelfs als ze op dezelfde dag zijn gemaakt met de modus [A]:
 - Het digest-filmbestand is ongeveer 4 GB groot of er is in totaal ongeveer 16 minuten en 40 seconden lang opgenomen.
 - De digest-film is beveiligd (121).
 - De instellingen voor zomertijd (20) of tijdzone (172) worden gewijzigd.
 - Er wordt een nieuwe map gemaakt (168).
- Opgenomen sluitergeluiden kunnen niet worden aangepast of gewist.
- Als u liever digest-films opneemt zonder foto's, kunt u de instelling van tevoren aanpassen. Kies MENU (30) ► tabblad [7] ► [Digest-type] ► [Geen foto's].
- De verschillende hoofdstukken kunnen worden bewerkt (135).

Digest-film afspelen

Geef een foto weer in de modus [A] om de digest-film af te spelen die op dezelfde dag is vastgelegd, of geef de datum op van de digest-film die u wilt afspelen (114).

Foto's/films



- Als de camera geen bedieningsgeluiden maakt, is deze mogelijk ingeschakeld terwijl [▼] werd ingedrukt. Om geluiden weer te geven, drukt u op de knop [MENU] en kiest u [Mute] op het tabblad [3]. Kies vervolgens [Uit].

Foto's



- Een knipperend [9]-pictogram is een waarschuwing dat de beelden mogelijk onscherp worden door camerabewegingen. Bevestig in dat geval de camera op een statief of neem andere maatregelen om de camera stil te houden.
- Zijn uw opnamen te donker, ondanks dat er is geflitst, ga dan dichterbij het onderwerp toe. Zie "Camera" (217) voor meer informatie over het flitsbereik.
- Het onderwerp is mogelijk te dichtbij als de camera maar één keer piept wanneer u de ontspanknop half ingedrukt houdt. Zie "Opnamebereik" (219) voor meer informatie over het scherpstelbereik (opnamebereik).
- Om rode ogen te corrigeren en om het scherpstellen te vergemakkelijken, kan de lamp worden ingeschakeld bij opnamen in omgevingen met weinig licht.
- Als een knipperend [7]-pictogram wordt weergegeven als u een opname probeert te maken, geeft dat aan dat u pas een opname kunt maken als de flitser klaar is met opladen. U kunt weer opnemen zodra de flitser gereed is. U kunt nu de ontspanknop helemaal indrukken en wachten, of u laat de knop los en drukt de ontspanknop opnieuw in.
- Er wordt geen sluitergeluid afgespeeld wanneer de pictogrammen "Slapen" en "Slapende baby's" (38) worden weergegeven.
- Hoewel u nog een opname kunt maken voordat het opnamescherm wordt weergegeven, worden de gebruikte focus, helderheid en kleuren mogelijk bepaald door uw vorige opname.



- U kunt wijzigen hoe lang beelden worden weergegeven na opnamen (54).

Vóór gebruik

Basishandleiding

Handleiding voor gevorderden

Basishandleidingen van de camera

Auto-modus/ Modus Hybride automatisch

Andere opnamestanden

P-modus

Tv-, Av-, M- en C-modus

Af speelmodus

Wi-Fi-functies

Menu Instellingen

Accessoires

Bijlage

Index





- Klap met uw vinger de flitser in voordat u een film opneemt. Houd tijdens het opnemen van films uw vingers uit de buurt van de microfoon (1). Wanneer u de flitser opgeklapt laat of de microfoon blokkeert, wordt audio mogelijk niet opgenomen of klinkt het opgenomen geluid gedempt.

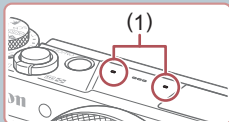

- Vermijd tijdens het opnemen van films om andere camerabediening dan de filmknoppen aan te raken, omdat de geluiden van de camera ook worden opgenomen.
- Wanneer de filmopname begint, verandert het beeldgebied en worden onderwerpen vergroot om te zorgen dat sterke camerabewegingen worden gecorrigeerd. Om onderwerpen op te nemen met hetzelfde formaat als waarmee ze voor het filmen worden weergegeven, volgt u de stappen bij "Films opnemen met onderwerpen op hetzelfde formaat als waarop ze voor het filmen worden weergegeven" (p.53).



- Het geluid wordt in stereo opgenomen.

Compositie pictogrammen

► Foto's ► Films

In de standen [A] en [AUTO] wordt de door de camera vastgestelde compositie aangeduid met een pictogram op het scherm. De bijbehorende instellingen voor optimale scherpsstelling, helderheid en kleur van het onderwerp worden automatisch geselecteerd. Afhankelijk van de compositie worden er mogelijk continu beelden vastgelegd (p.39).

Onderwerp	Achtergrond				
	Nor-maal	Tegen-licht	Donker*1	Zonson-dergan-gen	Spotlights
Mensen	*2	*3		–	
Bewegende mensen	*3	*3	–	–	–
Schaduw op gezicht	*2	–	–	–	–
Glimlach	*3	*3	–	–	–
Slapen	*2	*3	–	–	–
Baby's	*3	*3	–	–	–
Lachende baby's	*3	*3	–	–	–
Slapende baby's	*2	*3	–	–	–
Bewegende kinderen	*3	*3	–	–	–
Overige onderwerpen	*2	*3			
Overige bewegende onderwerpen	*3	*3	–	–	–
Overige onderwerpen van dichtbij	*2	*3	–	–	

*1 Met statief.

*2 De achtergrondkleur van pictogrammen is lichtblauw wanneer de achtergrond een blauwe lucht is, donkerblauw wanneer de achtergrond donker is en grijs bij alle overige achtergronden.

*3 De achtergrondkleur van pictogrammen is lichtblauw wanneer de achtergrond een blauwe lucht is en grijs bij alle overige achtergronden.

Vóór gebruik

Basishandleiding

Handleiding voor gevorderden

Basishandelingen van de camera

Auto-modus/ Modus Hybride automatisch

Andere opnamestanden

P-modus

Tv-, Av-, M- en C-modus

Afspeelmodus

Wi-Fi-functies

Menu Instellingen

Accessoires

Bijlage

Index



- De achtergrondkleur van , , , , en is donkerblauw en de achtergrondkleur van is oranje.
- Bij films worden alleen de pictogrammen Mensen, Overige onderwerpen en Overige onderwerpen van dichtbij weergegeven.
- In de modus worden alleen de pictogrammen Mensen, Schaduwen op gezicht, Overige onderwerpen en Overige onderwerpen van dichtbij weergegeven.
- Bij opnamen met de zelfontspanner worden voor de volgende onderwerpen geen pictogrammen weergegeven: bewegende, glimlachende of slapende personen, lachende of slapende baby's, bewegende kinderen en overige bewegende onderwerpen.
- Pictogrammen voor glimlachende of slapende onderwerpen en bewegende kinderen worden alleen weergegeven in de transportmodus (39, 44).
- Als de flitser is ingesteld op , worden de tegenlichtpictogrammen voor bewegende kinderen en glimlachende mensen niet weergegeven.
- Pictogrammen voor baby's (waaronder lachende en slapende baby's) en bewegende kinderen worden weergegeven wanneer [Gezichts-ID] is ingesteld op [Aan] en gezichten van geregistreerde baby's (jonger dan twee jaar) of kinderen (van twee tot twaalf jaar) worden gedetecteerd (45). Controleer vooraf of de datum en tijd correct zijn ingesteld (20).



- Het scènepictogram komt mogelijk niet overeen met de daadwerkelijke opnameomstandigheden of het is misschien niet mogelijk om een opname te maken met de effecten, kleuren of helderheid die u verwacht. In dat geval raden we aan dat u opnamen maakt in de modus (77).

Scènes voor continue opname

Als het pictogram voor een van de volgende scènes (in de linkerkolom van de tabel) wordt weergegeven wanneer u een foto maakt, maakt de camera continue opnamen. Als het pictogram voor een van de volgende scènes (in de linkerkolom van de tabel) wordt weergegeven wanneer u de ontspanknop half indrukt, wordt een van de pictogrammen , of weergegeven om u te informeren dat de camera continue opnamen maakt.

Glimlach (inclusief baby's)	Opeenvolgende beelden worden vastgelegd, en de camera analyseert details, zoals gezichtsexpressie, om de beste foto op te kunnen slaan.
Slapen (inclusief baby's)	Mooie opnamen van slapende gezichten doordat opeenvolgende foto's worden gecombineerd om camerabeweging en beeldruis te verminderen. Het AF-hulplicht en de flitser zullen niet flitsen. Er klinkt ook geen sluitergeluid.
Kinderen	De camera legt voor elke opname drie opeenvolgende beelden vast, zodat u geen fraaie foto van bewegende kinderen hoeft te missen.



- In sommige scènes worden de verwachte beelden mogelijk niet opgeslagen en kunnen beelden er anders uitzien dan verwacht.
- Focus, beeldhelderheid en kleur worden bij de eerste opname vastgesteld.



- Wanneer u alleen losse foto's wilt maken, drukt u op de knop en vervolgens selecteert u (druk op de knoppen of of draai aan de knop).

Vóór gebruik

Basishandleiding

Handleiding voor gevorderden

Basishandelingen van de camera

Auto-modus/
Modus Hybride automatisch

Andere opnamestanden

P-modus

Tv-, Av-, M- en C-modus

Afspeelmodus

Wi-Fi-functies

Menu Instellingen

Accessoires

Bijlage







Index



Pictogrammen voor beeldstabilisatie

► Foto's ► Films

Optimale beeldstabilisatie voor de opnameomstandigheden (Intelligent IS) wordt automatisch toegepast en de volgende pictogrammen worden weergegeven.

	Beeldstabilisatie voor foto's (Normaal)
	Beeldstabilisatie voor foto's tijdens pannen (Pan)*
	Beeldstabilisatie voor hoektrillingen of verschuivingstrillingen van de camera bij macro-opnamen (Hybrid IS). Voor films wordt ook het beeldstabilisatie-pictogram weergegeven en wordt ook het beeldstabilisatie-pictogram toegepast.
	Beeldstabilisatie voor films, vermindering van sterke camerabeweging, zoals wanneer u lopend opneemt (Dynamisch)
	Beeldstabilisatie voor subtiele camerabeweging, zoals bij het opnemen van films met de telelens (Powered)
	Geen beeldstabilisatie, omdat de camera op een statief is bevestigd of op een andere manier stil wordt gehouden. Tijdens filmopname wordt het beeldstabilisatie-pictogram echter weergegeven en wordt beeldstabilisatie gebruikt om trillingen door wind of andere oorzaken tegen te gaan (Statief IS)

* Wordt weergegeven tijdens panning, terwijl u met de camera bewegende onderwerpen volgt. Wanneer u een onderwerp volgt dat zich horizontaal verplaatst, heft beeldstabilisatie alleen het effect van verticale camerabeweging op en stopt de horizontale beeldstabilisatie. Op dezelfde wijze wordt, wanneer u een onderwerp volgt dat zich verticaal verplaatst, alleen het effect van horizontale camerabeweging door beeldstabilisatie opgeheven en stopt de verticale beeldstabilisatie.



- Om de beeldstabilisatie te annuleren stelt u [IS modus] in op [Uit] (152). In dat geval wordt het IS-pictogram niet weergegeven.
- In de modus [A] wordt geen pictogram (Pan) weergegeven.

Kaders op het scherm

► Foto's ► Films

Zodra de camera in de modus [AUTO] onderwerpen waarneemt waarop u de camera richt, worden verschillende kaders weergegeven.

- Rond het onderwerp (of het gezicht) dat door de camera als hoofdonderwerp wordt vastgesteld, wordt een wit kader weergegeven en om andere gezichten die zijn herkend worden grijze kaders weergegeven. De kaders volgen bewegende onderwerpen binnen een bepaald bereik om de camera er steeds op scherpgesteld te houden. Als de camera echter waarneemt dat het onderwerp beweegt, blijft alleen het witte kader op het scherm staan.
- Als de camera beweging van het onderwerp detecteert terwijl u de ontspanknop half indrukt, dan wordt een blauw kader weergegeven en worden de focus en helderheid voortdurend aangepast (Servo AF).



- Afhankelijk van de opnameomstandigheden en het onderwerp worden er mogelijk geen kaders weergegeven, worden kaders niet weergegeven rond gewenste onderwerpen of worden kaders weergegeven op de achtergrond of dergelijke gebieden. In dat geval raden we aan dat u opnamen maakt in de modus [P] (177).
- Om onderwerpen te selecteren waarop u wilt scherpstellen, tikt u op het gewenste onderwerp op het scherm. [Touch AF] wordt weergegeven en de modus Touch AF (194) wordt geactiveerd op de camera. Als u de ontspanknop half indrukt, verschijnt er een blauw kader en blijft de camera scherpstellen op het onderwerp en de helderheid aanpassen (Servo AF).

Vóór gebruik

Basishandleiding

Handleiding voor gevorderden

Basishandelingen van de camera

Auto-modus/ Modus Hybride automatisch

Andere opnamestanden

P-modus

Tv-, Av-, M- en C-modus

Afspeelmodus

Wi-Fi-functies

Menu Instellingen

Accessoires

Bijlage

Index



Algemene, handige functies

Nader inzoomen op het onderwerp (Digitale Zoom)

► Foto's ► Films

Als onderwerpen te ver weg zijn om met behulp van de optische zoom te vergroten, gebruikt u de digitale zoom om tot 17x te vergroten.

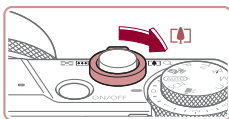

1 Duw de zoomknop naar [L4].

- Houd de zoomknop vast totdat het zoomen stopt.
- Het inzoomen stopt wanneer de grootste mogelijke zoomfactor voordat het beeld merkbaar korrelig wordt, is bereikt. Dit wordt vervolgens weergegeven op het scherm.

2 Duw de zoomknop nogmaals naar [L4].

- De camera zoomt nog verder in op het onderwerp.
- (1) is de huidige zoomfactor.

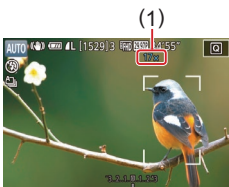

- Als u de zoomknop tijdens de opname beweegt, wordt de zoombalk weergegeven (die de zoompositie aangeeft). De zoombalk heeft een kleurcode die het zoombereik aangeeft.
 - Witbereik: optisch zoombereik waarbij het beeld niet korrelig oogt.
 - Geelbereik: digitaal zoombereik waarbij het beeld niet merkbaar korrelig wordt (ZoomPlus).
 - Blaubereik: digitaal zoombereik waarbij het beeld korrelig oogt.
- Omdat het blauwe bereik bij bepaalde opnamepixelinstellingen (L98) niet beschikbaar is, kunt u de maximale zoomfactor bereiken door stap 1 te volgen.



- Als u de digitale zoomfunctie wilt uitschakelen, kiest u MENU (L30) ► tabblad [L3] ► [Digitale Zoom] ► [Uit].

Opnemen met vooraf ingestelde brandpuntsafstanden (Trapsgewijs zoomen)

► Foto's ► Films

Maak opnamen met veelgebruikte brandpuntsafstanden in een bereik van 24–100 mm (equivalent aan 35mm-film).

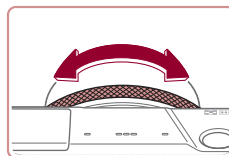

- Om de brandpuntsafstand van 24 in 28 mm te wijzigen, draait u de ring (L1) tegen de klok in totdat u een klik hoort. Draai de ring (L1) tegen de klok in om in te zoomen of met de klok mee om uit te zoomen.



- Tijdens het opnemen van films is trapsgewijs zoomen niet beschikbaar, zelfs niet als u aan de ring (L1) draait.



- Bij het gebruik van de digitale zoom (L41) kunt u de zoomfactor niet wijzigen door de ring (L1) tegen de klok in te draaien. Als u de ring echter met de klok mee draait, kunt u de brandpuntsafstand instellen op 100 mm.

Wijzigen hoe de camerabediening aanvoelt met de selectiehendel voor stapsgewijs/doorlopend

U kunt wijzigen hoe de bediening van de camera aanvoelt wanneer u aan de ring draait.

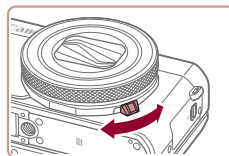

- Indien u de selectiehendel omlaag doet, zal de ring niet meer klikken en kunt u de ring in een vloeiende beweging draaien.

Vóór gebruik

Basishandleiding

Handleiding voor gevorderden

Basishandleidingen van de camera

Auto-modus/Modus Hybride automatisch

Andere opnamestanden

P-modus

Tv-, Av-, M- en C-modus

Afspeelmodus

Wi-Fi-functies

Menu Instellingen

Accessoires

Bijlage

Index



Het formaat van het onderwerp wijzigen met de ring

► Foto's ► Films

Door vloeiend zoomen toe te wijzen aan de ring, kunt u het formaat van het onderwerp verder verfijnen of sneller in- en uitzoomen dan mogelijk zou zijn met de zoomknop.

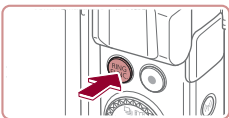

1 Configureer de instelling.

- Druk op de knop [RING FUNC.].
- Druk op de knoppen [RING FUNC.] of [◀][▶] of draai aan de ring [ZOOM] of de knop [ZOOM] te selecteren.
- Druk op de knop [SET] om de instelling te voltooien.

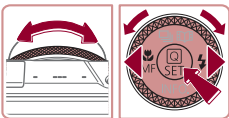

2 Kies de compositie.

- Om over te schakelen naar telelens, draait u de ring [ZOOM] tegen de klok in en om over te schakelen naar groothoek, draait u met de klok mee.

De zelfontspanner gebruiken

► Foto's ► Films

Met de zelfontspanner kunt u een groepsfoto maken waar u zelf ook op staat. De camera maakt de foto ongeveer 10 seconden nadat u de ontspanknop indrukt.



1 Configureer de instelling.

- Druk op de knop [SELF-TIMER], kies [SELF-TIMER] in het menu en selecteer vervolgens [ON] (29).
- Als de instelling is voltooid, wordt [SELF-TIMER] weergegeven.

2 Maak de opname.

- Voor foto's: druk de ontspanknop half in om scherp te stellen op het onderwerp en druk de knop daarna helemaal naar beneden.
- Voor films: Druk op de filmknop.
- Zodra u de zelfontspanner start, gaat het lampje knipperen en speelt de camera het geluid van de zelfontspanner af.
- Twee seconden voor de opname versnellen het knipperen en het geluid. (In het geval dat de flitser afgaat, blijft de lamp branden.)
- Om het maken van opnamen met de zelfontspanner te annuleren nadat u deze hebt ingesteld, drukt u op de knop [MENU].
- Als u wilt terugkeren naar de oorspronkelijke instelling, selecteert u [SELF-TIMER] bij stap 1.



Vóór gebruik

Basishandleiding

Handleiding voor gevorderden

Basishandleidingen van de camera

Auto-modus/ Modus Hybride automatisch

Andere opnamestanden

P-modus

Tv-, Av-, M- en C-modus

Afspeelmodus

Wi-Fi-functies

Menu Instellingen

Accessoires

Bijlage

Index



Camerabeweging vermijden met de zelfontspanner

► Foto's ► Films

Met deze optie reageert de sluiters nadat u de ontspanknop indrukt met een vertraging van ongeveer twee seconden. Zou de camera dan bewegen terwijl u de ontspanknop indrukt, dan heeft dat geen invloed op uw opname.



- Voer stap 1 uit in "De zelfontspanner gebruiken" (42) en kies [C].
- Als de instelling is voltooid, wordt [C] weergegeven.

De zelfontspanner aanpassen

► Foto's ► Films

U kunt de vertraging (0–30 seconden) en het aantal opnamen (1–10 opnamen) aangeven.



1 Selecteer [C].

- Voer stap 1 uit bij "De zelfontspanner gebruiken" (42), kies [C] en druk daarna op de knop [FUNC].



2 Configureer de instelling.

- Druk op de knoppen [▲][▼] om de vertraging of het aantal opnamen te selecteren.
- Druk op de knoppen [◀][▶] of draai aan de knop [C] om een waarde te selecteren. Druk vervolgens tweemaal op de knop [C].
- Als de instelling is voltooid, wordt [C] weergegeven.
- Voer stap 2 uit in "De zelfontspanner gebruiken" (42) om de opname te maken.



- Voor films die worden opgenomen met behulp van de zelfontspanner, begint de opname na de door u opgegeven vertraging, maar het opgeven van het aantal opnamen heeft geen enkel effect.



- Wanneer u meerdere opnamen opgeeft, worden de beeldhelderheid en witbalans bij de eerste opname vastgesteld. Tussen de opnamen in is meer tijd nodig als de flitser afgaat of als u hebt opgegeven dat u veel opnamen wilt maken. De camera stopt automatisch met opnemen zodra de geheugenkaart vol raakt.
- Als u een vertraging van meer dan twee seconden instelt, versnellen het geluid en het lampje van de zelfontspanner twee seconden voor de opname. (In het geval dat de flitser afgaat, blijft de lamp branden.)

Vóór gebruik

Basishandleiding

Handleiding voor gevorderden

Basishandelingen van de camera

Auto-modus/ Modus Hybride automatisch

Andere opnamestanden

P-modus

Tv-, Av-, M- en C-modus

Afspeelmodus

Wi-Fi-functies

Menu Instellingen

Accessoires

Bijlage

Index



Opnamen maken door het scherm aan te raken (Touch Shutter)

► Foto's ► Films

Met deze optie kunt u gewoon het scherm aanraken en uw vinger wegnemen om de opname te maken, in plaats van de ontspanknop in te drukken. De camera stelt automatisch scherp op onderwerpen en past automatisch de beeldhelderheid aan.



1 Schakel de Touch Shutter-functie in.

- Druk op de knop [MENU], kies [Touch Shutter] op het tabblad [2] en kies vervolgens [Insch.] (30).

2 Maak de opname.

- Tik op het onderwerp op het scherm en haal uw vinger meteen weer van het scherm.
- De camera maakt de opname en er klinkt een sluitergeluid.
- Kies [Uitsch.] bij stap 1 om Touch Shutter te annuleren.



- Zelfs wanneer de opname nog wordt weergegeven, kunt u voorbereidingen treffen voor de volgende opname door op [] te tikken.

Continue opname

► Foto's ► Films

Houd in de modus [AUTO] de ontspanknop volledig ingedrukt om continue opnamen te maken. Zie "Camera" (217) voor meer informatie over de snelheid van continue opnamen.

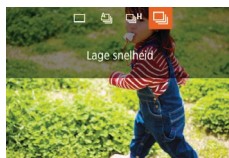

1 Configureer de instelling.

- Druk op de knop [▲], kies [] of [] (druk op de knoppen [◀] [▶] of draai aan de knop [●]) en druk vervolgens op de knop [].
- Als de instelling is voltooid, wordt [] of [] weergegeven.

2 Maak de opname.

- Houd de ontspanknop volledig ingedrukt om continue opnamen te maken.



- Tijdens continue opnamen zijn de focus, belichting en kleuren vergrendeld op de positie die of het niveau dat wordt vastgesteld wanneer u de ontspanknop half indrukt.
- Kan niet worden gebruikt met de zelfontspanner (42).
- De opname kan tijdelijk onderbroken worden of een continue opname kan langzamer worden, afhankelijk van de opnameomstandigheden, camera-instellingen en zoompositie.
- Opnamen maken kan langzamer worden wanneer meer opnamen worden gemaakt.
- Als u flitst, kan de opnamesnelheid afnemen.
- Bij gebruik van Touch Shutter (44) maakt de camera continue opnamen zolang u het scherm aanraakt. Tijdens continue opnamen blijven de focus en belichting constant nadat ze voor de eerste opname zijn bepaald.

Vóór gebruik

Basishandleiding

Handleiding voor gevorderden

Basishandelingen van de camera

Auto-modus/ Modus Hybride automatisch

Andere opnamestanden

P-modus

Tv-, Av-, M- en C-modus

Afspeelmodus

Wi-Fi-functies

Menu Instellingen

Accessoires

Bijlage

Index



Gezichts-ID gebruiken

Als u van tevoren een persoon had geregistreerd, zal de camera bij het maken van foto's het gezicht van die persoon detecteren en de scherpstelling, helderheid en kleur voor die persoon instellen. In modus **[AUTO]** kan de camera baby's en kinderen waarnemen op basis van geregistreerde verjaardagen. Zo kunt u met de optimale instellingen opnamen van hen maken.

Deze functie is ook nuttig wanneer u in een groot aantal foto's naar een specifieke geregistreerde persoon zoekt (115).

Aanbevolen wordt om vooraf gegevens te registreren, zodat beelden voor Story Highlights-albums (136) eenvoudig kunnen worden geselecteerd.

Persoonlijke gegevens

- Gegevens zoals beelden van een gezicht (gezichtsinfo) die middels de gezichts-ID zijn geregistreerd en persoonlijke gegevens (naam, verjaardag) worden op de camera opgeslagen. Wanneer er geregistreerde personen worden gedetecteerd, worden hun namen bovendien in de foto's vastgelegd. Wees bij het gebruik van de functie Gezichts-ID voorzichtig als u de camera of beelden met anderen deelt en als u beelden online plaatst waar vele anderen ze kunnen bekijken.
- Wanneer u de camera afdankt of aan een andere persoon overdraagt nadat u Gezichts-ID hebt gebruikt, zorg dan dat u alle gegevens (geregistreerde gezichten, namen en verjaardagen) van de camera wist (49).

Gezichts-ID-gegevens registreren

U kunt voor maximaal twaalf personen gegevens (gezichtsinfo, namen en verjaardagen) registreren voor gebruik met Gezichts-ID.



1 Open het instellingenscherf.

- Druk op de knop **[MENU]**, kies **[Inst. gezichts-ID]** op het tabblad **[2]** en druk vervolgens op de knop **[OK]** (30).

- Druk op de knoppen **[▲]****[▼]** of draai aan de knop **[OK]** om **[Toev. regst.]** te selecteren en druk vervolgens op de knop **[OK]**.

- Druk op de knoppen **[▲]****[▼]** of draai aan de knop **[OK]** om **[Nieuw gezicht toev.]** te selecteren en druk vervolgens op de knop **[OK]**.

2 Registreer gezichtsgegevens.

- Richt de camera zodanig dat het gezicht van de persoon die u wilt registreren zich binnen het grijze kader midden op het scherm bevindt.
- Een wit kader over het gezicht van de persoon geeft aan dat het gezicht is herkend. Zorg dat er een wit kader rond het gezicht van de persoon wordt weergegeven en maak een foto.
- Als het gezicht niet wordt herkend, kunt u geen gezichtsgegevens registreren.

Vóór gebruik

Basishandleiding

Handleiding voor gevorderden

Basishandelingen van de camera

Auto-modus/ Modus Hybride automatisch

Andere opnamestanden

P-modus

Tv-, Av-, M- en C-modus

Afspeelmodus

Wi-Fi-functies

Menu Instellingen

Accessoires

Bijlage

Index



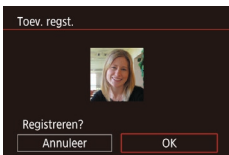

- Als [Registreren?] verschijnt, drukt u op de knoppen [◀][▶] of draait u aan de knop [⊙] om [OK] te selecteren. Druk vervolgens op de knop [⊙].
- Het scherm [Profiel bew.] wordt weergegeven.

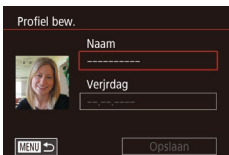

3 Registreer de naam en verjaardag van de persoon.

- Druk op de knop [⊙] om het toetsenbord te openen en voer vervolgens de naam in (📖32).



- Als u een verjaardag wilt registreren, kiest u [Verjrdag] in het scherm [Profiel bew.] (druk op de knoppen [▲][▼] of draai aan de knop [⊙]). Druk vervolgens op de knop [⊙].
- Druk op de knoppen [◀][▶] om een optie te selecteren.
- Druk op de knoppen [▲][▼] of draai aan de knop [⊙] om de datum op te geven.
- Als u klaar bent, drukt u op de knop [⊙].

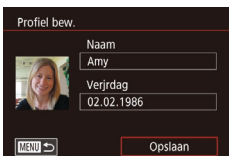

4 Sla de instellingen op.

- Druk op de knoppen [▲][▼] of draai aan de knop [⊙] om [Opslaan] te selecteren. Druk vervolgens op de knop [⊙].
- Nadat er een bericht wordt weergegeven, drukt u op de knoppen [◀][▶] of draait u aan de knop [⊙] om [Ja] te selecteren. Vervolgens drukt u op de knop [⊙].

5 Ga verder met gezichtsgegevens registreren.

- Voor het registreren van maximaal vier extra punten met gezichtsinformatie (uitdrukkingen of hoeken) herhaalt u stap 2.
- Geregistreerde gezichten worden sneller herkend als u diverse gezichtsgegevens toevoegt. Voeg naast een rechte invalshoek bijvoorbeeld een enigszins schuine hoek, een opname van een glimlach en binnen- en buitenopnames toe.



- De flitser gaat niet af wanneer u stap 2 volgt.
- Als u bij stap 3 geen verjaardag registreert, worden de pictogrammen Baby's of Kinderen (👶38) niet weergegeven in de modus iAUTO.



- U kunt geregistreerde gezichtsinformatie overschrijven of deze later toevoegen als u nog niet alle 5 velden met gezichtsinfo hebt ingevuld (📖45).

Opnamen maken

Als u een persoon van tevoren registreert, zal de camera bij het maken van foto's het gezicht van die persoon detecteren en de scherpstelling, helderheid en kleur voor die persoon instellen.



- Als u de camera op mensen richt, worden de namen van maximaal drie geregistreerde personen weergegeven wanneer zij worden gedetecteerd.
- Maak de opname.
- De weergegeven namen worden in de foto's vastgelegd. De namen van detecteerde personen (maximaal 5 in totaal) worden vastgelegd, zelfs als hun namen niet worden weergegeven.

Vóór gebruik

Basishandleiding

Handleiding voor gevorderden

Basishandelingen van de camera

Auto-modus/ Modus Hybride automatisch

Andere opnamestanden

P-modus

Tv-, Av-, M- en C-modus

Af speelmodus

Wi-Fi-functies

Menu Instellingen

Accessoires

Bijlage

Index





- Het is mogelijk dat andere dan de geregistreerde personen als de geregistreerde persoon worden gedetecteerd indien zij vergelijkbare gezichtskenmerken hebben.



- Geregistreerde personen worden mogelijk niet correct gedetecteerd als het vastgelegde beeld of de compositie aanzienlijk afwijkt van de geregistreerde gezichtsgegevens.
- Als een geregistreerd gezicht niet wordt gedetecteerd, of niet snel wordt gedetecteerd, overschrijft u de geregistreerde gegevens met de nieuwe gezichtsgegevens. Door voorafgaand aan het maken van foto's de gezichtsinfo te registreren, worden geregistreerde gezichten sneller gedetecteerd.
- Als een persoon onterecht als een andere persoon wordt gedetecteerd en u gaat door met het maken van foto's, kunt u de in het beeld vastgelegde naam tijdens het afspelen van het beeld wijzigen of wissen (📖118).
- Omdat gezichten van baby's of kinderen snel veranderen naarmate ze opgroeien, moet u hun gezichtsgegevens regelmatig bijwerken (📖45).
- Namen worden altijd in beelden opgeslagen, zelfs als u het selectievakje [Opname Info] uitschakelt bij "De informatieweergave aanpassen" (📖106) om de namen niet weer te geven.
- Als u geen namen in beelden wilt vastleggen, selecteert u [Inst. gezichts-ID] op het tabblad [2], selecteert u [Gezichts-ID] en vervolgens [Uit].
- U kunt de in de beelden vastgelegde namen controleren bij het afspelen (korte informatieweergave) (📖112).
- Namen die worden vastgelegd tijdens continue opnamen (📖44) worden verder op dezelfde positie vastgelegd als bij de eerste opname, zelfs als de onderwerpen bewegen.

Geregistreerde gegevens controleren en bewerken

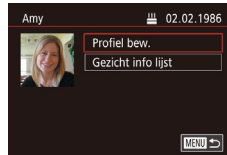
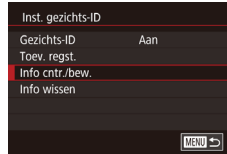

1 Open het scherm [Info cntr./bew.].

- Voer stap 1 uit bij "Gezichts-ID-gegevens registreren" (📖45) en kies [Info cntr./bew.].

2 Selecteer een persoon van wie u gegevens wilt controleren of bewerken.

- Druk op de knoppen [▲][▼][◀][▶] om de naam van een persoon te kiezen van wie u gegevens wilt controleren of bewerken. Druk vervolgens op de knop [👤].

3 Controleer of bewerk desgewenst de geregistreerde gegevens.

- Om een naam of verjaardag te controleren, kiest u [Profiel bew.] (druk op de knoppen [▲][▼] of draai aan de knop [🌀]). Druk vervolgens op de knop [👤]. In het weergegeven scherm kunt u de naam of verjaardag bewerken zoals wordt beschreven bij stap 3 van "Gezichts-ID-gegevens registreren" (📖45).

Vóór gebruik

Basishandleiding

Handleiding voor gevorderden

Basishandelingen van de camera

Auto-modus/ Modus Hybride automatisch

Andere opnamestanden

P-modus

Tv-, Av-, M- en C-modus

Af speelmodus

Wi-Fi-functies

Menu Instellingen

Accessoires

Bijlage

Index



- Als u gezichtsgegevens wilt controleren, kiest u [Gezicht info lijst] (druk op de knoppen [▲][▼] of draai aan de knop [⊙]). Druk vervolgens op de knop [⊙]. Druk op de knop [⊙] die op het scherm wordt weergegeven. Kies de gezichtsgegevens die u wilt wissen door op de knoppen [▲][▼][◀][▶] te drukken of door aan de knop [⊙] te draaien. Druk vervolgens op de knop [⊙]. [Wissen ?] wordt weergegeven. Om gezichtsgegevens te wissen, drukt u op de knoppen [◀][▶] of draait u aan de knop [⊙] om [OK] te selecteren. Druk vervolgens op de knop [⊙].



- Zelfs als u namen in [Profiel bew.] wijzigt blijven de namen die in eerdere opnamen werden vastgelegd, ongewijzigd.

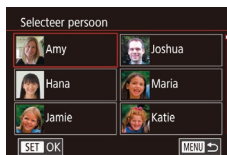

2 Selecteer een persoon van wie u gezichtsgegevens wilt overschrijven.

- Druk op de knoppen [▲][▼][◀][▶] om de naam van de persoon te kiezen waarvan u de gezichtsgegevens wilt overschrijven en druk daarna op de knop [⊙].
- Wanneer u al gezichtsgegevens voor vijf personen hebt geregistreerd, wordt er een bericht weergegeven. Selecteer [OK] (druk op de knoppen [◀][▶] of draai aan de knop [⊙]). Druk vervolgens op de knop [⊙].
- Als er minder dan vijf items met gezichtsinfo zijn geregistreerd, voert u stap 4 uit om gezichtsgegevens toe te voegen.



3 Selecteer de te overschrijven gezichtsinfo.

- Druk op de knoppen [▲][▼][◀][▶] of draai aan de knop [⊙] om de gezichtsgegevens te selecteren die u wilt overschrijven en druk vervolgens op de knop [⊙].



4 Registreer gezichtsgegevens.

- Volg stap 2 in "Gezichts-ID-gegevens registreren" (45) om foto's te maken en registreer daarna de nieuwe gezichtsgegevens.
- Geregistreerde gezichten worden sneller herkend als u diverse gezichtsgegevens toevoegt. Voeg naast een rechte invalshoek bijvoorbeeld een enigszins schuine hoek, een opname van een glimlach en binnen- en buitenopnames toe.

Gezichtsgegevens overschrijven en toevoegen

U kunt bestaande gezichtsgegevens met nieuwe overschrijven. Omdat gezichten van met name baby's of kinderen snel veranderen naarmate ze opgroeien, moet u gezichtsgegevens regelmatig bijwerken. U kunt ook gezichtsgegevens toevoegen wanneer nog niet alle vijf gezichtsinfovelden zijn ingevuld.

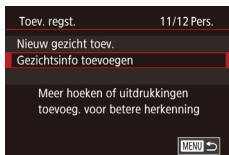

1 Open het scherm [Gezichtsinfo toevoegen].

- Voer stap 1 uit bij "Gezichts-ID-gegevens registreren" (45) en kies [Gezichtsinfo toevoegen].

Vóór gebruik

Basishandleiding

Handleiding voor gevorderden

Basishandelingen van de camera

Auto-modus/ Modus Hybride automatisch

Andere opnamestanden

P-modus

Tv-, Av-, M- en C-modus

Afspeelmodus

Wi-Fi-functies

Menu Instellingen

Accessoires

Bijlage

Index





- U kunt geen gezichtsgegevens toevoegen als alle vijf gezichtsinfovelden zijn ingevuld. Volg de bovenstaande stappen om de gezichtsgegevens te overschrijven.
- U kunt de bovenstaande stappen volgen om nieuwe gezichtsgegevens te registreren wanneer er ten minste één veld ongebruikt is, maar u kunt geen gezichtsgegevens overschrijven. In plaats van gezichtsgegevens te overschrijven, wist u eerst de ongewenste bestaande informatie (1149). Vervolgens kunt u nieuwe gezichtsgegevens registreren (1145).

Geregistreerde gegevens wissen

U kunt gegevens (gezichtsinfo, namen en verjaardagen) wissen die in Gezichts-ID zijn geregistreerd. Namen die in eerder genomen beelden zijn vastgelegd, worden echter niet gewist.

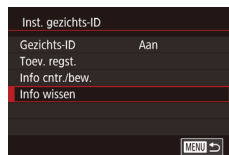

1 Open het scherm [Info wissen].

- Voer stap 1 uit in “Gezichts-ID-gegevens registreren” (1145) en kies [Info wissen].

2 Selecteer een persoon van wie u gegevens wilt wissen.

- Druk op de knoppen [▲][▼][◀][▶] en selecteer de naam van de persoon die u wilt wissen. Druk vervolgens op de knop [⊞].
- Als [Wissen ?] verschijnt, drukt u op de knoppen [◀][▶] of draait u aan de knop [⊞] om [OK] te selecteren. Druk vervolgens op de knop [⊞].



- Als u de gegevens van een geregistreerde persoon wist, is het niet mogelijk om hun naam weer te geven (1114), hun gegevens te overschrijven (1118) of naar beelden met die personen te zoeken (1115).



- U kunt ook alleen namen in beeldgegevens wissen (1119).

Vóór gebruik

Basishandleiding

Handleiding voor gevorderden

Basishandelingen van de camera

Auto-modus/ Modus Hybride automatisch

Andere opnamestanden

P-modus

Tv-, Av-, M- en C-modus

Afspeelmodus

Wi-Fi-functies

Menu Instellingen

Accessoires

Bijlage

Index



Functies voor de beeldaanpassing

De verhouding wijzigen

► Foto's ► Films

Wijzig de verhouding (breedte-hoogteverhouding) als volgt:



- Druk op de knop [MENU] en kies [3:2] in het menu. Kies vervolgens de gewenste optie (29).
- Zodra de instelling is voltooid, wordt de verhouding van het scherm gewijzigd.
- Als u wilt terugkeren naar de oorspronkelijke instelling, herhaalt u deze procedure, maar selecteert u [3:2].



16:9	Wordt gebruikt voor de weergave op breedbeeld-hdtv's of vergelijkbare weergaveapparatuur.
3:2	Normale verhouding van het camerascherm. Dezelfde beeldverhouding als 35mm-film. Wordt gebruikt voor het afdrucken van afbeeldingen op 130 x 180 mm of briefkaartformaten.
4:3	Wordt gebruikt voor de weergave op SD-tv's of vergelijkbare weergaveapparatuur. Wordt ook gebruikt voor het afdrucken van afbeeldingen op 90 x 130 mm of diverse A-papierformaten.
1:1	Vierkante verhouding.



- Niet beschikbaar in de modus [A/S].
- U kunt deze instelling ook configureren door MENU (30) ► tabblad [1] ► [Hoogte/breedte foto] te kiezen.

Beeldkwaliteit wijzigen

► Foto's ► Films

Kies als volgt uit 4 niveaus van beeldkwaliteit. Zie "Aantal opnamen per geheugenkaart" (220) voor richtlijnen over hoeveel opnamen van elke type beeld op een geheugenkaart passen.



- Druk op de knop [MENU] en kies [L] in het menu. Kies vervolgens de gewenste optie (29).
- De optie die u hebt ingesteld, wordt nu weergegeven.
- Als u wilt terugkeren naar de oorspronkelijke instelling, herhaalt u deze procedure, maar selecteert u [L].

Wanneer u het gewenste aantal pixels wilt baseren op het afdrukformaat, kunt u de volgende tabel gebruiken als richtlijn voor beelden met een beeldverhouding van 3:2.

L	A2 (420 x 594 mm)
M	A3 (297 x 420 mm)
S1	A4 (210 x 297 mm)
S2	90 x 130 mm, 130 x 180 mm, briefkaartformaat



- Niet beschikbaar in de modus [A/S].
- U kunt de beeldkwaliteit ook wijzigen via MENU (30) ► tabblad [1] ► [Beeldkwalit.].

Vóór gebruik

Basishandleiding

Handleiding voor gevorderden

Basishandelingen van de camera

Auto-modus/ Modus Hybride automatisch

Andere opnamestanden

P-modus

Tv-, Av-, M- en C-modus

Afspeelmodus

Wi-Fi-functies

Menu Instellingen

Accessoires

Bijlage

Index



Beeldkwaliteit van films wijzigen

► Foto's ► Films

Pas de beeldkwaliteit van films aan (beeldformaat en framesnelheid). De framesnelheid of beeldsnelheid geeft aan hoeveel frames per seconde worden vastgelegd, wat automatisch wordt bepaald op basis van de NTSC- of PAL-instelling (📖170). Zie "Opnametijd per geheugenkaart" (📖220) voor richtlijnen voor de totale filmopnametijd die bij elk beeldkwaliteitsniveau op een geheugenkaart past.



- Druk op de knop (📷), kies het menu-item voor de filmkwaliteit en kies vervolgens de gewenste optie (📖29).
- De optie die u hebt ingesteld, wordt nu weergegeven.

Voor NTSC-video

Beeldkwaliteit	Aantal opnamepixels	Framesnelheid	Details
📷FHD 59.94P	1920 x 1080	59,94 fps	Voor opnamen in Full-HD-kwaliteit. 📷FHD 59.94P maakt films met vloeiendere beweging mogelijk.
📷FHD 29.97P	1920 x 1080	29,97 fps	
📷FHD 23.98P	1920 x 1080	23,98 fps	
📷HD 29.97P	1280 x 720	29,97 fps	Voor opnamen in HD.
📷VGA 29.97P	640 x 480	29,97 fps	Voor opnamen in SD-kwaliteit.

Voor PAL-video

Beeldkwaliteit	Aantal opnamepixels	Framesnelheid	Details
📷FHD 50.00P	1920 x 1080	50,00 fps	Voor opnamen in Full-HD-kwaliteit.
📷FHD 25.00P	1920 x 1080	25,00 fps	
📷HD 25.00P	1280 x 720	25,00 fps	Voor opnamen in HD.
📷VGA 25.00P	640 x 480	25,00 fps	Voor opnamen in SD-kwaliteit.



- Er worden zwarte balken weergegeven links en rechts in de modus 📷VGA 29.97P of 📷VGA 25.00P en onder en boven in de modus 📷FHD 59.94P, 📷FHD 29.97P, 📷FHD 23.98P, 📷HD 29.97P, 📷FHD 50.00P, 📷FHD 25.00P of 📷HD 25.00P. Deze geven beeldgebieden aan die niet kunnen worden vastgelegd.
- U kunt deze instelling ook configureren door MENU (📖30) ► tabblad [📷7] ► [Movie-opn.formaat] te kiezen.

Vóór gebruik

Basishandleiding

Handleiding voor gevorderden

Basishandelingen van de camera

Auto-modus/ Modus Hybride automatisch

Andere opnamestanden

P-modus

Tv-, Av-, M- en C-modus

Afspeelmodus

Wi-Fi-functies

Menu Instellingen

Accessoires

Bijlage

Index



Handige opnamefuncties

De digitale horizon met twee assen gebruiken

► Foto's ► Films

U kunt de digitale horizon, die op het scherm verschijnt, als richtlijn gebruiken om te bepalen of de camera van voor naar achter en van links naar rechts waterpas staat.



1 Geef de digitale horizon weer.

- Druk meerdere keren op de knop [▼] om de digitale horizon weer te geven.

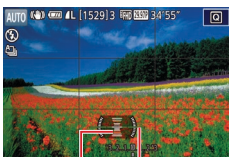

(1) (2)

2 Houd de camera recht.

- (1) geeft de voor-achterverhouding aan en (2) de links-rechtsverhouding.
- Als de camera is gekanteld, beweegt u deze zodanig dat de rode lijn groen wordt.



- Als de digitale horizon niet verschijnt bij stap 1, drukt u op de knop [MENU] en controleert u de instelling bij tabblad [CAMERA] ► [Opname-infoscherm].
- De digitale horizon wordt niet getoond tijdens het opnemen van een film.
- Wanneer u de camera verticaal houdt, wordt de stand van de digitale horizon automatisch in overeenstemming gebracht met de stand van de camera.
- Kalibreer de digitale horizon als het lijkt alsof deze niet helpt om waterpas opnamen te maken (170).
- Niet beschikbaar in de modus [A/S].

Automatisch corrigeren uitschakelen

► Foto's ► Films

Normaliter zorgt automatisch corrigeren ervoor dat films recht blijven tijdens opname. Kies [Uitsch.] om deze functie te annuleren.

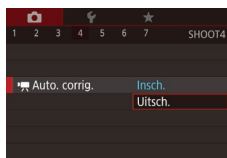

- Druk op de knop [MENU], selecteer [Auto. corrig.] op het tabblad [CAMERA] en druk daarna op de knop [OK] (30).
- Selecteer [Uitsch.] en druk nogmaals op de knop [OK] (30).



- Wanneer de filmpopname begint, verandert het beeldgebied en worden onderwerpen vergroot (53).

Instellingen van de IS-modus wijzigen

Beeldstabilisatie uitschakelen

► Foto's ► Films

Als de camera wordt stilgehouden (bijvoorbeeld wanneer deze op een statief staat), stelt u beeldstabilisatie in op [Uit] om deze functie uit te schakelen.

1 Open het instellingenschermb.

- Druk op de knop [MENU], selecteer [IS-instellingen] op het tabblad [CAMERA] en druk daarna op de knop [OK] (30).

2 Configureer de instelling.

- Druk op de knoppen [▲]/[▼] of draai aan de knop [OK] om [IS modus] te selecteren en druk op de knop [OK]. Druk vervolgens op de knoppen [▲]/[▼] of draai aan de knop [OK] om de gewenste optie te selecteren (30).

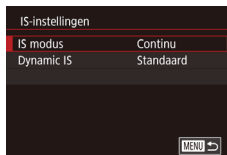

Vóór gebruik

Basishandleiding

Handleiding voor gevorderden

Basishandelingen van de camera

Auto-modus/ Modus Hybride automatisch

Andere opnamestanden

P-modus

Tv-, Av-, M- en C-modus

Afspeelmodus

Wi-Fi-functies

Menu Instellingen

Accessoires

Bijlage

Index



Continu	Optimale beeldstabilisatie voor de opnameomstandigheden wordt automatisch toegepast (Intelligent IS) (📖40).
Uit	Schakelt de beeldstabilisatie uit.

Films opnemen met onderwerpen op hetzelfde formaat als waarop ze voor het filmen worden weergegeven

► Foto's ► Films

Zodra de filmopname begint, wijzigt normaal gesproken het beeldgebied dat wordt weergegeven en worden onderwerpen uitvergroet. Op deze manier kan het beeld recht worden gemaakt en worden vervormingen gecorrigeerd die bijvoorbeeld ontstaan door een sterk bewegende camera. Als u films wilt maken met onderwerpen op hetzelfde formaat als waarop ze voor het filmen worden weergegeven, kunt u automatisch corrigeren uitschakelen.



- Stel **P** [Auto. corr.] in op [Uitsch.] zoals beschreven bij “Automatisch corrigeren uitschakelen” (📖52).
- Voer stap 1 bij “Beeldstabilisatie uitschakelen” (📖52) uit om het scherm [IS-instellingen] te openen.
- Kies [Dynamic IS] en kies vervolgens [Laag] (📖30).



- U kunt ook [IS modus] op [Uit] zetten, zodat onderwerpen op hetzelfde formaat worden opgenomen als waarop ze voor het filmen worden weergegeven.
- [Dynamic IS] is niet mogelijk als [IS modus] is ingesteld op [Uit] (📖52).
- Als de filmkwaliteit is ingesteld op [VGA 29.97P] (NTSC) of [VGA 25.00P] (PAL), is alleen [Standaard] beschikbaar.

De camerabewerkingen aanpassen

Pas de opnamefuncties als volgt aan op het tabblad [📷] van het menu scherm. Zie “Het menu scherm gebruiken” (📖30) voor instructies over menufuncties.

Voorkomen dat het AF-hulplicht afgaat

► Foto's ► Films

U kunt de lamp, die normaal als u de ontspanknop half indrukt gaat branden als hulp bij het scherpstellen, uitschakelen in omstandigheden met weinig licht.



- Druk op de knop [MENU], kies [AF-hulplicht] op het tabblad [📷4] en kies vervolgens [Uit].
- Als u wilt terugkeren naar de oorspronkelijke instelling, herhaalt u deze procedure, maar selecteert u [Aan].

Vóór gebruik

Basishandleiding

Handleiding voor gevorderden

Basishandleidingen van de camera

Auto-modus/Modus Hybride automatisch

Andere opnamestanden

P-modus

Tv-, Av-, M- en C-modus

Afspeelmodus

Wi-Fi-functies

Menu Instellingen

Accessoires

Bijlage

Index



Voorkomen dat de lamp voor rode-ogenreductie aangaat

► Foto's ► Films

U kunt het lampje voor rode-ogenreductie uitschakelen, dat gaat branden om het effect van rode ogen te verminderen dat optreedt wanneer u opnamen maakt met de flitser in een omgeving met weinig licht.

1 Open het scherm [Flits Instellingen].

- Druk op de knop [MENU], selecteer [Flits Instellingen] op het tabblad [5] en druk daarna op de knop [SET].



2 Configureer de instelling.

- Kies [Lamp Aan] en kies vervolgens [Uit].
- Als u wilt terugkeren naar de oorspronkelijke instelling, herhaalt u deze procedure, maar selecteert u [Aan].

De weergavestijl van het beeld na opnamen wijzigen

► Foto's ► Films

U kunt wijzigen hoe lang beelden worden weergegeven na opnamen.

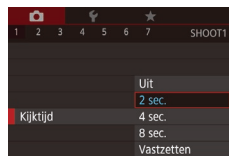

- Druk op de knop [MENU], kies [Kijktijd] op het tabblad [1] en kies vervolgens de gewenste optie.
- Als u wilt terugkeren naar de oorspronkelijke instelling, herhaalt u deze procedure, maar selecteert u [2 sec.].

2 sec., 4 sec., 8 sec.	Beelden worden gedurende de opgegeven tijd weergegeven. Zelfs wanneer de foto nog op het scherm staat, kunt u de ontspanknop al half indrukken om een volgende foto te maken.
Vastzetten	Beelden worden weergegeven totdat u de ontspanknop half indrukt.
Uit	Na de opname worden geen beelden weergegeven.



- U kunt de scherm informatie wijzigen door op de knop [▼] te drukken terwijl na de opname een beeld wordt weergegeven.

Vóór gebruik

Basishandleiding

Handleiding voor gevorderden

Basishandelingen
van de camera

Auto-modus/
Modus Hybride automatisch

Andere opnamestanden

P-modus

Tv-, Av-, M- en C-modus

Afspeelmodus

Wi-Fi-functies

Menu Instellingen

Accessoires

Bijlage

Index



Andere opnamestanden

Maak effectiever opnamen in verschillende composities en maak betere opnamen met unieke beeldeffecten of vastgelegd met speciale functies

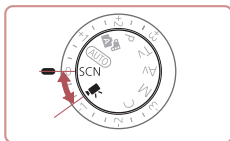

Specifieke scènes

Kies een modus die past bij de opnamelocatie en de camera maakt automatisch de instellingen voor optimale foto's.



1 Open de modus [SCN].

- Stel het programmakeuzewiel in op [SCN].

2 Selecteer een opnamemodus.

- Druk op de knop , kies  in het menu en kies een opnamemodus (29).

3 Maak de opname.



- Draai het programmakeuzewiel naar [SCN]. U kunt de opnamemodus ook selecteren door links bovenin op  tikken.

Vóór gebruik

Basishandleiding

Handleiding voor gevorderden

Basishandleidingen van de camera

Auto-modus/Modus Hybride automatisch

Andere opnamestanden

P-modus

Tv-, Av-, M- en C-modus

Afspeelmodus

Wi-Fi-functies

Menu Instellingen

Accessoires

Bijlage

Index





Portretopnamen maken (Portret)

► Foto's ► Films

- Mensen fotograferen met een verzachtend effect.



Avondcomposities maken zonder statief (Nachtscène handmatig)

► Foto's ► Films

- Fraaie opnamen van composities of portretten in avondlicht, zonder dat u de camera heel stil hoeft te houden (zoals met een statief).
- Eén beeld wordt gemaakt door opeenvolgende foto's te combineren, waardoor camerabeweging en beeldruis worden verminderd.



Onderwateropnamen maken (Onderwater)

► Foto's ► Films

- Foto's met natuurlijke kleuren van onderwaterleven en -landschappen wanneer u gebruikmaakt van een optionele waterdichte behuizing (178).
- Deze modus kan de witbalans corrigeren en kan overeenkomen met het effect dat u zou krijgen bij gebruik van een in de winkel verkrijgbaar kleurcompensatiefilter (57).



Vuurwerk fotograferen (Vuurwerk)

► Foto's ► Films

- Levendige foto's van vuurwerk.



- Onderwerpen lijken in de modus [P] groter dan in andere standen.
- In de modus [P] en [K] kunnen de beelden korrelig lijken omdat de ISO-waarde (80) wordt verhoogd om bij de opnameomstandigheden te passen.
- Stabiliseer de camera aangezien deze in de modus [P] continue opnamen maakt.
- In de modus [P] kunnen overmatige onscherpte door beweging of bepaalde opnameomstandigheden ervoor zorgen dat u mogelijk niet het verwachte resultaat verkrijgt.
- Plaats de camera op een statief of neem andere maatregelen om de camera stil te houden en camerabeweging te voorkomen in de modus [P]. Stel daarnaast [IS modus] in op [Uit] als u opnamen maakt met een statief of een ander middel gebruikt om de camera stil te houden (52).



- Wanneer u een statief gebruikt voor avondscènes, krijgt u betere resultaten als u opnamen maakt in de modus [AUTO] in plaats van de modus [P] (34).
- U kunt de opnamemodus ook selecteren via MENU (30) ► tabblad [1] ► [Opname Mode].
- In de modus [P] wordt de optimale scherpstelling nog steeds bepaald, ook al worden er geen kaders weergegeven wanneer u de ontspanknop half indrukt.

Vóór gebruik

Basishandleiding

Handleiding voor gevorderden

Basishandelingen van de camera

Auto-modus/ Modus Hybride automatisch

Andere opnamestanden

P-modus

Tv-, Av-, M- en C-modus

Afspeelmodus

Wi-Fi-functies

Menu Instellingen

Accessoires

Bijlage

Index



Functies voor onderwateropnamen gebruiken

Onderwateropnamen maken met een scherpstelbereik

► Foto's ► Films

Als scherpstellen in de modus [M] (85) moeilijk is met een scherpstelbereik van [A], kan het gebruik van een scherpstelbereik dat is ontworpen voor onderwateropnamen, zorgen voor optimale onderwateropnamen.

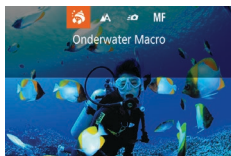

1 Configureer de instelling.

- Voer de stappen 1–2 in “Specifieke scènes” (85) uit en kies [M].
- Druk op de knop [L], kies het gewenste scherpstelbereik (druk op de knoppen [L][R] of draai aan de knop [D]) en druk vervolgens op de knop [M].

2 Maak de opname.

Scherpstelbereik	Beschrijving	
Onderwater Macro	Maak close-upopnamen van onderwaterleven, waarbij de digitale zoom wordt gebruikt voor opnamen van nog dichterbij.	
Snel	Voorkom dat u onverwachte opnamemogelijkheden onderwater mist wanneer u onderwerpen op enige afstand opneemt. Vooral effectief voor bewegende onderwerpen.	
MF	Handm. scherpstellen	Stel handmatig scherp op onderwerpen (88).

Zie “Opnamebereik” (219) voor meer informatie over het bereik van elk scherpstelbereik.



- In de modus [M] is de optische zoom ingesteld op groothoek.
- In de modus [M] kan het gebruik van de digitale zoom ervoor zorgen dat beelden correkt lijken bij bepaalde opnamepixelinstellingen (98).
- In de modus [M] zijn onderwerpen die erg dichtbij zijn, mogelijk niet scherp. In dat geval probeert u het scherpstelbereik in te stellen op [A].



- U kunt deze instelling ook configureren door op de knop [L] te drukken, op het gewenste scherpstelbereik te tikken en nogmaals hierop te tikken.

De witbalans corrigeren

► Foto's ► Films

De witbalans kan handmatig worden aangepast in de modus [M] (85). Deze aanpassing kan hetzelfde effect geven als wanneer u een in de winkel verkrijgbaar kleurcompensatiefilter gebruikt.

1 Selecteer [M].

- Voer de stappen 1–2 in “Specifieke scènes” (85) uit en kies [M].

2 Selecteer de witbalans.

- Druk op de knop [M] en selecteer vervolgens [WB] in het menu.

3 Wijzig de instelling.

- Draai aan de ring [D] om het correctieniveau voor B en A aan te passen en druk vervolgens op de knop [M].
- Als de instelling is voltooid, wordt [WB] weergegeven.



Vóór gebruik

Basishandleiding

Handleiding voor gevorderden

Basishandleidingen van de camera

Auto-modus/Modus Hybride automatisch

Andere opnamestanden

P-modus

Tv-, Av-, M- en C-modus

Af speelmodus

Wi-Fi-functies

Menu Instellingen

Accessoires

Bijlage

Index





- B staat voor blauw en A staat voor geel.
- U kunt de witbalans ook handmatig aanpassen door aangepaste witbalansgegevens vast te leggen (83) voordat u de bovenstaande stappen uitvoert.

Speciale effecten toepassen

Diverse effecten toevoegen aan uw opnamen.

Opnamen maken van uzelf met optimale instellingen (Zelfportret)

Voor zelfportretten omvat de instelbare beeldverwerking zowel egalisering van de huid als aanpassingen van de helderheid en de achtergrond, zodat u uzelf kunt laten opvallen.

1 Selecteer [i.a].

- Voer de stappen 1–2 in “Specifieke scènes” (55) uit en kies [i.a].

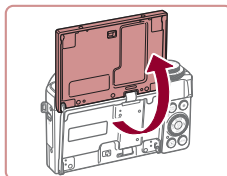

2 Open het scherm.

- Open het scherm zoals wordt getoond.



3 Configureer de instelling.

- Tik op het scherm op het pictogram van de instelling die u wilt configureren.



- Kies de gewenste optie.
- Tik op [↶] om terug te keren naar het vorige scherm.

4 Maak de opname.

Vóór gebruik

Basishandleiding

Handleiding voor gevorderden

Basishandleidingen
van de camera

Auto-modus/
Modus Hybride automatisch

Andere opnamestanden

P-modus

Tv-, Av-, M- en C-modus

Afspeelmodus

Wi-Fi-functies





Menu Instellingen

Accessoires

Bijlage

Index



Item	Details
	Maak een keuze uit [AUTO] of een van de zes niveaus voor achtergrondvervaging.
	Kies uit vijf helderheidsniveaus.
	Kies uit vijf niveaus voor huidegalisering. Huidegalisering wordt geoptimaliseerd voor het gezicht van het hoofdonderwerp.
	Om Touch Shutter te gebruiken, kiest u [C].



- Afhankelijk van de opnameomstandigheden kunnen gebieden anders dan de huid van mensen worden aangepast.
- Probeer eerst een aantal testopnamen te maken om er zeker van te zijn dat u het gewenste resultaat verkrijgt.



- In de flitsmodus [F] wordt achtergrondvervaging ingesteld op [AUTO]. Deze instelling kan niet worden gewijzigd.
- In de modus [C] wordt de resterende opnametijd boven in het scherm getoond wanneer u de zelfontspanner activeert door [C] te selecteren of door [C] te selecteren en de tijd op 3 seconden of meer in te stellen.

Afbeeldingen met een wazige achtergrond vastleggen om een gevoel van snelheid over te brengen (Pannen)

► Foto's ► Films

Door te pannen, kunt u een wazige achtergrond vastleggen zodat u een gevoel van snelheid over kunt brengen. De camera detecteert vervaging van het onderwerp en corrigeert dit, zodat u de vervaging van het onderwerp kunt verminderen.

1 Selecteer [C].

- Voer de stappen 1–2 in “Specifieke scènes” (p.55) uit en kies [C].



2 Maak de opname.

- Beweeg voor de opname, terwijl u de ontspanknop half indrukt, de camera zo dat het onderwerp wordt gevolgd.
- Druk de ontspanknop helemaal naar beneden terwijl u het bewegende onderwerp in het midden van het scherm houdt.
- Beweeg de camera zo dat deze het onderwerp blijft volgen, zelfs nadat u de ontspanknop helemaal indrukt.



- Probeer eerst een aantal testopnamen te maken om zeker te zijn dat u het gewenste resultaat verkrijgt.



- Draai de ring (R) om het effectniveau aan te passen.
- Houd tijdens het maken van opnamen uw armen dicht bij uw lichaam en houd de camera stevig vast met twee handen. Draai met uw hele lichaam mee om onderwerpen te volgen.
- Het effect is duidelijker wanneer u onderwerpen volgt die horizontaal bewegen, zoals treinen of auto's.

Vóór gebruik

Basishandleiding

Handleiding voor gevorderden

Basishandelingen van de camera

Auto-modus/ Modus Hybride automatisch

Andere opnamestanden

P-modus

Tv-, Av-, M- en C-modus

Afspeelmodus

Wi-Fi-functies

Menu Instellingen

Accessoires

Bijlage

Index



Opnamen met veel contrast maken (High Dynamic Range)

► Foto's ► Films

Steeds als u een opname maakt, worden drie opeenvolgende beelden met verschillende helderheidsniveaus gemaakt, en de camera combineert vervolgens de beeldgebieden met optimale helderheid tot één beeld. Deze modus vermindert de vervaagde highlights en het verlies van details in schaduwgebieden die vaak voorkomen bij opnamen met veel contrast.

1 Selecteer [HDR].

- Voer de stappen 1–2 in “Specifieke scènes” (📖55) uit en kies [HDR].
- Het onderwerp lijkt enigszins vergroot.



2 Maak de opname.

- Houd de camera stil terwijl u een opname maakt. De camera neemt drie opnamen en combineert deze wanneer u de ontspanknop volledig indrukt.



- Overmatige onscherpte door beweging of bepaalde opnameomstandigheden kunnen ervoor zorgen dat u mogelijk niet het verwachte resultaat verkrijgt.



- Wanneer overmatige camerabewegingen voorkomen dat u opnamen kunt maken, plaatst u de camera op een statief of neemt u andere maatregelen om de camera stil te houden. Stel daarnaast [IS modus] in op [Uit] als u opnamen maakt met een statief of een ander middel gebruikt om de camera stil te houden (📖52).
- Elke beweging van het onderwerp veroorzaakt wazige foto's.
- Er treedt een vertraging op voordat u opnieuw een opname kunt maken, omdat de camera de foto's verwerkt en combineert.
- [LOW] kan worden weergegeven wanneer u de ontspanknop half indrukt in opnameomstandigheden met zeer veel licht. Dit geeft aan dat de camera de opnamehelderheid automatisch optimaliseert.

Artistieke effecten toevoegen



- Voer de stappen 1–2 in “Specifieke scènes” (📖55) uit en kies [HDR].
- Draai aan de ring (🔧) om een effect te selecteren.
- U ziet een voorbeeld van uw foto waarop het effect is toegepast.

Natuurlijk	Afbeeldingen zijn natuurlijk en organisch.
Kunst	Afbeeldingen lijken op schilderijen, met verminderd contrast.
Kunst helder	Afbeeldingen lijken op heldere illustraties.
Kunst oliev.	Afbeeldingen lijken op olieverfschilderijen, met duidelijke randen.
Kunst emb.	Afbeeldingen lijken op oude foto's, met duidelijke randen en een donkere sfeer.

Opnamen maken met het effect van een visiooglens (Fisheye-effect)

► Foto's ► Films

Opnamen maken met het vervormende effect van een visiooglens.

1 Selecteer [📷].

- Voer de stappen 1–2 in “Specifieke scènes” (📖55) uit en kies [📷].

2 Kies een effectniveau.

- Draai aan de ring (🔧) om een effectniveau te selecteren.
- U ziet een voorbeeld van uw foto waarop het effect is toegepast.



3 Maak de opname.

Vóór gebruik

Basishandleiding

Handleiding voor gevorderden

Basishandelingen van de camera

Auto-modus/ Modus Hybride automatisch

Andere opnamestanden

P-modus

Tv-, Av-, M- en C-modus

Af speelmodus

Wi-Fi-functies

Menu Instellingen

Accessoires

Bijlage

Index





- Probeer eerst een aantal testopnamen te maken om zeker te zijn dat u het gewenste resultaat verkrijgt.

Foto's die lijken op olieverfschilderijen (Effect kunst opvallend)

► Foto's ► Films

Laat onderwerpen meer opvallen, zoals onderwerpen op olieverfschilderijen.

1 Selecteer [👁].

- Voer de stappen 1–2 in “Specifieke scènes” (📖55) uit en kies [👁].



2 Kies een effectniveau.

- Draai aan de ring (🔘) om een effectniveau te selecteren.
- U ziet een voorbeeld van uw foto waarop het effect is toegepast.

3 Maak de opname.

Foto's die lijken op aquarellen (Aquareleffect)

► Foto's ► Films

Verzacht kleuren, voor foto's die lijken op aquarellen.

1 Selecteer [👁].

- Voer de stappen 1–2 in “Specifieke scènes” (📖55) uit en kies [👁].



2 Kies een effectniveau.

- Draai aan de ring (🔘) om een effectniveau te selecteren.
- U ziet een voorbeeld van uw foto waarop het effect is toegepast.

3 Maak de opname.

Vóór gebruik

Basishandleiding

Handleiding voor gevorderden

Basishandelingen van de camera

Auto-modus/ Modus Hybride automatisch

Andere opnamestanden

P-modus

Tv-, Av-, M- en C-modus

Afspeelmodus

Wi-Fi-functies

Menu Instellingen

Accessoires

Bijlage

Index



Foto's die lijken op een miniatuurmodel (Miniatureffect)

► Foto's ► Films

Geeft het effect van een miniatuurmodel door beeldgebieden boven en onder uw geselecteerde gebied te vervagen. U kunt ook films maken die lijken op scènes in miniatuurmodellen door de afspeelsnelheid te kiezen voordat de film wordt opgenomen. Mensen en onderwerpen in de scène zullen tijdens het afspelen snel bewegen. Het geluid wordt niet opgenomen.



1 Selecteer [📷].

- Voer de stappen 1–2 in “Specifieke scènes” (📖55) uit en kies [📷].
- Op het scherm verschijnt een wit kader dat het beeldgebied aangeeft dat scherp blijft.

2 Kies het gebied waarop u wilt scherpstellen.

- Druk op de knop [▼].
- Verschuif de zoomknop om de afmetingen van het kader te wijzigen en draai aan de knop [🔍] om het kader te verschuiven.

3 Selecteer voor films de afspeelsnelheid van de film.

- Draai aan de ring [⏮] om de snelheid te selecteren.

4 Ga terug naar het opnamescherm en maak de opname.

- Druk op de knop [📷] om terug te keren naar het opnamescherm en maak de opname.

Afspeelsnelheid en geschatte afspeeltijd (voor clips van één minuut)

Snelheid	Afspeeltijd
5x	Circa 12 sec.
10x	Circa 6 sec.
20x	Circa 3 sec.

Films worden op 30 fps afgespeeld.



- De zoomfunctie is niet beschikbaar voor het opnemen van films. Stel de zoomfunctie in voordat u de opname start.
- Probeer eerst een aantal testopnamen te maken om zeker te zijn dat u het gewenste resultaat verkrijgt.



- Als u bij stap 2 op de knoppen [◀][▶] drukt, wordt de richting van het kader verticaal. Om de richting van het kader weer horizontaal te zetten, drukt u op de knoppen [▲][▼].
- Als u het kader wilt verplaatsen terwijl het in de horizontale richting staat, drukt u op de knoppen [▲][▼]. Als u het kader wilt verplaatsen terwijl het in de verticale richting staat, drukt u op de knoppen [◀][▶].
- Houd de camera verticaal om de richting van het kader te wijzigen.
- De beeldkwaliteit van films is [EVA] bij een verhouding van [4:3] en [HD] bij een verhouding van [16:9] (📖50). Deze kwaliteitsinstellingen kunnen niet worden gewijzigd.



- U kunt het kader ook verplaatsen door op het kader te tikken of dit over het scherm te slepen.

Vóór gebruik

Basishandleiding

Handleiding voor gevorderden

Basishandelingen van de camera

Auto-modus/ Modus Hybride automatisch

Andere opnamestanden

P-modus

Tv-, Av-, M- en C-modus

Af speelmodus

Wi-Fi-functies

Menu Instellingen

Accessoires

Bijlage

Index



Opnamen maken met een speels effect (Speels effect)

► Foto's ► Films

Met dit effect lijkt het alsof het beeld is gemaakt met een speelgoedcamera doordat vignetvorming optreedt (donkerder, vage hoeken) en de algehele kleur wordt aangepast.

1 Selecteer [📷].

- Voer de stappen 1–2 in “Specifieke scènes” (📖55) uit en kies [📷].



2 Selecteer een kleurtoon.

- Draai aan de ring (🔘) om een kleurtoon te selecteren.
- U ziet een voorbeeld van uw foto waarop het effect is toegepast.

3 Maak de opname.

Standaard	Foto's die lijken op opnamen die zijn gemaakt met een speelgoedcamera.
Warm	Beelden hebben een warmere tint dan met [Standaard].
Koel	Beelden hebben een koelere tint dan met [Standaard].



- Probeer eerst een aantal testopnamen te maken om zeker te zijn dat u het gewenste resultaat verkrijgt.

Onderwerpen eruit laten springen (Achtergrondvervaging)

► Foto's ► Films

U kunt onderwerpen zo vastleggen dat ze afsteken tegen de achtergrond. Twee opeenvolgende beelden worden vastgelegd met instellingen die zijn geoptimaliseerd voor vervaging van de achtergrond. De achtergrond wordt vervaagd via lenseffecten en een op het onderwerp en de scène gebaseerde beeldverwerking.

1 Selecteer [👤].

- Voer de stappen 1–2 in “Specifieke scènes” (📖55) uit en kies [👤].

2 Maak de opname.

- Houd de camera stil terwijl u een opname maakt. Er worden twee beelden achter elkaar vastgelegd als u de ontspanknop volledig indrukt.
- Een knipperend [👤]-pictogram geeft aan dat de afbeeldingen niet kunnen worden verwerkt.



- Overmatige onscherpte door beweging of bepaalde opnameomstandigheden kunnen ervoor zorgen dat u mogelijk niet het verwachte resultaat verkrijgt.



- Voor de beste resultaten met achtergrondvervaging probeert u een opname te maken dicht in de buurt van het onderwerp. Zorg ervoor dat er voldoende afstand is tussen het onderwerp en de achtergrond.
- Na het maken van de opnamen kan een vertraging optreden voordat u opnieuw opnamen kunt maken.
- Draai de ring (🔘) om het effectniveau aan te passen.

Vóór gebruik

Basishandleiding

Handleiding voor gevorderden

Basishandleidingen van de camera

Auto-modus/Modus Hybride automatisch

Andere opnamestanden

P-modus

Tv-, Av-, M- en C-modus

Afspeelmodus

Wi-Fi-functies

Menu Instellingen

Accessoires

Bijlage

Index



Opnamen met een soft-focus effect

► Foto's ► Films

Met deze functie kunt u opnamen maken alsof er een soft-focusfilter op de camera is gemonteerd. U kunt het effectniveau naar wens instellen.

1 Selecteer [👤].

- Voer de stappen 1–2 in “Specifieke scènes” (📖55) uit en kies [👤].



2 Kies een effectniveau.

- Draai aan de ring (🔘) om een effectniveau te selecteren.
- U ziet een voorbeeld van uw foto waarop het effect is toegepast.

3 Maak de opname.



- Probeer eerst een aantal testopnamen te maken om zeker te zijn dat u het gewenste resultaat verkrijgt.

Opnamen maken in monochroom (Korrelig Z/W)

► Foto's ► Films

Maak monochrome afbeeldingen met een korrelige, ruwe uitstraling.

1 Selecteer [👤].

- Voer de stappen 1–2 in “Specifieke scènes” (📖55) uit en kies [👤].

2 Kies een effectniveau.

- Draai aan de ring (🔘) om een effectniveau te selecteren.
- U ziet een voorbeeld van uw foto waarop het effect is toegepast.



3 Maak de opname.

Vóór gebruik

Basishandleiding

Handleiding voor gevorderden

Basishandelingen
van de camera

Auto-modus/
Modus Hybride automatisch

Andere opnamestanden

P-modus

Tv-, Av-, M- en C-modus

Afspeelmodus

Wi-Fi-functies

Menu Instellingen

Accessoires

Bijlage

Index



Speciale standen voor andere doeleinden

Opnamen maken van de sterrenhemel (Ster)

Opnamen maken van mensen met een sterrenhemel als achtergrond (Sterrenportret)

► Foto's ► Films

Maak prachtige opnamen van mensen met een sterrenhemel als achtergrond. Nadat eerst de flitser heeft geflitst om de persoon op te nemen, maakt de camera nog eens twee opnamen zonder flitser. De drie beelden worden vervolgens gecombineerd tot één beeld en verwerkt om de sterren duidelijker te maken.

Zie “Camera” (📖217) voor meer informatie over het flitsbereik.



1 Selecteer [🌟].

- Voer stap 1–2 uit bij “Specifieke scènes” (📖55) en kies [🌟]. Druk daarna op de knop [▲].
- Druk op de knoppen [◀][▶] of draai aan de knop [🔍] om [🌟] te selecteren. Druk vervolgens op de knop [📷].
- De zoommodus wordt ingesteld op de maximale groothoek en kan niet worden aangepast.

2 Klap de flitser uit.

- Beweeg de schakelaar [🔚] om de flitser uit te klappen.

3 Zet de camera vast.

- Plaats de camera op een statief of neem andere maatregelen om de camera stil te houden.

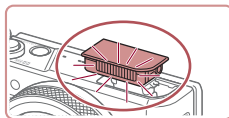

- In bepaalde opnameomstandigheden kunnen beelden er anders uitzien dan verwacht.
- Voor betere opnamen laat u de persoon uit de buurt staan van lichtbronnen zoals straatverlichting en zorgt u ervoor dat de flitser is uitgekapt.
- Er treedt een vertraging op voordat u opnieuw een opname kunt maken, omdat de camera de foto's verwerkt.
- Om wazige foto's te voorkomen, zorgt u ervoor dat de persoon van wie u bij stap 4–5 opnamen maakt, stilstaat.

4 Maak de opname.

- Druk de ontspanknop in. De flitser flitst wanneer de camera de eerste opname maakt.
- Nu worden de tweede en derde opname gemaakt zonder de flitser.

5 Zorg dat de persoon stil blijft staan totdat het lampje knippert.

- De persoon waarvan u een opname aan het maken bent, moet stilstaan totdat het lampje drie keer heeft geknippert na de derde opname. Dit kan ongeveer twee seconden duren.
- Alle opnamen worden gecombineerd om één beeld te maken.

Vóór gebruik

Basishandleiding

Handleiding voor gevorderden

Basishandelingen van de camera

Auto-modus/Modus Hybride automatisch

Andere opnamestanden

P-modus

Tv-, Av-, M- en C-modus

Afspeelmodus

Wi-Fi-functies

Menu Instellingen

Accessoires

Bijlage

Index





- Voor meer kijkgemak kunt u MENU ► tabblad [2] ► [Nachtdisplay] ► [Aan] (172) uitproberen voordat u de opname maakt.
- Als u de helderheid van het onderwerp wilt aanpassen, probeert u de flitsbelichtingscompensatie te wijzigen (96).
- Als u de helderheid van de achtergrond wilt aanpassen, probeert u de belichtingscompensatie te wijzigen (78). In bepaalde opnameomstandigheden zien beelden er echter mogelijk anders uit dan verwacht. Daarnaast dient de persoon bij stap 4–5 stil te blijven staan, wat 15 seconden kan duren.
- Om meer sterren en helderder sterrenlicht vast te leggen, kiest u MENU (30) ► tabblad [7] ► [Instellingen Sterrenportret] ► [Sterrenweerg.] ► [Prominent]. In bepaalde opnameomstandigheden zien beelden er echter mogelijk anders uit dan verwacht. Daarnaast dient de persoon bij stap 4–5 stil te blijven staan, wat 8 seconden kan duren.
- Om sterren helderder te maken, kiest u MENU (30) ► tabblad [7] ► [Ster helderder] ► [Scherp]. Om de heldere sterren in een sterrenhemel te benadrukken, stelt u [Ster helderder] in op [Zacht]. Deze instelling levert opvallende opnamen op door heldere sterren te vergroten en doffere sterren minder te benadrukken. Om de beeldverwerking voor sterrenlicht uit te schakelen, selecteert u [Uit].

Opnamen maken van nachtscènes onder de sterrenhemel (Sterrenhemel)

► Foto's ► Films

U kunt indrukwekkende opnamen maken van de sterrenhemel boven nachtelijke scènes. Het licht van de sterren wordt automatisch versterkt, waardoor de sterrenhemel er prachtig uitziet.



1 Selecteer [A].

- Voer stap 1–2 uit bij “Specifieke scènes” (55) en kies [A]. Druk daarna op de knop [▲].
- Druk op de knoppen [◀][▶] of draai aan de knop [●] om [A] te selecteren. Druk vervolgens op de knop [⊕].
- De zoommodus wordt ingesteld op de maximale groothoek en kan niet worden aangepast.

2 Zet de camera vast.

- Plaats de camera op een statief of neem andere maatregelen om de camera stil te houden en camerabeweging te voorkomen.

3 Maak de opname.

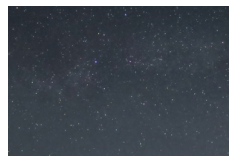

- Er treedt een vertraging op voordat u opnieuw een opname kunt maken, omdat de camera de foto's verwerkt.

Vóór gebruik

Basishandleiding

Handleiding voor gevorderden

Basishandelingen van de camera

Auto-modus/ Modus Hybride automatisch

Andere opnamestanden

P-modus

Tv-, Av-, M- en C-modus

Afspeelmodus

Wi-Fi-functies

Menu Instellingen

Accessoires

Bijlage

Index





- Voor meer kijkgemak kunt u MENU ► tabblad [F2] ► [Nachtdisplay] ► [Aan] (172) uitproberen voordat u de opname maakt.
- Om sterren helderder te maken, kiest u MENU (30) ► tabblad [5] ► [Ster helderder] ► [Scherp]. Om de heldere sterren in een sterrenhemel te benadrukken, stelt u [Ster helderder] in op [Zacht]. Deze instelling levert opvallende opnamen op door heldere sterren te vergroten en doffere sterren minder te benadrukken. Om de beeldverwerking voor sterrenlicht uit te schakelen, selecteert u [Uit].
- Probeer over te schakelen op de handmatige scherpstelmodus (71, 88) om de scherpstelpositie nauwkeuriger aan te geven voordat u een opname maakt.



Sterrenbanen opnemen (Sterrenbanen)

► Foto's ► Films

Strepen gemaakt door de beweging van sterren in de lucht worden opgenomen als één afbeelding. Nadat de sluitertijd en het aantal opnamen zijn vastgelegd, maakt de camera continu opnamen. Een opnamesessie kan maximaal circa twee uur duren. Controleer van tevoren het batterijniveau.



1 Selecteer [Specifieke scènes].

- Voer stap 1–2 uit bij “Specifieke scènes” (55) en kies [Specifieke scènes]. Druk daarna op de knop [▲].
- Druk op de knoppen [◀][▶] of draai aan de knop [OK] om [Specifieke scènes] te selecteren. Druk vervolgens op de knop [OK].
- De zoommodus wordt ingesteld op de maximale groothoek en kan niet worden aangepast.

2 Stel de duur van de opnamesessie in.

- Draai de ring [W] om de opnameduur in te stellen.

3 Zet de camera vast.

- Plaats de camera op een statief of neem andere maatregelen om de camera stil te houden.

4 Maak de opname.

- Druk de ontspanknop helemaal naar beneden. [Bezig] wordt kort weergegeven, waarna de opname begint.
- Bedien de camera niet terwijl de opnamen worden gemaakt.
- Druk de ontspanknop nogmaals helemaal in om de opname te annuleren. Houd er rekening mee dat het annuleren 30 seconden kan duren.



- Als de batterij van de camera leeg is, wordt de opname gestopt en wordt een samengestelde afbeelding opgeslagen van de beelden die tot dat moment zijn gemaakt.
- Er treedt een vertraging op voordat u opnieuw een opname kunt maken, omdat de camera de foto's verwerkt.



- Voor meer kijkgemak kunt u MENU ► tabblad [F2] ► [Nachtdisplay] ► [Aan] (172) uitproberen voordat u de opname maakt.
- Probeer over te schakelen op de handmatige scherpstelmodus (71, 88) om de scherpstelpositie nauwkeuriger aan te geven voordat u een opname maakt.

Vóór gebruik

Basishandleiding

Handleiding voor gevorderden

Basishandelingen van de camera

Auto-modus/ Modus Hybride automatisch

Andere opnamestanden

P-modus

Tv-, Av-, M- en C-modus

Afspeelmodus

Wi-Fi-functies

Menu Instellingen

Accessoires

Bijlage

Index



Films maken van sterrenbeweging (Time-lapsefilm sterren)

► Foto's ► Films

Door een time-lapsefilm op te nemen die beelden combineert die met een opgegeven interval zijn vastgelegd, kunt u films maken met snel bewegende sterren. U kunt het opname-interval en de lengte van de opname naar behoefte aanpassen.

Houd er rekening mee dat elke sessie lang kan duren en dat er veel opnamen nodig zijn. Controleer de batterijlading en de ruimte op de geheugenkaart voordat u begint.



1 Selecteer [🌠].

- Voer stap 1–2 uit bij “Specifieke scènes” (📖55) en kies [🌠]. Druk daarna op de knop [▲].
- Druk op de knoppen [◀][▶] of draai aan de knop [🌀] om [🌠] te selecteren. Druk vervolgens op de knop [🌠].
- De zoommodus wordt ingesteld op de maximale groothoek en kan niet worden aangepast.



2 Configureer de filminstellingen.

- Druk op de knop [▶].
- Druk op de knoppen [▲][▼] of draai aan de knop [🌀] om een item te selecteren. Kies vervolgens de gewenste optie.

3 Zet de camera vast.

- Plaats de camera op een statief of neem andere maatregelen om de camera stil te houden.

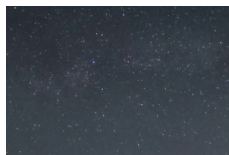

4 Controleer de helderheid.

- Druk de ontspanknop volledig in om één foto te maken.
- Schakel over naar de afspeelmodus (📖110) en controleer de helderheid van de afbeelding.
- Om de helderheid aan te passen, draait u aan de belichtingscompensatieknop en past u het belichtingsniveau aan op het opnamescherm. Controleer de helderheid opnieuw door nog een opname te maken.

5 Maak de opname.

- Druk op de filmknop. De opname begint en de indicator aan de achterzijde van de camera knippert.
- Bedien de camera niet terwijl de opnamen worden gemaakt.
- Als u het opnemen wilt annuleren, drukt u nogmaals op de filmknop. Houd er rekening mee dat het annuleren 30 seconden kan duren.
- De camera gebruikt de Eco-modus (📖171) tijdens het opnemen.

Vóór gebruik

Basishandleiding

Handleiding voor gevorderden

Basishandleidingen van de camera

Auto-modus/Modus Hybride automatisch

Andere opnamestanden

P-modus

Tv-, Av-, M- en C-modus

Afspeelmodus

Wi-Fi-functies



Menu Instellingen

Accessoires







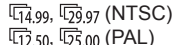
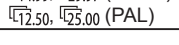





Bijlage

Index



Item	Opties	Details
 foto opslaan	Insch./Uitsch.	U kunt ervoor kiezen om elke opname op te slaan die wordt gemaakt voordat de film wordt gemaakt. Als [Insch.] is geselecteerd, kunt u [Effect] niet gebruiken.
Effect		Kies filmeffecten, zoals bijvoorbeeld sterrenbanen.
Opname-interval	15 sec., 30 sec., 1 min.	Kies het interval tussen elke opname.
Framesnelheid	 (NTSC)  (PAL)	Selecteer de beeldsnelheid voor de film.
Opnametijd	60 min., 90 min., 120 min., Onbepert	Kies de lengte van de opnamesessie. Om op te nemen totdat de batterij leeg is, kiest u [Onbepert].
Automatische belichting	Vergrendelen op foto 1/Voor elke foto	U kunt ervoor kiezen om de belichting te vergrendelen op de belichting van de eerste foto of om de belichting voor elke foto te wijzigen.

Geschatte afspeeltijd op basis van het opname-interval en de beeldsnelheid (voor een sessie van een uur)

Interval tussen opnamen	Framesnelheid		Afspeeltijd
	NTSC	PAL	
15 sec.	 14.99	 12.50	16 sec.
15 sec.	 29.97	 25.00	8 sec.
30 sec.	 14.99	 12.50	8 sec.
30 sec.	 29.97	 25.00	4 sec.
1 min.	 14.99	 12.50	4 sec.
1 min.	 29.97	 25.00	2 sec.



- Er treedt een vertraging op voordat u opnieuw een opname kunt maken, omdat de camera de foto's verwerkt.
- Als de batterij van de camera leeg is of de geheugenkaart vol is, wordt de opname gestopt en wordt een film opgeslagen van de beelden die tot op dat moment zijn gemaakt.
- Een opname-interval van [1 min] is niet beschikbaar voor de volgende effecten: , ,  of .

Vóór gebruik

Basishandleiding

Handleiding voor gevorderden

Basishandelingen van de camera

Auto-modus/ Modus Hybride automatisch

Andere opnamestanden

P-modus

Tv-, Av-, M- en C-modus

Af speelmodus

Wi-Fi-functies

Menu Instellingen

Accessoires

Bijlage

Index





- Geluid wordt niet opgenomen.
- Voor meer kijkgemak kunt u MENU ► tabblad [F2] ► [Nachtdisplay] ► [Aan] (172) uitproberen voordat u de opname maakt.
- U kunt het scherm bij stap 2 ook openen via MENU (30) ► tabblad [5] ► [Inst. time-lapsefilm sterren].
- Beelden die worden opgeslagen terwijl [Foto ops] is ingesteld op [Insch.], worden beheerd als één groep en tijdens het afspelen wordt alleen de eerste afbeelding weergegeven. Om aan te geven dat het beeld onderdeel is van een groep, wordt [SET] weergegeven linksboven in het scherm. Als u een gegroepeerd beeld wist (123), worden alle andere beelden in de groep ook gewist. Pas op bij het wissen van beelden.
- Gegroepeerde beelden kunnen afzonderlijk (117) en niet-gegroepeerd (117) worden afgespeeld.
- Als u een gegroepeerd beeld beveiligd (121), worden alle beelden in de groep beveiligd.
- Als u gegroepeerde beelden afspeelt met Beeld zoeken (115), kunnen beelden afzonderlijk worden bekeken. In dit geval worden beelden tijdelijk niet gegroepeerd.
- De volgende acties zijn niet beschikbaar voor gegroepeerde beelden: gezichts-ID-gegevens bewerken (118), vergroten (119), als favoriet markeren (126), bewerken (128), afdrukken (184), afzonderlijk beelden afdrukken instellen (188) of aan een fotoboek toevoegen (190). Speel de gegroepeerde beelden afzonderlijk af (117) of annuleer de groepering (117) om deze bewerkingen uit te voeren.
- Probeer over te schakelen op de handmatige scherpstelmodus (71, 88) om de scherpstelpositie nauwkeuriger aan te geven voordat u een opname maakt.

Kleuren aanpassen

► Foto's ► Films

Kleuren kunnen handmatig worden aangepast in de modus [A].



1 Selecteer een opnamemodus.

- Selecteer [A] (65), [A] (66), [A] (67) of [A] (68).

2 Selecteer kleuraanpassing.

- Druk op de knop [A] en selecteer [A] in het menu (29).

3 Wijzig de instelling.

- Draai aan de ring [A] of druk op de knoppen [A] om het correctieniveau voor B en A aan te passen en druk vervolgens op de knop [A].
- Als de instelling is voltooid, wordt [A] weergegeven.



- B staat voor blauw en A staat voor geel.
- Huidtinten blijven hetzelfde wanneer u de kleuren aanpast in de modus [A].
- U opent de geavanceerde instellingen door op de knop [MENU] te drukken wanneer het scherm bij stap 2 wordt weergegeven (83).



- U kunt het correctieniveau ook selecteren door bij stap 2 op de balk te tikken of door deze te slepen.

Vóór gebruik

Basishandleiding

Handleiding voor gevorderden

Basishandelingen van de camera

Auto-modus/ Modus Hybride automatisch

Andere opnamestanden

P-modus

Tv-, Av-, M- en C-modus

Afspeelmodus

Wi-Fi-functies

Menu Instellingen

Accessoires

Bijlage

Index



De scherpstelling aanpassen

► Foto's ► Films

Pas de scherpstelling automatisch aan de sterrenhemel aan.

1 Selecteer een opnamemodus.





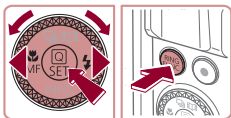

- Selecteer  (66),  (67) of  (68).

2 Zet de camera vast.

- Plaats de camera op een statief of neem andere maatregelen om de camera stil te houden.





3 Breng de sterren in beeld die u wilt vastleggen.

- Druk op de knop [, kies [MF] (druk op de knoppen [] of [] of draai aan de knop []) en druk vervolgens op de knop [].
- Druk op de knop [].
- Kantel de camera zo dat de sterren die u wilt vastleggen, zich binnen het weergegeven kader bevinden.



4 Pas de scherpstelling aan.

- Druk op de knop []. [Scherpstelling sterren aanpassen] wordt weergegeven en de aanpassing begint.
- Het kan circa 20 seconden duren om de scherpstelling aan te passen. Beweeg de camera niet totdat [Aanpassing voltooid] wordt weergegeven.
- Druk op de knop [].

5 Maak de opname (, ,).



- De scherpstelling wordt onder de volgende opnameomstandigheden mogelijk niet aangepast. Probeer het in dit geval opnieuw vanaf stap 3.
 - Er is een heldere lichtbron
 - Vliegtuigen of andere lichtbronnen of wolken doorkruisen de lucht



- Indien de aanpassing mislukt, keert de scherpstelling terug naar de oorspronkelijke positie.

Vóór gebruik

Basishandleiding

Handleiding voor gevorderden

Basishandleidingen van de camera

Auto-modus/Modus Hybride automatisch

Andere opnamestanden

P-modus

Tv-, Av-, M- en C-modus

Afspeelmodus

Wi-Fi-functies

Menu Instellingen

Accessoires

Bijlage

Index



Verschillende films opnemen

Films opnemen in de modus [🎬]

▶ Foto's ▶ Films

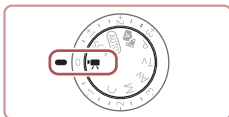

1 Open de modus [🎬].

- Stel het programmeerkeuzewiel in op [🎬].
- Druk op de knop [📸], kies [🎬] in het menu en selecteer vervolgens [🎬] (📖29).
- Er verschijnen zwarte balken aan de boven- en onderkant van het scherm en het onderwerp wordt iets vergroot. De zwarte balken geven beeldgebieden aan die niet worden vastgelegd.

2 Configureer de instellingen zo dat ze passen bij de film (📖200).

3 Maak de opname.

- Druk op de filmknop.
- Druk nogmaals op de filmknop om de filmopname te stoppen.



- U kunt de opnamemodus ook selecteren via MENU (📖30) ▶ tabblad [📸] ▶ [Opname Mode].



- De scherpstelling kan tijdens de opname worden aangepast door op [AF] te tikken en door op de knoppen [▲][▼] te drukken terwijl [MF] wordt weergegeven.

Helderheid vergrendelen of wijzigen voordat u een opname maakt

▶ Foto's ▶ Films

Voor of tijdens een opname kunt u de belichting vergrendelen of wijzigen met stappen van 1/3 stop in een bereik van -3 tot +3 stops.



1 Vergrendel de belichting.

- Tik op [✳] om de belichting te vergrendelen.
- Om de belichting te ontgrendelen, tik u nogmaals op [✳].

2 Pas de belichting aan.

- Draai aan de belichtingscompensatieknop.

3 Maak de opname (📖72).

Vóór gebruik

Basishandleiding

Handleiding voor gevorderden

Basishandleidingen van de camera

Auto-modus/Modus Hybride automatisch

Andere opnamestanden

P-modus

Tv-, Av-, M- en C-modus

Afspeelmodus

Wi-Fi-functies

Menu Instellingen

Accessoires

Bijlage

Index



Automatische langzame sluiters uitschakelen

► Foto's ► Films

De automatische langzame sluiters kan worden uitgeschakeld indien er ruw bewogen wordt in films. Bij weinig licht kunnen films er echter donker uitzien.

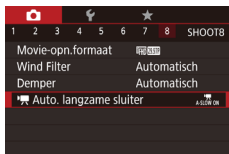

- Druk op de knop [MENU], selecteer [Auto. langzame sluiters] op het tabblad [8] en selecteer vervolgens [A-SLOW OFF] (30).
- Als u wilt terugkeren naar de oorspronkelijke instelling, herhaalt u deze procedure, maar selecteert u [A-SLOW ON].



- Automatische langzame sluiters is alleen beschikbaar voor [59.94P] en [50.00P]-films.

Grote camerabewegingen corrigeren

► Foto's ► Films

Corrigeer grote bewegingen van de camera, bijvoorbeeld wanneer u opnames maakt terwijl u beweegt. Het gedeelte van de beelden die worden weergegeven verandert meer dan bij [Standaard] en de onderwerpen worden meer vergroot.

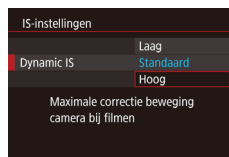

- Volg de stappen in "Films opnemen met onderwerpen op hetzelfde formaat als waarop ze voor het filmen worden weergegeven" (53) om [Hoog] te selecteren.



- [Dynamic IS] is niet beschikbaar als [IS modus] is ingesteld op [Uit].
- Als de filmkwaliteit is ingesteld op [VGA 23.97P] (NTSC) of [VGA 25.00P] (PAL), is alleen [Standaard] beschikbaar.

Geluidsinstellingen

► Foto's ► Films

Het windfilter uitschakelen

Ruis die wordt veroorzaakt door harde wind, kan worden beperkt. Als er geen wind is, kan het opgenomen geluid bij gebruik van deze optie echter onnatuurlijk gaan klinken. In dit geval kunt u het windfilter uitschakelen.

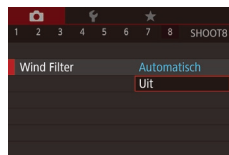

- Druk op de knop [MENU], selecteer [Wind Filter] op het tabblad [8] en druk daarna op de knop [Uit] (30).
- Selecteer [Uit] (30).

Vóór gebruik

Basishandleiding

Handleiding voor gevorderden

Basishandelingen van de camera

Auto-modus/Modus Hybride automatisch

Andere opnamestanden

P-modus

Tv-, Av-, M- en C-modus

Afspeelmodus

Wi-Fi-functies

Menu Instellingen

Accessoires

Bijlage

Index



De demper gebruiken

De demper kan audiovervorming beperken in luidruchtige omgevingen. In stille omgevingen wordt echter het niveau van de geluidsopname beperkt.

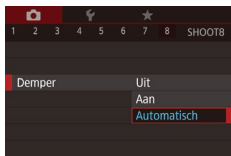

- Druk op de knop [MENU], selecteer [Demper] op het tabblad [8] en druk daarna op de knop [8] (130).
- Kies de gewenste optie (130).

Korte clips opnemen

► Foto's ► Films

Pas afspeleffecten zoals versnellingen, slow-motion of herhalingen toe op korte clips van een paar seconden. Clips die in deze modus worden opgenomen, worden toegevoegd aan Story Highlights-albums (136).

1 Open de modus [8].

- Stel het programmakeuzewiel in op [8].
- Druk op de knop [8], kies [8] in het menu en selecteer vervolgens [8] (129).
- Zwarte balken worden aan de boven- en onderkant van het scherm weergegeven. Deze geven beeldgebieden aan die niet kunnen worden vastgelegd.



2 Geef de opnameduur en het afspeleffect op.

- Druk op de knop [8].
- Draai de knop [8] om de opnameduur in te stellen (4–6 sec.) en druk op de knoppen [8] om het afspeleffect in te stellen (174).

3 Maak de opname (172).

- Een balk met de verstreken tijd wordt weergegeven.

Afspeleffecten

	Afspelen in fast motion
	Afspelen met normale snelheid
	Afspelen in slow motion
	Normaal afspelen waarbij de laatste twee seconden worden teruggespoeld en nogmaals worden afgespeeld in slow motion



- Het geluid in deze clips wordt niet opgenomen.
- De filmkwaliteit is [HD 29.97P] (voor NTSC) of [HD 25.00P] (voor PAL) (151) en kan niet worden gewijzigd.
- Tijdens [8]-opname wordt op de balk met de verstreken tijd een markering weergegeven van de laatste twee seconden.

Time-lapsefilms opnemen (Time-lapse-movie)

► Foto's ► Films

Door een time-lapsefilm op te nemen die beelden combineert die met een opgegeven interval zijn vastgelegd, kunt u een film maken. U kunt wijzigende onderwerpen versneld bekijken, zoals wijzigingen van het landschap. U kunt het opname-interval en het aantal opnamen naar wens aanpassen.

1 Selecteer [8].

- Stel het programmakeuzewiel in op [8].
- Druk op de knop [8], kies [8] in het menu en selecteer vervolgens [8] (129).
- Zwarte balken worden aan de boven- en onderkant van het scherm weergegeven. Deze geven beeldgebieden aan die niet kunnen worden vastgelegd.

Vóór gebruik

Basishandleiding

Handleiding voor gevorderden

Basishandelingen van de camera

Auto-modus/ Modus Hybride automatisch

Andere opnamestanden

P-modus

Tv-, Av-, M- en C-modus

Afspeelmodus

Wi-Fi-functies

Menu Instellingen

Accessoires

Bijlage

Index





2 Configureer de filminstellingen.

- Druk op de knop [▶].
- Kies een item (druk op de knoppen [▲][▼] of draai aan de knop [⊙]), kies de gewenste optie en druk vervolgens op de knop [MENU].

3 Zet de camera vast.

- Plaats de camera op een statief of neem andere maatregelen om de camera stil te houden.

4 Maak de opname.

- Druk op de filmknop om te beginnen met opnemen.
- Bedien de camera niet terwijl de opnamen worden gemaakt.
- Als u het opnemen wilt annuleren, drukt u nogmaals op de filmknop.
- De camera gebruikt de Eco-modus (171) tijdens het opnemen.

Item	Details
Opnamescène	Kies uit drie typen scènes.
Interval/foto's	Kies het aantal opnamen per aangegeven seconden.
Automatische belichting	U kunt ervoor kiezen om de belichting te vergrendelen op de belichting van de eerste foto of om de belichting voor elke foto te wijzigen.
Beeld bekijken	Speel de film onmiddellijk nadat deze is opgenomen, af gedurende maximaal 2 seconden.

Item	Details
Vereiste tijd	Vereiste tijd voor opname. De tijd varieert afhankelijk van het interval en het aantal opnamen. <ul style="list-style-type: none"> - Scène 1: maximaal 1 uur - Scène 2 en 3: maximaal 2 uur
Afspeeltijd	Afspeeltijd van de film die van foto's wordt gemaakt.



- Indien u opnamen maakt van snel bewegende onderwerpen, lijken ze mogelijk vervormd.



- Geluid wordt niet opgenomen.
- De scherpstelpositie tijdens opnamen blijft constant nadat deze voor de eerste opname is bepaald.
- De filmkwaliteit is [FHD] en kan niet worden gewijzigd.
- De framesnelheid van time-lapsefilms varieert al naargelang de videosysteeminstelling (170) en kan niet worden gewijzigd: [29.97P] voor NTSC en [25.00P] voor PAL.
- U kunt de instellingen ook configureren door MENU (30) ► tabblad [7] ► [Instellingen time-lapse-movie] te kiezen.

Vóór gebruik

Basishandleiding

Handleiding voor gevorderden

Basishandleidingen van de camera

Auto-modus/ Modus Hybride automatisch

Andere opnamestanden

P-modus

Tv-, Av-, M- en C-modus

Afspeelmodus

Wi-Fi-functies

Menu Instellingen

Accessoires

Bijlage

Index



iFrame-films opnemen

► Foto's ► Films

Maak filmopnamen die kunnen worden bewerkt met software of apparaten die compatibel zijn met iFrame.



1 Selecteer [iFrame].

- Stel het programmeuzekeuzewiel in op [iFrame].
- Druk op de knop [OK], kies [iFrame] in het menu en selecteer vervolgens [iFrame] (boekje 29).
- Zwarte balken worden aan de boven- en onderkant van het scherm weergegeven. Deze geven beeldgebieden aan die niet kunnen worden vastgelegd.

2 Maak de opname (boekje 72).



- iFrame is een videoformaat dat ontwikkeld is door Apple Inc.
- De filmkwaliteit is [iFrame 29.97P] (voor NTSC) of [iFrame 25.00P] (voor PAL) (boekje 51) en kan niet worden gewijzigd.

Vóór gebruik

Basishandleiding

Handleiding voor gevorderden

Basishandleidingen van de camera

Auto-modus/ Modus Hybride automatisch

Andere opnamestanden

P-modus

Tv-, Av-, M- en C-modus

Afspeelmodus

Wi-Fi-functies

Menu Instellingen

Accessoires

Bijlage

Index



P-modus

Meer veeleisende foto's in de opnamestijl van uw voorkeur

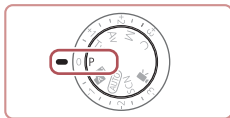

- In dit hoofdstuk wordt verondersteld dat het programmakeuzewiel is ingesteld op de modus **[P]**.
- **[P]**: Programma AE; AE: Automatische belichting
- Voordat u een in dit hoofdstuk beschreven functie gebruikt in een andere modus dan **[P]**, dient u te controleren of de functie in die modus beschikbaar is (1200).

Opnamen maken met Programma automatische belichting ([P]-modus)

► Foto's ► Films

U kunt tal van functie-instellingen aanpassen aan uw favoriete opnamestijl.



1 Open de modus **[P]**.

- Stel het programmakeuzewiel in op **[P]**.

2 Pas de instellingen naar wens aan (78–99) en maak een opname.



- Als de optimale belichting niet kan worden verkregen wanneer u de ontspanknop half indrukt, worden de sluitertijd en de diafragma waarde in het oranje weergegeven. Probeer in dit geval de ISO-waarde aan te passen (80) of de flits te activeren (bij donkere onderwerpen, 95) om zo de optimale belichting te verkrijgen.
- U kunt ook films opnemen in de modus **[P]** door op de filmknop te drukken. Sommige **[Q]**-menu- (29) en MENU-instellingen (30) kunnen echter automatisch worden aangepast voor filmopnamen.

Vóór gebruik

Basishandleiding

Handleiding voor gevorderden

Basishandleidingen van de camera

Auto-modus/Modus Hybride automatisch

Andere opnamestanden

P-modus

Tv-, Av-, M- en C-modus

Afspeelmodus

Wi-Fi-functies

Menu Instellingen

Accessoires

Bijlage

Index



Helderheid van het beeld (Belichting)

De helderheid van het beeld aanpassen (Belichtingscompensatie)

Foto's Films

U kunt de standaardbelichting die door de camera wordt ingesteld, aanpassen in stappen van 1/3 stop in een bereik van -3 tot +3.



- Kijk naar het scherm en draai aan de belichtingscompensatieknop om de helderheid aan te passen.

Belichtingssimulatie uitschakelen

Beelden worden op het scherm weergegeven met een helderheid die gelijk is aan het beeld dat zal worden vastgelegd. Daarom wordt de schermhelderheid hieraan aangepast, zelfs wanneer belichtingscompensatie wordt gebruikt. Door deze functie niet te gebruiken, kunt u beelden weergeven met een helderheid die voor opnamen geschikt is, ongeacht wijzigingen van de belichtingscompensatie.



- Druk op de knop [MENU] en kies vervolgens het tabblad [1] ► [Bel.simulatie] ► [Uitsch.] (30).

Belichting en helderheid van beeld vergrendelen (AE lock)

Foto's Films

Voordat u een opname maakt, kunt u de belichting vergrendelen, of u kunt de focus en belichting afzonderlijk instellen.

1 Vergrendel de belichting.

- Richt de camera met vergrendelde belichting op het onderwerp waarvan u een opname wilt maken. Houd de ontspanknop half ingedrukt en druk op de knop [PUNCH].
- [X] wordt weergegeven en de belichting wordt vergrendeld.
- Om de belichting te ontgrendelen, houdt u de ontspanknop half ingedrukt en drukt u opnieuw op de knop [PUNCH]. [X] wordt niet meer weergegeven.

2 Kies de compositie en maak een opname.



- AE: Automatische belichting
- Nadat u de belichting hebt vergrendeld, kunt u de combinatie van sluitertijd en diafragma waarde wijzigen door aan de knop [PUNCH] te draaien (Program Shift).



- U kunt de belichting ook vergrendelen of ontgrendelen door bij stap 1 op [X] te tikken.

Vóór gebruik

Basishandleiding

Handleiding voor gevorderden

Basishandleidingen van de camera

Auto-modus/Modus Hybride automatisch

Andere opnamestanden

P-modus

Tv-, Av-, M- en C-modus

Afspeelmodus

Wi-Fi-functies

Menu Instellingen

Accessoires

Bijlage

Index



De meetmethode wijzigen

► Foto's ► Films

U kunt op de volgende manier de meetmethode (functie voor meten van helderheid) aanpassen aan de opnameomstandigheden.



- Druk op de knop [AF-ON] en kies [Spotmeting] in het menu. Kies vervolgens de gewenste optie (boekje 29).
- De optie die u hebt ingesteld, wordt nu weergegeven.

Meervlaks meting	Voor standaardomstandigheden, inclusief onderwerpen die van achteren worden belicht. De belichting wordt automatisch aangepast aan de opnameomstandigheden.
Spotmeting	Meting wordt beperkt tot het [Spotmetingpunt] (spotmetingpuntkader). U kunt het spotmetingpuntkader ook koppelen aan het AF-kader (boekje 79).
Centrum gew. gemiddeld	Bepaalt de gemiddelde helderheid van het gehele beeldgebied. Dit wordt berekend door de helderheid in het centrumgebied als het belangrijkste te behandelen.

Het spotmetingpuntkader aan het AF-kader koppelen

► Foto's ► Films

1 Stel de meetmethode in op [Spotmeting].

- Voer de stappen in "De meetmethode wijzigen" (boekje 79) uit om [Spotmeting] te selecteren.

2 Configureer de instelling.

- Druk op de knop [MENU] en kies [Spotmetingpunt] op het tabblad [AF]. Kies vervolgens [AF-Punt] (boekje 30).
- Het spotmetingpuntkader wordt nu gekoppeld aan de verplaatsing van het AF-kader (boekje 91).



- Niet beschikbaar wanneer [AF-methode] is ingesteld op [AF+volgen] (boekje 91).

Vóór gebruik

Basishandleiding

Handleiding voor gevorderden

Basishandelingen van de camera

Auto-modus/ Modus Hybride automatisch

Andere opnamestanden

P-modus

Tv-, Av-, M- en C-modus

Afspeelmodus

Wi-Fi-functies

Menu Instellingen

Accessoires

Bijlage

Index



De ISO-waarde wijzigen

► Foto's ► Films

Stel de ISO-waarde in op [AUTO] om deze automatisch aan te passen aan de opnamemodus en -omstandigheden. Kies anders een hogere ISO-waarde voor meer gevoeligheid of een lagere waarde voor minder gevoeligheid.



- Druk op de knop en kies in het menu. Kies vervolgens de gewenste optie (📖29).
- De optie die u hebt ingesteld, wordt nu weergegeven.



- Druk de ontspanknop half in als u de automatisch bepaalde ISO-waarde wilt bekijken wanneer de ISO-waarde is ingesteld op [AUTO].
- Kiezen voor een lagere ISO-waarde levert wel scherpere beelden, maar onder bepaalde opnameomstandigheden neemt de kans op een onscherp onderwerp en bewogen beelden toe.
- De snellere sluitertijd die wordt gebruikt bij hogere ISO-waarden vermindert beweging van het onderwerp of de camera en vergroot het flitsbereik. Foto's kunnen er echter wel korrelig uitzien.
- U kunt de ISO-waarde ook instellen via MENU (📖30) ► tabblad ► [ISO-snelheid] ► [ISO-waarde].

Aanpassen van automatische instellingen voor ISO

► Foto's ► Films

Wanneer de camera is ingesteld op [AUTO] kan de maximale ISO-waarde worden opgegeven in een bereik van [400]–[12800] en kan de gevoeligheid worden opgegeven in een bereik van drie niveaus.

1 Open het instellingenscherf.

- Druk op de knop [MENU], selecteer [ISO-snelheid] op het tabblad en druk vervolgens op de knop (📖30).
- Kies [ISO autom. inst.] en druk vervolgens op de knop .

2 Configureer de instelling.

- Kies het menu-item dat u wilt configureren en kies de gewenste optie (📖30).

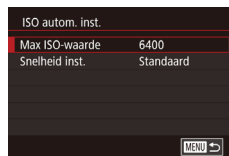

Het niveau van ruisreductie wijzigen (Hoge ISO-ruisreductie)

U kunt uit 3 niveaus van ruisreductie kiezen: [Zwak], [Standaard], [Sterk]. Deze functie is met name effectief bij het maken van opnamen met hoge ISO-waarden.



- Druk op de knop [MENU], kies [Hoge ISO-ruisreductie] op het tabblad en kies de gewenste optie (📖30).

Vóór gebruik

Basishandleiding

Handleiding voor gevorderden

Basishandleidingen van de camera

Auto-modus/Modus Hybride automatisch

Andere opnamestanden

P-modus

Tv-, Av-, M- en C-modus

Afspeelmodus

Wi-Fi-functies

Menu Instellingen

Accessoires

Bijlage

Index



Auto Exposure-bracketing (AEB-opname)

► Foto's ► Films

Steeds als u een opname maakt, worden drie opeenvolgende beelden opgeslagen met verschillende belichtingsniveaus (standaardbelichting, onderbelichting en overbelichting). U kunt de mate van onder- of overbelichting aanpassen in stappen van 1/3 in een bereik van -2 tot +2 (ten opzichte van standaardbelichting).



1 Selecteer [MENU].

- Druk op de knop [MENU], selecteer [Bracketing] op het tabblad [INFO] en kies vervolgens [AEB] (30).

2 Configureer de instelling.

- Druk op de knop [INFO] en pas de instelling aan door op de knoppen [LEFT] [RIGHT] te drukken of door aan de knop [DISP.] te draaien.



- AEB-opname is alleen beschikbaar in de modus [P] (95).
- Continue opname (44) is niet mogelijk in deze modus.



- Wanneer belichtingscompensatie al in gebruik is (78), wordt de opgegeven waarde voor deze functie behandeld als het standaardbelichtingsniveau voor deze functie.
- U kunt het instellingen scherm van stap 2 ook openen door op de knop [MENU] te drukken wanneer het belichtingscompensatiescherm (78) wordt weergegeven.
- Er worden drie opnamen gemaakt, ongeacht het aantal dat is opgegeven in [AEB] (43).

Instellingen voor automatisch ND-filter aanpassen

Voor optimale helderheid in de scènes die u vastlegt, verlaagt het automatische ND-filter de lichtintensiteit tot 1/8 van het werkelijke niveau, met een hoeveelheid die gelijk is aan 3 stops. Door [AEB] te kiezen, kunt u de sluitertijd en diafragma waarde verlagen.



- Druk op de knop [INFO] en kies [ND filter] in het menu. Kies vervolgens de gewenste optie (29).
- De optie die u hebt ingesteld, wordt nu weergegeven.



- Plaats de camera op een statief of neem andere maatregelen om de camera stil te houden en camerabeweging te voorkomen indien u [AEB] selecteert. Stel daarnaast [IS modus] in op [Uit] als u opnamen maakt met een statief of een ander middel gebruikt om de camera stil te houden (52).



- ND: Neutral Density, oftewel grijsfilter

Automatische correctie van helderheid en contrast (Automatische helderheids optimalisatie)

► Foto's ► Films

Corrigeer automatisch de helderheid en het contrast om te voorkomen dat beelden te donker lijken of onvoldoende contrast hebben.



- Druk op de knop [INFO] en kies [Uitsch. bij handm.-bel.] in het menu. Kies vervolgens de gewenste optie (29).

Vóór gebruik

Basishandleiding

Handleiding voor gevorderden

Basishandleidingen van de camera

Auto-modus/ Modus Hybride automatisch

Andere opnamestanden

P-modus

Tv-, Av-, M- en C-modus

Afspeelmodus

Wi-Fi-functies

Menu Instellingen

Accessoires

Bijlage

Index





- Deze functie kan onder bepaalde opnameomstandigheden zorgen voor meer beeldruis.
- Wanneer het effect van de automatische helderheidsoptimalisatie te sterk is en beelden te helder worden, stelt u deze functie in op [Laag] of [Uitsch.].
- Indien u een donkerdere instelling gebruikt voor de belichtingscompensatie of flitsbelichtingscompensatie, kunnen beelden nog steeds helder zijn en kan het effect van belichtingscompensatie zwak zijn bij instellingen anders dan [Uitsch.]. Stel deze functie in op [Uitsch.] voor foto's met de door u ingestelde helderheid.



- U kunt deze instelling ook configureren door MENU (30) ► tabblad [5] tab ► [Auto optimalisatie helderheid] te kiezen.

Opnamen maken van heldere onderwerpen (Lichte tonen prioriteit)

► Foto's ► Films

Verbeter de gradatie in heldere beeldgebieden om verlies van details te voorkomen in highlights van onderwerpen.

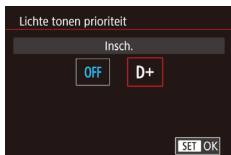

- Druk op de knop [MENU] en kies [Lichte tonen prioriteit] op het tabblad [5]. Kies vervolgens [D+] (30).



- Bij [D+] zijn ISO-waarden van 250 of lager niet beschikbaar. In dit geval is de automatische helderheidsoptimalisatie ook uitgeschakeld.

Beeldkleuren

Natuurlijke kleuren vastleggen (Witbalans)

► Foto's ► Films

Door de witbalans aan te passen kunt u beeldkleuren natuurlijker laten lijken voor de compositie waarvan u een opname maakt.



- Druk op de knop [WB] en kies [AWB] in het menu. Kies vervolgens de gewenste optie (29).
- De optie die u hebt ingesteld, wordt nu weergegeven.

AWB Auto	Hiermee wordt de optimale witbalans automatisch ingesteld voor de opnameomstandigheden.
Daglicht	Voor opnamen buitenshuis bij mooi weer.
Schaduw	Voor opnamen in de schaduw.
Bewolkt	Voor opnamen bij bewolkt weer of in de schemering.
Kunstlicht	Voor opnamen bij normale gloeilampen.
Wit TL licht	Voor opnamen bij tl-licht.
Flitser	Voor het maken van opnamen met de flitser.
Onderwater	Opnamen maken onder water (57)
Custom	Voor het handmatig instellen van een aangepaste witbalans (83).
Kleurtemp.	Voor het handmatig instellen van de witbalanskleurtemperatuur (84).

Vóór gebruik

Basishandleiding

Handleiding voor gevorderden

Basishandleidingen van de camera

Auto-modus/ Modus Hybride automatisch

Andere opnamestanden

P-modus

Tv-, Av-, M- en C-modus

Afspeelmodus

Wi-Fi-functies

Menu Instellingen

Accessoires

Bijlage

Index



Aangepaste witbalans

► Foto's ► Films

Pas de witbalans aan de lichtbron aan terwijl u opnamen maakt voor beeldkleuren die natuurlijk lijken in het licht van uw opname. Stel de witbalans in onder dezelfde lichtbron die uw opname zal verlichten.

1 Maak een opname van een wit voorwerp.

- Richt de camera op een blad papier of een ander effen wit voorwerp, zodat het hele scherm wit is.
- Stel handmatig scherp en maak de opname (88).

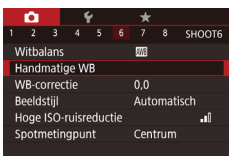

2 Kies [Handmatige WB].

- Selecteer [Handmatige WB] op het tabblad [6] en druk op de knop [SET].
- Het selectiescherm voor een aangepaste witbalans verschijnt.



3 Laad de witbalansgegevens.

- Selecteer uw afbeelding uit stap 1 en druk vervolgens op de knop [SET].
- Druk op het bevestigingsscherm op de knoppen [Left] [Right] om [OK] te selecteren, druk op de knop [SET] en druk vervolgens nogmaals op de knop [SET].
- Druk op de knop [MENU] om het menu te sluiten.



4 Selecteer [WB].

- Voer de stappen in "Natuurlijke kleuren vastleggen (Witbalans)" (82) uit om [WB] te selecteren.



- Foto's bij stap 1 die te helder of donker zijn, kunnen verhinderen dat u de witbalans goed kunt instellen.
- Wanneer u bij stap 3 een afbeelding selecteert die ongeschikt is voor het laden van witbalansgegevens, wordt een bericht weergegeven. Kies [Annuleer] om een andere afbeelding te kiezen. Kies [OK] als u de geselecteerde afbeelding toch wilt gebruiken voor het laden van witbalansgegevens, maar houd er rekening mee dat hierdoor mogelijk een ongeschikte witbalans ontstaat.
- Indien [Niet selecteerbaar beeld.] wordt weergegeven bij stap 3, kiest u [OK] om het bericht te wissen en een ander beeld te selecteren.
- Indien [Stel WB in op "WB"] wordt weergegeven bij stap 3, drukt u op de knop [SET] om terug te keren naar het menu scherm. Kies vervolgens [WB].



- In plaats van een wit voorwerp, kan een grijsbalanskaart of een grijskaart van 18% (in de winkel verkrijgbaar) een nauwkeurigere witbalans opleveren.
- De huidige witbalans en bijbehorende instellingen worden genegeerd wanneer u een opname maakt bij stap 1.

De witbalans handmatig corrigeren

► Foto's ► Films

U kunt de witbalans corrigeren. Deze aanpassing kan overeenkomen met effect dat u zou krijgen bij gebruik van een in de winkel verkrijgbaar kleurtemperatuurconversiefilter of kleurcompensatiefilter.



1 Configureer de instelling.

- Voer de stappen in "Natuurlijke kleuren vastleggen (Witbalans)" (82) uit om [WB] te selecteren.
- Draai de ring [WB] om het correctieniveau voor B en A aan te passen.

Vóór gebruik

Basishandleiding

Handleiding voor gevorderden

Basishandelingen van de camera

Auto-modus/ Modus Hybride automatisch

Andere opnamestanden

P-modus

Tv-, Av-, M- en C-modus

Af speelmodus

Wi-Fi-functies

Menu Instellingen

Accessoires

Bijlage

Index



2 Configureer geavanceerde instellingen.

- Als u geavanceerde instellingen wilt configureren, drukt u op de knop [MENU]. Pas het correctieniveau aan door te draaien aan de ring [L] of aan de knop [OK] of door op de knoppen [▲][▼][◀][▶] te drukken.
- Druk op de knop [PRNG FUNC.] om het correctieniveau te herstellen.
- Druk op de knop [OK] om de instelling te voltooien.
- Als de instelling is voltooid, wordt [WB] weergegeven.

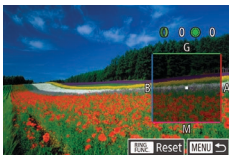

- Elk correctieniveau dat u instelt, blijft behouden, zelfs wanneer u bij stap 1 de witbalansoptie wijzigt.



- B: blauw; A: geel; M: magenta; G: groen
- U kunt de camera zo instellen dat het aanpassingsscherm voor B en A geopend kan worden door aan de ring [L] of de knop [OK] te draaien (104).
- Eén niveau van de blauw/geel-correctie staat gelijk aan ongeveer 5 mireds van een kleurtemperatuurconversiefilter. (Mired: eenheid voor kleurtemperatuur die de dichtheid van een kleurtemperatuurconversiefilter weergeeft.)
- U kunt deze instelling ook configureren door MENU (30) ► tabblad [6] ► [WB-correctie] te kiezen.



- U kunt het correctieniveau ook selecteren door op de balk in stap 1 of het kader in stap 2 te tikken of de balk of het kader te slepen.

Witbalanskleurtemperatuur configureren

► Foto's ► Films

U kunt een waarde invoeren om de witbalanskleurtemperatuur te configureren.



- Voer de procedure bij “Natuurlijke kleuren vastleggen (Witbalans)” (82) uit om [K] te selecteren.
- Druk op de knop [PRNG FUNC.] en pas de instelling aan door op de knoppen [◀][▶] te drukken of door aan de knop [OK] te draaien.



- U kunt de witbalanskleurtemperatuur ook configureren door MENU (30) ► tabblad [6] ► [Witbalans] ► [K] te kiezen.
- De kleurtemperatuur kan worden ingesteld in een bereik van circa 2.500 tot 10.000 K (in stappen van 100 K).

■ Kleuren aanpassen (Beeldstijl)

► Foto's ► Films

U kunt de kleuren van uw voorkeur selecteren als een beeldstijl om aan te sluiten op de beeldcompositie en onderwerpen. Er zijn acht beeldstijlen beschikbaar en elke stijl kan verder worden aangepast.



- Druk op de knop [PRNG FUNC.] en kies [A] in het menu. Kies vervolgens de gewenste optie (29).

Vóór gebruik

Basishandleiding

Handleiding voor gevorderden

Basishandelingen van de camera

Auto-modus/ Modus Hybride automatisch

Andere opnamestanden

P-modus

Tv-, Av-, M- en C-modus

Afspeelmodus

Wi-Fi-functies









Menu Instellingen

Accessoires

Bijlage

Index









 Auto	De kleuren worden automatisch aangepast aan de opnameomstandigheden. Hierdoor worden foto's van blauwe luchten, gebladerte en kleuren van de ondergaande zon levendiger bij scènes met natuur, buitenshuis of van zonsondergangen.
 Standaard	Hierdoor worden foto's levendiger en scherper. Deze instelling kan doorgaans worden gebruikt voor de meeste scènes.
 Portret	Hierdoor worden foto's iets scherper, met heldere huidtinten. Ideaal voor close-ups van mensen. U kunt de huidtint aanpassen door [Kleurtoon] te wijzigen (85).
 Landschap	Hierdoor worden foto's veel scherper en lijken blauwe luchten en gebladerte veel levendiger. Ideaal voor indrukwekkende landschapsfoto's.
 Gedetailleerd	Wordt gebruikt voor scherpere randen en fijne texturen. Hierdoor worden foto's iets levendiger.
 Neutraal	Wordt gebruikt voor beelden die op een computer zullen worden verwerkt. Hierdoor houden foto's natuurlijke kleuren met een ingetogen uitstraling.
 Natuurlijk	Wordt gebruikt voor beelden waarvan wordt verondersteld dat ze op een computer zullen worden verwerkt. Geeft de daadwerkelijke kleuren van onderwerpen natuurgetrouw weer, zoals deze worden gemeten onder daglicht met een kleurtemperatuur van 5200 K. Hierdoor krijgen foto's verzachte kleuren met een ingetogen uitstraling.
 Monochroom	Hiermee maakt u zwart-witfoto's.
 Gebruiker	U kunt basisstijlen registreren, zoals [Portret], [Landschap] of beeldstijlbestanden en deze naar wens aanpassen (84).



- Totdat u een beeldstijl toevoegt, worden de standaardinstellingen van [Auto] gebruikt voor [1], [2] en [3].
- U kunt deze instelling ook configureren via MENU (30) ► tabblad [6] ► [Beeldstijl].

Beeldstijlen aanpassen

U kunt de volgende instellingen aanpassen.

Scherpte	 Sterkte	Wijzigt het versterkingsniveau van de randen. Voor zachtere (wazigere) beelden stelt u een lagere waarde in en voor hardere (scherpere) beelden stelt u een hogere waarde in.
	 Details	Geeft aan hoe dun de randen zijn waarvan de scherppte wordt versterkt. Stel een lagere waarde in voor fijnere details.
	 Drempel	Geeft aan hoeveel verschil in contrast er moet zijn tussen randen en omliggende gebieden om randen te versterken. Om randen met een kleiner contrastverschil te versterken, stelt u een lagere waarde in. Houd er rekening mee dat beeldruis kan worden versterkt als u een lagere waarde instelt.
 Contrast		Wijzigt het contrast. Stel voor minder contrast een lagere waarde in en stel voor meer contrast een hogere waarde in.
 Verzadiging* ¹		Wijzigt de kleurverzadiging. Voor minder intense kleuren stelt u een lagere waarde in en voor intensere kleuren stelt u een hogere waarde in.
 Kleurtoon* ¹		Wijzig huidtinten. Voor roedere tinten stelt u een lagere waarde in en voor gelere tinten stelt u een hogere waarde in.

Vóór gebruik

Basishandleiding

Handleiding voor gevorderden

Basishandleidingen van de camera

Auto-modus/ Modus Hybride automatisch

Andere opnamestanden

P-modus

Tv-, Av-, M- en C-modus

Afspeelmodus

Wi-Fi-functies



Menu Instellingen

Accessoires

Bijlage

Index



 Filtereffect*2	<p>Benadrukt witte wolken en groene bomen in monochrome beelden.</p> <p>N: Normale monochrome beelden zonder filtereffect.</p> <p>Ye: Blauwe luchten lijken natuurlijker en witte wolken vallen meer op.</p> <p>Or: Blauwe luchten lijken iets donkerder. Het gloeiende effect van zonsopgangen wordt benadrukt.</p> <p>R: Blauwe luchten lijken veel donkerder. Gekleurde bladeren lijken duidelijk helderder.</p> <p>G: Huidtinten en de lippen van mensen lijken zachter. Groene bladeren van bomen lijken duidelijk helderder.</p>
 Toningeffect*2	<p>Beschikbare monochrome kleuren: [N:Geen], [S:Sepia], [B:Blauw], [P:Paars] of [G:Groen].</p>

*1 Niet beschikbaar bij .

*2 Alleen beschikbaar bij .





- [Details] en [Drempel] van [Scherpte] worden niet toegepast op films.



1 Open het instellingenscherf.

- Voer de procedure bij “Kleuren aanpassen (Beeldstijl)” (84) uit om de gewenste beeldstijl te selecteren.
- Druk op de knop .

2 Configureer de instelling.

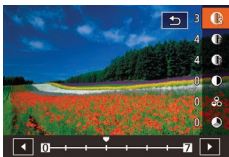
- Druk op de knoppen  om het effectniveau te configureren. Kies vervolgens een optie door op de knoppen  te drukken of door aan de knop  te draaien.





- Druk op de knop  om de wijzigingen te resetten.
- Als u klaar bent, drukt u op de knop .



- Indien u [Contrast] hoger instelt, wordt [Filtereffect] meer benadrukt.



Aangepaste beeldstijlen registreren

U kunt basisstijlen, zoals  of , aanpassen en registreren. U kunt verschillende stijlen voorbereiden met verschillende instellingen voor scherpte en contrast.

1 Kies een beeldstijl om als doel op te slaan.

- Voer de procedure bij “Kleuren aanpassen (Beeldstijl)” (84) uit om de gewenste beeldstijl te selecteren.
- Druk op de knop .

2 Kies een beeldstijlpreset.

- Druk op de knoppen  of draai aan de knop  om een beeldstijlpreset te selecteren.

3 Pas de beeldstijl aan.

- Druk op de knoppen  om een item te kiezen dat u wilt wijzigen. Wijzig vervolgens de instelling door op de knoppen  te drukken of door aan de knop  te draaien.
- Als u klaar bent, drukt u op de knop .



- U kunt de beeldstijl op de camera registreren met behulp van de software CameraWindow (182). Raadpleeg de helpinformatie van CameraWindow voor uitleg over registratie op de camera.

Vóór gebruik

Basishandleiding

Handleiding voor gevorderden

Basishandleidingen van de camera

Auto-modus/Modus Hybride automatisch

Andere opnamestanden

P-modus

Tv-, Av-, M- en C-modus

Afspeelmodus

Wi-Fi-functies

Menu Instellingen

Accessoires

Bijlage

Index





- U kunt ook een beeldstijlprezet selecteren door bij stap 1 op **[FUNC]** te tikken.

Opnamebereik en scherpstellen

Close-ups maken (Macro)

► Foto's ► Films

Stel de camera in op **[M]** om de scherpte te beperken tot onderwerpen die zich dichtbij bevinden. Zie "Opnamebereik" (p.219) voor meer informatie over het scherpstelbereik.

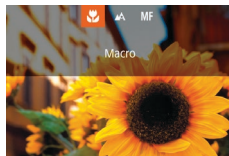

- Druk op de knop **[M]**, kies **[M]** (druk op de knoppen **[◀][▶]** of draai aan de knop **[DISP]**) en druk vervolgens op de knop **[M]**.
- Als de instelling is voltooid, wordt **[M]** weergegeven.



- Als u flitst, kan vignetvorming optreden.



- Om camerabeweging te voorkomen plaatst u de camera op een statief en neemt u opnamen met de camera ingesteld op **[C]** (p.43).



- U kunt deze instelling ook configureren door op de knop **[M]** te drukken, op **[M]** te tikken en vervolgens nogmaals hierop te tikken.

Vóór gebruik

Basishandleiding

Handleiding voor gevorderden

Basishandelingen
van de camera

Auto-modus/
Modus Hybride automatisch

Andere opnamestanden

P-modus

Tv-, Av-, M- en C-modus

Afspeelmodus

Wi-Fi-functies

Menu Instellingen

Accessoires

Bijlage

Index



Opnamen maken in de modus Handmatig scherpstellen

► Foto's ► Films

Gebruik handmatig scherpstellen wanneer automatisch scherpstellen in AF-stand niet mogelijk is. U kunt de algemene focuspositie opgeven en dan de ontspanknop half indrukken om de camera de optimale scherpstelpositie te laten vastleggen die het dichtst bij de door u opgegeven positie ligt. Zie “Opnamebereik” (📖 219) voor meer informatie over het scherpstelbereik.



1 Selecteer [MF].

- Druk op de knop [◀], kies [MF] (druk op de knoppen [◀][▶] of draai aan de knop [🔍]) en druk vervolgens op de knop [📄].
- [MF] en de MF-indicator worden weergegeven.



(1)

2 Geef de algemene focuspositie op.

- Draai aan de knop [🔍] om de algemene scherpstelpositie in te stellen, waarbij u let op de MF-indicator op het scherm (1, die de afstand en de scherpstelpositie aangeeft) en het vergrote weergavegebied. Druk vervolgens op de knop [📄].
- U kunt de vergroting aanpassen door tijdens de vergrote weergave op de knop [▶] te drukken.
- U kunt het scherpstelkader verplaatsen door over het scherm van de vergrote weergave te slepen.

3 Pas de focus verder aan.

- Druk de ontspanknop half in of raak [AF] aan om de scherpstelpositie verder af te stellen (Veiligheids MF).
- Kies [▲] bij stap 1 om handmatig scherpstellen te stoppen.



- Wanneer u handmatig scherpstelt, is de AF-methode (📖 90) ingesteld op [Eén punt AF] en de afmetingen van het AF-kader (📖 91) op [Normaal]. Deze instellingen kunnen niet worden gewijzigd.
- Scherpstellen is mogelijk bij gebruik van digitale zoom (📖 41) of de digitale telelens (📖 90), of bij gebruik van een tv als beeldscherm (📖 179), maar de vergrote weergave zal niet verschijnen.



- U kunt de camera op een statief plaatsen om deze te stabiliseren en nauwkeuriger scherp te stellen.
- U kunt het vergrote weergavegebied vergroten of verbergen door instellingen aan te passen via MENU (📖 30) ► tabblad [📷4] ► [MF-Punt Zoom].
- Om de verdere afstelling van automatisch scherpstellen uit te schakelen wanneer de ontspanknop half wordt ingedrukt, kiest u MENU (📖 30) ► tabblad [📷4] ► [Veiligheids MF] ► [Uit].



- Tijdens filmpopname kunt u de scherpstelling vergrendelen door op [AF] te tikken. [MF] wordt dan weergegeven.

Vóór gebruik

Basishandleiding

Handleiding voor gevorderden

Basishandleidingen van de camera

Auto-modus/Modus Hybride automatisch

Andere opnamestanden

P-modus

Tv-, Av-, M- en C-modus

Afspeelmodus

Wi-Fi-functies

Menu Instellingen

Accessoires

Bijlage

Index



Het scherpstelgebied eenvoudig bepalen (MF-peaking)

► Foto's ► Films

Randen van onderwerpen waarop is scherpgesteld worden in kleur weergegeven om handmatig scherpstellen te vereenvoudigen. U kunt de kleuren en de gevoeligheid (niveau) van de randdetectie aanpassen.



1 Open het instellingscherm.

- Druk op de knop [MENU], selecteer [MF-peaking-instellingen] op het tabblad [4], kies [Peaking] en selecteer vervolgens [Aan] (30).

2 Configureer de instelling.

- Kies het menu-item dat u wilt configureren en kies de gewenste optie (30).



- Kleuren die worden weergegeven voor MF-peaking worden niet opgeslagen in uw afbeeldingen.



2 Configureer de instelling.

- Druk op de knop [RING FUNC.] en pas de instelling aan door op de knoppen [◀][▶] te drukken of door aan de knop [RING FUNC.] te draaien.



- Focusbracketing is alleen beschikbaar in de modus [M] (95).
- Continue opname (44) is niet mogelijk in deze modus.



- U kunt het instellingscherm in stap 2 ook openen door op de knop [MENU] te drukken bij stap 2 van "Opnamen maken in de modus Handmatig scherpstellen" (88).
- Er worden drie opnamen gemaakt, ongeacht het aantal dat is opgegeven in [C] (43).



- U kunt deze instelling ook configureren door op de balk in het scherm in stap 2 te tikken of deze te slepen om een waarde op te geven en vervolgens op [RING FUNC.] te tikken.

Focusbracketing (modus BKT-Focus)

► Foto's ► Films

Steeds als u een opname maakt, worden drie opeenvolgende beelden opgeslagen, waarbij het eerste beeld wordt genomen met de brandpuntsafstand die u handmatig hebt ingesteld en de andere met brandpuntsafstanden die verder weg en dichterbij liggen, die vooraf zijn ingesteld. De afstand van de opgegeven focus kan worden ingesteld in drie niveaus.



1 Selecteer [3].

- Druk op de knop [MENU], selecteer [Bracketing] op het tabblad [5] en kies vervolgens [3] (30).

Vóór gebruik

Basishandleiding

Handleiding voor gevorderden

Basishandleidingen van de camera

Auto-modus/Modus Hybride automatisch

Andere opnamestanden

P-modus

Tv-, Av-, M- en C-modus

Afspeelmodus

Wi-Fi-functies

Menu Instellingen

Accessoires

Bijlage

Index



Digitale telelens

► Foto's ► Films

De brandpuntsafstand van de lens kan worden vergroot met ongeveer 1,6x of 2,0x. Dit kan camerabeweging verminderen doordat de sluitertijd hoger is dan wanneer u zou zoomen (inclusief het gebruik van digitale zoom) in dezelfde zoomfactor.

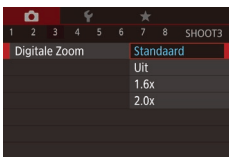

- Druk op de knop [MENU], kies [Digitale Zoom] op het tabblad [3] en kies de gewenste optie (94).
- Het beeld wordt vergroot en de zoomfactor verschijnt op het scherm.



- De sluitertijd kan equivalent zijn wanneer u de zoomknop helemaal naar [▲] duwt voor een maximale telelensinstelling en wanneer u inzoomt om het onderwerp te vergroten tot hetzelfde formaat door stap 2 van "Nader inzoomen op het onderwerp (Digitale Zoom)" (41) uit te voeren.

De AF-methode selecteren

► Foto's ► Films

Pas de AF-methode (automatisch scherpstellen) aan de opnameomstandigheden aan.



- Druk op de knop [AF] en kies [AF-C] in het menu. Kies vervolgens de gewenste optie (30).



- U kunt deze instelling ook configureren via MENU (30) ► tabblad [3] ► [AF-methode].

Eén punt AF

► Foto's ► Films

De camera stelt scherp met één AF-kader. Effectief voor betrouwbaar scherpstellen. U kunt het kader ook verplaatsen door op het scherm te tikken (94)



- Een geel AF-kader wordt weergegeven met [1] als de camera niet kan scherpstellen wanneer u de ontspanknop half indrukt.



- Om composities te maken met de onderwerpen aan de rand of in een hoek, richt u de camera eerst zo dat u het onderwerp in het AF kader ziet en vervolgens houdt u de ontspanknop half ingedrukt. Terwijl u de ontspanknop half ingedrukt blijft houden, creëert u de gewenste compositie en vervolgens drukt u de ontspanknop helemaal in (Focusvergrendeling).

Vóór gebruik

Basishandleiding

Handleiding voor gevorderden

Basishandelingen van de camera

Auto-modus/ Modus Hybride automatisch

Andere opnamestanden

P-modus

Tv-, Av-, M- en C-modus

Afspeelmodus

Wi-Fi-functies

Menu Instellingen

Accessoires

Bijlage

Index



Positie en afmeting van AF-kaders wijzigen (Eén punt AF)

► Foto's ► Films

Wanneer u de positie of afmetingen van het AF-kader wilt wijzigen, stelt u de AF-methode in op [Eén punt AF].



1 Verplaats het AF-kader.

- Tik op het scherm. Er wordt een oranje AF-kader weergegeven op de plaats waar u op het scherm hebt getikt (Touch AF).
- Draai aan de knop om het AF-kader te verplaatsen en op de knoppen drukken om de positie te verfijnen.
- Als u op de knop [MENU] drukt, keert het AF-kader terug naar de oorspronkelijke positie in het midden.

2 Wijzig de afmeting van het AF-kader.

- Draai aan de ring om de afmetingen van het AF-kader te verkleinen. Draai opnieuw aan de ring om terug te keren naar de oorspronkelijke afmeting.

3 Voltooi de instellingsprocedure.

- Druk op de knop .



- AF-kaders worden weergegeven in de normale afmeting wanneer u de digitale zoom of digitale telelens gebruikt, en in de modus voor handmatig scherpstellen .



- U kunt het spotmetingpuntkader ook koppelen aan het AF-kader .
- U kunt de afmetingen van het AF-kader ook instellen door op de knop [MENU] te drukken en [AF kader afm.] te kiezen op het tabblad .

u+volgen

► Foto's ► Films

- Hiermee kan de camera gezichten detecteren en erop scherpstellen, en de belichting (alleen deelmeting) en witbalans (alleen) instellen.
- Nadat u de camera op het onderwerp hebt gericht, wordt een wit kader weergegeven rondom het gezicht, dat door de camera als hoofdonderwerp wordt vastgesteld. Maximaal twee grijze kaders worden weergegeven rond andere gedetecteerde gezichten.
- Wanneer de camera beweging detecteert, volgen de kaders de bewegende onderwerpen binnen een bepaald bereik.
- Als u de ontspanknop half indrukt, worden er maximaal negen groene kaders weergegeven rond de gezichten waarop de camera scherpstelt.



- Wanneer er geen gezichten zijn gedetecteerd of wanneer er alleen grijze kaders (zonder wit kader) worden weergegeven, worden er groene kaders in de scherpgestelde gebieden weergegeven wanneer u de ontspanknop half indrukt. Houd er rekening mee dat het maximum aantal kaders afhankelijk is van de beeldverhoudingsinstelling .
- Wanneer geen gezichten worden gedetecteerd in de Servo AF-modus , verschijnt het AF-kader in het midden van het scherm als u de ontspanknop half indrukt.
- Voorbeelden van gezichten die niet kunnen worden gedetecteerd:
 - Onderwerpen die ver weg zijn of extreem dichtbij
 - Onderwerpen die donker of licht zijn
 - Gezichten en profiel, vanuit een hoek of gedeeltelijk verborgen
- De camera kan niet-menselijke onderwerpen identificeren als gezichten.
- Als de camera niet kan scherpstellen wanneer u de ontspanknop half indrukt, worden er geen AF-kaders weergegeven.

Vóór gebruik

Basishandleiding

Handleiding voor gevorderden

Basishandelingen van de camera

Auto-modus/ Modus Hybride automatisch

Andere opnamestanden

P-modus

Tv-, Av-, M- en C-modus

Afspeelmodus

Wi-Fi-functies

Menu Instellingen

Accessoires

Bijlage

Index



Opnamen maken met Servo AF

► Foto's ► Films

Deze modus helpt u om te voorkomen dat u foto's mist van bewegende onderwerpen, omdat de camera blijft scherpstellen op het onderwerp en de belichting aanpast zolang u de ontspanknop half ingedrukt houdt.

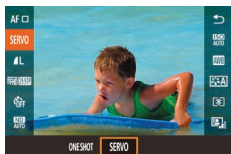

1 Configureer de instelling.

- Druk op de knop [MENU], kies [ONE SHOT] in het menu en selecteer vervolgens [SERVO] (30).

2 Stel scherp.

- De focus en belichting blijven behouden als het blauwe AF-kader wordt weergegeven wanneer u de ontspanknop half indrukt.



- In sommige opnameomstandigheden kan de camera mogelijk niet scherpstellen.
- In omstandigheden met weinig licht wordt Servo AF mogelijk niet geactiveerd (en worden de AF-kaders mogelijk niet blauw) wanneer u de ontspanknop half indrukt. In dat geval worden de scherpstelling en belichting ingesteld volgens de gekozen AF-methode.
- Continue opname (44) is langzamer in de Servo AF-modus.
- Als de optimale belichting niet kan worden verkregen, worden de sluitertijd en de diafragma waarde in het oranje weergegeven. Laat de ontspanknop los en druk deze opnieuw half in.
- Opnamen maken met AF lock (95) is niet beschikbaar.
- Niet beschikbaar als u de zelfontspanner gebruikt (42).



- Om ervoor te zorgen dat de camera de scherpstelling blijft aanpassen tijdens continue opname (44), stelt u Servo AF in met [AF-methode] ingesteld op [Eén punt AF].
- U kunt deze instelling ook configureren via MENU (30) ► tabblad [3] ► [AF-bediening].

De focusinstelling veranderen

► Foto's ► Films

U kunt de standaardwaarden van de camera zo instellen dat deze constant scherpstelt op de onderwerpen waarop deze wordt gericht, zelfs wanneer de ontspanknop niet wordt ingedrukt. U kunt in plaats hiervan de camera beperken tot scherpstellen op het moment waarop u de ontspanknop half indrukt.

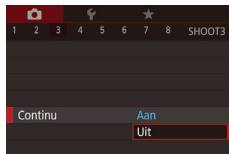

- Druk op de knop [MENU], kies [Continu] op het tabblad [3] en kies vervolgens [Uit] (30).

Aan	Helpt te voorkomen dat u onverwachte fotokansen mist, doordat de camera continu scherpstelt op onderwerpen totdat u de ontspanknop half indrukt.
Uit	De camera stelt niet continu scherp, zodat de batterij minder snel leeg is.

Vóór gebruik

Basishandleiding

Handleiding voor gevorderden

Basishandelingen van de camera

Auto-modus/ Modus Hybride automatisch

Andere opnamestanden

P-modus

Tv-, Av-, M- en C-modus

Afspeelmodus

Wi-Fi-functies

Menu Instellingen

Accessoires

Bijlage

Index



De focus verder afstellen

► Foto's ► Films

Nadat automatisch is scherpgesteld, kunt u de scherpstelling verfijnen door aan de ring te draaien.

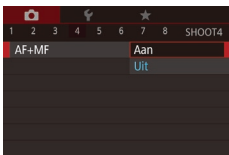

1 Configureer de instelling.

- Druk op de knop [MENU], kies [AF+MF] op het tabblad [4] en kies [Aan] (130).

2 Stel scherp.

- Druk de ontspanknop half in om scherp te stellen op het onderwerp en houd de knop daarna verder half ingedrukt.

3 Pas de focus verder aan.

- Draai aan de ring (131) om de scherpstelling aan te passen aan de hand van de MF-indicator op het scherm (die de afstand en de scherpstelpositie laat zien) en het vergrote weergavegebied. De MF-indicator wordt getoond door aan de ring (131) te draaien.
- Om de zoomfactor van het vergrote weergavegebied te wijzigen, drukt u op de knop [ZOOM].
- Laat de ontspanknop los als u het scherpstellen wilt annuleren.

4 Maak de opname.

- Druk de ontspanknop helemaal naar beneden om de opname te maken.



• Kan niet worden gebruikt met Servo AF (192).

Een persoon selecteren op wie u wilt scherpstellen (Gezichtsselectie)

► Foto's ► Films

U kunt een opname maken nadat u een bepaald gezicht hebt geselecteerd waarop moet worden scherpgesteld.

1 Stel de AF-methode in op [L+volgen] (190).

2 Wijs [132] toe aan de knop [RING FUNC.] of aan de filmknop (106).

3 Open de modus Gezichtsselectie.

- Richt de camera op het gezicht en druk op de knop [RING FUNC.] of op de filmknop.
- Nadat [Gezichtsselectie: Aan] wordt weergegeven, verschijnt er een gezichtskader (133) rond het gezicht dat wordt gedetecteerd als hoofdonderwerp.
- Zelfs als het onderwerp beweegt, volgt het gezichtskader (133) het onderwerp binnen een bepaald bereik.
- Als er geen gezicht wordt gedetecteerd, verschijnt (133) niet.

4 Selecteer het gezicht waarop u wilt scherpstellen.

- Druk op de knop (134) of op de filmknop als u het gezichtskader [RING FUNC.] wilt verplaatsen naar een ander gedetecteerd gezicht.
- Zodra u alle gedetecteerde gezichten hebt doorlopen, wordt [Gezichtsselectie: Uit] weergegeven, gevolgd door het scherm van de geselecteerde AF-methode.



Vóór gebruik

Basishandleiding

Handleiding voor gevorderden

Basishandleidingen van de camera

Auto-modus/Modus Hybride automatisch

Andere opnamestanden

P-modus

Tv-, Av-, M- en C-modus

Afspeelmodus

Wi-Fi-functies

Menu Instellingen

Accessoires

Bijlage

Index





5 Maak de opname.

- Druk de ontspanknop half in. Nadat de camera heeft scherpgesteld, verandert [] in [].
- Druk de ontspanknop helemaal naar beneden om de opname te maken.



- Wanneer [Gezichts-ID] is ingesteld op [Aan], wordt alleen de naam weergegeven van de geregistreerde persoon die als hoofdonderwerp is gekozen, zelfs wanneer andere geregistreerde personen worden gedetecteerd. Hun namen worden echter nog steeds vastgelegd in de foto's (45).

Onderwerpen kiezen om op scherp te stellen (Touch AF)

► Foto's ► Films

U kunt een opname maken nadat u een gezicht of ander onderwerp hebt geselecteerd waarop moet worden scherpgesteld.



1 Stel de AF-methode in op [L+volgen] (90).

2 Selecteer een gezicht of ander onderwerp waarop moet worden scherpgesteld.

- Tik op het onderwerp of de persoon op het scherm.
- De camera piept en [] verschijnt zodra het onderwerp wordt gedetecteerd. De focus blijft behouden, zelfs als het onderwerp beweegt.
- Tik op [] om Touch AF te annuleren.



3 Maak de opname.

- Druk de ontspanknop half in. Nadat de camera heeft scherpgesteld, verandert [] in een groen [].
- Druk de ontspanknop helemaal naar beneden om de opname te maken.



- Als u niet wilt dat de camera een opname maakt wanneer u op het scherm tikt, moet u ervoor zorgen dat de modus [Touch Shutter] is uitgeschakeld. Druk op de knop [MENU], kies [Touch Shutter] op het tabblad [2] en kies vervolgens [Uitsch.] (30).
- Mogelijk kan de camera het onderwerp niet volgen als dit te klein is, te snel beweegt of als het contrast tussen het onderwerp en de achtergrond te klein is.
- Zelfs als u opnamen maakt in de modus [] (87), keert de camera terug naar de modus [A] als u op het scherm tikt om aan te geven waarop u wilt scherpstellen.
- Als [Gezichts-ID] is ingesteld op [Aan], worden namen niet weergegeven wanneer er geregistreerde personen worden gedetecteerd, maar de namen worden wel in de foto's vastgelegd (45). Als het onderwerp waarop wordt scherpgesteld echter hetzelfde is als een persoon die is gedetecteerd met Gezichts-ID, wordt er een naam weergegeven.

Vóór gebruik

Basishandleiding

Handleiding voor gevorderden

Basishandleidingen van de camera

Auto-modus/Modus Hybride automatisch

Andere opnamestanden

P-modus

Tv-, Av-, M- en C-modus

Afspeelmodus

Wi-Fi-functies

Menu Instellingen

Accessoires

Bijlage

Index



Opnamen maken met AF lock

► Foto's ► Films

U kunt de focus vergrendelen. Als de focus is vergrendeld, wordt de focuspositie niet gewijzigd, zelfs niet als u de ontspanknop loslaat.

1 Vergrendel de focus.

- Houd de ontspanknop half ingedrukt en druk op de knop [◀].
- De scherpstelling is nu vergrendeld en [MF] en de MF-indicator verschijnen op het scherm.
- Om de scherpstelling te ontgrendelen, houdt u de ontspanknop half ingedrukt en drukt u opnieuw op de knop [◀].

2 Kies de compositie en maak een opname.



- Kan niet worden gebruikt met Touch Shutter (44).



- Wanneer [AF-methode] is ingesteld op [Eén punt AF], kunt u tijdens filmopname de scherpstelling vergrendelen door op het scherm te tikken. Om de scherpstelling te ontgrendelen, tikt u op [↵].

Flitser

Flitsmodus wijzigen

► Foto's ► Films

U kunt de flitsmodus wijzigen en aanpassen aan de opnamecompositie. Zie “Camera” (217) voor meer informatie over het flitsbereik.

1 Klap de flitser uit.

- Verschuif de schakelaar [⚡].

2 Configureer de instelling.

- Druk op de knop [▶], kies een flitsmodus (druk op de knoppen [◀][▶] of draai aan de knop [⊙]) en druk daarna op de knop [⊙].
- De optie die u hebt ingesteld, wordt nu weergegeven.

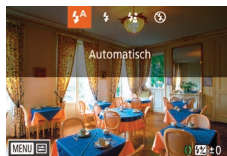

- Als de flitser is ingeklapt, kan het instellingenscherf niet worden geopend door op de knop [▶] te drukken. Verschuif de schakelaar [⚡] om de flitser uit te klappen en configureer de instelling.
- Als u flitst, kan vignetvorming optreden.



- U kunt deze instelling ook configureren door op de knop [▶] te drukken, op de gewenste optie te tikken en vervolgens nogmaals op de optie te tikken.

Vóór gebruik

Basishandleiding

Handleiding voor gevorderden

Basishandleidingen van de camera

Auto-modus/ Modus Hybride automatisch

Andere opnamestanden

P-modus

Tv-, Av-, M- en C-modus

Afspeelmodus

Wi-Fi-functies

Menu Instellingen

Accessoires

Bijlage

Index



Auto

Als er weinig licht is, wordt er automatisch geflitst.

Aan

Er wordt bij elke opname geflitst.

Slow sync

Er wordt geflitst om de helderheid van het hoofdonderwerp (zoals mensen) te verbeteren terwijl er opnamen gemaakt worden met een langere sluitertijd, zodat de achtergrond buiten het flitsbereik verlicht wordt.



- Plaats de camera op een statief of neem andere maatregelen om de camera stil te houden en camerabeweging te voorkomen in de modus [A]. Stel daarnaast [IS modus] in op [Uit] als u opnamen maakt met een statief of een ander middel gebruikt om de camera stil te houden (52).
- In de modus [A] mag het hoofdonderwerp niet bewegen totdat het geluid van de ontspanknop stopt, zelfs nadat de flitser geflitst heeft.

Uit

Voor het maken van opnamen zonder flitser.



- Een knipperend [A]-pictogram kan worden weergegeven wanneer u de ontspanknop half indrukt bij omstandigheden die voor camerabeweging zorgen of bij omstandigheden met weinig licht. Bevestig in dat geval de camera op een statief of neem andere maatregelen om de camera stil te houden.

De flitsbelichtingscompensatie aanpassen

► Foto's ► Films

Net als bij de normale belichtingscompensatie (78) kunt u de flitsbelichting aanpassen met stappen van 1/3 in een bereik van -2 tot +2.

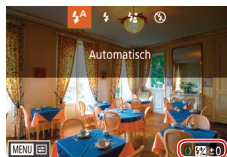

- Klap de flitser uit en druk op de knop [A]. Draai meteen daarna aan de ring (F) om het compensatieniveau te kiezen en druk op de knop [A].
- Het correctieniveau dat u hebt opgegeven wordt nu weergegeven.



- Wanneer de kans op overbelichting bestaat, past de camera voor opnamen met de flitser automatisch de sluitertijd of diafragma waarde aan om vervaagde highlights te verminderen en opnamen te maken met een optimale belichting. U kunt automatische aanpassing van sluitertijd of diafragma waarde echter uitschakelen door MENU (30) te openen en tabblad [5] ► [Flits Instellingen] ► [Veiligheids FE] ► [Uit] te selecteren.
- U kunt de flitsbelichtingscompensatie ook instellen door MENU (30) te openen en tabblad [5] ► [Flits Instellingen] ► [Flitsbel. comp.] te kiezen.
- U kunt het scherm [Flits Instellingen] (30) ook openen als de flitser is uitgeklappt, door op de knop [A] te drukken en direct daarna op de knop [MENU] te drukken.



- U kunt het scherm [Flits Instellingen] (30) ook openen door op de knop [A] te drukken en op [MENU] te tikken.

Vóór gebruik

Basishandleiding

Handleiding voor gevorderden

Basishandelingen van de camera

Auto-modus/ Modus Hybride automatisch

Andere opnamestanden

P-modus

Tv-, Av-, M- en C-modus

Afspeelmodus

Wi-Fi-functies

Menu Instellingen

Accessoires

Bijlage

Index



Opnamen maken met FE-lock

► Foto's ► Films

Nets als met AE lock (📖78) kunt u de belichting vergrendelen voor het maken van opnamen met de flitser.

1 Klap de flitser uit en stel deze in op [⚡] (📖95).

2 Vergrendel de flitsbelichting.

- Richt de camera met vergrendelde belichting op het onderwerp waarvan u een opname wilt maken. Houd de ontspanknop half ingedrukt en druk op de knop [FN] [FUNC.].
- De flitser gaat af en wanneer [⌘] wordt weergegeven, blijf het flitsuitvoerniveau behouden.
- Om FE te ontgrendelen, drukt u nogmaals op de knop [FN] [FUNC.] terwijl de ontspanknop half wordt ingedrukt. In dit geval wordt [⌘] niet meer weergegeven.

3 Kies de compositie en maak een opname.



- FE: flitsbelichting



- U kunt de belichting ook vergrendelen of ontgrendelen door in het instellingenschermbij stap 2 op [⌘] te tikken.

De flitstiming wijzigen

► Foto's ► Films

Wijzig de timing van de flitser en de sluitser als volgt.

1 Open het instellingenschermbij.

- Druk op de knop [MENU], selecteer [Flits Instellingen] op het tabblad [📷5] en druk daarna op de knop [FN] [FUNC.] (📖30).

2 Configureer de instelling.

- Kies [Sluiter sync.] en kies vervolgens de gewenste optie (📖30).



1e gordijn	De flitser flitst direct nadat de sluitser opengaat.
2e gordijn	De flitser flitst direct voordat de sluitser dichtgaat.

Vóór gebruik

Basishandleiding

Handleiding voor gevorderden

Basishandelingen van de camera

Auto-modus/ Modus Hybride automatisch

Andere opnamestanden

P-modus

Tv-, Av-, M- en C-modus

Afspeelmodus

Wi-Fi-functies

Menu Instellingen

Accessoires

Bijlage

Index



Overige instellingen

Beeldkwaliteit wijzigen

► Foto's ► Films

Maak een keuze uit 7 combinaties van formaat (aantal pixels) en compressie (beeldkwaliteit). Geef ook aan of beelden in RAW-indeling moeten worden vastgelegd (198). Zie "Aantal opnamen per geheugenkaart" (220) voor richtlijnen over hoeveel opnamen van elke type beeld op een geheugenkaart passen.



- Druk op de knop [Q] en kies [L] in het menu. Kies vervolgens de gewenste optie (29).
- De optie die u hebt ingesteld, wordt nu weergegeven.
- Als u wilt terugkeren naar de oorspronkelijke instelling, herhaalt u deze procedure, maar selecteert u [L].



- [L] en [M] geven verschillende beeldkwaliteitsniveaus aan afhankelijk van de mate van compressie. Bij hetzelfde formaat (aantal pixels) biedt [L] een hogere beeldkwaliteit. Alhoewel [M]-beelden een iets lagere beeldkwaliteit hebben, passen er meer op een geheugenkaart. Houd er rekening mee dat [S2] een beeldkwaliteit is van [L].
- Niet beschikbaar in de modus [A].
- U kunt deze instelling ook configureren door MENU (30) ► tabblad [1] ► [Beeldkwalit.] te kiezen.

Wanneer u het gewenste aantal pixels wilt baseren op het afdrukformaat, kunt u de volgende tabel gebruiken als richtlijn voor beelden met een beeldverhouding van 3:2.

L	A2 (420 x 594 mm)
M	A3 (297 x 420 mm)
S1	A4 (210 x 297 mm)
S2	90 x 130 mm, 130 x 180 mm, briefkaartformaat

Opnamen maken in RAW-indeling

De camera kan beelden vastleggen in JPEG- en RAW-indeling.

JPEG-beelden	Worden in de camera verwerkt voor optimale beeldkwaliteit en gecomprimeerd om de bestandsgrootte te verkleinen. Dit compressieproces is echter onomkeerbaar en beelden kunnen niet kunnen worden teruggebracht naar de oorspronkelijke, onbewerkte staat. Beeldbewerking kan ook een klein verlies aan beeldkwaliteit veroorzaken.
RAW-beelden	RAW-beelden bestaan uit onbewerkte gegevens die zijn opgenomen met vrijwel geen verlies aan beeldkwaliteit door beeldverwerking van de camera. De gegevens kunnen in deze indeling niet worden bekeken via een computer of worden afgedrukt. U dient de beelden eerst te verwerken op de camera (132) of de software te gebruiken (Digital Photo Professional, 182) om beelden te converteren naar JPEG- of TIFF-bestanden. Beelden kunnen worden aangepast met een minimaal verlies aan beeldkwaliteit.

Vóór gebruik

Basishandleiding

Handleiding voor gevorderden

Basishandelingen van de camera

Auto-modus/ Modus Hybride automatisch

Andere opnamestanden

P-modus

Tv-, Av-, M- en C-modus

Afspeelmodus

Wi-Fi-functies

Menu Instellingen

Accessoires

Bijlage

Index





- Druk op de knop [MENU] en selecteer [L] in het menu (129).
- Om alleen opnamen te maken in RAW-indeling, kiest u de optie [RAW].
- Om beelden tegelijk in zowel JPEG- als RAW-indeling vast te leggen, kiest u de JPEG-beeldkwaliteit en vervolgens drukt u op de knop [OK]. Een vinkje [✓] wordt weergegeven naast [RAW]. Om deze instelling ongedaan te maken, doorloopt u dezelfde stappen en verwijdert u het vinkje [✓] naast [RAW].



- Gebruik altijd de daarvoor bedoelde software (182) voor de overdracht van RAW-beelden (of RAW- en JPEG-beelden samen) naar een computer.
- Digitale zoom (41) is niet beschikbaar wanneer beelden in RAW-indeling worden vastgelegd.



- Raadpleeg "Aantal opnamen per geheugenkaart" (220) voor meer informatie over de verhouding tussen het aantal opnamepixels en het aantal opnamen dat op een geheugenkaart past.
- De bestandsextensie voor JPEG-beelden is .JPG en de extensie voor RAW-beelden is .CR2.

Via het menu

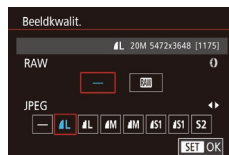

- Druk op de knop [MENU], selecteer [Beeldkwalit.] op het tabblad [1] en druk daarna op de knop [MENU] (30).
- Om beelden tegelijk vast te leggen in RAW-indeling, draait u aan de ring [L] en kiest u [RAW] bij [RAW]. Houd er rekening mee dat JPEG-beelden alleen worden vastgelegd indien [-] is geselecteerd.
- Druk op de knoppen [L] [R] of draai aan de knop [L] om [JPEG] te selecteren. Kies vervolgens het beeldformaat en de kwaliteit. Houd er rekening mee dat RAW-beelden alleen worden vastgelegd indien [-] is geselecteerd.
- Als u klaar bent, drukt u op de knop [MENU] om terug te keren naar het menuscherm.



- [RAW] en [JPEG] kunnen niet allebei op [-] worden ingesteld.

Instellingen van de IS-modus wijzigen

► Foto's ► Films

U kunt de beeldstabilisatie uitgeschakeld houden tot het moment waarop u een opname maakt.

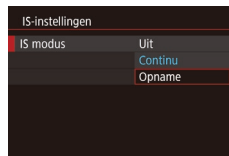

- Voer de stappen bij "Beeldstabilisatie uitschakelen" (52) uit om [Opname] te selecteren.

Vóór gebruik

Basishandleiding

Handleiding voor gevorderden

Basishandelingen van de camera

Auto-modus/ Modus Hybride automatisch

Andere opnamestanden

P-modus

Tv-, Av-, M- en C-modus

Afspeelmodus

Wi-Fi-functies

Menu Instellingen

Accessoires

Bijlage

Index



Tv-, Av-, M- en C-modus

Maak slimmer geraffineerde opnamen en pas de camera aan uw favoriete opnamestijl aan

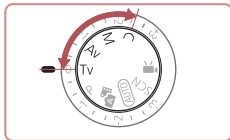

- In dit hoofdstuk wordt verondersteld dat de camera is ingesteld op de betreffende modus.

Specifieke sluitertijden (Modus [Tv])

► Foto's ► Films

Stel de gewenste sluitertijd in voordat u met het opnemen begint. Op de camera wordt de diafragma waarde automatisch aangepast aan de ingestelde sluitertijd.

Zie “Camera” (📖217) voor informatie over de beschikbare sluitertijden.

1 Open de modus [Tv].

- Stel het programmakeuzewiel in op [Tv].

2 Stel de sluitertijd in.

- Draai aan de ring (🔧) om de sluitertijd in te stellen.



Sluitertijd (seconden)	Beschikbare ISO-waarde (📖80)
30–1,3	[AUTO], [125]–[3200]
1–1/2000	[AUTO], [125]–[12800]



- Bij opnameomstandigheden met langere sluitertijden treedt mogelijk een vertraging op voordat u opnieuw een foto kunt maken. Dit komt doordat de camera de beelden verwerkt om ruis te voorkomen.
- Stel [IS modus] in op [Uit] wanneer u een langere sluitertijd gebruikt en opnamen maakt met een statief (📖52).
- Als de optimale belichting niet wordt behaald, worden de diafragma waarden oranje weergegeven wanneer u de ontspanknop half indrukt. Pas de sluitertijd aan totdat de diafragma waarde wit wordt weergegeven. U kunt ook Safety Shift gebruiken (📖101).



- [Tv]: tijdwaarde
- U kunt de camera ook zo instellen dat u door aan de knop (🔧) te draaien de sluitertijd wijzigt (📖104).

Vóór gebruik

Basishandleiding

Handleiding voor gevorderden

Basishandelingen van de camera

Auto-modus/ Modus Hybride automatisch

Andere opnamestanden

P-modus

Tv-, Av-, M- en C-modus

Afspeelmodus

Wi-Fi-functies

Menu Instellingen

Accessoires

Bijlage

Index



Specifieke diafragmawaarden (Modus [Av])

► Foto's ► Films

Stel de gewenste diafragma waarde in voordat u begint met opnemen. Op de camera wordt de sluitertijd automatisch aangepast aan de ingestelde diafragma waarde. Zie “Camera” (1217) voor informatie over de beschikbare diafragma waarden.

1 Open de modus [Av].

- Stel het programmeerkeuzewiel in op [Av].



2 Stel de diafragma waarde in.

- Draai aan de ring (1) om de diafragma waarde in te stellen.



- Als de optimale belichting niet wordt behaald, wordt de sluitertijd oranje weergegeven wanneer u de ontspanknop half indrukt. Pas de diafragma waarde aan totdat de sluitertijd wit wordt weergegeven. U kunt ook Safety Shift gebruiken (zie hieronder).



- [Av]: diafragma waarde (de grootte van de irisopening in de lens)
- In de modi [Tv] en [Av], drukt u op de knop [MENU] en stelt u [Safety Shift] op het tabblad [6] in op [Aan] (130). Hiermee past de camera de sluitertijd en de diafragma waarde automatisch aan bij belichtingsproblemen, zodat u opnames kunt maken met optimale belichting. Safety Shift is echter uitgeschakeld wanneer de flitser flitst.
- U kunt de camera ook zo instellen dat u door aan de knop (1) te draaien de diafragma waarde wijzigt (104).

Specifieke sluitertijden en diafragma waarden (Modus [M])

► Foto's ► Films

Voer voordat u opnamen maakt de volgende stappen uit voor het instellen van de gewenste sluitertijd en diafragma waarde, zodat u de gewenste belichting krijgt.

Zie “Camera” (1217) voor informatie over beschikbare sluitertijden en diafragma waarden.

1 Open de modus [M].

- Stel het programmeerkeuzewiel in op [M].

2 Configureer de instelling.

- Draai aan de knop (1) om de sluitertijd (1) in te stellen.
- Draai aan de ring (2) om de diafragma waarde (2) in te stellen.
- Als de ISO-waarde is vastgesteld, wordt het belichtingsniveau teken (4), gebaseerd op de door u opgegeven waarden, weergegeven op de indicator van het belichtingsniveau ter vergelijking met het standaard belichtingsniveau (3). Als het verschil ten opzichte van het standaard belichtingsniveau groter is dan 3 stops, wordt het belichtingsniveau teken als [◀] of [▶] weergegeven.
- Als u de ISO-waarde op [AUTO] hebt ingesteld wordt de ISO-waarde bepaald en de helderheid van het scherm gewijzigd wanneer u de ontspanknop half indrukt. Als met de door u ingestelde sluitertijd en diafragma waarde geen standaardbelichting kan worden bereikt, wordt de ISO-waarde oranje weergegeven.



- (1) (2)
- (3)
- (4)

Vóór gebruik

Basishandleiding

Handleiding voor gevorderden

Basishandelingen van de camera

Auto-modus/ Modus Hybride automatisch

Andere opnamestanden

P-modus

Tv-, Av-, M- en C-modus

Afspeelmodus

Wi-Fi-functies

Menu Instellingen

Accessoires

Bijlage

Index



Sluittijd (seconden)	Beschikbare ISO-waarde (80)
[BULB], 30–1,3	[AUTO], [125]–[3200]
1–1/2000	[AUTO], [125]–[12800]



- Na het instellen van de sluitertijd en de diafragma-waarde kan het belichtingsniveau wijzigen als u de zoom aanpast of een nieuwe compositie voor de opname maakt.
- Afhankelijk van de ingestelde sluitertijd en diafragma-waarde, wordt de helderheid van het scherm mogelijk aangepast. De helderheid van het scherm wijzigt echter niet als de flitser is uitgeklapt en de modus [B] is ingesteld.
- De beeldhelderheid kan worden beïnvloed door de automatische helderheidsoptimalisatie (81). Om de automatische helderheidsoptimalisatie uitgeschakeld te houden in de modus [M], tikt u op [M] in het instellingenschermb van de automatische helderheidsoptimalisatie om een vinkje [✓] toe te voegen aan [Uitsch. bij handm. bel.].



- **[M]**: handmatig
- De optimale belichting wordt berekend op basis van de opgegeven meetmethode (79).
- Als de ISO-waarde is ingesteld op [AUTO], zijn de volgende bewerkingen beschikbaar.
 - Pas de belichting aan door te draaien aan de knop voor belichtingscompensatie.
 - Tik op [X] om de ISO-waarde te vergrendelen. De helderheid van het scherm past zich hierop aan.

Opnamen met lange sluitertijd maken (Bulb)

Met bulb-belichting wordt een opname net zo lang belicht als dat u de ontspanknop ingedrukt houdt.

1 Bulb-belichting opgeven.

- Stel de sluitertijd in op [BULB] volgens stap 1–2 bij “Specifieke sluitertijden en diafragma-waarden (Modus [M])” (101).

2 Maak de opname.

- Opnamen worden net zo lang belicht als dat u de ontspanknop volledig ingedrukt houdt. De verstreken belichtingsduur wordt weergegeven tijdens de belichting.



- De maximale continue opnametijd van deze functie is 4 min. 16 sec.
- Plaats de camera op een statief of neem andere maatregelen om de camera stil te houden en camerabeweging te voorkomen. Schakel in dit geval ook beeldstabilisatie uit (52).



- De functie voor opnamen op afstand (164) kan worden gebruikt om de camerabeweging te vermijden die kan ontstaan als u rechtstreeks op de ontspanknop drukt.



- Als [Touch Shutter] is ingesteld op [Insch.], worden opnames gestart door eenmaal op het scherm te tikken en gestopt door nogmaals op het scherm te tikken. Zorg dat de camera niet beweegt wanneer u het scherm aanraakt.

Vóór gebruik

Basishandleiding

Handleiding voor gevorderden

Basishandelingen van de camera

Auto-modus/ Modus Hybride automatisch

Andere opnamestanden

P-modus

Tv-, Av-, M- en C-modus

Afspeelmodus

Wi-Fi-functies

Menu Instellingen

Accessoires

Bijlage

Index



De flitsoutput aanpassen

► Foto's ► Films

Maak een keuze uit de drie flitsniveaus in modi [Tv][Av][M].

1 Stel de flitsmodus in.

- Druk op de knop [MENU], selecteer [Flits Instellingen] op het tabblad [5] en druk daarna op de knop [30].
- Druk op de knoppen [▲][▼] of draai aan de knop [30] om [Flits-modus] te kiezen, kies [Handmatig] en druk vervolgens op de knop [30].



2 Configureer de instelling.

- Klap de flitser uit, druk op de knop [▶] en draai meteen daarna aan de ring [30] om het flitsuitvoerniveau te kiezen. Druk vervolgens op de knop [30].
- Als de instelling is voltooid, wordt het flitsuitvoerniveau weergegeven.
[30] [30]: minimum, [30] [30]: medium, [30] [30]: maximum



- U kunt het flitsniveau ook instellen door MENU (30) te openen en tabblad [5] ► [Flits Instellingen] ► [Flits output] te selecteren.
- U kunt het scherm [Flits Instellingen] (30) ook openen als de flitser is uitgekapt, door op de knop [▶] te drukken en direct daarna op de knop [MENU] te drukken.



- U kunt het scherm [Flits Instellingen] (30) ook openen door op de knop [▶] te drukken en op [MENU] te tikken.

Films opnemen met specifieke sluitertijden en diafragmawaarden

► Foto's ► Films

Stel de door u gewenste sluitertijd, belichting, diafragma waarde en ISO-waarde in.

Zie "Camera" (217) voor informatie over de beschikbare sluitertijden. Voor meer informatie over beschikbare diafragma waarden en ISO-waarden, raadpleegt u "Diafragma" (218) en "De ISO-waarde wijzigen" (80).

1 Open de modus [M].

- Stel het programmakeuzewiel in op [M].
- Druk op de knop [30], kies [M] in het menu en selecteer vervolgens [M] (29).

2 Configureer de instellingen.

- Draai aan de knop [30] om de sluitertijd in te stellen.
- Draai aan de ring [30] om de diafragma waarde in te stellen.

3 Maak de opname.

- Druk op de filmknop.
- U kunt instellingen ook tijdens de opname aanpassen, zoals beschreven bij stap 2.



- Sommige sluitertijden kunnen flikeringen op het scherm veroorzaken bij opnamen onder tl-licht of ledverlichting. Deze flikeringen worden mogelijk opgenomen.

Vóór gebruik

Basishandleiding

Handleiding voor gevorderden

Basishandleidingen van de camera

Auto-modus/Modus Hybride automatisch

Andere opnamestanden

P-modus

Tv-, Av-, M- en C-modus

Afspeelmodus

Wi-Fi-functies

Menu Instellingen

Accessoires

Bijlage

Index





- Als de ISO-waarde is ingesteld op [AUTO], kunt u ook de belichting vooraf aan de opname aanpassen door aan de belichtingscompensatieknop te draaien.
- Als de ISO-waarde is vastgesteld, wordt het belichtingsniveauteken, gebaseerd op de door u opgegeven waarde, weergegeven op de indicator van het belichtingsniveau ter vergelijking met het standaard belichtingsniveau. Als het verschil ten opzichte van het standaard belichtingsniveau groter is dan 3 stops, wordt het belichtingsniveauteken als [◀] of [▶] weergegeven.
- U kunt de ISO-waarde in de modus [AUTO] controleren door de ontspanknopknop half in te drukken. Als met de door u ingestelde sluitertijd en diafragma waarde geen standaardbelichting kan worden bereikt, wordt de ISO-waarde oranje weergegeven.



- De scherpstelling kan tijdens de opname worden aangepast door op [AF] te tikken (om over te schakelen naar [MF]) en vervolgens op de knoppen [▲][▼] te drukken.

Aanpassing voor opnamestijlen

Instellingen wijzigen met de ring

► Foto's ► Films

U kunt de functies van de ring als volgt opnieuw toewijzen. Met de ring kunt u de camera net zo handig besturen als een volledig handmatige camera.



1 Kies een functie om aan de ring [F] toe te wijzen.

- Druk op de knop [RING FUNC.].
- Kies een optie door op de knoppen [◀][▶] of door aan de ring [F] of aan de knop [SET] te draaien.
- Druk op de knop [SET] om de instelling te voltooien.

2 Configureer de toegewezen functie.

- Draai aan de ring [F] of aan de knop [SET] om de toegewezen functie in te stellen.



- U kunt deze instelling ook configureren door op de knop [RING FUNC.] te drukken, op een optie te tikken om deze te kiezen en vervolgens nogmaals hierop te tikken.

Vóór gebruik

Basishandleiding

Handleiding voor gevorderden

Basishandelingen van de camera

Auto-modus/ Modus Hybride automatisch

Andere opnamestanden

P-modus

Tv-, Av-, M- en C-modus

Afspeelmodus

Wi-Fi-functies

Menu Instellingen

Accessoires

Bijlage

Index



Functies die aan de ring kunnen worden toegewezen

De functies die u kunt toewijzen aan de ring, variëren afhankelijk van de opnamemodus. Deze toewijzingen bepalen welke functies u aan de controleknop kunt toewijzen.

Item	Opnamemodus			
	Av	Tv	P	
STD		Av	Tv	Trapsgew. zoom
		–	–	–
ISO		ISO	ISO	ISO
		Av	Tv	–
MF		Handmatig scherpstellen (108)		
WB +/-		De witbalans corrigeren (103)		
zoom		Trapsgewijs zoomen uitvoeren (141)		
zoom		Vloeiend zoomen uitvoeren (142)		
		Het effect configureren van de automatische helderoptimalisatie (181)		
		Beeldverhouding wijzigen (150)		
C	–	Functies naar eigen wens toewijzen (105).		

- ISO: ISO-waarde (108), MF: handmatig scherpstellen (108), Tv: sluitertijd (100), Av: diafragmawaarde (101).
- Wanneer u [MF], [WB +/-], [zoom], [zoom], [E] of [] toewijst aan de ()-ring, zijn de functies die u kunt toewijzen aan de knop () dezelfde als voor [ISO].



- Als er pictogrammen worden weergegeven met () is deze functie niet beschikbaar in de huidige opnamemodus of onder de huidige functieomstandigheden.
- Wanneer u [AUTO], [S] of [SCN] gebruikt, kan stapsgewijs zoomen of vloeiend zoomen worden toegewezen aan de ring () (141).
- Wanneer de modus [M] of [P+] wordt gebruikt, kan de diafragmawaarde of de sluitertijd worden toegewezen.

Functies toewijzen aan de ring

► Foto's ► Films

U wijst functies toe aan de ring op basis van de betreffende opnamemodus.

1 Selecteer [C].

- Voer stap 1 in “Instellingen wijzigen met de ring” (104) uit, kies [C] en druk daarna op de knop [MENU].



(1)

2 Configureer de instelling.

- Druk op de knoppen []/[] of draai aan de knop () om de opnamemodus met de toe te wijzen functie te selecteren.
- Druk op de knoppen []/[] of draai aan de ring () om een functie toe te wijzen aan de ring (1).
- Functies die u aan de controleknop kunt toewijzen, worden automatisch bijgewerkt.
- Druk op de knop [MENU] om terug te keren naar het opnamescherm.



- Op het instellingenschermbild kunt u ook de functies die aan de ring zijn toegewezen configureren door op de functies te tikken en vervolgens op [MENU] te tikken.
- U kunt het instellingenschermbild ook openen door [C] te kiezen en op [MENU] te tikken in stap 1 in “Instellingen wijzigen met de ring” (104).

Vóór gebruik

Basishandleiding

Handleiding voor gevorderden

Basishandleidingen van de camera

Auto-modus/ Modus Hybride automatisch

Andere opnamestanden

P-modus

Tv-, Av-, M- en C-modus

Afspeelmodus

Wi-Fi-functies

Menu Instellingen

Accessoires

Bijlage

Index



Weergegeven informatie wijzigen

U kunt aanpassen welk scherm wordt weergegeven wanneer u op de knop [▼] drukt in het opnamescherm. U kunt ook aanpassen welke informatie wordt weergegeven.

1 Open het instellingenscherm.

- Selecteer op het tabblad [CAM1] de optie [Scherminfo/schakel instellingen] in [Opname-infoscherm] en druk vervolgens op de knop [INFO] (1030).



2 Configureer de instelling.

- Druk op de knoppen [▲][▼] of draai aan de knop [DRAAI] om schermen te kiezen die u liever niet wilt weergeven. Druk vervolgens op de knop [INFO] om de markering [✓] te verwijderen. Als u nogmaals op de knop [INFO] drukt, wordt de markering [✓] weer toegevoegd. Dit houdt in dat het scherm is geselecteerd om weer te geven.
- Druk op de knop [MENU] om terug te gaan naar het menuscherm.



- Een voorbeeld met de opties die in stap 2 zijn geselecteerd, wordt ter referentie aan de linkerkant weergegeven.
- Er moet ten minste één optie zijn geselecteerd.

De informatieweergave aanpassen

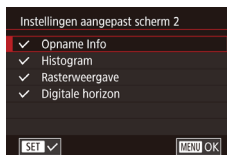

- Voer stappen 1 en 2 uit bij “Weergegeven informatie wijzigen” (106) om [Aangepast scherm 1] of [Aangepast scherm 2] te selecteren en druk vervolgens op de knop [RING FUNC].
- Druk op de knoppen [▲][▼] of draai aan de knop [DRAAI] om informatie te kiezen die u wilt weergeven. Druk vervolgens op de knop [INFO] om een markering [✓] toe te voegen.
- Om een voorbeeld van de weergave te zien, drukt u op de knop [MENU] om terug te keren naar het scherm [Scherminfo/ schakel instellingen].



- Als u een kleiner raster wilt weergeven, gaat u naar tabblad [CAM1] ► [Opname-infoscherm] ► [Rasterweergave].

Functies toewijzen aan knoppen

► Foto's ► Films

U kunt snel en eenvoudig functies activeren die u toewijst aan de filmknop of aan de knop [RING FUNC].



1 Open het instellingenscherm.

- Druk op de knop [MENU] en kies [Instellen] [knop] of [Instellen] [RING FUNC knop] op het tabblad [CAM2]. Druk vervolgens op de knop [INFO] (1030).

2 Configureer de instelling.

- Druk op de knoppen [▲][▼][◀][▶] of draai aan de knop [DRAAI] om een toe te wijzen functie te kiezen. Druk vervolgens op de knop [INFO].

Vóór gebruik

Basishandleiding

Handleiding voor gevorderden

Basishandelingen van de camera

Auto-modus/ Modus Hybride automatisch

Andere opnamestanden

P-modus

Tv-, Av-, M- en C-modus

Afspeelmodus

Wi-Fi-functies

Menu Instellingen

Accessoires

Bijlage

Index



3 Gebruik de toegewezen functie naar behoefte.

- Als u een toegewezen functie wilt activeren, drukt u op de knop waaraan u de functie hebt toegewezen.



- Om de standaardinstellingen te herstellen, kiest u [MENU] bij [Instellen] (Pictogram knop) en [FUNC.] bij [Instellen] (FUNC. knop).
- Als er pictogrammen worden weergegeven met [OK] is deze functie niet beschikbaar in de huidige opnamemodus of onder de huidige functieomstandigheden.
- Met [AF-ON] kunt u de positie en afmetingen van het AF-kader wijzigen door op de toegewezen knop te drukken in de AF-kadermodus [Eén punt AF] (AF-ON 90).
- Bij [AF-ON] wordt telkens wanneer u op de knop drukt waaraan de functie is toegewezen, de scherpstelling aangepast en vergrendeld en wordt [AF-ON] weergegeven op het scherm.
- Als u [AF-ON] gebruikt, wordt de schermweergave uitgeschakeld als u op de knop drukt waaraan de functie is toegewezen. Probeer een van de volgende oplossingen om de weergave te herstellen:
 - Druk op een willekeurige knop (behalve de ON/OFF-knop).
 - Houd de camera in een andere stand.
 - Klap het scherm uit of in.
 - Klap de flitser omhoog of omlaag.
- U kunt nog steeds films opnemen in de modus [AF-ON], [AF-ON], [AF-ON] of [AF-ON], zelfs als u een functie toewijst aan de filmknop.



- U kunt de instellingen ook configureren door op een gewenste optie te tikken en vervolgens nogmaals hierop te tikken of op [SET] te tikken.

Het menu Snelle instelling aanpassen

► Foto's ► Films

De weergave van de items in het menu Snelle instelling kan worden aangepast.

Items selecteren om een plaats te geven in het menu



1 Open het instellingen scherm.

- Druk op de knop [MENU], kies [Ind. menu Snelle inst.] op het tabblad [Foto's] en druk vervolgens op de knop [OK] (OK).

2 Kies pictogrammen die u een plaats wilt geven in het menu.

- Druk op de knoppen [Left] of draai aan de ring [Ring] of de knop [OK] om een pictogram te selecteren. Druk vervolgens op de knoppen [OK] om pictogrammen die u wilt weergeven in het menu Snelle instellingen, te markeren met een vinkje [✓].
- De geselecteerde items (voorzien van [✓]) worden gebruikt in de weergave.
- Functies zonder een [✓] kunnen worden geconfigureerd op het tabblad [Foto's] van het menuscherm.

3 Voltooi de instelling.

- Druk op de knop [MENU], kies [OK] (druk op de knoppen [Left] of draai aan de ring [Ring] of de knop [OK]) en druk vervolgens op de knop [OK].

Vóór gebruik

Basishandleiding

Handleiding voor gevorderden

Basishandleidingen van de camera

Auto-modus/Modus Hybride automatisch

Andere opnamestanden

P-modus

Tv-, Av-, M- en C-modus

Afspeelmodus

Wi-Fi-functies

Menu Instellingen

Accessoires

Bijlage

Index





- Er kunnen maximaal 11 items worden weergegeven in het menu.
- Het scherm bij stap 2 kan ook worden geopend door de knop ingedrukt te houden als het menu Snelle instellingen wordt weergegeven.



- U kunt ook een pictogram kiezen door het aan te raken op het scherm bij stap 2.

Menu-items verplaatsen



1 Open het instellingenscherf.

- Druk in het scherm bij stap 2 van “Items selecteren om een plaats te geven in het menu” (📖107) op de knop .
- Druk op de knoppen / of draai aan de ring of de knop om het pictogram te selecteren dat u wilt vervangen. Druk vervolgens op de knop .
- Druk op de knoppen / of draai aan de ring of de knop om de nieuwe positie te selecteren. Druk vervolgens op de knop .

2 Configureer de instelling.

- Druk op de knop **[MENU]**, kies **[OK]** (druk op de knoppen / of draai aan de ring of de knop en druk vervolgens op de knop .



- U kunt pictogrammen ook vervangen door ze te verslepen.

Opname-instellingen opslaan

► Foto's ► Films

Sla opnamestanden en uw geconfigureerde functie-instellingen die u veel gebruikt op, zodat u ze kunt hergebruiken. Zet het programmakeuzewiel in de stand **[C]** om de opgeslagen instellingen te openen. Zelfs als u van opnamemodus wisselt of de camera uitschakelt, worden instellingen die normaal gesproken worden gewist (zelfontspanner, enzovoort), opgeslagen.

Instellingen die kunnen worden opgeslagen

- Opnamestanden (**[P]**, **[Tv]**, **[Av]** en **[M]**)
- Items die zijn ingesteld in de modus **[P]**, **[Tv]**, **[Av]** of **[M]** (📖78–📖101)
- Instellingen in het opnamemenu
- Zoomposities
- Handmatige scherpstelposities (📖88)
- My Menu-instellingen (📖109)

1 Selecteer de opnamemodus met instellingen die u wilt opslaan en wijzig de instellingen naar wens.

2 Configureer de instelling.

- Druk op de knop **[MENU]**, kies **[Opslaan]** op het tabblad 2 en druk vervolgens op de knop .

3 Sla de instellingen op.

- Druk op de knoppen / of draai aan de knop om **[OK]** te selecteren. Druk vervolgens op de knop .



Vóór gebruik

Basishandleiding

Handleiding voor gevorderden

Basishandleidingen van de camera

Auto-modus/Modus Hybride automatisch

Andere opnamestanden

P-modus

Tv-, Av-, M- en C-modus

Afspeelmodus

Wi-Fi-functies

Menu Instellingen

Accessoires

Bijlage

Index





- Als u opgeslagen instellingen (met uitzondering van de opnamemodus) wilt bewerken, kiest u [C] en brengt u de wijzigingen aan. Herhaal vervolgens stap 2 en 3. Deze instellingen worden niet doorgevoerd in andere opnamestanden.



- Als u informatie die u hebt opgeslagen in [C] wilt wissen en de standaardwaarden wilt herstellen, draait u het programmeerwiel naar [C] en kiest u [Reset alle] (176).

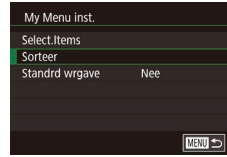

■ Veelgebruikte menu-items voor opname opslaan (My Menu)

► Foto's ► Films

U kunt op het tabblad [★1] maximaal zes menu-items opslaan die veel worden gebruikt voor opname. Door het tabblad [★1] naar wens aan te passen, hebt u snel toegang tot deze items via één enkel scherm.

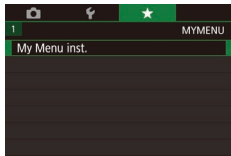

1 Open het instellingenscherm.

- Druk op de knop [MENU], kies [My Menu inst.] op het tabblad [★1] en druk vervolgens op de knop [30].

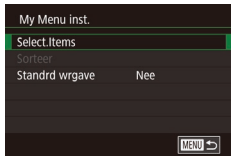

2 Configureer de instelling.

- Druk op de knoppen [▲][▼] of draai aan de knop [30] om [Select.Items] te selecteren en druk vervolgens op de knop [30].
- Druk op de knoppen [▲][▼] of draai aan de knop [30] om een menu-item te kiezen dat u wilt opslaan (maximaal zes). Druk vervolgens op de knop [30] om het item op te slaan.
- [✓] wordt weergegeven.

- Druk op de knop [30] als u niet wilt opslaan. [✓] wordt niet meer weergegeven.
- Druk op de knop [MENU].

3 Herschik indien gewenst de volgorde van de menu-items.

- Druk op de knoppen [▲][▼] of draai aan de knop [30] om [Sorteer] te selecteren. Druk vervolgens op de knop [30].
- Kies een menu-item dat u wilt verplaatsen (druk op de knoppen [▲][▼] of draai aan de knop [30]) en druk vervolgens op de knop [30].
- Druk op de knoppen [▲][▼] of draai aan de knop [30] om de volgorde te wijzigen en druk vervolgens op de knop [30].
- Druk op de knop [MENU].



- U kunt ook grijs weergegeven items in stap 2 opgeven. Mogelijk zijn deze echter niet beschikbaar in bepaalde opnamestanden.



- Als u wilt dat My Menu direct toegankelijk is door op de knop [MENU] te drukken in de opnamemodus, stelt u [Standdr wrgave] in op [Ja].



- Op het scherm [Select.Items] voor het opslaan of wissen van items kunt u ook op items tikken om ze te selecteren.
- Op het scherm [Sorteer] kunt u ook items slepen om de weergavevolgorde te wijzigen.

Vóór gebruik

Basishandleiding

Handleiding voor gevorderden

Basishandelingen van de camera

Auto-modus/ Modus Hybride automatisch

Andere opnamestanden

P-modus

Tv-, Av-, M- en C-modus

Af speelmodus

Wi-Fi-functies

Menu Instellingen

Accessoires

Bijlage

Index



Afspeelmodus

Veel plezier bij het bekijken van uw opnamen. U kunt ze op tal van manieren doorbladeren en bewerken

- Druk op de knop [▶] om de afspeelmodus te openen en de camera voor te bereiden op deze handelingen.



- Beelden die zijn bewerkt op een computer, beelden waarvan de bestandsnaam is gewijzigd en beelden die met een andere camera zijn gemaakt, kunnen mogelijk niet worden afgespeeld of bewerkt.

Bekijken

▶ Foto's ▶ Films

Na het maken van foto's of het opnemen van films kunt u deze, zoals hieronder is beschreven, op het scherm bekijken.

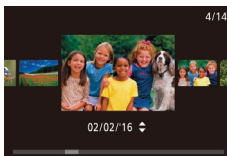

1 Open de afspeelmodus.

- Druk op de knop [▶].
- Uw laatste opname wordt weergegeven.

2 Selecteer de beelden.

- Als u het vorige beeld wilt bekijken, drukt u op de knop [◀] of draait u de knop [⦿] tegen de klok in. Om het volgende beeld te bekijken, drukt u op de knop [▶] of draait u de knop [⦿] met de klok mee.
- Houd de knoppen [◀][▶] ingedrukt om snel door beelden te bladeren.

- U kunt dit scherm (modus Beeld scrollen) openen door snel aan de knop [⦿] te draaien. Draai in deze modus aan de knop [⦿] om door beelden te bladeren.
- Druk op de knop [⦿] om terug te keren naar de enkelvoudige weergave.
- Druk in de modus Beeld scrollen op de knoppen [▲][▼] om door beelden te bladeren die per opnamedatum gegroepeerd zijn.
- Films zijn herkenbaar aan het pictogram [SET ▶]. Ga naar stap 3 als u films wilt afspelen.

Vóór gebruik

Basishandleiding

Handleiding voor gevorderden

Basishandelingen van de camera

Auto-modus/ Modus Hybride automatisch

Andere opnamestanden

P-modus

Tv-, Av-, M- en C-modus

Afspeelmodus

Wi-Fi-functies

Menu Instellingen

Accessoires

Bijlage

Index





3 Speel films af.

- Druk op de knop [⏪] om naar het filmbediendingspaneel te gaan, druk op de knoppen [▲][▼] om [▶] te kiezen en druk vervolgens nogmaals op de knop [⏪] om het afspelen te starten.



(1)

4 Pas het volume aan.

- Druk op de knoppen [▲][▼] om het volume aan te passen.
- Om het volume aan te passen wanneer de volumeaanduiding (1) niet langer wordt weergegeven, drukt u op de knoppen [▲][▼].

5 Onderbreek het afspelen.

- Druk op de knop [⏪] als u het afspelen wilt onderbreken of hervatten.
- Na de film verschijnt [SET ▶].



- Om vanuit de afspelmodus naar de opnamemodus te gaan, drukt u de ontspanknop half in.
- Als u Beeld scrollen wilt uitschakelen, kiest u MENU (📖30) ▶ tabblad [▶]5 ▶ [Beeld scrollen] ▶ [Uit].
- Als u de meest recente opname wilt weergeven wanneer de afspelmodus geopend wordt, kiest u MENU (📖30) ▶ tabblad [▶]5 ▶ [Ga verder] ▶ [Laatste f.].
- Om de weergegeven overgang tussen beelden te wijzigen, opent u MENU (📖30) en vervolgens kiest u het door u gewenste effect op het tabblad [▶]5 ▶ [Overgangseff.].

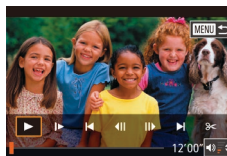
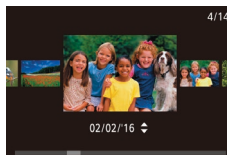

- Als u de modus Beeld scrollen wilt openen, veegt u met uw vinger herhaaldelijk snel naar links of rechts.
- U kunt ook door beelden bladeren in de modus Beeld scrollen door met uw vinger naar links of rechts te vegen.
- Als u op het centrale beeld tikt, wordt de enkelvoudige weergave hersteld.
- Als u in de modus Beeld scrollen door beelden wilt bladeren die op opnamedatum zijn gegroepeerd, sleept u snel omhoog of omlaag.
- Als u het afspelen van de film wilt starten, tikt u op [▶] op het scherm bij stap 2 van “Bekijken” (📖110).
- Als u het volume wilt aanpassen tijdens het afspelen van een film, sleept u met uw vinger snel omhoog of omlaag op het scherm.
- Tik op het scherm als u het afspelen wilt stoppen. Het scherm links wordt weergegeven en de volgende handelingen zijn beschikbaar.
- Raak [🔊] aan om het volumepaneel weer te geven. Tik vervolgens op [▲][▼] om het volume aan te passen. Bij een volume van 0 verschijnt [🔊].
- Om een ander frame weer te geven, tikt u op de schuifbalk of sleept u deze naar links of naar rechts.
- Tik op [▶] als u het afspelen wilt hervatten.
- Tik op [MENU↩] om terug te keren naar het scherm bij stap 2 van “Bekijken” (📖110).

Bediening via het aanraakscherm

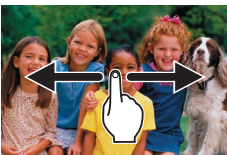

- Als u het volgende beeld wilt bekijken, veegt u met uw vinger naar links op het scherm en voor het vorige beeld veegt u naar rechts met uw vinger.

Vóór gebruik

Basishandleiding

Handleiding voor gevorderden

Basishandleidingen van de camera

Auto-modus/Modus Hybride automatisch

Andere opnamestanden

P-modus

Tv-, Av-, M- en C-modus

Afspelmodus

Wi-Fi-functies

Menu Instellingen

Accessoires

Bijlage



Index



Van weergavemodus wisselen

► Foto's ► Films

Druk in de afspelmodus op de knop [▼] om over te schakelen van “Geen informatieweergave” naar “Beknopte informatieweergave” naar “Uitgebreide informatieweergave” naar “RGB-histogram/ GPS-informatieweergave”.

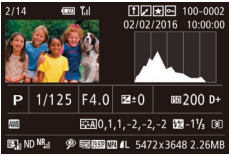
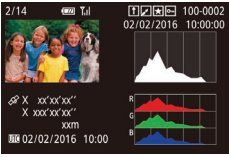
	Geen informatieweergave
	Beknopte informatieweergave
	Uitgebreide informatieweergave
	RGB-histogram, GPS-informatieweergave



- Het is niet mogelijk om van weergavemodus te wisselen terwijl de camera draadloos via Wi-Fi is verbonden met apparaten die geen printer zijn.

De weergave van opname-informatie aanpassen

Pas aan welke informatie op elk scherm wordt getoond. Infoscherm 4 toont informatie over de witbalans en Infoscherm 5 toont informatie over de beeldstijl.

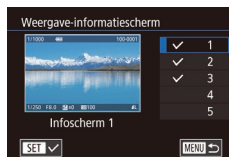
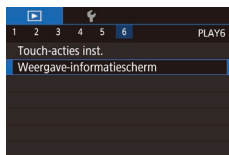

1 Open het instellingencherm.

- Selecteer [Weergave-informatiescherm] op het tabblad [6] en druk op de knop [SET].

2 Kies welke informatie u wilt weergeven.

- Druk op de knoppen [▲][▼] om informatie te kiezen die u wilt weergeven. Druk vervolgens op de knop [✓] om een vinkje [✓] toe te voegen.
- Druk op de knop [MENU] om terug te gaan naar het menuscherm.



- Een voorbeeld met de opties die in stap 2 zijn geselecteerd, wordt ter referentie aan de linkerkant weergegeven.

Overbelichtingswaarschuwing (voor highlights van beelden)

► Foto's ► Films

In de uitgebreide informatieweergave (112) knippen de vervaagde highlights van het beeld op het scherm.

Vóór gebruik

Basishandleiding

Handleiding voor gevorderden

Basishandelingen van de camera

Auto-modus/ Modus Hybride automatisch

Andere opnamestanden

P-modus

Tv-, Av-, M- en C-modus

Afspelmodus

Wi-Fi-functies

Menu Instellingen

Accessoires

Bijlage

Index



Histogram

► Foto's ► Films

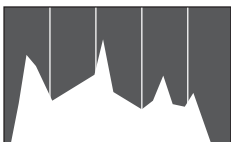

- De grafiek die verschijnt in de uitgebreide informatieweergave (112) is een histogram dat de distributie van de helderheid in het beeld toont. Op de horizontale as staat de helderheidsgraad en de verticale geeft aan welk gedeelte van het beeld zich op elk helderheidsniveau bevindt. Het histogram bekijken is een manier om de belichting te controleren.
- U kunt het histogram ook openen tijdens het maken van opnamen (106, 197).

RGB-histogram, GPS-informatieweergave

► Foto's ► Films

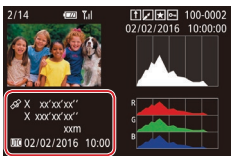
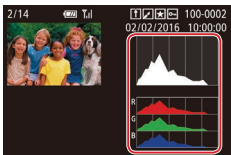

- Het RGB-histogram toont de distributie van de tinten rood, groen en blauw in een beeld. De horizontale as toont de helderheidsgraad van R, G of B en de verticale as geeft aan welk gedeelte van het beeld zich op dat helderheidsniveau bevindt. Dankzij dit histogram kunt u de kleurkenmerken van het beeld controleren.
- Met een smartphone die via Wi-Fi is verbonden met de camera kunt u beelden op de camera geotaggen en informatie toevoegen, zoals breedtegraad, lengtegraad en hoogte (164). U kunt deze informatie controleren in de GPS-informatieweergave.
- Van boven naar onder worden breedtegraad, lengtegraad, hoogte en UTC (opnamedatum en -tijd) getoond.



- [...] wordt weergegeven in plaats van numerieke waarden voor items die niet beschikbaar zijn op uw smartphone of voor items die niet juist zijn vastgelegd.



- U kunt ook een RGB-histogram weergegeven boven in de schermen Infoscherm 2–6. Kies Infoscherm 2–5 op het instellingenscherm [Weergave-informatiescherm] op het tabblad [6] en druk op de knop [RGB]. Druk op de knoppen [▲][▼] om [RGB] te kiezen en druk vervolgens op de knop [OK]. Houd er rekening mee dat het helderheidshistogram nu onder in het scherm Infoscherm 3 wordt weergegeven.
- UTC: staat voor "Coordinated Universal Time" en komt vrijwel overeen met Greenwich Mean Time.
- De GPS-informatieweergave is niet beschikbaar voor beelden waarvoor deze informatie ontbreekt.



- U kunt ook weergave van het RGB-histogram (alleen foto's) en weergave van GPS-informatie afwisselen door de onderste helft van het scherm omhoog of omlaag te slepen in de gedetailleerde informatieweergave.

Vóór gebruik

Basishandleiding

Handleiding voor gevorderden

Basishandleidingen van de camera

Auto-modus/ Modus Hybride automatisch

Andere opnamestanden

P-modus

Tv-, Av-, M- en C-modus

Afspeelmodus

Wi-Fi-functies

Menu Instellingen

Accessoires

Bijlage

Index



Korte films bekijken die zijn gemaakt bij het nemen van foto's (Digest-films)

► Foto's ► Films

U kunt als volgt een filmsynopsis bekijken met digest-films die automatisch zijn opgenomen in de modus [📷] (📖36) op een dag waarop u foto's hebt genomen.



1 Selecteer een beeld.

- Foto's die zijn opgenomen in de modus [📷] worden aangeduid met een [📷]-pictogram.
- Kies een foto met de aanduiding [📷] en druk op de knop [👉].



2 Speel de digest-film af.

- Druk op de knoppen [⏮][⏭] om [📷] te selecteren en druk vervolgens op de knop [👉].
- De film die automatisch is opgenomen op de dag dat de foto's zijn gemaakt, wordt vanaf het begin afgespeeld.



- Na een kort moment wordt [📷] niet meer weergegeven wanneer u de camera gebruikt met uitgeschakelde informatieweergave (📖112).

Op datum weergeven

Digest-films kunnen op datum worden bekeken.



- Druk op de knop [MENU], kies [Digest-films weerg./afsp.] op het tabblad [📷2] en tik vervolgens op een datum (📖30).

Personen controleren die met Gezichts-ID zijn gedetecteerd

► Foto's ► Films

Als u de camera overschakelt naar de korte informatieweergave (📖112), worden de namen weergegeven van maximaal vijf personen die zijn geregistreerd in Gezichts-ID (📖45).



- Druk meerdere keren op de knop [▼] totdat de eenvoudige informatieweergave wordt geactiveerd en druk op de knoppen [⏮][⏭] of draai aan de knop [🔍] om een beeld te selecteren.
- De namen worden op gedetecteerde personen weergegeven.



- Als u liever geen namen wilt weergeven in foto's die met behulp van Gezichts-ID zijn gemaakt, kiest u MENU (📖30) ► tabblad [📷3] ► [Info gezichts-ID] ► [Naam weerg.] ► [Uit].

Vóór gebruik

Basishandleiding

Handleiding voor gevorderden

Basishandleidingen van de camera

Auto-modus/Modus Hybride automatisch

Andere opnamestanden

P-modus

Tv-, Av-, M- en C-modus

Afspeelmodus

Wi-Fi-functies

Menu Instellingen

Accessoires

Bijlage

Index



Door beelden bladeren en beelden filteren



Bladeren door beelden in een index

► Foto's ► Films

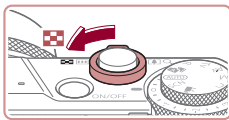
U kunt snel de beelden vinden die u zoekt door meerdere beelden in een index weer te geven.





1 Geef beelden weer in een index.





- Verschuif de zoomknop naar  als u beelden in een index wilt weergeven. Als u de zoomknop nogmaals verschuift, worden meer beelden weergegeven.
- Verschuif de zoomknop naar  om minder beelden weer te geven. Het aantal beelden neemt elke keer af wanneer u de zoomknop verschuift.



2 Selecteer een beeld.

- Draai aan de knop  om door de beelden te bladeren.
- Druk op de knoppen  om een beeld te selecteren.
- Er wordt een oranje kader rond het geselecteerde beeld weergegeven.
- Druk op de knop  om het geselecteerde beeld in de enkelvoudige weergave te bekijken.



- Als u het 3D-weergave-effect wilt uitschakelen (wordt weergegeven als u de knoppen  ingedrukt houdt), kiest u MENU  ► tabblad  ► [Indexeffect] ► [Uit].

Bediening via het aanraakscherm







- Knijp uw vingers samen om van de enkelvoudige weergave over te schakelen naar de indexweergave.
- Als u meer miniatures per scherm wilt weergeven, knijpt u uw vingers nogmaals samen.
- Sleep omhoog of omlaag over het scherm om door de weergegeven afbeeldingen te bladeren.
- Als u minder miniatures per scherm wilt weergeven, spreidt u uw vingers.
- Tik op een beeld om deze te selecteren en tik er nogmaals op om het beeld in de enkelvoudige weergave te bekijken.



Beelden zoeken die voldoen aan opgegeven voorwaarden

► Foto's ► Films

Vind snel de gewenste beelden op een geheugenkaart vol beelden door de beeldweergave te filteren op de door u opgegeven voorwaarden. U kunt deze beelden ook allemaal tegelijk beveiligen  (121) of verwijderen  (123).

★ Favorieten	Geeft beelden weer die gemarkeerd zijn als favoriet  (126).
🕒 Opnamedatum	Geeft beelden weer die op een bepaalde datum zijn opgenomen.
👤 Mensen	Hiermee worden beelden weergegeven met gedetecteerde gezichten.
📷 Foto/film	Geeft foto's, films of films die zijn opgenomen in de modus  weer  (36).
👤 Naam	Geeft beelden van een geregistreeerde persoon weer  (45).

Vóór gebruik

Basishandleiding

Handleiding voor gevorderden

Basishandleidingen van de camera

Auto-modus/Modus Hybride automatisch

Andere opnamestanden

P-modus

Tv-, Av-, M- en C-modus

Afspeelmodus

Wi-Fi-functies

Menu Instellingen

Accessoires

Bijlage

Index





1 Kies de eerste voorwaarde.

- Druk in de enkelvoudige weergave op de knop [OK], kies [OK] in het menu en kies een voorwaarde.
- Als u [★] of [★] selecteert, kunt u alleen beelden bekijken die aan deze voorwaarde voldoen door op de knoppen [◀][▶] te drukken of door aan de knop [OK] te draaien. Om voor al deze beelden samen een handeling uit te voeren, drukt u op de knop [OK] en gaat u naar stap 3.

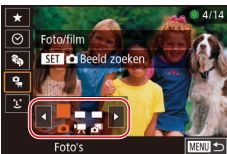

2 Selecteer de tweede voorwaarde en bekijk de gefilterde beelden.

- Wanneer u [OK] of [★] hebt geselecteerd als eerste voorwaarde, kiest u een tweede voorwaarde door op de knoppen [◀][▶] te drukken. Draai vervolgens aan de knop [OK] om alleen beelden te bekijken die aan de voorwaarden voldoen.
- Om naar de weergave met gefilterde beelden te gaan, drukt u op de knop [OK] en gaat u naar stap 3.
- Wanneer u [L] hebt geselecteerd als eerste voorwaarde, drukt u op de knop [OK]. Druk op het volgende scherm op de knoppen [▲][▼][◀][▶] om een persoon te kiezen.



3 Bekijk de gefilterde beelden.

- Beelden die voldoen aan uw voorwaarden, worden in gele kaders weergegeven. Druk op de knoppen [◀][▶] of draai aan de knop [OK] om alleen deze beelden te bekijken.

- Om de gefilterde weergave te annuleren, drukt u op de knop [OK] en kiest u [OK] in het menu. Druk vervolgens nogmaals op de knop [OK].



- Als op de camera voor bepaalde voorwaarden geen overeenkomende beelden zijn gevonden, zijn die voorwaarden niet beschikbaar.



- Druk op de knop [▼] bij stap 3 om andere informatie weer te geven of te verbergen.
- Opties voor het bekijken van de gevonden beelden (stap 3) zijn "Bladeren door beelden in een index" (115), "Beelden vergroten" (119) en "Diavoorstellingen bekijken" (120). U kunt ook beeldbewerkingen toepassen op alle gevonden beelden, door [Alle beelden in zoekopdr. bev.] te selecteren in "Beelden beveiligen" (121) of [Alle beelden zoekopdr. sel.] in "Meerdere beelden tegelijk wissen" (124), "Beelden toevoegen aan de printlijst (DPOF)" (187) of "Beelden toevoegen aan een fotoboek" (190).
- Als u beelden bewerkt en opslaat als nieuwe beelden (128–135) wordt een bericht weergegeven en worden de gevonden beelden niet meer weergegeven.



- U kunt ook voorwaarden selecteren door op de schermen in stap 1 en 2 te tikken.
- Nadat u voorwaarden hebt gekozen, kunt u beelden die overeenkomen met uw voorwaarden weergeven door opnieuw een voorwaarde aan te raken.

Vóór gebruik

Basishandleiding

Handleiding voor gevorderden

Basishandleidingen van de camera

Auto-modus/Modus Hybride automatisch

Andere opnamestanden

P-modus

Tv-, Av-, M- en C-modus

Af speelmodus

Wi-Fi-functies

Menu Instellingen

Accessoires

Bijlage





Index



De ring gebruiken om van beeld te verspringen

► Foto's ► Films

Gebruik de ring om gewenste beelden snel te vinden en ze te laten verspringen, door de beeldweergave te filteren op basis van uw opgegeven voorwaarden.

 Naar favorieten	Geeft beelden weer die gemarkeerd zijn als favoriet (126).
 Ga naar datum	Springt naar het eerste beeld in de groep beelden die op dezelfde datum zijn genomen.
 Enkelvoudige weergave	Verspringt met 1 beeld tegelijk.
 Volgende 10	Verspringt met 10 beelden tegelijk.
 Volgende 100	Verspringt met 100 beelden tegelijk.



1 Selecteer een voorwaarde.

- Selecteer een voorwaarde (of verspringmethode) in de enkelvoudige weergave door aan de ring (1) te draaien en meteen daarna op de knoppen [▲][▼] te drukken.

2 Bekijk de beelden die overeenkomen met de door u opgegeven voorwaarde, of spring met het opgegeven aantal.

- Draai aan de ring (1) om alleen beelden te bekijken die overeenkomen met de voorwaarde of om met het opgegeven aantal beelden vooruit of achteruit te springen.

Bediening via het aanraakscherm



- U kunt ook naar het vorige of volgende beeld springen volgens de methode die u hebt gekozen bij stap 1 van "De ring gebruiken om van beeld te verspringen" (117) door met twee vingers naar links of rechts te slepen.

Afzonderlijke beelden in een groep weergeven

► Foto's ► Films

Beelden die zijn opgeslagen als brongegevens in de modus [1] (68), worden gegroepeerd en alleen het eerste beeld wordt weergegeven. U kunt de beelden echter ook afzonderlijk bekijken.



1 Kies een gegroepeerd beeld.

- Druk op de knoppen [◀][▶] of draai aan de knop [1] om een beeld met de aanduiding [SET 1] te selecteren.

2 Selecteer [1].

- Druk op de knop [1] en selecteer [1] in het menu (29).

3 Geef de beelden in de groep afzonderlijk weer.

- Als u op de knoppen [◀][▶] drukt of aan de knop [1] draait, worden alleen de beelden in de groep weergegeven.
- Om gegroepeerd afspelen te stoppen, drukt u op de knop [1], kiest u [1] in het menu en drukt u nogmaals op de knop [1] (29).

Vóór gebruik

Basishandleiding

Handleiding voor gevorderden

Basishandelingen van de camera

Auto-modus/ Modus Hybride automatisch

Andere opnamestanden

P-modus

Tv-, Av-, M- en C-modus

Af speelmodus

Wi-Fi-functies

Menu Instellingen

Accessoires

Bijlage

Index





- Bij afspelen in een groep (stap 3) kunt u snel door beelden bladeren “Bladeren door beelden in een index” (115) en deze vergroten “Beelden vergroten” (119). U kunt uw bewerkingen tegelijk op alle beelden in de groep toepassen door [Alle beelden in groep bev.] te kiezen in “Beelden beveiligen” (121), [Alle beelden groeperen] in “Meerdere beelden tegelijk wissen” (124), [Hele groep selecteren] in “Beelden toevoegen aan de printlijst (DPOF)” (187) of [Hele groep selecteren] in “Beelden toevoegen aan een fotoboek” (190).
- Als u de groepering voor beelden wilt opheffen zodat ze worden weergegeven als losse foto's, kiest u MENU (30) ► tabblad [5] ► [Beelden groep.] ► [Uit] (30). Het groeperen van gegroepeerde beelden kan echter tijdens het afspelen van afzonderlijke beelden niet worden opgeheven.

Gezichts-ID-gegevens bewerken

Als u tijdens het afspelen merkt dat een naam incorrect is, kunt u deze wijzigen of wissen.

U kunt echter geen namen toevoegen voor personen die niet door Gezichts-ID gedetecteerd zijn (namen worden niet weergegeven) en voor personen waarvan de naam is gewist.

Namen wijzigen

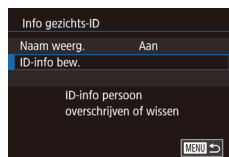

1 Open het instellingenscherf.

- Druk op de knop [MENU] en kies [Info gezichts-ID] op het tabblad [3] (30).
- Druk op de knoppen [▲][▼] of draai aan de knop [🌀] om [ID-info bew.] te selecteren. Druk vervolgens op de knop [SET].

2 Selecteer een beeld.

- Volg de procedure bij “Personen controleren die met Gezichts-ID zijn gedetecteerd” (114), kies een beeld en druk op de knop [SET].
- Er wordt een oranje kader rond het geselecteerde gezicht weergegeven. Wanneer er meerdere namen in een beeld worden weergegeven, drukt u op de knoppen [◀][▶] of draait u aan de knop [🌀] om de naam te selecteren die u wilt wijzigen. Druk vervolgens op de knop [SET].

Vóór gebruik

Basishandleiding

Handleiding voor gevorderden

Basishandelingen van de camera

Auto-modus/ Modus Hybride automatisch

Andere opnamestanden

P-modus

Tv-, Av-, M- en C-modus

Afspelmodus

Wi-Fi-functies

Menu Instellingen

Accessoires

Bijlage

Index



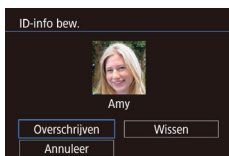

3 Kies de optie om te bewerken.

- Druk op de knoppen [▲][▼][◀][▶] of draai aan de knop [⊕] om [Overschrijven] te selecteren en druk vervolgens op de knop [⊕].

4 Selecteer de naam van de persoon die u wilt overschrijven.

- Voer stap 2 in “Gezichtsgegevens overschrijven en toevoegen” (48) uit en kies de naam van de persoon die u wilt overschrijven.



- U kunt het scherm [ID-info bew.] ook openen door op een beeld op het scherm in stap 2 te tikken, op [SET] te tikken om het oranje kader weer te geven en vervolgens op het gezicht te tikken waarvan u de naam wilt overschrijven.
- U kunt de opties voor bewerken ook kiezen door op deze items te tikken bij stap 3.

Namen wissen

- Op het scherm dat wordt weergegeven bij stap 3 van “Namen wijzigen” (118) kiest u [Wissen] en drukt u op de knop [⊕].
- Als [Wissen ?] verschijnt, drukt u op de knoppen [◀][▶] of draait u aan de knop [⊕] om [OK] te selecteren. Druk vervolgens op de knop [⊕].

Opties voor het weergeven van foto's

Beelden vergroten

► Foto's ► Films

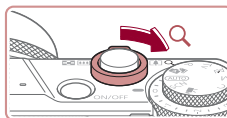

(1)

1 Vergroot een beeld.

- Verschuif de zoomknop naar [Q] als u wilt inzoomen op het beeld en het beeld wilt vergroten. Als u de zoomknop vasthoudt, wordt er verder ingezoomd tot een factor van 10x.
- Voor de duidelijkheid wordt het weergegeven gebied (1) bij benadering getoond.
- Verschuif de zoomknop naar [Q] om uit te zoomen. Als u de zoomknop vasthoudt, keert u terug naar de enkelvoudige weergave.

2 Verschuif de weergavelocatie en schakel indien nodig tussen beelden.

- Als u de weergavepositie wilt verschuiven, drukt u op de knoppen [▲][▼][◀][▶].
- Draai tijdens het inzoomen aan de knop [⊕] van beeld wilt wisselen.



- U kunt direct van de vergrote weergave naar de enkelvoudige weergave gaan door op de knop [MENU] te drukken.
- U kunt de scherpsstelling controleren als [SET] wordt weergegeven door op de knop [⊕] te drukken om het gebied waarop is scherpgesteld te tonen (Focus check). Wanneer op meerdere gebieden is scherpgesteld, drukt u herhaaldelijk op de knop [⊕] om naar een ander gebied te gaan.

Vóór gebruik

Basishandleiding

Handleiding voor gevorderden

Basishandleidingen van de camera

Auto-modus/ Modus Hybride automatisch

Andere opnamestanden

P-modus

Tv-, Av-, M- en C-modus

Afspeelmodus

Wi-Fi-functies

Menu Instellingen

Accessoires

Bijlage

Index



Bediening via het aanraakscherm



- Spreid uw vinger om in te zoomen.
- U kunt beelden tot ongeveer 10x vergroten door deze actie te herhalen.
- Sleep over het scherm om de weergavelocatie te verschuiven.



- Knijp uw vingers samen om uit te zoomen.
- Tik op **[MENU]** om terug te keren naar de enkelvoudige weergave.

Diavoorstellingen bekijken

► Foto's ► Films

Speel automatisch beelden af die zijn opgeslagen op een geheugenkaart.



- Druk op de knop **[MENU]** en kies vervolgens [Diavoorstelling] op het tabblad [▶ 1] (30).
- Druk op de knoppen [▲][▼] of draai aan de knop [●] om [Start] te selecteren. Druk vervolgens op de knop [●].
- De diavoorstelling begint nadat [Laden van beeld] enkele seconden wordt weergegeven.
- Druk op de knop **[MENU]** om de diavoorstelling te beëindigen.



- De spaarstandfuncties van de camera (37) werken niet tijdens diavoorstellingen.



- Druk op de knop [●] als u het afspelen van diavoorstellingen wilt onderbreken of hervatten.
- Tijdens het afspelen kunt u naar andere beelden gaan als u op de knoppen [◀][▶] drukt of aan de knop [●] draait. Houd voor vooruitspoelen of achteruitspoelen de knoppen [◀][▶] ingedrukt.
- U kunt de herhaling van de diavoorstelling, de weergavetijd per afbeelding en de overgang tussen afbeeldingen die op het scherm worden geopend, configureren door [Stel in] te kiezen en op de knop [●] te drukken (30).



- U kunt diavoorstellingen ook stoppen door op het scherm te tikken.

Vóór gebruik

Basishandleiding

Handleiding voor gevorderden

Basishandelingen van de camera

Auto-modus/ Modus Hybride automatisch

Andere opnamestanden

P-modus

Tv-, Av-, M- en C-modus

Afspelmodus

Wi-Fi-functies

Menu Instellingen

Accessoires

Bijlage

Index



Beelden beveiligen

► Foto's ► Films

Beveilig belangrijke beelden, zodat ze niet per ongeluk kunnen worden gewist (123).

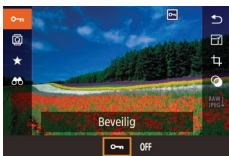

- Druk op de knop [SET], kies [OK] in het menu en kies vervolgens [OK] (druk op de knoppen [◀][▶] of draai aan de knop [SET]). [OK] wordt weergegeven.
- Om de beveiliging op te heffen, kiest u [OFF]. [OK] wordt niet meer weergegeven.



- Beveiligde beelden op een geheugenkaart worden gewist als u de kaart formatteert (169).



- Beveiligde beelden kunnen niet worden gewist met de wisfunctie van de camera. Als u het ze wel op die manier wilt wissen, moet u eerst de beveiliging opheffen.

Via het menu



1 Open het instellingenscherf.

- Druk op de knop [MENU] en selecteer [Beveilig] op het tabblad [1] (30).



2 Selecteer een selectiemethode.

- Kies de gewenste optie (30).
- Druk op de knop [MENU] om terug te gaan naar het menuscherf.

Afzonderlijke beelden selecteren

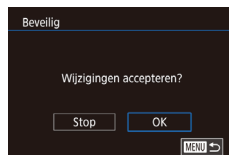

1 Selecteer [Selectie].

- Selecteer [Selectie] volgens de procedure bij "Via het menu" (121) en druk op de knop [SET].

2 Selecteer een beeld.

- Druk op de knoppen [◀][▶] of draai aan de knop [SET] om een beeld te selecteren. Druk vervolgens op de knop [SET]. [OK] wordt weergegeven.
- Druk nogmaals op de knop [SET] als u de selectie wilt opheffen. [OK] wordt niet meer weergegeven.
- Herhaal deze procedure om andere beelden op te geven.

3 Beveilig het beeld.

- Druk op de knop [MENU]. Er verschijnt een bevestigingsbericht op het scherm.
- Druk op de knoppen [◀][▶] of draai aan de knop [SET] om [OK] te selecteren. Druk vervolgens op de knop [SET].



- Als u overschakelt naar de opnamemodus of de camera uitschakelt voordat u de instellingsprocedure in stap 3 hebt voltooid, worden de beelden niet beveiligd.



- U kunt beelden ook selecteren of wissen door op het scherm in stap 2 te tikken en u kunt het bevestigingsscherf openen door op [MENU] te tikken.
- U kunt beelden ook beveiligen door op [OK] op het scherm in stap 3 te tikken.

Vóór gebruik

Basishandleiding

Handleiding voor gevorderden

Basishandelingen van de camera

Auto-modus/ Modus Hybride automatisch

Andere opnamestanden

P-modus

Tv-, Av-, M- en C-modus

Af speelmodus

Wi-Fi-functies

Menu Instellingen

Accessoires

Bijlage

Index



Een reeks selecteren

1 Selecteer [Select. reeks].

- Selecteer [Select. reeks] volgens de procedure bij "Via het menu" (121) en druk op de knop [SET].

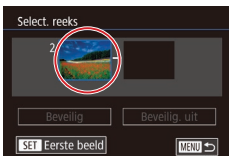

2 Selecteer het eerste beeld.

- Druk op de knop [SET].



- Druk op de knoppen [◀][▶] of draai aan de knop [OK] om een beeld te selecteren. Druk vervolgens op de knop [SET].

3 Selecteer het laatste beeld.

- Druk op de knop [▶] om [Laatste beeld] te selecteren en druk op de knop [SET].

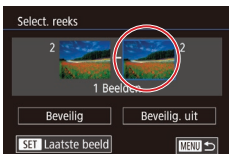

- Druk op de knoppen [◀][▶] of draai aan de knop [OK] om een beeld te selecteren. Druk vervolgens op de knop [SET].
- Beelden vóór het eerste beeld kunt u niet als het laatste beeld selecteren.

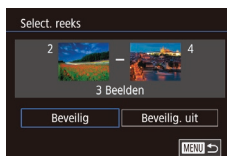
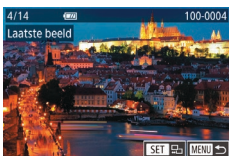

4 Beveilig de beelden.

- Druk op de knop [▼] om [Beveilig] te kiezen en druk op de knop [SET].



- U kunt ook het eerste of het laatste beeld kiezen door aan de knop [OK] te draaien terwijl het bovenste scherm bij stap 2 en 3 wordt weergegeven.
- Selecteer [Beveilig. uit] in stap 4 als u de beveiliging wilt opheffen voor groepen beelden.



- U kunt het scherm waarmee u het eerste of het laatste beeld selecteert ook weergegeven door op een beeld in het bovenste scherm in stap 2 of 3 te tikken.
- U kunt beelden ook beveiligen door op [Beveilig] op het scherm in stap 4 te tikken.

Alle beelden in één keer beveiligen

1 Selecteer [Alle beelden beveiligen].

- Volg de procedure bij "Via het menu" (121), selecteer [Alle beelden beveiligen] en druk op de knop [SET].

2 Beveilig de beelden.

- Druk op de knoppen [◀][▶] of draai aan de knop [OK] om [OK] te selecteren. Druk vervolgens op de knop [SET].



Vóór gebruik

Basishandleiding

Handleiding voor gevorderden

Basishandelingen van de camera

Auto-modus/ Modus Hybride automatisch

Andere opnamestanden

P-modus

Tv-, Av-, M- en C-modus

Afspeelmodus

Wi-Fi-functies

Menu Instellingen

Accessoires

Bijlage

Index



Alle beveiligingen in één keer opheffen

U kunt de beveiliging van alle beelden tegelijk opheffen. Om de beveiliging op te heffen, selecteert u [Beveiliging alle beelden oph.] bij stap 1 van “Alle beelden in één keer beveiligen”. Voer vervolgens stap 2 uit.

Beelden wissen

► Foto's ► Films

U kunt beelden die u niet meer nodig hebt één voor één selecteren en wissen. Wees voorzichtig bij het wissen van beelden, want ze kunnen niet worden hersteld. Beveiligde beelden (🔒 121) kunnen echter niet worden gewist.

1 Selecteer het beeld dat u wilt wissen.

- Druk op de knoppen [◀][▶] of draai aan de knop [🔍] om een beeld te selecteren.



2 Wis het beeld.

- Druk op de knop [🗑️].
- Als [Wissen ?] verschijnt, drukt u op de knoppen [◀][▶] of draait u aan de knop [🔍] om [Wissen] te selecteren. Druk vervolgens op de knop [🗑️].
- Het huidige beeld wordt nu gewist.
- Om het wissen te annuleren, drukt u op de knoppen [◀][▶] of draait u aan de knop [🔍] om [Annuleer] te kiezen. Druk vervolgens op de knop [🗑️].



- Voor beelden die zowel in RAW- als in JPEG-indeling zijn vastgelegd, kunt u door op de knop [🗑️] te drukken terwijl het beeld wordt weergegeven kiezen uit [Wissen RAW], [Wissen JPEG] of [Wissen RAW+JPEG].



- U kunt het huidige beeld ook wissen door in stap 2 op [Wissen] op het scherm te tikken.
- U kunt beelden ook wissen door Touch-acties te gebruiken (🔒 127).

Vóór gebruik

Basishandleiding

Handleiding voor gevorderden

Basishandleidingen van de camera

Auto-modus/Modus Hybride automatisch

Andere opnamestanden

P-modus

Tv-, Av-, M- en C-modus

Afspeelmodus

Wi-Fi-functies

Menu Instellingen

Accessoires

Bijlage

Index



Meerdere beelden tegelijk wissen

U kunt meerdere beelden selecteren om in één keer te wissen. Wees voorzichtig bij het wissen van beelden, want ze kunnen niet worden hersteld. Beveiligde beelden (121) kunnen echter niet worden gewist.

Een selectiemethode selecteren



1 Open het instellingenscherf.

- Druk op de knop [MENU] en selecteer [Wissen] op het tabblad [1] (30).



2 Selecteer een selectiemethode.

- Druk op de knoppen [▲][▼] of draai aan de knop [◉] om een selectiemethode te kiezen. Druk vervolgens op de knop [◉].
- Druk op de knop [MENU] om terug te gaan naar het menuscherm.

Afzonderlijke beelden selecteren



1 Selecteer [Selectie].

- Selecteer [Selectie] volgens de procedure bij "Een selectiemethode selecteren" (121) en druk op de knop [◉].

2 Selecteer een beeld.

- Nadat u een beeld hebt gekozen in stap 2 in "Afzonderlijke beelden selecteren" (121), wordt [✓] weergegeven.
- Druk nogmaals op de knop [◉] als u de selectie wilt opheffen. [✓] wordt niet meer weergegeven.
- Herhaal deze procedure om andere beelden op te geven.

3 Wis de beelden.

- Druk op de knop [MENU]. Er verschijnt een bevestigingsbericht op het scherm.
- Druk op de knoppen [◀][▶] of draai aan de knop [◉] om [OK] te selecteren. Druk vervolgens op de knop [◉].

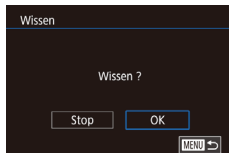

- Wanneer u een beeld kiest dat in zowel JPEG- als RAW-indeling is vastgelegd, worden beide versies gewist.

Vóór gebruik

Basishandleiding

Handleiding voor gevorderden

Basishandleidingen van de camera

Auto-modus/Modus Hybride automatisch

Andere opnamestanden

P-modus

Tv-, Av-, M- en C-modus

Afspelmodus

Wi-Fi-functies

Menu Instellingen

Accessoires

Bijlage

Index



Een reeks selecteren

1 Selecteer [Select. reeks].

- Selecteer [Select. reeks] volgens de procedure bij “Een selectiemethode selecteren” (124) en druk op de knop [OK].

2 Selecteer de beelden.

- Voer de stappen 2–3 in “Een reeks selecteren” (122) uit om beelden op te geven.



3 Wis de beelden.

- Druk op de knop [▼] om [Wissen] te kiezen en druk vervolgens op de knop [OK].

Alle beelden in één keer opgeven

1 Selecteer [Sel. alle beelden].

- Volg de procedure bij “Een selectiemethode selecteren” (124), selecteer [Sel. alle beelden] en druk op de knop [OK].

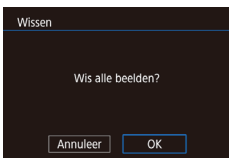

2 Wis de beelden.

- Druk op de knoppen [◀][▶] of draai aan de knop [OK] om [OK] te selecteren. Druk vervolgens op de knop [OK].

Beelden roteren

► Foto's ► Films

Wijzig de stand van beelden en sla ze als volgt op.

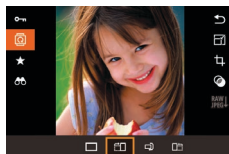

1 Selecteer [R].

- Druk op de knop [R] en selecteer [R] in het menu (29).



2 Draai het beeld.

- Druk op de knop [◀] of [▶], afhankelijk van de gewenste richting. Het beeld wordt telkens als u op de knop drukt 90° geroteerd. Druk op de knop [R] om de instelling te voltooien.



- Rotatie is niet mogelijk als [Autom. draaien] is ingesteld op [Uit] (126).

Via het menu



1 Selecteer [Roteren].

- Druk op de knop [MENU] en kies [Roteren] op het tabblad [▶] 1 (30).

Vóór gebruik

Basishandleiding

Handleiding voor gevorderden

Basishandleidingen van de camera

Auto-modus/Modus Hybride automatisch

Andere opnamestanden

P-modus

Tv-, Av-, M- en C-modus

Afspeelmodus

Wi-Fi-functies

Menu Instellingen

Accessoires

Bijlage

Index





2 Draai het beeld.

- Druk op de knoppen [◀][▶] of draai aan de knop [🌀] om een beeld te selecteren.
- Het beeld wordt telkens als u op de knop [🌀] drukt 90° gedraaid.
- Druk op de knop [MENU] om terug te gaan naar het menuscherm.



- Op het scherm in stap 2 kunt u ook op [SET] tikken om beelden te roteren of op [MENU] tikken om terug te keren naar het menuscherm.

Automatisch draaien uitschakelen

Voer deze stappen uit om automatisch draaien van beelden uit te schakelen. Bij automatisch draaien worden beelden gedraaid, afhankelijk van de huidige oriëntatie van de camera.



- Druk op de knop [MENU] om [Autom. draaien] te selecteren op het tabblad [▶5]. Selecteer vervolgens [Uit] (📖30).



- Beelden kunnen niet worden gerotereerd (📖125) als u [Autom. draaien] instelt op [Uit]. Daarnaast worden reeds gerooteerde beelden ook in hun oorspronkelijke richting weergegeven.

Beelden markeren als favoriet

► Foto's ► Films

U kunt beelden organiseren door deze als favorieten te markeren. Als u een categorie kiest in gefilterd afspelen kunt u de volgende handelingen beperken tot die beelden.

- “Bekijken” (📖110), “Diavoorstellingen bekijken” (📖120), “Beelden beveiligen” (📖121), “Beelden wissen” (📖123), “Beelden toevoegen aan de printlijst (DPOF)” (📖187), “Beelden toevoegen aan een fotoboek” (📖190)

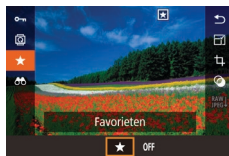

- Druk op de knop [🌟] en selecteer [★] in het menu (📖29).
- Als u de markering van het beeld wilt opheffen, herhaalt u deze procedure en selecteert u [OFF]. Druk vervolgens op de knop [🌟].

Via het menu



1 Selecteer [Favorieten].

- Druk op de knop [MENU] en kies [Favorieten] op het tabblad [▶1] (📖30).

2 Selecteer een beeld.

- Druk op de knoppen [◀][▶] of draai aan de knop [🌀] om een beeld te selecteren. Druk vervolgens op de knop [🌟]. [★] wordt weergegeven.
- Druk nogmaals op de knop [🌟] om de markering van het beeld op te heffen. [★] wordt niet meer weergegeven.
- Herhaal deze procedure als u meerdere beelden wilt selecteren.

Vóór gebruik

Basishandleiding

Handleiding voor gevorderden

Basishandelingen van de camera

Auto-modus/ Modus Hybride automatisch

Andere opnamestanden

P-modus

Tv-, Av-, M- en C-modus

Afspeelmodus

Wi-Fi-functies

Menu Instellingen

Accessoires

Bijlage

Index





3 Voltooi de instelling.

- Druk op de knop [MENU]. Er verschijnt een bevestigingsbericht op het scherm.
- Druk op de knoppen [◀][▶] of draai aan de knop [⊙] om [OK] te selecteren. Druk vervolgens op de knop [⊙].



- Als u overschakelt naar de opnamemodus of de camera uitschakelt voordat u de instellingsprocedure in stap 3 hebt voltooid, worden de beelden niet gemarkeerd als favoriet.



- Door beelden als favoriet te markeren, kunt u ze bij het maken van albums gemakkelijker toevoegen (136).



- U kunt huidige beelden ook selecteren of wissen door op het scherm in stap 2 te tikken.
- U kunt ook Touch-acties gebruiken om beelden te markeren als favorieten (127).

Handige bediening: Touch-acties

► Foto's ► Films

In de eenvoudige weergave kunt u in een handomdraai functies inschakelen die u hebt toegewezen aan elk van de vier ingestelde aanraakhandelingen (Touch-acties).

■ Functies voor Touch-acties gebruiken



- Sleep over het scherm zoals is aangegeven.
- De functie die is toegewezen aan [↶] is nu ingeschakeld.



- Op deze manier kunt u ook functies inschakelen die zijn toegewezen aan [↷], [↵] en [↶] door over het scherm te slepen.
- Pas de functies die zijn toegewezen aan Touch-acties naar wens aan.

■ Functies voor Touch-acties wijzigen

Vereenvoudig uw favoriete camerahandelingen door sleep patronen naar wens opnieuw toe te wijzen.

1 Open het instellingenscherf.

- Druk op de knop [MENU] en selecteer vervolgens [Touch-acties inst.] op het tabblad [6] (30).

Vóór gebruik

Basishandleiding

Handleiding voor gevorderden

Basishandelingen van de camera

Auto-modus/ Modus Hybride automatisch

Andere opnamestanden

P-modus

Tv-, Av-, M- en C-modus

Afspeelmodus

Wi-Fi-functies

Menu Instellingen

Accessoires

Bijlage

Index





2 Wijs een functie toe aan een Touch-actie.

- Druk op de knoppen [▲][▼] of draai aan de knop [●] om een veegpatroon te kiezen. Druk vervolgens op de knop [⊕].
- Druk op de knoppen [▲][▼] of draai aan de knop [●] om een functie te selecteren die u wilt toewijzen.

Toewijsbare functies

Diavoorstelling	Hiermeer start u een diavoorstelling.
Wissen	Hiermee wist u een beeld.
Beveilig	Hiermee beveiligt u een beeld of heft u de beveiliging van een beeld op.
Roteren	Hiermee draait u het beeld.
Favorieten	Hiermee markeert u beelden als favoriet of heft u de markering op.
Volgende favoriet	Hiermee geeft u het volgende beeld weer dat is gemarkeerd als favoriet.
Vorige favoriet	Hiermee geeft u het vorige beeld weer dat is gemarkeerd als favoriet.
Volgende datum	Hiermee geeft u het eerste beeld met de volgende opnamedatum weer.
Vorige datum	Hiermee geeft u het eerste beeld met de vorige opnamedatum weer.
Naar camera	
Naar smartphone	Hiermee opent u het scherm voor Wi-Fi-verbinding.
Naar computer	Zie "Wi-Fi-functies" voor uitgebreide informatie over Wi-Fi-functies (141).
Naar printer	
Naar webservice	

Foto's bewerken



- Beeldbewerking (128–131) is alleen mogelijk als er op de geheugenkaart voldoende vrije ruimte is.



- U kunt bewerkingsschermen voor verschillende functies openen door op een beeld te tikken nadat u de functie in het menu hebt geselecteerd.
- Wanneer [MENU] wordt weergegeven op een bewerkingsscherm, kunt u desgewenst op [MENU] tikken in plaats van op de knop [MENU] te drukken.
- Wanneer [SET] wordt weergegeven op een bewerkingsscherm, kunt u desgewenst op [SET] tikken in plaats van op de knop [●] te drukken.

Het formaat van beelden wijzigen

► Foto's ► Films

Bewaar een kopie van beelden met een lager aantal opnamepixels.



1 Selecteer een beeldformaat.

- Druk op de knop [●], kies [F] in het menu en selecteer vervolgens een beeldformaat (29).
- Druk op de knop [●].

2 Sla het nieuwe beeld op.

- Als [Nieuw beeld opslaan?] verschijnt, drukt u op de knoppen [◀][▶] of draait u aan de knop [●] om [OK] te selecteren. Druk vervolgens op de knop [●].
- Het beeld wordt nu opgeslagen als een nieuw bestand.

Vóór gebruik

Basishandleiding

Handleiding voor gevorderden

Basishandelingen van de camera

Auto-modus/ Modus Hybride automatisch

Andere opnamestanden

P-modus

Tv-, Av-, M- en C-modus

Afspeelmodus

Wi-Fi-functies

Menu Instellingen

Accessoires

Bijlage

Index





3 Bekijk het nieuwe beeld.

- Druk op de knoppen [◀][▶] of draai aan de knop [⊙] om [Ja] te selecteren. Druk vervolgens op de knop [⊙].
- Het opgeslagen beeld wordt nu weergegeven.



- Beelden die zijn vastgelegd met een opnamepixelinstelling van [S2], kunnen niet worden bewerkt.
- RAW-beelden kunnen niet worden bewerkt.



- Beelden kunnen niet worden voorzien van een hoger aantal opnamepixels.



- U kunt opgeslagen beelden ook weergeven door op [Ja] op het scherm in stap 3 te tikken.

Via het menu



1 Selecteer [Veranderen].

- Druk op de knop [MENU] en kies [Veranderen] op het tabblad [▶3]

2 Selecteer een beeld.

- Druk op de knoppen [◀][▶] of draai aan de knop [⊙] om een beeld te selecteren. Druk vervolgens op de knop [⊙].

3 Selecteer een beeldformaat.

- Druk op de knoppen [◀][▶] of draai aan de knop [⊙] om het formaat te selecteren. Druk vervolgens op de knop [⊙].



Trimmen

U kunt een gedeelte van een beeld opgeven om als afzonderlijk afbeeldingsbestand op te slaan.



4 Sla het beeld op als een nieuw beeld en bekijk dit.

- Voer stap 2 bij “Het formaat van beelden wijzigen” (128) uit.
- Druk op de knop [MENU] en volg stap 3 bij “Het formaat van beelden wijzigen” (128).

► Foto's ► Films

1 Open het instellingenscherm.

- Druk op de knop [⊙], kies [T] in het menu en druk vervolgens nogmaals op de knop [⊙] (29).

2 Pas de beeldverhouding of afmetingen van het bijsnijdkader aan en verplaats het kader.

- Om de grootte van het kader te wijzigen, beweegt u de zoomknop.
- Als u het kader wilt verplaatsen, drukt u op de knoppen [▲][▼][◀][▶].
- Om de richting van het kader te wijzigen, drukt u op de knoppen [⊙] om [F] te selecteren. Druk vervolgens op de knop [⊙].
- Om de beeldverhouding van het kader te wijzigen, drukt u op de knoppen [⊙] om [R] te selecteren. Om te wisselen tussen beeldverhoudingen ([3:2], [16:9], [4:3] en [1:1]), drukt u herhaaldelijk op de knop [⊙].

Vóór gebruik

Basishandleiding

Handleiding voor gevorderden

Basishandelingen van de camera

Auto-modus/ Modus Hybride automatisch

Andere opnamestanden

P-modus

Tv-, Av-, M- en C-modus

Afspeelmodus

Wi-Fi-functies

Menu Instellingen

Accessoires

Bijlage

Index



3 Bekijk een voorbeeld van het bijgesneden beeld.

- Draai aan de knop om te selecteren.
- Om de weergave te wisselen tussen het bijgesneden beeld en het bijsnijdkader, drukt u herhaaldelijk op de knop .

4 Sla het beeld op als een nieuw beeld en bekijk dit.

- Draai aan de knop of kies en druk vervolgens op de knop .
- Voer de stappen 2-3 in “Het formaat van beelden wijzigen” (128) uit.



- Beelden die zijn vastgelegd met een opnamepixelinstelling van [S2] of waarvan het formaat is gewijzigd naar [S2] (128), kunnen niet worden bewerkt.
- RAW-beelden kunnen niet worden bewerkt.
- Bijgesneden beelden kunnen niet nogmaals worden bijgesneden.
- De afmetingen van bijgesneden beelden kunnen niet worden gewijzigd en er kunnen geen creatieve filters op worden toegepast.



- Bijgesneden beelden hebben een lager aantal opnamepixels dan niet-bijgesneden beelden.
- Terwijl u een voorbeeld van het bijgesneden beeld bekijkt bij stap 3, kunt u de afmetingen of de beeldverhouding van het bijsnijdkader aanpassen en het kader verplaatsen.
- Bewerkingen bij stap 2 zijn ook mogelijk door op de knop [MENU] te drukken. Kies vervolgens tabblad [3] ► [Trimmen], druk op de knop , selecteer een beeld en druk nogmaals op de knop .
- Als u foto's die zijn opgenomen met Gezichts-ID (45) bijsnijdt, blijven alleen de namen behouden van de personen die nog steeds in het bijgesneden beeld voorkomen.



- U kunt het bijsnijdkader bij stap 2 ook verplaatsen door het kader te verslepen. U kunt het formaat van kaders ook wijzigen door uw vingers op het scherm samen te knijpen of te spreiden (120).
- Bewerkingen zijn ook mogelijk door boven in het scherm bij stap 2 op , , en te tikken.

Filtereffecten toepassen

Pas effecten toe op beelden die vergelijkbaar zijn met opnamen in de modus , , , , , of , en sla ze op als afzonderlijke beelden.

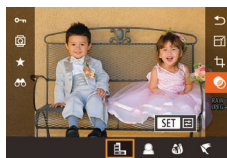

1 Kies een effect.

- Druk op de knop , kies in het menu en kies vervolgens het effect (29).
- Druk op de knop .

2 Pas het effect naar wens aan.

- : druk op de knoppen om het contrast aan te passen.
- : druk op de knoppen om de vervaging aan te passen.
- of : druk op de knoppen om het niveau van het effect aan te passen.
- : druk op de knoppen om de kleurverzadiging aan te passen.
- : druk op de knoppen om de kleurtoon aan te passen.
- : verschuif de zoomknop om de afmetingen van het kader te wijzigen en draai aan de knop om het kader te verschuiven.

Vóór gebruik

Basishandleiding

Handleiding voor gevorderden

Basishandleidingen van de camera

Auto-modus/Modus Hybride automatisch

Andere opnamestanden

P-modus

Tv-, Av-, M- en C-modus

Afspeelmodus

Wi-Fi-functies

Menu Instellingen

Accessoires

Bijlage

Index



3 Sla het beeld op als een nieuw beeld en bekijk dit.

- Druk op de knop [📁].
- Voer de stappen 2-3 in “Het formaat van beelden wijzigen” (📖128) uit.



- [🔍]: als u op het scherm bij stap 2 op de knoppen [◀][▶] drukt, wordt de richting van het kader verticaal. Om het kader te verplaatsen drukt u nogmaals op de knoppen [◀][▶]. Om de richting van het kader weer horizontaal te zetten, drukt u op de knoppen [▲][▼].
- Dezelfde bewerkingen zijn beschikbaar door op de knop [MENU] te drukken. Kies vervolgens tabblad [2] ▶ [Creatieve filters], kies een beeld en druk op de knop [📁].



- U kunt het effect ook aanpassen door op de balk onder in het scherm bij stap 2 te tikken of door de balk te verslepen. Voor [🔍] kunt u het kader ook verplaatsen door op het kader te tikken of dit over het scherm te slepen.

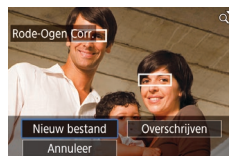

3 Corrigeer het beeld.

- Druk op de knop [🔍].
- Het gebied met rode ogen dat door de camera wordt gedetecteerd, wordt nu gecorrigeerd en er worden kaders weergegeven om de gecorrigeerde gedeelten op het beeld.
- Vergroot of verklein de beelden naar wens. Volg de stappen in “Beelden vergroten” (📖119).

4 Sla het beeld op als een nieuw beeld en bekijk dit.

- Druk op de knoppen [▲][▼][◀][▶] of draai aan de knop [🔍] om [Nieuw bestand] te selecteren en druk vervolgens op de knop [📁].
- Het beeld wordt nu opgeslagen als een nieuw bestand.
- Druk op de knop [MENU] en volg stap 3 bij “Het formaat van beelden wijzigen” (📖128).



- Sommige beelden worden mogelijk niet juist gecorrigeerd.
- Als u bij stap 4 [Overschrijven] selecteert, wordt het oorspronkelijke beeld overschreven door het gecorrigeerde beeld. Het oorspronkelijke beeld wordt dan gewist.
- Beveiligde beelden kunnen niet worden overschreven.
- RAW-beelden kunnen niet op deze manier worden bewerkt.
- Rode-ogencorrectie kan worden toegepast op JPEG-beelden die ook zijn vastgelegd in RAW-indeling, maar het oorspronkelijke beeld kan niet worden overschreven.



- U kunt beelden ook opslaan door op het scherm bij stap 4 op [Nieuw bestand] of [Overschrijven] te tikken.

Vóór gebruik

Basishandleiding

Handleiding voor gevorderden

Basishandelingen van de camera

Auto-modus/ Modus Hybride automatisch

Andere opnamestanden

P-modus

Tv-, Av-, M- en C-modus

Afspeelmodus

Wi-Fi-functies

Menu Instellingen

Accessoires

Bijlage

Index



Rode ogen corrigeren

▶ Foto's ▶ Films

Hiermee corrigeert u automatisch beelden met rode ogen. U kunt het gecorrigeerde beeld opslaan als een afzonderlijk bestand.



1 Selecteer [Rode-Ogen Corr.].

- Druk op de knop [MENU] en selecteer vervolgens [Rode-Ogen Corr.] op het tabblad [2] (📖30).

2 Selecteer een beeld.

- Druk op de knoppen [◀][▶] of draai aan de knop [🔍] om een beeld te selecteren.

RAW-beelden verwerken op de camera

► Foto's ► Films

U kunt RAW-beelden op de camera verwerken. Sla RAW-beelden op als JPEG-beelden, waarbij u de originelen behoudt.

1 Selecteer een RAW-beeld.

- Druk op de knoppen [◀][▶] of draai aan de knop [⊙] om een RAW-beeld te selecteren.



2 Open het instellingscherm.

- Druk op de knop [⊙] om [RAW] te kiezen in het menu. Kies vervolgens de gewenste optie door op de knoppen [◀][▶] te drukken of door aan de knop [⊙] te draaien.
- Indien u [RAW] hebt gekozen, gaat u verder bij stap 5.

3 Configureer de verwerkingsmethode.

- Indien u [RAW] hebt gekozen, drukt u op de knop [⊙] en drukt u op de knoppen [▲][▼][◀][▶] om een optie te selecteren. Druk vervolgens op de knop [⊙].

4 Configureer geavanceerde instellingen.

- Druk op de knoppen [◀][▶] of draai aan de knop [⊙] om het effect te kiezen. Druk vervolgens op de knop [⊙] om terug te keren naar het scherm bij stap 3.



Aanpassing helderheid	Pas de helderheid aan.
Witbalans	Selecteer de witbalans.
Beeldstijl	Kies een beeldstijltype.
Auto optimalisatie helderheid	Configureer de instellingen voor de automatische helderheidsoptimalisatie.
Hoge ISO-ruisreductie	Configureer de instellingen voor de ruisreductie.
Beeldkwaliteit	Configureer de beeldkwaliteit bij het maken van JPEG-beelden.



- U kunt ook een effect kiezen voor elke optie door aan de knop [⊙] te draaien terwijl een optie is geselecteerd in het scherm bij stap 3.
- Verschuif de zoomknop naar [Q] op het scherm bij stap 3 als u wilt inzoomen op het beeld en het beeld wilt vergroten.
- Om het beeld te vergelijken met het vastgelegde beeld, drukt u op de knop [MENU] en vervolgens draait u aan de knop [⊙] op het scherm bij stap 3. Druk op de knop [MENU] om terug te gaan naar het instellingscherm.
- Om terug te keren naar de instellingen die voor opname zijn gebruikt, drukt u op het scherm bij stap 3 op de knop [⏏].
- Voor functies waarbij [INFO] wordt weergegeven op het scherm bij stap 4 kunt u geavanceerdere instellingen openen door op de knop [▼] te tikken.

5 Sla de instellingen op.

- Indien u [RAW] hebt gekozen, drukt u op de knoppen [▲][▼][◀][▶] om [⊙] te kiezen. Druk op de knop [⊙], druk op de knoppen [◀][▶] of draai aan de knop [⊙] om [OK] te kiezen en druk vervolgens op de knop [⊙].
- Indien u [RAW] hebt gekozen, drukt u op de knoppen [◀][▶] of draait u aan de knop [⊙] om [OK] te selecteren. Druk vervolgens op de knop [⊙].

Vóór gebruik

Basishandleiding

Handleiding voor gevorderden

Basishandleidingen van de camera

Auto-modus/Modus Hybride automatisch

Andere opnamestanden

P-modus

Tv-, Av-, M- en C-modus

Afspeelmodus

Wi-Fi-functies

Menu Instellingen

Accessoires

Bijlage

Index



Via het menu



1 Open het instellingscherm.

- Druk op de knop **[MENU]** en selecteer vervolgens het tabblad **[▶] 3 ▶** [Verw. RAW-beelden] (132).

2 Selecteer een selectiemethode.

- Kies de gewenste optie (130).
- Druk op de knop **[MENU]** om terug te gaan naar het menuscherm.

Afzonderlijke beelden selecteren

1 Selecteer [Selectie].

- Selecteer [Selectie] volgens de procedure bij "Via het menu" (133) en druk op de knop **[SET]**.

2 Selecteer een beeld.

- Nadat u een beeld hebt gekozen in stap 2 in "Afzonderlijke beelden selecteren" (121), wordt **[✓]** weergegeven.
- Druk nogmaals op de knop **[SET]** om de selectie van het beeld op te heffen. **[✓]** wordt niet meer weergegeven.
- Herhaal deze procedure om andere beelden op te geven.
- Druk op de knop **[MENU]** om naar het instellingscherm te gaan.



3 Verwerk de beelden.

- Volg stap 2–5 bij "RAW-beelden verwerken op de camera" (132) om beelden te verwerken.

Een reeks selecteren

1 Selecteer [Select. reeks].

- Volg de procedure bij "Via het menu" (129) om [Select. reeks] te selecteren. Druk daarna op de knop **[SET]**.

2 Selecteer de beelden.

- Voer stap 2–3 bij "Een reeks selecteren" (122) uit om beelden te kiezen.

3 Verwerk de beelden.

- Volg stap 2–5 bij "RAW-beelden verwerken op de camera" (132) om beelden te verwerken.



- Beelden die zijn verwerkt op de camera en beelden die zijn verwerkt met Digital Photo Professional, zullen niet helemaal hetzelfde zijn.



- Er kunnen maximaal 500 beelden tegelijk worden geselecteerd.
- Om de verwerkingsmethode te selecteren in het menu, drukt u bij stap 3 op de knoppen **[▲]**/**[▼]** om de gewenste optie te kiezen.

Vóór gebruik

Basishandleiding

Handleiding voor gevorderden

Basishandleidingen van de camera

Auto-modus/Modus Hybride automatisch

Andere opnamestanden

P-modus

Tv-, Av-, M- en C-modus

Afspeelmodus

Wi-Fi-functies

Menu Instellingen

Accessoires

Bijlage

Index



Films bewerken

► Foto's ► Films

U kunt onnodige delen aan het begin en einde van films verwijderen.

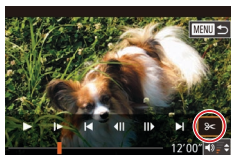

1 Selecteer [3s].

- Volg stap 1–5 bij “Bekijken” (110), kies [3s] en druk op de knop [OK].
- Het filmbewerkingspaneel en de bewerkingsbalk worden nu weergegeven.



2 Geef aan welke delen u eruit wilt knippen.

- (1) is het filmbewerkingspaneel en (2) is de bewerkingsbalk.
- Druk op de knoppen [▲][▼] en selecteer [3s] of [7s].
- Om aan te geven welk gedeelte u wilt afsnijden (aangeduid met [3s]), drukt u op de knoppen [◀][▶] of draait u aan de knop [●] om het oranje pictogram [◀] of [▶] te verschuiven. Snijd het begin van de film af (vanaf [3s]) door [3s] te selecteren en snijd het einde van de film af met behulp van [7s].
- Als u [◀] of [▶] verplaatst naar een andere positie dan een [3s]-markering, wordt bij [3s] alleen het gedeelte voor het dichtstbijzijnde [3s] aan de linkerzijde afgesneden en wordt bij [7s] alleen het gedeelte na het dichtstbijzijnde [3s] aan de rechterzijde afgesneden.



3 Bekijk de bewerkte film.

- Druk op de knoppen [▲][▼] om [▶] te selecteren en druk vervolgens op de knop [OK]. De bewerkte film wordt nu afgespeeld.
- Herhaal stap 2 als u de film nog een keer wilt bewerken.
- Om het bewerken te annuleren, drukt u op de knop [MENU]. Selecteer [OK] (druk op de knoppen [◀][▶]) of draai aan de knop [●] en druk daarna op de knop [OK].

4 Sla de bewerkte film op.

- Druk op de knoppen [▲][▼] om [▶] te selecteren en druk vervolgens op de knop [OK].
- Druk op de knoppen [▲][▼][◀][▶] of draai aan de knop [●] om [Nieuw bestand] te selecteren en druk vervolgens op de knop [OK].
- Selecteer [Opsl. -compr.] en druk op de knop [OK].
- De film wordt nu opgeslagen als een nieuw bestand.



- Als u bij stap 4 [Overschrijven] selecteert, wordt de oorspronkelijke film overschreven door de ingekorte film. De oorspronkelijke film wordt dan gewist.
- Als er op de geheugenkaart onvoldoende vrije ruimte is, is alleen [Overschrijven] beschikbaar.
- Als de batterij halverwege het opslaan leeg raakt worden films mogelijk niet opgeslagen.
- Aangeraden wordt om een volledig opgeladen batterij te gebruiken wanneer u films bewerkt.

Vóór gebruik

Basishandleiding

Handleiding voor gevorderden

Basishandelingen van de camera

Auto-modus/ Modus Hybride automatisch

Andere opnamestanden

P-modus

Tv-, Av-, M- en C-modus

Af speelmodus

Wi-Fi-functies

Menu Instellingen

Accessoires

Bijlage

Index





- U kunt films ook bewerken door op het filmbewerkingspaneel of de bewerkingsbalk te tikken.

Bestandsgroottes verkleinen

Het formaat van bestanden kan worden verkleind door films als volgt te comprimeren.



- Kies in het scherm in stap 2 van "Films bewerken" de optie [F]. Selecteer [Nieuw bestand] en druk op de knop [G].
- Selecteer [Compr. & Opsl.] en druk op de knop [H].

Beeldkwaliteit van gecomprieeerde films

Voor compressie	Na compressie
[FHD 59.94P], [FHD 29.97P]	[FHD 29.97P]
[FHD 23.98P]	[FHD 23.98P]
[FHD 50.00P], [FHD 25.00P]	[FHD 25.00P]



- Films van het type [FVGA 29.97P], [FVGA 25.00P] kunnen niet worden gecomprieeerd.
- Bewerkte films kunnen niet worden opgeslagen in gecomprieeerd formaat als u [Overschrijven] kiest.
- Door films te comprimeren naar [FHD 29.97P] of [FHD 25.00P], wordt de bestandsgrootte verminderd terwijl dezelfde beeldkwaliteit behouden blijft.

Korte films bewerken

► Foto's ► Films

Afzonderlijke hoofdstukken (clips) [B]36 die zijn opgenomen in de modus [F] kunnen eventueel worden gewist. Gewiste hoofdstukken kunnen niet worden hersteld. Zorg dat u zeker weet dat u de hoofdstukken wilt wissen voordat u deze optie gebruikt.

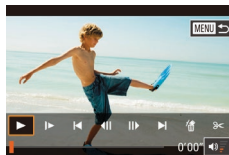

1 Selecteer de clip die u wilt wissen.

- Voer stap 1–2 uit bij "Korte films bekijken die zijn gemaakt bij het nemen van foto's (digest-films)" ([B]114) om een korte film af te spelen en druk op de knop [G] om het filmbedieningspaneel te openen.
- Druk op de knoppen [L] [R] of draai aan de knop [G] om [L] of [R] te selecteren. Druk vervolgens op de knop [G] om een clip te kiezen.

2 Selecteer [F].

- Druk op de knoppen [L] [R] of draai aan de knop [G] om [F] te selecteren. Druk vervolgens op de knop [G].
- De geselecteerde clip wordt meerdere malen afgespeeld.

3 Bevestig het wissen.

- Druk op de knoppen [L] [R] of draai aan de knop [G] om [OK] te selecteren. Druk vervolgens op de knop [G].
- De clip wordt gewist en de korte film wordt overschreven.

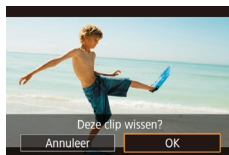

- [F] wordt niet weergegeven als u een hoofdstuk selecteert wanneer de camera is aangesloten op een printer.

Vóór gebruik

Basishandleiding

Handleiding voor gevorderden

Basishandleidingen van de camera

Auto-modus/ Modus Hybride automatisch

Andere opnamestanden

P-modus

Tv-, Av-, M- en C-modus

Af speelmodus

Wi-Fi-functies

Menu Instellingen

Accessoires

Bijlage

Index



Albums bekijken (Story Highlights)

► Foto's ► Films

U kunt thema's zoals een datum of de naam van een persoon kiezen om een album met automatisch geselecteerde beelden te maken die overeenkomen met het thema. Deze beelden worden samengevoegd tot een diavoorstelling die kan worden opgeslagen als een korte film van circa 2–3 minuten. Controleer voordat u deze functie gebruikt of de batterij volledig is opgeladen. Voor het maken van albums is ook vrije ruimte op de geheugenkaart nodig. Hanteer hierbij als richtlijn het gebruik van een geheugenkaart met een capaciteit van 16 GB of meer en ten minste 1 GB vrije ruimte.

Thema's voor albums kiezen

Druk op de knop [▲] om het beginscherm te openen en kies welk thema de camera gaat gebruiken bij het selecteren van albumelementen. Houd er rekening mee dat de camera waarschijnlijk beelden die gemarkeerd zijn als favoriet (📖 126) aan albums toevoegt.

Datum	Hiermee maakt u een album van beelden die op dezelfde dag zijn opgenomen. Er worden beelden geselecteerd uit de beelden die op dezelfde datum zijn gemaakt als het beeld dat werd weergegeven voordat u het beginscherm opende.
Naam van persoon	Hiermee kunt u maandelijkse albums van personen maken, bijvoorbeeld voor kinderen terwijl ze opgroeien. Onderwerpen voor wie u gezichts-ID-gegevens hebt geregistreerd alvorens opnamen te maken, kunnen voor albums worden geselecteerd. De beelden die zijn geselecteerd zijn de beelden die hetzelfde onderwerp hebben en in dezelfde maand zijn gemaakt als het beeld dat werd weergegeven voordat u het beginscherm opende.
Gelegenh.	Een goede keuze voor albums van vakanties, feesten of andere gelegenheden. Er worden beelden geselecteerd uit de beelden die op de gelegenheid zijn gemaakt vóór en na het beeld dat werd weergegeven voordat u het beginscherm opende.
Custom	Bevat beelden die zijn gebaseerd op de door u opgegeven foto's, datums of personen die zijn geregistreerd in Gezichts-ID.

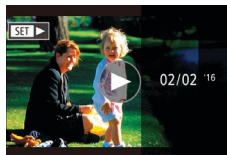
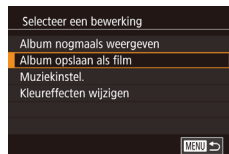
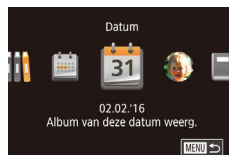

1 Selecteer een beeld.

- Selecteer een beeld in de enkelvoudige weergave.
- Welke thema's in stap 3 beschikbaar zijn, is afhankelijk van de opnamedatum en gezichts-ID-gegevens voor beelden.

2 Open het beginscherm.

- Druk op de knop [▲].
- [Bezig] wordt weergegeven, waarna het beginscherm wordt geopend.

3 Bekijk een voorbeeld van een album.

- Druk op de knoppen [◀][▶] om een persoon, [Datum] of [Gelegenh.] als albumthema te selecteren. Druk vervolgens op de knop [📖].
- [Laden] wordt enkele seconden weergegeven en vervolgens wordt het album afgespeeld.

4 Sla het album op.

- Druk op de knoppen [▲][▼] om [Album opslaan als film] te selecteren en druk vervolgens op de knop [📖].
- Als het album is opgeslagen, wordt [Opgeslagen] weergegeven.

5 Speel het album af (📖 110).

Vóór gebruik

Basishandleiding

Handleiding voor gevorderden

Basishandleidingen van de camera

Auto-modus/Modus Hybride automatisch

Andere opnamestanden

P-modus

Tv-, Av-, M- en C-modus

Afspeelmodus

Wi-Fi-functies

Menu Instellingen

Accessoires

Bijlage

Index





- Albums kunnen de volgende beelden die door de camera worden opgenomen, bevatten.
 - Foto's
 - Digest-films (📖36), behalve gecomprimeerde films
 - Korte clips (📖74) van twee seconden of langer, met uitzondering van gecomprimeerde films



- Albums kunnen alleen worden opgeslagen als er genoeg ruimte op de geheugenkaart is.
- Om tijdens het voorbeeld naar het volgende hoofdstuk te springen, veegt u met uw vinger naar links en om naar het vorige hoofdstuk te springen, veegt u met uw vinger naar rechts.
- U kunt het kleureffect bij stap 4 aangeven door [Kleureffecten wijzigen] te selecteren en op de knop [🎛️] te drukken. Om een voorbeeld te bekijken van hoe het album eruitziet met het door u geselecteerde effect, selecteert u [Album nogmaals weergeven] op het scherm in stap 4 nadat u op de knoppen [⏪] [⏩] hebt gedrukt om een kleureffect te selecteren en op de knop [🎛️] hebt gedrukt.
- Als u de opgeslagen albums wilt afspelen, selecteert u [Lijst met albums] op het beginscherm van Story Highlights, drukt u op de knop [🎛️], selecteert u een album in de lijst en drukt u opnieuw op de knop [🎛️].

Achtergrondmuziek toevoegen aan albums

▶ Foto's ▶ Films

Kies uit zeven typen achtergrondmuziek om af te spelen tijdens het afspelen van albums.



1 Registreer achtergrondmuziek op een geheugenkaart.

- Volg stap 1–4 in “Albums bekijken (Story Highlights)” (📖136), kies [Muziekinstel.] en druk op de knop [🎛️].
- Het scherm links wordt weergegeven wanneer u een nieuwe of onlangs geformatteerde geheugenkaart gebruikt. Selecteer [OK] (druk op de knoppen [⏪] [⏩] of draai aan de knop [🎛️]), druk op de knop [🎛️] en wacht ongeveer vier minuten totdat de zeven typen muziek op de kaart zijn geregistreerd.
- Als u een geheugenkaart gebruikt waarop al muziek is geregistreerd, gaat u naar stap 2.

2 Maak het album.

- Volg stap 1–3 in “Albums bekijken (Story Highlights)” (📖136) om een album te maken.

3 Configureer de instellingen voor de achtergrondmuziek.

- Selecteer het gewenste item, druk op de knop [🎛️] en selecteer vervolgens een optie (📖30).

Vóór gebruik

Basishandleiding

Handleiding voor gevorderden

Basishandleidingen van de camera

Auto-modus/ Modus Hybride automatisch

Andere opnamestanden

P-modus

Tv-, Av-, M- en C-modus

Af speelmodus

Wi-Fi-functies

Menu Instellingen

Accessoires

Bijlage

Index



4 Sla het album op.

- Volg stap 4 in “Albums bekijken (Story Highlights)” (136) om albums op te slaan.



- Zodra albums zijn opgeslagen, kunt u er later geen achtergrondmuziek meer aan toevoegen. Achtergrondmuziek in albums kan niet worden verwijderd of gewijzigd.
- Hoofdstukken van albums met achtergrondmuziek kunnen niet worden bewerkt (135).



- Als u geen achtergrondmuziek wilt toevoegen, stelt u [Muziek toev.] in op [Nee] op het scherm in stap 3.
- Als u alleen achtergrondmuziek wilt instellen in plaats van filmgeluid, stelt u [Audiomixer] in op [Alleen muz.] op het scherm in stap 3.
- Als u wilt luisteren naar een voorbeeld van de achtergrondmuziek die is geselecteerd in [Nummer], selecteert u [Voorbeeld] op het scherm in stap 3 en drukt u op de knop [Beeld].

Uw eigen albums maken

► Foto's ► Films

Maak uw eigen albums door de gewenste beelden te selecteren.

1 Kies voor het maken van een aangepast album.

- Volg stap 1–3 in “Albums bekijken (Story Highlights)” (136), kies [Custom] en druk op de knop [Beeld].

2 Selecteer een selectiemethode.

- Selecteer [Beeldselectie], [Datumselectie] of [Selectie van persoon] en druk vervolgens op de knop [Beeld].

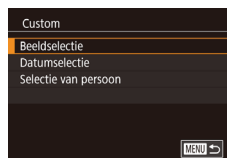

3 Selecteer albumelementen.

- Zodra u de elementen voor uw album hebt geselecteerd en op de knop [Beeld] hebt gedrukt, worden uw geselecteerde elementen gemarkeerd met [✓].
- Druk op de knop [MENU] nadat u klaar bent met het selecteren van foto's of korte clips in [Beeldselectie], datums in [Datumselectie] of personen in [Selectie van persoon].
- Druk op de knoppen [◀][▶] of draai aan de knop [Weergeven] om [Weergeven] te selecteren. Druk vervolgens op de knop [Beeld].

Vóór gebruik

Basishandleiding

Handleiding voor gevorderden

Basishandelingen van de camera

Auto-modus/ Modus Hybride automatisch

Andere opnamestanden

P-modus

Tv-, Av-, M- en C-modus

Afspeelmodus

Wi-Fi-functies

Menu Instellingen

Accessoires

Bijlage

Index



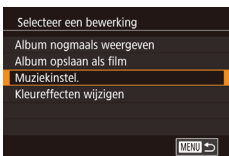

4 Kies de achtergrondmuziek.

- Wanneer het scherm links wordt weergegeven, selecteert u [Muziekinstel.]. Voeg achtergrondmuziek toe zoals beschreven in “Achtergrondmuziek toevoegen aan albums” (137) en druk vervolgens op de knop [MENU].



5 Selecteer een kleureffect.

- Kies in het scherm in stap 4 van “Albums bekijken (Story Highlights)” (136) de optie [Kleureffecten wijzigen].
- Druk op de knoppen [◀][▶] om een kleureffect te kiezen. Druk vervolgens op de knop [SET].

6 Sla het album op.

- Volg stap 4 in “Albums bekijken (Story Highlights)” (136) om albums op te slaan.



- U kunt maximaal 40 bestanden (of 10 filmbestanden) aangeven nadat u [Beeldselectie] hebt gekozen. Vanaf de tweede keer dat u een aangepast album maakt, wordt [Selecteer beelden op basis van eerdere instellingen?] weergegeven. Indien u [Ja] kiest, worden de vorige foto's of korte clips gemarkeerd met een [✓] en worden meerdere beelden tegelijk weergegeven.
- Als u [Datumselectie] kiest, kunnen maximaal 15 datums worden geselecteerd.

Korte clips combineren



Combineer korte clips om een langere film te maken. Houd er rekening mee dat films die op deze wijze worden gemaakt, niet worden toegevoegd aan Story Highlights-albums (136).



1 Open het bewerkingsscherm.

- Druk op de knop [MENU], kies [Mix van korte clips] op het tabblad [2] en kies vervolgens [clips samenvoegen] (30).



2 Geef aan welke clips u wilt combineren.

- Druk op de knoppen [◀][▶] of draai aan de knop [SET] om boven in het scherm een clip te kiezen die u wilt combineren. Druk vervolgens op de knop [SET].
- Uw geselecteerde clip wordt onder in het scherm weergegeven.
- Druk nogmaals op de knop [SET] als u de selectie wilt opheffen.
- Herhaal deze stappen om andere clips aan te wijzen die u wilt combineren.
- Wanneer u klaar bent met het selecteren van clips, drukt u op de knop [MENU].

3 Bekijk een voorbeeld van de film.

- Selecteer [Weergeven] en druk op de knop [SET].
- [Laden] wordt enkele seconden weergegeven en vervolgens wordt een voorbeeld van de gecombineerde clips afgespeeld.

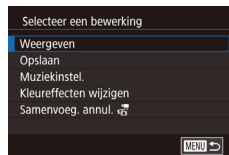

Vóór gebruik

Basishandleiding

Handleiding voor gevorderden

Basishandelingen van de camera

Auto-modus/ Modus Hybride automatisch

Andere opnamestanden

P-modus

Tv-, Av-, M- en C-modus

Af speelmodus

Wi-Fi-functies

Menu Instellingen

Accessoires

Bijlage

Index



4 Sla de film op.

- Selecteer [Opslaan] en druk vervolgens op de knop [OK].
- Zodra de film is opgeslagen, wordt [Opgeslagen] weergegeven.



5 Speel de film af.

- Kies [film afspelen] op het scherm bij stap 1 om een lijst te bekijken met films die u hebt gemaakt.
- Kies de film die u wilt afspelen en druk op de knop [OK].



- Vanaf de tweede keer dat u een aangepast album maakt, wordt [Selecteer beelden op basis van eerdere instellingen?] weergegeven. Indien u [Ja] kiest, wordt het bewerkingsscherm weergegeven met de korte clips in de eerder geselecteerde volgorde.
- Om de geselecteerde clip af te spelen, verplaatst u de zoomknop richting [▲] op het scherm bij stap 2.
- Om clips te herschikken, drukt u op de knop [▼] op het scherm bij stap 2. Selecteer een clip, druk op de knop [OK], druk op de knoppen [◀] [▶] of draai aan de knop [REW] en druk vervolgens nogmaals op de knop [OK].
- Om een kleureffect toe te passen, kiest u in het scherm bij stap 3 [Kleureffecten wijzigen].
- Om achtergrondmuziek toe te voegen, kiest u in het scherm bij stap 3 [Muziekinstel.] (137).
- De beeldkwaliteit van opgeslagen films is [HQ].
- Gebruik indien mogelijk een volledig opgeladen batterij.

Vóór gebruik

Basishandleiding

Handleiding voor gevorderden

Basishandelingen van de camera

Auto-modus/ Modus Hybride automatisch

Andere opnamestanden

P-modus

Tv-, Av-, M- en C-modus

Af speelmodus

Wi-Fi-functies

Menu Instellingen

Accessoires

Bijlage

Index



Wi-Fi-functies

U kunt beelden draadloos vanaf de camera naar tal van compatibele apparaten verzenden en de camera gebruiken met webservices



- Voordat u Wi-Fi gebruikt, leest u eerst "Voorzorgsmaatregelen Wi-Fi (draadloos LAN)" (p. 224).

Beschikbare Wi-Fi-functies

U kunt beelden versturen en ontvangen of de camera op afstand bedienen door de camera via Wi-Fi aan te sluiten op deze apparaten en diensten.

- Smartphones en tablets
Verzend beelden naar smartphones en tabletcomputers met Wi-Fi-functionaliteit. Met een smartphone of tablet kunt u ook op afstand opnamen maken of uw opnamen geotaggen.
Voor het gemak worden in deze handleiding smartphones, tablets en andere compatibele apparaten gezamenlijk aangeduid met de term "smartphones".
- Computer
Gebruik software om beelden van de camera op te slaan op een computer die via Wi-Fi verbonden is.
- Webservices
Voeg uw accountgegevens toe aan de camera voor de online fotografileservice CANON iMAGE GATEWAY of voor andere webservices om camerabeelden naar deze webservices te versturen. Niet-verzonden beelden op de camera kunnen ook naar een computer of webservice worden verzonden via CANON iMAGE GATEWAY.
- Printers
U kunt beelden draadloos verzenden naar een PictBridge-compatibele printer (die DPS over IP ondersteunt) om ze af te drukken.
- Andere camera
Verzend beelden draadloos tussen Wi-Fi-compatibele Canon-camera's.

Vóór gebruik

Basishandleiding

Handleiding voor gevorderden

Basishandleidingen van de camera

Auto-modus/
Modus Hybride automatisch

Andere opnamestanden

P-modus

Tv-, Av-, M- en C-modus

Afspeelmodus

Wi-Fi-functies

Menu Instellingen

Accessoires

Bijlage

Index



Beelden naar een smartphone verzenden

Er zijn meerdere manieren om de camera met een smartphone te verbinden en beelden te versturen.

- **Verbinding maken via NFC** (📖142)
Houd gewoon een Android-smartphone die NFC ondersteunt (besturingssysteem versie 4.0 of hoger) tegen de camera om de apparaten met elkaar te verbinden.
- **Verbinding maken via het Wi-Fi-menu** (📖144)
U kunt de camera aansluiten op een smartphone net zoals u dat zou doen met een computer of ander apparaat. Er kunnen meerdere smartphones worden toegevoegd.

Voordat u verbinding maakt met de camera, dient u eerst de speciale gratis app Camera Connect op de smartphone te installeren. Raadpleeg de website van Canon voor details over deze toepassing (ondersteunde smartphones en functies).



- Eigenaars van Wi-Fi-compatibele Canon-camera's die CameraWindow gebruiken om hun camera via Wi-Fi te verbinden met een smartphone, kunnen overwegen over te stappen naar de mobiele Camera Connect-app.

Beelden verzenden naar een smartphone die NFC ondersteunt

Gebruik de NFC-functie van een Android-smartphone (besturingssysteem versie 4.0 of hoger) om de procedure om Camera Connect te installeren en verbinding te maken met de camera te vereenvoudigen. Bediening direct nadat de apparaten via NFC zijn verbonden, is afhankelijk van de cameramodus op het moment dat de apparaten elkaar aanraken.

- Wanneer de camera uit staat of in de opnamemodus staat wanneer de apparaten elkaar aanraken, kunt u beelden kiezen en verzenden op het scherm voor beeldselectie. Zodra de apparaten verbonden zijn, kunt u ook op afstand opnamen maken of uw opnamen geotaggen (📖164). Het is erg eenvoudig om opnieuw verbinding te maken met recente apparaten, die in een lijst in het Wi-Fi-menu worden weergegeven.
- Als de camera zich in de afspelmodus bevindt wanneer de apparaten elkaar raken, kunt u beelden selecteren en verzenden in de indexweergave die wordt weergegeven voor beeldselectie.

Volg de instructies in het volgende gedeelte voor een verbinding die via NFC tot stand wordt gebracht met een camera die uit staat of die in de opnamemodus staat.

Verbinding maken via NFC wanneer de camera uit staat of in de opnamemodus staat

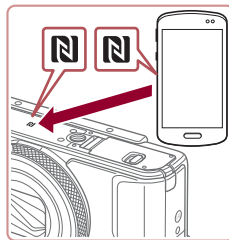

1 Installeer Camera Connect.

- Activeer NFC op de smartphone en houd de N-markeringen van de apparaten (N) tegen elkaar. Google Play wordt vervolgens automatisch op de smartphone geopend. Zodra de downloadpagina van Camera Connect wordt weergegeven, downloadt en installeert u de app.

Vóór gebruik

Basishandleiding

Handleiding voor gevorderden

Basishandelingen van de camera

Auto-modus/ Modus Hybride automatisch

Andere opnamestanden

P-modus

Tv-, Av-, M- en C-modus

Afspelmodus

Wi-Fi-functies

Menu Instellingen

Accessoires

Bijlage

Index



2 Breng de verbinding tot stand.

- Zorg dat de camera is uitgeschakeld of in de opnamemodus staat.
- Houd het N-teken (N) op de smartphone waarop Camera Connect geïnstalleerd is, tegen het N-teken van de camera.
- Het scherm van de camera wordt automatisch gewijzigd.
- Nadat het scherm [Bijnaam apparaat] wordt weergegeven, drukt u op de knoppen [▲][▼] of draait u aan de knop [●] om [OK] te selecteren. Vervolgens drukt u op de knop [SET].
- Camera Connect wordt geopend op de smartphone.
- De apparaten worden automatisch met elkaar verbonden.



3 Pas de privacyinstelling aan.

- Wanneer dit scherm wordt weergegeven, drukt u op de knoppen [◀][▶] of draait u aan de knop [●] om [Ja] te selecteren. Druk vervolgens op de knop [SET].
- U kunt de smartphone nu gebruiken om door beelden op de camera te bladeren, om beelden te importeren of te geotaggen, of om op afstand opnamen te maken.



4 Verzend een beeld.

- Draai aan de knop [●] om een beeld te selecteren dat u wilt verzenden. Druk op de knoppen [◀][▶] om [Dit beeld verz.] te selecteren en druk vervolgens op de knop [SET].
- Nadat het beeld is verzonden, wordt [Transfer gereed] weergegeven en wordt het scherm voor beeldoverdracht opnieuw weergegeven.
- Om de verbinding te beëindigen, drukt u op de knop [MENU]. Selecteer in het bevestigingsscherm [OK] (druk op de knoppen [◀][▶] of draai aan de knop [●]) en druk daarna op de knop [SET]. U kunt ook de smartphone gebruiken om de verbinding te verbreken.



- Houd rekening met het volgende als u NFC gebruikt.
 - Voorkom dat u de camera en de smartphone hard tegen elkaar slaat. Dit kan de apparaten beschadigen.
 - Afhankelijk van de smartphone kan het voorkomen dat de apparaten elkaar niet meteen herkennen. Probeer in dat geval de apparaten in iets andere posities tegen elkaar te houden. Als er geen verbinding tot stand wordt gebracht, houdt u de apparaten tegen elkaar totdat het camerascherm wordt bijgewerkt.
 - Al u probeert verbinding te maken wanneer de camera is uitgeschakeld, kan er een bericht op de smartphone worden weergegeven om u eraan te herinneren dat u de camera dient in te schakelen. Als dit het geval is, schakelt u de camera aan en houdt u de apparaat opnieuw tegen elkaar.
 - Plaats geen andere voorwerpen tussen de camera en smartphone. Houd er ook rekening mee dat camera- of smartphonehoezes of gelijksoortige accessoires de communicatie kunnen blokkeren.
- Alle beelden op de camera kunnen worden bekeken op de verbonden smartphone wanneer u [Ja] kiest in stap 3. Als u de camerabeelden privé wilt houden, zodat ze niet kunnen worden bekeken op de smartphone, kiest u [Nee] bij stap 3.
- Zodra u een smartphone hebt geregistreerd, kunt u de bijbehorende privacyinstelling op de camera aanpassen (165).

Vóór gebruik

Basishandleiding

Handleiding voor gevorderden

Basishandleidingen van de camera

Auto-modus/ Modus Hybride automatisch

Andere opnamestanden

P-modus

Tv-, Av-, M- en C-modus

Afspeelmodus

Wi-Fi-functies

Menu Instellingen

Accessoires

Bijlage

Index





- Om verbinding te kunnen maken moet er een geheugenkaart in de camera zitten.
- U kunt ook de bijnaam van de camera op het scherm wijzigen in stap 2 (132).
- Niet alle NFC-compatibele smartphones hebben een N-teken (N). Raadpleeg de handleiding van de smartphone voor meer informatie.
- U kunt ook meerdere beelden in een keer verzenden en het beeldformaat wijzigen voordat u verzendt (159).
- Om NFC-verbindingen uit te schakelen, kiest u MENU (30) ► tabblad [4] ► [Inst. draadloze communicatie] ► [Instellingen Wi-Fi] ► [NFC] ► [Uit].

Verbinding maken via NFC wanneer de camera in de afspeelmodus staat



- Druk op de knop [▶] om de camera aan te zetten.
- Houd de smartphone waarop Camera Connect geïnstalleerd is (142) tegen het N-teken van de camera (N).
- Druk op de knoppen [▲][▼][◀][▶] of draai aan de knop [⊙] om een beeld te selecteren dat u wilt verzenden. Druk vervolgens op de knop [⊙]. [✓] wordt weergegeven.
- Druk nogmaals op de knop [⊙] als u de selectie wilt opheffen. [✓] wordt niet meer weergegeven.
- Herhaal deze procedure als u meerdere beelden wilt selecteren.
- Nadat u klaar bent met het selecteren van beelden, drukt u op de knop [MENU]. Selecteer [OK] en druk daarna op de knop [⊙].

- Druk op de knoppen [▲][▼][◀][▶] of draai aan de knop [⊙] om [Verzenden] te selecteren. Druk vervolgens op de knop [⊙].
- De beelden worden nu verzonden.



- Als u in een bericht op de camera gevraagd wordt om de bijnaam in te voeren, volgt u stap 2 bij "Verbinding maken via NFC wanneer de camera uit staat of in de opnamemodus staat" (142) om deze in te voeren.
- De camera houdt niet bij met welke smartphones via NFC verbinding is gemaakt in de afspeelmodus.
- U kunt vooraf instellen dat beelden worden overgedragen met een door u gewenste grootte (161).

Een smartphone toevoegen

Deze stappen leggen uit hoe u de camera als toegangspunt kunt gebruiken, maar u kunt ook een bestaand toegangspunt gebruiken (146).



1 Installeer Camera Connect.

- Voor een iPhone of iPad vindt u Camera Connect in de App Store en downloadt en installeert u de app.
- Voor Android-smartphones vindt u Camera Connect in Google Play en downloadt en installeert u de app.

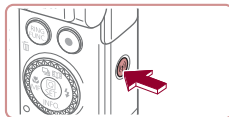

2 Open het Wi-Fi-menu.

- Druk op de knop [Ⓜ].
- Als het scherm [Bijnaam apparaat] wordt weergegeven, selecteert u [OK] (142).

Vóór gebruik

Basishandleiding

Handleiding voor gevorderden

Basishandelingen van de camera

Auto-modus/ Modus Hybride automatisch

Andere opnamestanden

P-modus

Tv-, Av-, M- en C-modus

Afspeelmodus

Wi-Fi-functies

Menu Instellingen

Accessoires

Bijlage

Index





3 Selecteer [☰].

- Druk op de knoppen [▲][▼][◀][▶] of draai aan de knop [⊙] om [☰] te selecteren. Druk vervolgens op de knop [⊙].



4 Kies [Apparaat toevoegen].

- Druk op de knoppen [▲][▼] of draai aan de knop [⊙] om [Apparaat toevoegen] te selecteren en druk vervolgens op de knop [⊙].



- De SSID en het wachtwoord van de camera worden weergegeven.



5 Verbind de smartphone met het netwerk.

- Kies in het menu met Wi-Fi-instellingen van de smartphone de SSID (netwerknnaam) die op de camera wordt weergegeven om de verbinding tot stand te brengen.
- Voer in het wachtwoordveld het wachtwoord in dat wordt weergegeven op de camera.



6 Start Camera Connect.

- Start Camera Connect op de smartphone.



7 Selecteer de camera waarmee u verbinding wilt maken.

- Om te beginnen met koppelen, kiest u de camera op het cameraselectiescherm dat op de smartphone wordt weergegeven.

8 Pas de privacyinstelling aan.

- Druk op de knoppen [◀][▶] of draai aan de knop [⊙] om [Ja] te selecteren. Druk vervolgens op de knop [⊙].
- U kunt de smartphone nu gebruiken om door beelden op de camera te bladeren, om beelden te importeren of te geotaggen, of om op afstand opnamen te maken.

9 Verzend een beeld.

- Draai aan de knop [⊙] om een beeld te selecteren dat u wilt verzenden. Druk op de knoppen [◀][▶] om [Dit beeld verz.] te selecteren en druk vervolgens op de knop [⊙].
- Nadat het beeld is verzonden, wordt [Transfer gereed] weergegeven en wordt het scherm voor beeldoverdracht opnieuw weergegeven.
- Om de verbinding te beëindigen, drukt u op de knop [MENU]. Selecteer in het bevestigingsscherm [OK] (druk op de knoppen [◀][▶] of draai aan de knop [⊙]) en druk daarna op de knop [⊙]. U kunt ook de smartphone gebruiken om de verbinding te verbreken.
- Om meerdere smartphones toe te voegen, herhaalt u de bovenstaande procedure vanaf stap 1.

Vóór gebruik

Basishandleiding

Handleiding voor gevorderden

Basishandelingen van de camera

Auto-modus/ Modus Hybride automatisch

Andere opnamestanden

P-modus

Tv-, Av-, M- en C-modus

Afspeelmodus

Wi-Fi-functies

Menu Instellingen

Accessoires

Bijlage

Index





- Alle beelden op de camera kunnen worden bekeken op de verbonden smartphone wanneer u [Ja] kiest in stap 8. Als u de camerabeelden privé wilt houden, zodat ze niet kunnen worden bekeken op de smartphone, kiest u [Nee] bij stap 8.
- Zodra u een smartphone hebt geregistreerd, kunt u de bijbehorende privacyinstelling op de camera aanpassen (165).



- Om verbinding te kunnen maken moet er een geheugenkaart in de camera zitten.
- Zodra u verbinding hebt gemaakt met apparaten via het Wi-Fi-menu, worden recente verbindingen als eerste vermeld wanneer u het Wi-Fi-menu opent. U kunt eenvoudig opnieuw verbinding maken door op de knoppen [▲][▼] te drukken om het apparaat te kiezen en vervolgens op de knop [⊕] te drukken. Als u een nieuw apparaat wilt toevoegen, opent u het scherm voor apparaatselectie door op de knoppen [◀][▶] te drukken en vervolgens de instelling te configureren.
- Als u liever geen recente doelapparaten wilt weergeven, kiest u MENU (30) ▶ tabblad [4] ▶ [Inst. draadloze communicatie] ▶ [Instellingen Wi-Fi] ▶ [Doelhistorie] ▶ [Uit].
- Om verbinding te maken zonder bij stap 5 een wachtwoord in te voeren, kiest u MENU (30) ▶ tabblad [4] ▶ [Inst. draadloze communicatie] ▶ [Instellingen Wi-Fi] ▶ [Wachtwoord] ▶ [Uit]. [Wachtwoord] wordt niet meer weergegeven op het SSID-scherm (bij stap 4).
- U kunt ook meerdere beelden in een keer verzenden en het beeldformaat wijzigen voordat u verzendt (159).

Een ander toegangspunt gebruiken

Als u de camera met een smartphone verbindt met behulp via het Wi-Fi-menu, kunt u ook een bestaand toegangspunt gebruiken.

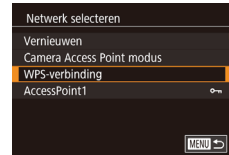

1 Bereid de verbinding voor.

- Open het scherm [Wachten op verbinding] door stap 1–4 van “Een smartphone toevoegen” (144) te doorlopen.

2 Verbind de smartphone met het toegangspunt.

3 Selecteer [Ander netwerk].

- Druk op de knoppen [◀][▶] of draai aan de knop [⊕] om [Ander netwerk] te selecteren. Druk vervolgens op de knop [⊕].
- Er wordt een lijst met waargenomen toegangspunten weergegeven.

4 Maak verbinding met het toegangspunt.

- Bij toegangspunten die WPS ondersteunen, maakt u verbinding met het toegangspunt en selecteert u de smartphone zoals wordt beschreven bij stap 5–8 van “WPS-compatibele toegangspunten gebruiken” (149).
- Bij toegangspunten die WPS niet ondersteunen, volgt u stap 2–4 van “Verbinding maken met toegangspunten in de lijst” (151) om verbinding te maken met het toegangspunt en de smartphone te kiezen.

Vóór gebruik

Basishandleiding

Handleiding voor gevorderden

Basishandleidingen van de camera

Auto-modus/ Modus Hybride automatisch

Andere opnamestanden

P-modus

Tv-, Av-, M- en C-modus

Afspeelmodus

Wi-Fi-functies

Menu Instellingen

Accessoires

Bijlage

Index





5 Selecteer de camera waarmee u verbinding wilt maken.

- Om te beginnen met koppelen, kiest u de camera op het cameraselectiescherm dat op de smartphone wordt weergegeven.

6 Configureer de privacyinstellingen en verzend de beelden.

- Volg stap 8–9 bij “Een smartphone toevoegen” (144) om de privacyinstellingen te configureren en de beelden te verzenden.

Eerdere toegangspunten

U kunt automatisch opnieuw verbinding maken met een eerder toegangspunt als u stap 4 volgt bij “Een smartphone toevoegen” (144).

- Om de camera als toegangspunt te gebruiken, selecteert u [Ander netwerk] in het scherm dat wordt getoond wanneer de verbinding tot stand wordt gebracht. Kies vervolgens [Camera Access Point modus].
- Als u een ander toegangspunt wilt, selecteert u [Ander netwerk] in het scherm dat wordt getoond wanneer de verbinding tot stand wordt gebracht en volgt u de procedure bij “Een ander toegangspunt gebruiken” (146) vanaf stap 4.

Beelden opslaan op een computer

Voorbereidingen voor het registreren van een computer

Voor uitgebreide informatie over systeemvereisten en compatibiliteit, bijvoorbeeld computers die via Wi-Fi met de camera kunnen worden verbonden en ondersteuning door nieuwe besturingssystemen, gaat u naar de website van Canon.



- De Windows 7-edities Starter en Home Basic worden niet ondersteund.
- Voor Windows 7 N (Europese versie) en KN (Zuid-Koreaanse versie) is een afzonderlijke download en installatie van Windows Media Feature Pack vereist. Raadpleeg de volgende website voor meer informatie. <http://go.microsoft.com/fwlink/?LinkId=159730>

De software installeren

Bij wijze van illustratie zijn hier Windows 7 en Mac OS X 10.9 gebruikt.

1 Download de software.

- Ga met een computer met internetverbinding naar de volgende website.

<http://www.canon.com/icpd/>

- Kies uw land of regio en volg de instructies op het scherm om de download voor te bereiden.
- De gecomprimeerde software wordt nu gedownload naar uw computer.

Vóór gebruik

Basishandleiding

Handleiding voor gevorderden

Basishandleidingen van de camera

Auto-modus/Modus Hybride automatisch

Andere opnamestanden

P-modus

Tv-, Av-, M- en C-modus

Afspeelmodus

Wi-Fi-functies

Menu Instellingen

Accessoires

Bijlage

Index





2 Start de installatie.

- Dubbelklik op het gedownloade bestand. Wanneer het scherm links wordt weergegeven, klikt u op [Easy Installation/Eenvoudige installatie]. Volg de instructies op het scherm om de installatie te voltooien.
- De installatie kan enige tijd duren, afhankelijk van de prestaties van de computer en de internetverbinding.
- Klik op [Finish/Voltooiën] of [Restart/Herstarten] op het scherm dat na de installatie wordt getoond.



- Toegang tot internet is vereist. Eventuele providerkosten en kosten voor internettoegang moeten apart worden betaald.



- Volg deze stappen om de software te verwijderen.
 - Windows: Selecteer het [Start]-menu ► [Alle programma's] ► [Canon Utilities] en kies vervolgens de software die u wilt verwijderen.
 - Mac OS: Sleep in de map [Canon Utilities] in de map [Programma's] de map van de software die u wilt verwijderen naar de prullenmand en maak de prullenmand leeg.

Configureer de computer voor een Wi-Fi-verbinding (alleen Windows)

Op een computer met Windows dient u de volgende instellingen te configureren voordat u de camera draadloos kunt verbinden met de computer.



1 Controleer of de computer verbonden is met een toegangspunt.

- Raadpleeg de handleiding van de computer voor instructies voor het controleren van de netwerkverbinding.

2 Configureer de instelling.

- Klik achtereenvolgens op: [Start]-menu ► [Alle programma's] ► [Canon Utilities] ► [CameraWindow] ► [Wi-Fi connection setup/Wi-Fi-verbinding instellen].
- Configureer in de toepassing die wordt geopend de instellingen volgens de instructies op het scherm.



- Wanneer u het hulpprogramma in stap 2 uitvoert, worden de volgende Windows-instellingen geconfigureerd.
 - Schakel mediastreaming in. Dit zorgt ervoor dat de camera via Wi-Fi de computer kan zien (vinden).
 - Schakel netwerkdetectie in. Dit zorgt ervoor dat de computer de camera kan zien (vinden).
 - Schakel ICMP in (Internet Control Message Protocol). Hiermee controleert u de verbindingstatus van het netwerk.
 - Schakel UPnP (Universal Plug & Play) in. Dit zorgt ervoor dat netwerkapparaten elkaar automatisch kunnen detecteren.
- Sommige beveiligingssoftware verhindert dat u de hier beschreven instellingen invoert. Controleer de instellingen van uw beveiligingssoftware.

Vóór gebruik

Basishandleiding

Handleiding voor gevorderden

Basishandleidingen van de camera

Auto-modus/Modus Hybride automatisch

Andere opnamestanden

P-modus

Tv-, Av-, M- en C-modus

Afspeelmodus

Wi-Fi-functies

Menu Instellingen

Accessoires

Bijlage

Index



Beelden opslaan op een aangesloten computer

Verbind de camera als volgt met uw toegangspunt via Wi-Fi. Raadpleeg ook de gebruikshandleiding van het toegangspunt.

Compatibiliteit van het toegangspunt vaststellen

Controleer of de Wi-Fi-router of het basisstation voldoet aan de Wi-Fi-normen bij "Camera" (1217).

Er zijn verschillende verbindingsmethoden, afhankelijk van of het toegangspunt WPS (Wi-Fi Protected Setup, 149) ondersteunt of niet (151). Bij toegangspunten die WPS niet ondersteunen controleert u de volgende gegevens.

- **Netwerknnaam (SSID/ESSID)**
De SSID van het toegangspunt dat u gebruikt. Dit wordt ook wel de "naam van het toegangspunt" of de "netwerknnaam" genoemd.
- **Netwerkverificatie/gegevenscodering (coderingsmethode/ coderingsmodus)**
De methode om gegevens te coderen tijdens draadloze verzending. Controleer welke beveiligingsinstelling gebruikt wordt: WPA2-PSK (AES), WPA2-PSK (TKIP), WPA-PSK (AES), WPA-PSK (TKIP), WEP (open systeemauthenticatie) of geen beveiliging.
- **Wachtwoord (versleutelingscode/netwerksleutel)**
De sleutel om gegevens te coderen tijdens draadloze verzending. Ook wel "versleutelingscode" of "netwerksleutel" genoemd.
- **Sleutelindex (verzendsleutel)**
De ingestelde sleutel wanneer WEP wordt gebruikt voor netwerkverificatie/gegevenscodering. Gebruik "1" als instelling.



- Indien systeembeheerderrechten nodig zijn om netwerkinstellingen aan te passen, moet u contact opnemen met de systeembeheerder voor meer informatie.
- Deze instellingen zijn erg belangrijk voor netwerkbeveiliging. Wees voorzichtig wanneer u deze instellingen wijzigt.



- Raadpleeg de handleiding van het toegangspunt voor informatie over WPS-compatibiliteit en instructies voor het controleren van de netwerkinstellingen.
- Een router is een apparaat dat een netwerkstructuur (LAN) maakt om meerdere computers met elkaar te verbinden. Een router die een interne draadloze functie bevat, wordt een "Wi-Fi-router" genoemd.
- In deze handleiding worden alle Wi-Fi-routers en basisstations "toegangspunten" genoemd.
- Zorg dat u het MAC-adres van de camera toevoegt aan het toegangspunt als u MAC-adressen filtert in uw Wi-Fi-netwerk. U kunt het MAC-adres van uw camera controleren door MENU (130) ► tabblad [4] ► [Inst. draadloze communicatie] ► [Instellingen Wi-Fi] ► [MAC-adres controleren] te kiezen.

WPS-compatibele toegangspunten gebruiken

Met WPS is het eenvoudig instellingen te voltooien wanneer u apparaten via Wi-Fi verbindt. U kunt ofwel de Push Button configuratiemethode gebruiken of de PIN-methode voor instellingen op een apparaat dat WPS ondersteunt.

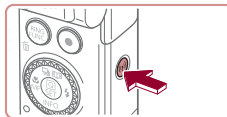

1 Controleer of de computer verbonden is met een toegangspunt.

- Raadpleeg de gebruikshandleidingen van het toegangspunt en het apparaat voor instructies om de verbinding te controleren.

2 Open het Wi-Fi-menu.

- Druk op de knop [W].

Vóór gebruik

Basishandleiding

Handleiding voor gevorderden

Basishandelingen van de camera

Auto-modus/ Modus Hybride automatisch

Andere opnamestanden

P-modus

Tv-, Av-, M- en C-modus

Afspeelmodus

Wi-Fi-functies

Menu Instellingen

Accessoires

Bijlage

Index





- Nadat het scherm [Bijnaam apparaat] wordt weergegeven, drukt u op de knoppen [▲][▼] of draait u aan de knop [●] om [OK] te selecteren. Vervolgens drukt u op de knop [ⓘ].



3 Selecteer [Laptop].

- Druk op de knoppen [▲][▼][◀][▶] of draai aan de knop [●] om [Laptop] te selecteren. Druk vervolgens op de knop [ⓘ].



4 Kies [Apparaat toevoegen].

- Druk op de knoppen [▲][▼] of draai aan de knop [●] om [Apparaat toevoegen] te selecteren en druk vervolgens op de knop [ⓘ].



5 Kies [WPS-verbinding].

- Druk op de knoppen [▲][▼] of draai aan de knop [●] om [WPS-verbinding] te selecteren. Druk vervolgens op de knop [ⓘ].

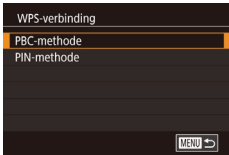

6 Kies [PBC-methode].

- Druk op de knoppen [▲][▼] of draai aan de knop [●] om [PBC-methode] te selecteren. Druk vervolgens op de knop [ⓘ].

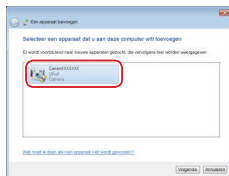
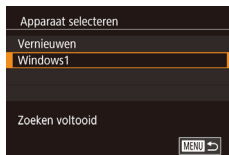

7 Breng de verbinding tot stand.

- Houd op het toegangspunt de WPS-verbingsknop enkele seconden ingedrukt.
- Druk op de camera op de knop [ⓘ] om naar de volgende stap te gaan.
- De camera maakt verbinding met het toegangspunt en geeft op het scherm [Apparaat selecteren] een overzicht van apparaten die ermee verbonden zijn.

8 Kies het doelapparaat.

- Kies de naam van het doelapparaat (druk op de knoppen [▲][▼] of draai aan de knop [●]) en druk daarna op de knop [ⓘ].

9 Installeer een stuurprogramma (alleen bij eerste Windows-verbinding).

- Wanneer dit scherm wordt weergegeven op de camera, klikt u op het menu Start op de computer, vervolgens op [Configuratiescherm] en op [Een apparaat toevoegen].
- Dubbelklik op het pictogram van de verbonden camera.
- Het stuurprogramma wordt geïnstalleerd.
- Nadat het stuurprogramma is geïnstalleerd en de camera en computer met elkaar verbonden zijn, wordt het AutoPlay-scherm weergegeven. Er wordt niets weergegeven op het camerascherm.

Vóór gebruik

Basishandleiding

Handleiding voor gevorderden

Basishandelingen van de camera

Auto-modus/ Modus Hybride automatisch

Andere opnamestanden

P-modus

Tv-, Av-, M- en C-modus

Afspelmodus

Wi-Fi-functies

Menu Instellingen

Accessoires

Bijlage

Index



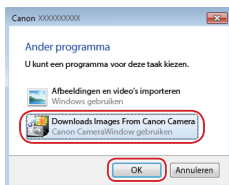

10 Geef CameraWindow weer.

- Windows: open CameraWindow door op [Downloads Images From Canon Camera/Beelden van Canon-camera downloaden] te klikken.
- Mac OS: CameraWindow wordt automatisch weergegeven als er een Wi-Fi-verbinding tot stand is gebracht tussen de camera en de computer.

11 Importeer afbeeldingen.

- Klik op [Import Images from Camera/Beelden importeren van camera] en vervolgens op [Import Untransferred Images/Niet-verzonden afbeeldingen importeren].
- De beelden worden nu in afzonderlijke mappen op datum op de computer opgeslagen in de map Afbeldingen.
- Klik op [OK] in het scherm dat wordt weergegeven nadat het importeren van afbeeldingen is voltooid.
- Gebruik Digital Photo Professional om beelden te bekijken die u op een computer opslaat. Om films te bekijken, gebruikt u vooraf geïnstalleerde of algemeen beschikbare software die compatibel is met de films die met de camera zijn gemaakt.



- Zodra u verbinding hebt gemaakt met apparaten via het Wi-Fi-menu, worden recente bestemmingen als eerste vermeld wanneer u het Wi-Fi-menu opent. U kunt eenvoudig opnieuw verbinding maken door op de knoppen [▲][▼] te drukken om het apparaat te kiezen en vervolgens op de knop [⊙] te drukken. Als u een nieuw apparaat wilt toevoegen, opent u het scherm voor apparaatselectie door op de knoppen [◀][▶] te drukken en vervolgens de instelling te configureren.
- Als u liever geen recente doelapparaten wilt weergeven, kiest u MENU (130) ▶ tabblad [4] ▶ [Inst. draadloze communicatie] ▶ [Instellingen Wi-Fi] ▶ [Doelhistorie] ▶ [Uit].
- U kunt ook de bijnaam van de camera op het scherm wijzigen in stap 2 (132).
- Wanneer de camera verbonden is met een computer is het camera-scherm leeg.
- Mac OS: als CameraWindow niet wordt weergegeven, klikt u op het pictogram [CameraWindow] in het dock.
- Schakel de camera uit om de verbinding te verbreken.
- Als u [PIN-methode] kiest bij stap 6 wordt een pincode op het scherm weergegeven. Stel deze code in bij het toegangspunt. Kies een apparaat in het scherm [Apparaat selecteren]. Raadpleeg voor meer informatie de gebruikershandleiding die is meegeleverd met uw toegangspunt.

Verbinding maken met toegangspunten in de lijst

1 Bekijk de lijst met toegangspunten.

- Geef de lijst met netwerken (toegangspunten) weer, zoals wordt beschreven bij stap 1–4 in "WPS-compatibele toegangspunten gebruiken" (149).

2 Kies een toegangspunt.

- Druk op de knoppen [▲][▼] of draai aan de knop [⊙] om een netwerk (toegangspunt) te selecteren en druk vervolgens op de knop [⊙].

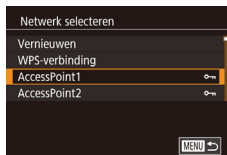

Vóór gebruik

Basishandleiding

Handleiding voor gevorderden

Basishandleidingen van de camera

Auto-modus/Modus Hybride automatisch

Andere opnamestanden

P-modus

Tv-, Av-, M- en C-modus

Afspeelmodus

Wi-Fi-functies

Menu Instellingen

Accessoires

Bijlage

Index





3 Voer het wachtwoord in voor het toegangspunt.

- Druk op de knop [OK] om het toetsenbord te openen en voer vervolgens het wachtwoord in (132).
- Druk op de knoppen [▲][▼] of draai aan de knop [OK] om [Volgende] te selecteren. Druk vervolgens op de knop [OK].

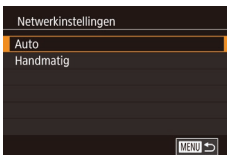

4 Kies [Auto].

- Druk op de knoppen [▲][▼] of draai aan de knop [OK] om [Auto] te selecteren. Druk vervolgens op de knop [OK].
- Om beelden op te slaan op een verbonden computer, volgt u de procedure bij "WPS-compatibele toegangspunten gebruiken" (149) vanaf stap 8.



- Kijk op het toegangspunt zelf of in de gebruikershandleiding als u het wachtwoord van het toegangspunt wilt vaststellen.
- Als er geen toegangspunten worden gevonden, zelfs niet nadat u bij stap 2 [Vernieuwen] hebt gekozen om de lijst bij te werken, kiest u [Handmatige instellingen] om handmatig instellingen in te voeren voor het toegangspunt. Volg de instructies op het scherm en voer een SSID, beveiligingsinstellingen en een wachtwoord in.
- Wanneer u een toegangspunt waarmee u al verbonden bent gebruikt om verbinding te kunnen maken met een ander apparaat, wordt [*] weergegeven voor het wachtwoord bij stap 3. Als u hetzelfde wachtwoord wilt gebruiken, selecteert u [Volgende] (druk op de knoppen [▲][▼] of draai aan de knop [OK]) en drukt u op de knop [OK].

Eerdere toegangspunten

U kunt automatisch opnieuw verbinding maken met een eerder toegangspunt als u stap 4 volgt bij "WPS-compatibele toegangspunten gebruiken" (149).

- Om verbinding te maken met een apparaat via een toegangspunt, controleert u eerst of het doelapparaat al verbonden is met het toegangspunt. Doorloop vervolgens de procedure bij "WPS-compatibele toegangspunten gebruiken" (149) vanaf stap 8.
- Als u een ander toegangspunt wilt, selecteert u [Ander netwerk] in het scherm dat getoond wordt nadat een verbinding tot stand is gebracht. Vervolgens volgt u de procedure bij "WPS-compatibele toegangspunten gebruiken" (149) vanaf stap 5 of de procedure bij "Verbinding maken met toegangspunten in de lijst" (151) vanaf stap 2.

Vóór gebruik

Basishandleiding

Handleiding voor gevorderden

Basishandelingen van de camera

Auto-modus/ Modus Hybride automatisch

Andere opnamestanden

P-modus

Tv-, Av-, M- en C-modus

Afspeelmodus

Wi-Fi-functies

Menu Instellingen

Accessoires

Bijlage

Index



Beelden verzenden naar een geregistreerde webservice

Webservices registreren

Gebruik een smartphone of computer om de camera toe te voegen aan webservices die u wilt gebruiken.

- Een smartphone of computer met browser en internettoegang is nodig om de camera-instellingen voor CANON iMAGE GATEWAY en andere webservices in te voeren.
- Raadpleeg de CANON iMAGE GATEWAY-website voor meer informatie over de browservereisten (Microsoft Internet Explorer, enzovoort), inclusief instellingen en versiegegevens.
- Voor informatie over landen en regio's waar CANON iMAGE GATEWAY beschikbaar is, raadpleegt u de website van Canon (<http://www.canon.com/cig/>).
- U moet een account hebben bij andere webservices dan CANON iMAGE GATEWAY als u deze wilt gebruiken. Voor meer informatie gaat u naar de website van elke webservice die u wilt registreren.
- Mogelijk worden kosten in rekening gebracht voor een internetverbinding en het gebruik van een toegangspunt.



- CANON iMAGE GATEWAY biedt ook gebruikershandleidingen die u kunt downloaden.

CANON iMAGE GATEWAY registreren

Koppel de camera en CANON iMAGE GATEWAY door CANON iMAGE GATEWAY als bestemmingswebservice toe te voegen op de camera. Houd er rekening mee dat u een e-mailadres dient in te voeren dat u op uw computer of smartphone gebruikt, zodat u een meldingsbericht kunt ontvangen om de koppelininstellingen te voltooien.

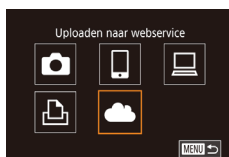
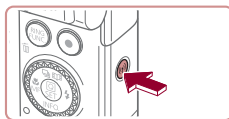

1 Open het Wi-Fi-menu.

- Druk op de knop [Wi-Fi].

- Nadat het scherm [Bijnaam apparaat] wordt weergegeven, drukt u op de knoppen [▲][▼] of draait u aan de knop [OK] om [OK] te selecteren. Vervolgens drukt u op de knop [OK].

2 Selecteer [Cloud].

- Druk op de knoppen [▲][▼][◀][▶] of draai aan de knop [OK] om [Cloud] te selecteren. Druk vervolgens op de knop [OK].

3 Ga akkoord met de overeenkomst om een e-mailadres in te voeren.

- Lees de inhoud die wordt weergegeven en drukt u op de knoppen [◀][▶] of draai aan de knop [OK] om [Akkoord] te selecteren. Druk vervolgens op de knop [OK].

Vóór gebruik

Basishandleiding

Handleiding voor gevorderden

Basishandelingen van de camera

Auto-modus/ Modus Hybride automatisch

Andere opnamestanden

P-modus

Tv-, Av-, M- en C-modus

Afspeelmodus

Wi-Fi-functies

Menu Instellingen

Accessoires

Bijlage

Index



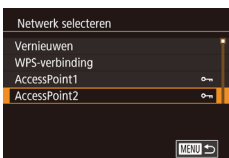

4 Maak verbinding met een toegangspunt.

- Maak verbinding met het toegangspunt zoals wordt beschreven bij stap 5–7 van “WPS-compatibele toegangspunten gebruiken” (149) of stap 2–4 van “Verbinding maken met toegangspunten in de lijst” (151).

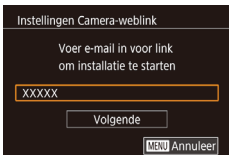

5 Voer uw e-mailadres in.

- Zodra de camera is verbonden met CANON iMAGE GATEWAY via het toegangspunt, wordt een scherm weergegeven voor het invoeren van een e-mailadres.
- Voer uw e-mailadres in, druk op de knoppen [◀][▶] of draai aan de knop [⊙] om [Volgende] te selecteren en druk vervolgens op de knop [⊙].



6 Voer een viercijferig nummer in.

- Voer een willekeurig viercijferig nummer in, druk op de knoppen [◀][▶] of draai aan de knop [⊙] om [Volgende] te selecteren en druk vervolgens op de knop [⊙].
- U hebt dit viercijferige nummer later nodig wanneer u bij stap 8 de koppeling met CANON iMAGE GATEWAY instelt.

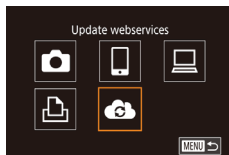

7 Controleer of u het meldingsbericht hebt ontvangen.

- Zodra gegevens zijn verzonden naar CANON iMAGE GATEWAY, ontvangt u een meldingsbericht op het e-mailadres dat u hebt ingevoerd bij stap 5.
- Er wordt een scherm getoond om u te laten weten dat de e-mailmelding is verzonden. Druk op de knop [⊙].
- [☁] verandert nu in [☁].

8 Open de pagina in het meldingsbericht en voltooi de koppelingsinstellingen van de camera.

- Open vanaf een computer of smartphone de pagina van de link uit het meldingsbericht.
- Volg de instructies om de instellingen op de pagina met koppelingsinstellingen van de camera te voltooien.

9 Voltooi de instellingen van CANON iMAGE GATEWAY op de camera.

- Druk op de knoppen [▲][▼][◀][▶] of draai aan de knop [⊙] om [☁] te selecteren. Druk vervolgens op de knop [⊙].
- [☁] (162) en CANON iMAGE GATEWAY zijn nu toegevoegd als bestemmingen.
- U kunt andere webservices naar wens toevoegen. In dit geval volgt u de instructies vanaf stap 2 in “Andere webservices registreren” (155).

Vóór gebruik

Basishandleiding

Handleiding voor gevorderden

Basishandelingen van de camera

Auto-modus/ Modus Hybride automatisch

Andere opnamestanden

P-modus

Tv-, Av-, M- en C-modus

Afspeelmodus

Wi-Fi-functies

Menu Instellingen

Accessoires

Bijlage

Index





- Controleer eerst of de e-mailtoepassing op uw computer of smartphone niet is geconfigureerd om e-mail van bepaalde domeinen te blokkeren. Dit kan verhinderen dat u het meldingsbericht ontvangt.



- U kunt ook de bijnaam van de camera op het scherm wijzigen in stap 1 (166).
- Zodra u verbinding hebt gemaakt met apparaten via het Wi-Fi-menu, worden recente bestemmingen als eerste vermeld wanneer u het menu opent. Druk op de knoppen [◀][▶] om het scherm voor apparaatselectie te openen. Configureer vervolgens de instelling.
- Zodra een verbindingbestemming is toegewezen aan Touch-acties (127), kunt u automatisch opnieuw verbinding maken met een eerdere bestemming door eenvoudig over het scherm te vegen met het ingestelde handgebaar.

Andere webservices registreren

U kunt ook andere webservices naast CANON iMAGE GATEWAY toevoegen aan de camera.



1 Meld u aan bij CANON iMAGE GATEWAY en open de pagina met cameralinkinstellingen.

- Ga op een computer of smartphone naar <http://www.canon.com/cig/> om naar CANON iMAGE GATEWAY te gaan.



2 Stel de webservice in die u wilt gebruiken.

- Volg de instructies die op de computer of smartphone worden weergegeven om de webservice te configureren.

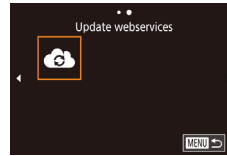

3 Selecteer [G].

- Druk op de knop [(*)].
- Druk op de knoppen [▲][▼][◀][▶] of draai aan de knop [G] om [G] te selecteren. Druk vervolgens op de knop [G].
- De instellingen voor de webservice zijn nu bijgewerkt.



- Als geconfigureerde instellingen worden gewijzigd, voert u deze stappen nogmaals uit om de camera-instellingen bij te werken.

Vóór gebruik

Basishandleiding

Handleiding voor gevorderden

Basishandelingen van de camera

Auto-modus/ Modus Hybride automatisch

Andere opnamestanden

P-modus

Tv-, Av-, M- en C-modus

Afspeelmodus

Wi-Fi-functies

Menu Instellingen

Accessoires

Bijlage

Index



Beelden uploaden naar webservices

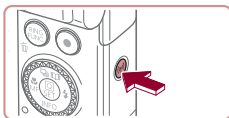

1 Open het Wi-Fi-menu.

- Druk op de knop [Wi-Fi].



2 Kies de bestemming.

- Kies het pictogram van de webservice (druk op de knoppen [▲][▼][◀][▶]) of draai aan de knop [OK] en druk vervolgens op de knop [OK].
- Als meerdere ontvangers of opties om te delen worden gebruikt voor een webservice, kiest u het gewenste item op het scherm [Ontvanger selecteren] (druk op de knoppen [▲][▼]) of draai aan de knop [OK] en vervolgens drukt u op de knop [OK].

3 Verzend een beeld.

- Draai aan de knop [OK] om een beeld te selecteren dat u wilt verzenden. Druk op de knoppen [◀][▶] om [Dit beeld verz.] te selecteren en druk vervolgens op de knop [OK].
- Wanneer u uploadt naar YouTube, leest u de servicevoorwaarden, kiest u [Akkoord] en vervolgens drukt u op de knop [OK].
- Nadat het beeld is verzonden, wordt [OK] weergegeven op het scherm. Druk op de knop [OK] om terug te keren naar het afspeelscherm.



- Om verbinding te kunnen maken moet in de camera een geheugenkaart met opgeslagen beelden zitten.
- U kunt ook meerdere beelden in een keer verzenden, het formaat van beelden wijzigen en opmerkingen toevoegen voordat u beelden verzendt (159).
- Als u beelden die u naar CANON IMAGE GATEWAY hebt geüpload, wilt bekijken op een smartphone, probeert u de speciale Canon Online Photo Album-app. Download en installeer de Canon Online Photo Album-app voor iPhones of iPads van de App Store of voor Android-apparaten van Google Play.

Vóór gebruik

Basishandleiding

Handleiding voor gevorderden

Basishandleidingen van de camera

Auto-modus/Modus Hybride automatisch

Andere opnamestanden

P-modus

Tv-, Av-, M- en C-modus

Afspeelmodus

Wi-Fi-functies

Menu Instellingen

Accessoires

Bijlage

Index



Beelden draadloos afdrukken met een verbonden printer

Verbind de camera als volgt met een printer via Wi-Fi. Deze stappen leggen uit hoe u de camera als toegangspunt kunt gebruiken, maar u kunt ook een bestaand toegangspunt gebruiken (146).

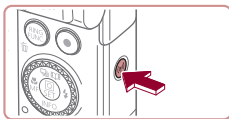

1 Open het Wi-Fi-menu.

- Druk op de knop [Wi-Fi].



2 Selecteer [Afdrukken].

- Druk op de knoppen [Up][Down][Left][Right] of draai aan de knop [OK] om [Afdrukken] te selecteren. Druk vervolgens op de knop [OK].



3 Kies [Apparaat toevoegen].

- Druk op de knoppen [Up][Down] of draai aan de knop [OK] om [Apparaat toevoegen] te selecteren en druk vervolgens op de knop [OK].



- De SSID en het wachtwoord van de camera worden weergegeven.



4 Laat de printer verbinding maken met het netwerk.

- Kies in het menu met Wi-Fi-instellingen van de printer de SSID (netwerknnaam) die op de camera wordt weergegeven om de verbinding tot stand te brengen.
- Voer in het wachtwoordveld het wachtwoord in dat wordt weergegeven op de camera.

5 Selecteer de printer.

- Kies de naam van de printer (druk op de knoppen [Up][Down] of draai aan de knop [OK]) en druk daarna op de knop [OK].

6 Selecteer een beeld om af te drukken.

- Druk op de knoppen [Left][Right] of draai aan de knop [OK] om een beeld te selecteren.

7 Open het afdruckscherm.

- Druk op de knop [OK], kies [Afdrukken] in het menu (druk op de knoppen [Up][Down][Left][Right] of draai aan de knop [OK]) en druk vervolgens nogmaals op de knop [OK].

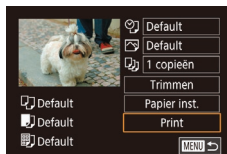

8 Druk het beeld af.

- Zie "Beelden afdrukken" (184) voor gedetailleerde instructies voor afdrukken.
- Om de verbinding te beëindigen, drukt u bij stap 6 op de knop [Up]. Selecteer in het bevestigingsscherm [OK] (druk op de knoppen [Left][Right] of draai aan de knop [OK]) en druk daarna op de knop [OK].

Vóór gebruik

Basishandleiding

Handleiding voor gevorderden

Basishandelingen van de camera

Auto-modus/ Modus Hybride automatisch

Andere opnamestanden

P-modus

Tv-, Av-, M- en C-modus

Afspeelmodus

Wi-Fi-functies

Menu Instellingen

Accessoires

Bijlage

Index





- Om verbinding te kunnen maken moet in de camera een geheugenkaart met opgeslagen beelden zitten.
- Zodra u verbinding hebt gemaakt met apparaten via het Wi-Fi-menu, worden recente bestemmingen als eerste vermeld wanneer u het Wi-Fi-menu opent. U kunt eenvoudig opnieuw verbinding maken door op de knoppen [▲][▼] te drukken om het apparaat te kiezen en vervolgens op de knop [OK] te drukken. Als u een nieuw apparaat wilt toevoegen, opent u het scherm voor apparaatselectie door op de knoppen [◀][▶] te drukken en vervolgens de instelling te configureren.
- Als u liever geen recente doelapparaten wilt weergeven, kiest u MENU (130) ▶ tabblad [4] ▶ [Inst. draadloze communicatie] ▶ [Instellingen Wi-Fi] ▶ [Doelhistorie] ▶ [Uit].
- Om verbinding te maken zonder bij stap 4 een wachtwoord in te voeren, kiest u MENU (130) ▶ tabblad [4] ▶ [Inst. draadloze communicatie] ▶ [Instellingen Wi-Fi] ▶ [Wachtwoord] ▶ [Uit]. [Wachtwoord] wordt niet meer weergegeven op het SSID-scherm (bij stap 3).
- Om een ander toegangspunt te gebruiken, volgt u stap 3–4 bij "Een ander toegangspunt gebruiken" (146).

Beelden naar een andere camera verzenden

U kunt als volgt twee camera's via Wi-Fi verbinden en beelden tussen de twee camera's verzenden.

- Een draadloze verbinding kan alleen tot stand worden gebracht bij camera's van Canon met een Wi-Fi-functie. U kunt geen verbinding maken met een camera van het merk Canon die niet beschikt over een Wi-Fi-functie, zelfs niet als deze camera FlashAir-/Eye-Fi-kaarten ondersteunt.

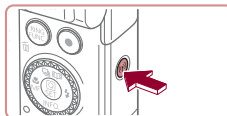

1 Open het Wi-Fi-menu.

- Druk op de knop [Wi-Fi].

2 Selecteer [Camera].

- Druk op de knoppen [▲][▼][◀][▶] of draai aan de knop [OK] om [Camera] te selecteren. Druk vervolgens op de knop [OK].

3 Kies [Apparaat toevoegen].

- Druk op de knoppen [▲][▼] of draai aan de knop [OK] om [Apparaat toevoegen] te selecteren en druk vervolgens op de knop [OK].
- Volg stap 1–3 ook op de doelcamera.
- Er wordt informatie over de verbinding met de camera toegevoegd als [Verbinding op doel-camera starten] wordt weergegeven op beide camera'schermen.

Vóór gebruik

Basishandleiding

Handleiding voor gevorderden

Basishandelingen van de camera

Auto-modus/Modus Hybride automatisch

Andere opnamestanden

P-modus

Tv-, Av-, M- en C-modus

Afspeelmodus

Wi-Fi-functies

Menu Instellingen

Accessoires

Bijlage

Index





4 Verzend een beeld.

- Draai aan de knop [🔘] om een beeld te selecteren dat u wilt verzenden. Druk op de knoppen [◀][▶] om [Dit beeld verz.] te selecteren en druk vervolgens op de knop [🔘].
- Nadat het beeld is verzonden, wordt [Transfer gereed] weergegeven en wordt het scherm voor beeldoverdracht opnieuw weergegeven.
- Om de verbinding te beëindigen, drukt u op de knop [MENU]. Selecteer in het bevestigingsscherm [OK] (druk op de knoppen [◀][▶] of draai aan de knop [🔘]) en druk daarna op de knop [🔘].



- Om verbinding te kunnen maken moet er een geheugenkaart in de camera zitten.
- Zodra u verbinding hebt gemaakt met apparaten via het Wi-Fi-menu, worden recente bestemmingen als eerste vermeld wanneer u het Wi-Fi-menu opent. U kunt eenvoudig opnieuw verbinding maken door op de knoppen [▲][▼] te drukken om het apparaat te kiezen en vervolgens op de knop [🔘] te drukken. Als u een nieuw apparaat wilt toevoegen, opent u het scherm voor apparaatselectie door op de knoppen [◀][▶] te drukken en vervolgens de instelling te configureren.
- Als u liever geen recente doelapparaten wilt weergeven, kiest u MENU (📖30) ▶ tabblad [4] ▶ [Inst. draadloze communicatie] ▶ [Instellingen Wi-Fi] ▶ [Doelhistorie] ▶ [Uit].
- U kunt ook meerdere beelden in een keer verzenden en het beeldformaat wijzigen voordat u verzendt (📖159, 📖161).
- Zodra een verbindingsoptie is toegewezen aan Touch-acties (📖127), kunt u automatisch opnieuw verbinding maken met een eerdere bestemming door eenvoudig over het scherm te vegen met het ingestelde handgebaar.

Opties voor het verzenden van beelden

U kunt meerdere beelden selecteren om in een keer te verzenden en de opnamepixelinstelling van het beeld (het formaat) wijzigen voordat u verzendt. Met sommige webservices is het ook mogelijk om opmerkingen toe te voegen aan de beelden die u wilt verzenden.

Meerdere beelden verzenden



1 Kies [Select. en verz.].

- Druk op het scherm voor beeldoverdracht op de knoppen [◀][▶] om [Select. en verz.] te kiezen en druk daarna op de knop [🔘].

2 Selecteer een selectiemethode.

- Druk op de knoppen [▲][▼] of draai aan de knop [🔘] om een selectiemethode te selecteren.

Afzonderlijke beelden selecteren

1 Selecteer [Selectie].

- Volg stap 2 bij "Meerdere beelden verzenden" (📖159), kies [Selectie] en druk op de knop [🔘].

Vóór gebruik

Basishandleiding

Handleiding voor gevorderden

Basishandleidingen van de camera

Auto-modus/Modus Hybride automatisch

Andere opnamestanden

P-modus

Tv-, Av-, M- en C-modus

Afspeelmodus

Wi-Fi-functies

Menu Instellingen

Accessoires

Bijlage

Index



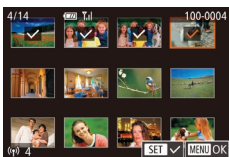

2 Selecteer een beeld.

- Druk op de knoppen [▲][▼][◀][▶] om een beeld dat u wilt verzenden te selecteren en druk vervolgens op de knop [⊕]. [✓] wordt weergegeven.
- Druk nogmaals op de knop [⊕] als u de selectie wilt opheffen. [✓] wordt niet meer weergegeven.
- Herhaal deze procedure als u meerdere beelden wilt selecteren.
- Wanneer u klaar bent met het selecteren van beelden, drukt u op de knop [MENU].
- Druk op de knoppen [◀][▶] of draai aan de knop [⊕] om [OK] te selecteren. Druk vervolgens op de knop [⊕].

3 Verzend de beelden.

- Druk op de knoppen [◀][▶] of draai aan de knop [⊕] om [Verzenden] te selecteren. Druk vervolgens op de knop [⊕].



- U kunt ook beelden bij stap 2 selecteren door de zoomknop twee keer naar [Q] te bewegen om de enkelvoudige weergave te openen en vervolgens op de knoppen [◀][▶] te drukken of aan de knop [⊕] te draaien.

Een reeks selecteren

1 Selecteer [Select. reeks].

- Volg stap 2 bij “Meerdere beelden verzenden” (159), kies [Select. reeks] en druk op de knop [⊕].



2 Selecteer de beelden.

- Voer de stappen 2–3 in “Een reeks selecteren” (122) uit om beelden op te geven.
- Als u films wilt toevoegen, drukt u op de knoppen [▲][▼][◀][▶] om [Incl. movies] te selecteren en vervolgens drukt u op de knop [⊕] om de optie als geselecteerd te markeren (✓).
- Druk op de knoppen [▲][▼][◀][▶] om [OK] te kiezen en druk vervolgens op de knop [⊕].

3 Verzend de beelden.

- Druk op de knoppen [◀][▶] of draai aan de knop [⊕] om [Verzenden] te selecteren. Druk vervolgens op de knop [⊕].

Favoriete beelden verzenden

Verzend alleen beelden die gemarkeerd zijn als favoriet (126).

1 Selecteer [Favoriete foto's].

- Volg stap 2 bij “Meerdere beelden verzenden” (159), kies [Favoriete foto's] en druk op de knop [⊕].
- Er wordt een scherm voor de selectie van favoriete beelden weergegeven. Als u een beeld niet wilt opnemen, selecteert u het beeld en drukt u op de knop [⊕] om [✓] te verwijderen.
- Nadat u klaar bent met het selecteren van beelden, drukt u op de knop [MENU]. Selecteer [OK] en druk daarna op de knop [⊕].

Vóór gebruik

Basishandleiding

Handleiding voor gevorderden

Basishandleidingen van de camera

Auto-modus/Modus Hybride automatisch

Andere opnamestanden

P-modus

Tv-, Av-, M- en C-modus

Afspeelmodus

Wi-Fi-functies

Menu Instellingen

Accessoires

Bijlage

Index



2 Verzend de beelden.

- Druk op de knoppen [◀][▶] of draai aan de knop [⊙] om [Verzenden] te selecteren. Druk vervolgens op de knop [⊙].



- In stap 1 is [Favoriete foto's] niet beschikbaar tenzij u beelden als favoriet hebt gemarkeerd.

Opmerkingen over het verzenden van beelden

- Afhankelijk van de eigenschappen van het netwerk dat u gebruikt, kan het lang duren om films te verzenden. Houd het batterijniveau van de camera in het oog.
- Webservices kunnen het aantal beelden dat of de lengte van films die u kunt versturen beperken.
- Voor films die u niet comprimeert (📄 135), wordt een apart, gecomprimeerd bestand verzonden in plaats van het originele bestand. Houd er rekening mee dat dit het verzenden kan vertragen en dat het bestand alleen wordt verzonden wanneer er genoeg ruimte voor is op de geheugenkaart.
- Houd er rekening mee dat wanneer u films verzendt naar smartphones, de ondersteunde beeldkwaliteit kan variëren afhankelijk van de smartphone. Raadpleeg de handleiding van de smartphone voor meer informatie.
- Op het scherm wordt de sterkte van het draadloze signaal aangegeven met de volgende pictogrammen.
[📶] hoog, [📶] normaal, [📶] laag, [📶] zwak
- Afbeeldingen verzenden naar webservices kost minder tijd wanneer u beelden opnieuw verzendt die al eerder zijn verzonden en die nog op de CANON iMAGE GATEWAY-server staan.

Het aantal opnamepixels kiezen (Beeldformaat)

Kies op het scherm voor beeldoverdracht [📶] door op de knoppen [▲][▼] te drukken. Druk daarna op de knop [⊙]. Op het getoonde scherm kiest u de opnamepixelinstelling (beeldformaat) door op de knoppen [▲][▼] te drukken. Druk vervolgens op de knop [⊙].

- Als u beelden met het oorspronkelijke formaat wilt verzenden, selecteert u [Nee] als optie voor het wijzigen van het formaat.
- Als u [S2] selecteert, wordt het formaat van beelden die groter zijn dan het geselecteerde formaat, gewijzigd voordat ze worden verzonden.
- De grootte van films kan niet worden aangepast.



- Het beeldformaat kan ook worden geconfigureerd in MENU (📄 30) ▶ tabblad [4] ▶ [Inst. draadloze communicatie] ▶ [Instellingen Wi-Fi] ▶ [Vergr./verkl. voor versturen].

Opmerkingen toevoegen

U kunt met de camera opmerkingen toevoegen aan beelden die u naar e-mailadressen, sociale netwerkservices en dergelijke verzendt. Hoeveel ruimte u voor uw opmerkingen hebt, is afhankelijk van de webservice.



1 Open het scherm om opmerkingen toe te voegen.

- Kies op het scherm voor beeldoverdracht [📶] door op de knoppen [▲][▼][◀][▶] te drukken. Druk daarna op de knop [⊙].

2 Voeg een opmerking toe (📄 32).

3 Verzend het beeld.



- Wanneer u geen opmerking hebt ingevoerd, wordt automatisch de opmerking verzonden die in CANON iMAGE GATEWAY is ingesteld.
- U kunt ook meerdere beelden van een opmerking voorzien voordat u ze verzendt. Dezelfde opmerking wordt toegevoegd aan alle beelden die samen worden verzonden.

Vóór gebruik

Basishandleiding

Handleiding voor gevorderden

Basishandelingen van de camera

Auto-modus/ Modus Hybride automatisch

Andere opnamestanden

P-modus

Tv-, Av-, M- en C-modus

Afspelmodus

Wi-Fi-functies

Menu Instellingen

Accessoires

Bijlage

Index



Beelden automatisch verzenden (Beeldsynchronisatie)

Beelden op de geheugenkaart die nog niet zijn overgezet kunnen ook naar een computer of webservices worden verzonden via CANON iMAGE GATEWAY.

Houd er rekening mee dat beelden niet alleen naar webservices kunnen worden verzonden.

Voordat u begint

De camera voorbereiden

Registreer [📷] als de bestemming. Installeer en configureer Image Transfer Utility op de doelcomputer. Deze gratis software is compatibel met beeldsynchronisatie.



1 Voeg [📷] toe als bestemming.

- Voeg [📷] toe als bestemming, zoals wordt beschreven bij "CANON iMAGE GATEWAY registreren" (📖153).
- Als u een webservice wilt opnemen als de bestemming, meldt u zich aan bij CANON iMAGE GATEWAY (📖153), selecteert u uw cameramodel, opent u het scherm waarmee u instellingen voor webservices invoert en selecteert u de webservice die u als de bestemming wilt gebruiken in de instellingen voor beeldsynchronisatie. Voor meer informatie raadpleegt u de Help bij CANON iMAGE GATEWAY.

De computer voorbereiden

Installeer en configureer de software op de doelcomputer.



2 Kies het type beelden dat u wilt verzenden (alleen wanneer u ook films verzendt).

- Druk op de knop [MENU], kies [Inst. draadloze communicatie] op het tabblad [4] en kies vervolgens [Instellingen Wi-Fi] (📖30).
- Druk op de knoppen [▲][▼] om [Beeldsync.] te selecteren en druk vervolgens op de knoppen [▲][▼] om [Foto's/films] te selecteren.

1 Installeer Image Transfer Utility.

- Installeer Image Transfer Utility op een computer met internetverbinding (📖147).
- Image Transfer Utility kan ook worden gedownload via de pagina met instellingen voor beeldsynchronisatie van CANON iMAGE GATEWAY (📖153).

2 Registreer de camera.

- Windows: klik met de rechtermuisknop in de taakbalk op [📷] en klik op [Add new camera/Nieuwe camera toevoegen].
- Mac OS: klik in de menubalk op [📷] en klik vervolgens op [Add new camera/Nieuwe camera toevoegen].
- Er wordt een lijst weergegeven met camera's die zijn gekoppeld aan CANON iMAGE GATEWAY. Kies de camera waar u beelden vandaan wilt sturen.
- Zodra de camera is geregistreerd en de computer gereed is om beelden te ontvangen, wordt het pictogram gewijzigd in [📷].

Vóór gebruik

Basishandleiding

Handleiding voor gevorderden

Basishandelingen van de camera

Auto-modus/Modus Hybride automatisch

Andere opnamestanden

P-modus

Tv-, Av-, M- en C-modus

Afspeelmodus

Wi-Fi-functies

Menu Instellingen

Accessoires

Bijlage

Index



Beelden verzenden

Beelden die worden verzonden vanaf de camera, worden automatisch opgeslagen op de computer.

Als de computer waarnaar u beelden wilt verzenden is uitgeschakeld, worden de beelden tijdelijk op de CANON iMAGE GATEWAY-server opgeslagen. Opgeslagen beelden worden regelmatig gewist. Zorg er daarom voor dat u de computer aanzet en de beelden opslaat.

1 Verzend de beelden.

- Volg stap 1–2 bij “Beelden uploaden naar webservices” (156) en selecteer [1].
- Er wordt een pictogram [1] bij de verzonden beelden geplaatst.

2 Beelden opslaan op de computer.

- Beelden worden automatisch op de computer opgeslagen wanneer u deze aanzet.
- Beelden worden automatisch verzonden naar webservices vanaf de CANON iMAGE GATEWAY-server, zelfs als de computer is uitgeschakeld.



- Aangeraden wordt om een volledig opgeladen batterij te gebruiken wanneer u beelden verzendt.



- Zelfs als beelden met een andere methode op de computer zijn geïmporteerd, worden alle beelden naar de computer verzonden die niet via CANON iMAGE GATEWAY naar de computer zijn verzonden.
- Het verzenden wordt sneller uitgevoerd als de bestemming op een computer is op hetzelfde netwerk als de camera, omdat beelden worden verzonden via het toegangspunt in plaats van via CANON iMAGE GATEWAY. Beelden die worden opgeslagen op de computer worden verzonden naar CANON iMAGE GATEWAY, daarom dient de computer verbonden te zijn met internet.

Beelden die via Beeldsynchronisatie zijn verzonden op een smartphone bekijken

Door de Canon OPA-app (Canon Online Photo Album) te installeren, kunt u uw smartphone gebruiken om beelden die via Beeldsynchronisatie zijn verzonden, te bekijken en downloaden terwijl deze tijdelijk op de CANON iMAGE GATEWAY-server worden opgeslagen.

Ter voorbereiding schakelt u de toegang tot de smartphone als volgt in.

- Zorg ervoor dat u de instellingen die beschreven zijn in “De computer voorbereiden” (162) hebt voltooid.
- Download en installeer de Canon Online Photo Album-app voor iPhones of iPads van de App Store of voor Android-apparaten van Google Play.
- Meld u aan bij CANON iMAGE GATEWAY (153), selecteer uw cameramodel, open het scherm waarmee u instellingen voor webservices invoert en schakel het bekijken en downloaden vanaf een smartphone in in de instellingen voor beeldsynchronisatie. Voor meer informatie raadpleegt u de Help bij CANON iMAGE GATEWAY.



- Zodra beelden die tijdelijk worden opgeslagen op de CANON iMAGE GATEWAY-server zijn verwijderd, kunnen deze niet meer worden bekeken.
- Beelden die u hebt verzonden voordat u het bekijken en downloaden vanaf een smartphone hebt ingeschakeld in de instellingen voor beeldsynchronisatie, kunnen niet op deze manier worden geopend.



- Voor Canon Online Photo Album-instructies raadpleegt u de Help bij Canon Online Photo Album.

Vóór gebruik

Basishandleiding

Handleiding voor gevorderden

Basishandelingen van de camera

Auto-modus/Modus Hybride automatisch

Andere opnamestanden

P-modus

Tv-, Av-, M- en C-modus

Afspeelmodus

Wi-Fi-functies

Menu Instellingen

Accessoires

Bijlage

Index



Een smartphone gebruiken om camerabeelden te bekijken en de camera te bedienen

Met de speciale smartphoneapp Camera Connect kunt u het volgende doen.

- Door beelden op de smartphone bladeren en ze op de smartphone opslaan
- Beelden op de camera geotaggen (📖164)
- Opnamen maken op afstand (📖164)



- Om beelden op de smartphone te kunnen bekijken, moeten vooraf privacyinstellingen worden geconfigureerd (📖144, 📖165).

Beelden op de camera geotaggen

GPS-gegevens die zijn vastgelegd op een smartphone met de speciale toepassing Camera Connect, kunnen worden toegevoegd aan beelden op de camera. Beelden worden gelabeld met informatie, waaronder de breedtegraad, lengtegraad en hoogte.



- Voordat u opnamen maakt, zorgt u ervoor dat de datum en tijd en uw eigen tijdzone correct zijn ingesteld, zoals wordt beschreven bij "De datum en tijd instellen" (📖20). Volg ook de stappen bij "Wereldklok" (📖172) om eventuele opnamebestemmingen in andere tijdzones aan te geven.
- Met behulp van de locatiegegevens die als geotag aan uw foto's of films zijn toegevoegd, kunnen andere mensen u herkennen of uw locatie bepalen. Wees voorzichtig als u deze beelden met anderen deelt, bijvoorbeeld als u beelden online plaatst waar vele anderen ze kunnen bekijken.

Opnamen maken op afstand

Terwijl u een opnamescherm bekijkt op uw smartphone, kunt u de smartphone gebruiken om op afstand een opname te maken.

1 Selecteer een opnamemodus.

- Draai aan het programmakeuzewiel om **[P]**, **[Tv]**, **[Av]**, **[M]** of **[C]** te selecteren als modus.

2 Zet de camera vast.

- Zodra er begonnen wordt met opnamen maken op afstand, wordt de lens van de camera uitgeschoven. De camera kan ook verplaatst worden door lensbewegingen als gevolg van zoomen. Om de camera stil te houden, plaatst u deze op een statief of neemt u andere maatregelen.

3 Verbind de camera en de smartphone (📖144).

- Kies [Ja] in de privacyinstellingen.

4 Selecteer opnamen maken op afstand.

- Selecteer opnamen maken op afstand in Camera Connect op de smartphone.
- De lens van de camera wordt uitgeschoven. Houd uw vingers uit de buurt van de lens en zorg dat er geen voorwerpen in de weg van de lens zitten.
- Zodra de camera klaar is voor opnamen maken op afstand, wordt een livebeeld van de camera weergegeven op de smartphone.

Vóór gebruik

Basishandleiding

Handleiding voor gevorderden

Basishandelingen van de camera

Auto-modus/ Modus Hybride automatisch

Andere opnamestanden

P-modus

Tv-, Av-, M- en C-modus

Afspeelmodus

Wi-Fi-functies

Menu Instellingen

Accessoires

Bijlage

Index



- Er wordt dan een bericht weergegeven op de camera en alle bedieningsfuncties worden uitgeschakeld. De ON/OFF-knop kan wel worden ingedrukt.

5 Maak de opname.

- Gebruik de smartphone om een opname te maken.



- De modus **[P]** wordt gebruikt indien geen opnamen worden gemaakt in de modus **[P]**, **[Tv]**, **[Av]**, **[M]** of **[C]**. Sommige snelle instellingen en MENU-instellingen die u vooraf hebt geconfigureerd, kunnen echter automatisch worden aangepast.
- Filmopnamen maken is niet beschikbaar.



- Eventuele schokkerige bewegingen die op de smartphone worden getoond en die het gevolg zijn van de verbindingkwaliteit, hebben geen invloed op vastgelegde beelden.
- Vastgelegde beelden worden niet overgebracht naar de smartphone. Gebruik de smartphone om door beelden te bladeren en vanaf de camera te importeren.

Wi-Fi-instellingen bewerken of wissen

U kunt Wi-Fi-instellingen als volgt bewerken of wissen.

Verbindingsinformatie bewerken

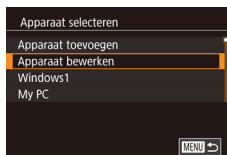

1 Open het Wi-Fi-menu en kies een apparaat dat u wilt bewerken.

- Druk op de knop **[☰]**.
- Druk op de knoppen **[▲]****[▼]****[◀]****[▶]** of draai aan de knop **[⦿]** om het pictogram te selecteren van een apparaat dat u wilt bewerken. Druk vervolgens op de knop **[⚙️]**.

2 Kies [Apparaat bewerken].

- Druk op de knoppen **[▲]****[▼]** of draai aan de knop **[⦿]** om [Apparaat bewerken] te selecteren en druk vervolgens op de knop **[⚙️]**.

3 Kies het apparaat dat u wilt bewerken.

- Druk op de knoppen **[▲]****[▼]** of draai aan de knop **[⦿]** om het apparaat te selecteren dat u wilt bewerken. Druk vervolgens op de knop **[⚙️]**.

4 Kies het item dat u wilt bewerken.

- Druk op de knoppen **[▲]****[▼]** of draai aan de knop **[⦿]** om het item te selecteren dat u wilt bewerken. Druk vervolgens op de knop **[⚙️]**.
- Welke items u kunt wijzigen, hangt af van het apparaat of de service.

Vóór gebruik

Basishandleiding

Handleiding voor gevorderden

Basishandleidingen van de camera

Auto-modus/ Modus Hybride automatisch

Andere opnamestanden

P-modus

Tv-, Av-, M- en C-modus

Afspeelmodus

Wi-Fi-functies

Menu Instellingen

Accessoires

Bijlage

Index



Configureerbare items	Verbinding				
					Web-services
[Bijnaam apparaat veranderen] (166)	<input type="radio"/>	<input type="radio"/>	<input type="radio"/>	<input type="radio"/>	–
[Instell. tonen] (144)	–	<input type="radio"/>	–	–	–
[Verbindingsinfo wissen] (166)	<input type="radio"/>	<input type="radio"/>	<input type="radio"/>	<input type="radio"/>	–

O : Configureerbaar – : Niet configureerbaar

De bijnaam van een apparaat wijzigen

U kunt de bijnaam van het apparaat (weergavenaam) die op de camera wordt weergegeven, wijzigen.

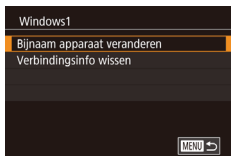

- Voer stap 4 bij “Verbindingsinformatie bewerken” (165) uit, kies [Bijnaam apparaat veranderen] en druk op de knop [MENU].
- Selecteer het invoerveld en druk op de knop [OK]. Gebruik het weergegeven toetsenbord om een nieuwe bijnaam in te voeren (32).

Verbindingsinformatie wissen

U kunt verbindinginformatie (over apparaten waarmee u verbinding hebt gemaakt) als volgt wissen.

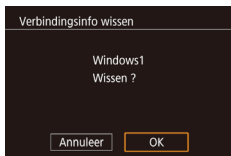

- Voer stap 4 bij “Verbindingsinformatie bewerken” (165) uit, kies [Verbindingsinfo wissen] en druk op de knop [OK].
- Als [Wissen ?] verschijnt, drukt u op de knoppen [←][→] of draait u aan de knop [OK] om [OK] te selecteren. Druk vervolgens op de knop [OK].
- De verbindinginformatie wordt gewist.

De bijnaam van het apparaat wijzigen

Wijzig naar wens de bijnaam van de camera (weergegeven op aangesloten apparaten).



1 Kies [Inst. draadloze communicatie].

- Druk op de knop [MENU] en kies [Inst. draadloze communicatie] op het tabblad [4] (30).



2 Selecteer [Bijnaam].

- Druk op de knoppen [▲][▼] of draai aan de knop [OK] om [Bijnaam] te selecteren. Druk vervolgens op de knop [OK].

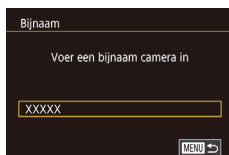

3 Wijzig de bijnaam.

- Druk op de knop [OK] om het toetsenbord te openen (32) en voer vervolgens de bijnaam in.



- Er wordt een bericht weergegeven als de bijnaam die u invoert, met een symbool of spatie begint. Druk op de knop [OK] en voer een andere bijnaam in.
- U kunt ook de bijnaam die in het scherm [Bijnaam apparaat] wordt weergegeven, wijzigen wanneer u Wi-Fi voor de eerste keer gebruikt. In dit geval selecteert u het tekstvak, drukt u op de knop [OK] om het toetsenbord te openen en voert u vervolgens een nieuwe bijnaam in.

Vóór gebruik

Basishandleiding

Handleiding voor gevorderden

Basishandelingen van de camera

Auto-modus/ Modus Hybride automatisch

Andere opnamestanden

P-modus

Tv-, Av-, M- en C-modus

Af speelmodus

Wi-Fi-functies

Menu Instellingen

Accessoires

Bijlage

Index



De standaardinstellingen voor Wi-Fi herstellen

Zet de standaardinstellingen van Wi-Fi terug als u niet meer eigenaar bent van de camera of als u deze weggooit.

Door de Wi-Fi-instellingen te resetten worden ook alle instellingen voor webservices gewist. Als u deze optie wilt gebruiken, moet u zeker weten dat u alle Wi-Fi-instellingen wilt resetten.



1 Kies [Inst. draadloze communicatie].

- Druk op de knop [MENU] en kies [Inst. draadloze communicatie] op het tabblad [4] (130).



2 Kies [Instellingen resetten].

- Druk op de knoppen [▲][▼] of draai aan de knop [OK] om [Instellingen resetten] te selecteren. Druk vervolgens op de knop [OK].

3 Herstel de standaardinstellingen.

- Druk op de knoppen [◀][▶] of draai aan de knop [OK] om [OK] te selecteren. Druk vervolgens op de knop [OK].
- De standaardinstellingen van Wi-Fi zijn nu gereset.



- Om andere instellingen te resetten (behalve Wi-Fi), kiest u [Reset alle] op het tabblad [4] (176).

Vóór gebruik

Basishandleiding

Handleiding voor gevorderden

Basishandleidingen van de camera

Auto-modus/Modus Hybride automatisch

Andere opnamestanden

P-modus

Tv-, Av-, M- en C-modus

Afspeelmodus

Wi-Fi-functies

Menu Instellingen

Accessoires

Bijlage

Index



Menu Instellingen

Basisfuncties van de camera aanpassen voor meer gebruiksgemak

Basisfuncties van de camera aanpassen

Instellingen van MENU (30) op de tabbladen [F1], [F2], [F3] en [F4] kunnen worden ingesteld. Voor meer gebruiksgemak kunt u handige en veelgebruikte functies naar wens aanpassen.

Beelden opslaan op datum

U kunt beelden opslaan in mappen die elke maand worden gemaakt, maar u kunt de camera ook mappen laten maken voor elke dag waarop u opnamen maakt.

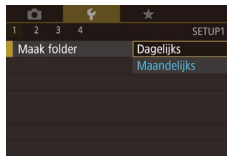

- Selecteer [Maak folder] op het tabblad [F1] en selecteer vervolgens [Dagelijks].
- Beelden worden nu opgeslagen in mappen die op de opnamedatum worden gemaakt.

Bestandsnummering

Uw opnamen worden automatisch opeenvolgend genummerd (0001–9999) en opgeslagen in mappen die elk maximaal 2.000 opnamen kunnen bevatten. U kunt de toewijzing van de bestandsnummers wijzigen.



- Selecteer [Bestandnr.] op het tabblad [F1] en selecteer vervolgens een optie.

Continu	Ook als u een andere geheugenkaart gebruikt, worden de beelden opeenvolgend genummerd totdat u een opname maakt en opslaat met het nummer 9999.
Auto reset	Als u een andere geheugenkaart gebruikt of een nieuwe map maakt, begint de bestandsnummering weer bij 0001.

Vóór gebruik

Basishandleiding

Handleiding voor gevorderden

Basishandleidingen van de camera

Auto-modus/Modus Hybride automatisch

Andere opnamestanden

P-modus

Tv-, Av-, M- en C-modus

Afspeelmodus

Wi-Fi-functies

Menu Instellingen

Accessoires

Bijlage

Index





- Ongeacht welke optie u bij deze instelling selecteert, kunnen de opnamen olopend worden genummerd na het laatste nummer van bestaande beelden, als u een andere geheugenkaart in de camera plaatst. Als u opnamen wilt opslaan met nummers vanaf 0001, gebruikt u een lege (of geformatteerde, 169) geheugenkaart.

Geheugenkaarten formatteren

Voordat u een nieuwe geheugenkaart of een geheugenkaart die is geformatteerd in een ander apparaat gaat gebruiken, moet u de kaart formatteren met deze camera.

Bij het formatteren worden alle gegevens op de geheugenkaart verwijderd. Voordat u gaat formatteren, kopieert u eerst de beelden van de geheugenkaart naar een computer, of stelt u de beelden op een andere manier veilig.

1 Open het scherm [Formatteren].

- Selecteer [Formatteren] op het tabblad en druk op de knop .

2 Kies [OK].

- Druk op de knoppen of draai aan de knop om [OK] te selecteren. Druk vervolgens op de knop .

3 Herstel de standaardinstellingen.

- Om het formatteren te starten, drukt u op de knoppen of draait u aan de knop om [OK] te selecteren. Druk daarna op de knop .
- Als het formatteren is voltooid, verschijnt de melding [Geheugenkaart is geformatteerd]. Druk op de knop .



- Door het formatteren van de geheugenkaart of het wissen van de gegevens op de geheugenkaart wordt alleen de bestands-beheer informatie op de kaart gewijzigd. Hiermee wordt dus niet de volledige inhoud gewist. Tref voorzorgsmaatregelen wanneer u geheugenkaarten overdraagt of weggooit, bijvoorbeeld door de kaarten fysiek te vernietigen, om te voorkomen dat persoonlijke informatie wordt verspreid.



- De totale capaciteit van de geheugenkaart die bij het formatteren wordt weergegeven op het scherm, kan minder zijn dan de aangegeven capaciteit.

Low Level Format

Voer een Low Level Format uit in de volgende gevallen: [Geheugenkaart fout] wordt weergegeven, de camera functioneert niet goed, beelden op de kaart worden trager gelezen of opgeslagen, het maken van continue opnamen gaat langzamer of het opnemen van een film wordt plotseling afgebroken. Bij een Low Level Format worden alle gegevens op de geheugenkaart gewist. Voordat u een Low Level Format uitvoert, kopieert u eerst de beelden van de geheugenkaart naar een computer, of stelt u de beelden op een andere manier veilig.



- Druk op het scherm in stap 2 van “Geheugenkaarten formatteren” (169) op de knop om [Low Level Format] te kiezen. Het pictogram wordt weergegeven.
- Volg stap 2 in “Geheugenkaarten formatteren” (169) om door te gaan met het formatteren.



- Een Low Level Format duurt langer dan “Geheugenkaarten formatteren” (169), omdat de gegevens in alle opslaggebieden van de geheugenkaart worden gewist.
- U kunt een Low Level Format van een geheugenkaart annuleren door [Stop] te selecteren. In dat geval zijn de gegevens gewist maar kunt u de geheugenkaart normaal blijven gebruiken.

Vóór gebruik

Basishandleiding

Handleiding voor gevorderden

Basishandelingen van de camera

Auto-modus/ Modus Hybride automatisch

Andere opnamestanden

P-modus

Tv-, Av-, M- en C-modus

Afspeelmodus

Wi-Fi-functies

Menu Instellingen

Accessoires

Bijlage

Index



Het videosysteem wijzigen

Stel het videosysteem van een willekeurige tv in voor weergave. Met deze instelling bepaalt u de beschikbare beeldkwaliteit (beeldsnelheid) voor films.

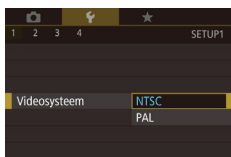

- Selecteer [Videosysteem] op het tabblad [1] en selecteer vervolgens een optie.

De digitale horizon kalibreren

Kalibreer de digitale horizon als het lijkt alsof deze niet helpt om waterpas opnamen te maken.

De kalibratie is nauwkeuriger als u van tevoren een raster weergeeft (106) waarmee u de camera waterpas kunt krijgen.

1 Zorg dat de camera waterpas staat.

- Plaats de camera op een vlakke ondergrond, bijvoorbeeld een tafel.

2 Kalibreer de digitale horizon.

- Selecteer [Digitale horizon] op het tabblad [1] en druk op de knop [OK].
- Om links/rechts kantelen te corrigeren, kiest u [Kalibratie horizontale rol] en om vooruit/achteruit kantelen te corrigeren, kiest u [Kalibratie verticale pitch], gevolgd door de knop [OK]. Er verschijnt een bevestigingsbericht op het scherm.
- Kies [OK] en druk op de knop [OK].

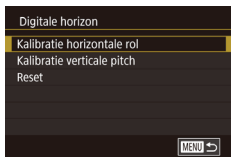

De digitale horizon herstellen

Herstel de oorspronkelijke toestand van de digitale horizon als volgt. Dit is alleen mogelijk als u de digitale horizon hebt gekalibreerd.

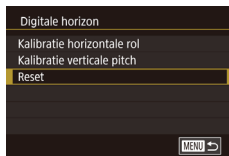

- Selecteer [Digitale horizon] op het tabblad [1] en druk op de knop [OK].
- Kies [Reset] en druk vervolgens op de knop [OK].
- Kies [OK] en druk op de knop [OK].

Opstartscherm

Het opstartscherm dat wordt weergegeven wanneer u de camera inschakelt, past u als volgt aan.

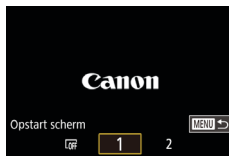

- Selecteer [Opstart scherm] op het tabblad [1] en druk op de knop [OK].
- Druk op de knoppen [Left] [Right] of draai aan de knop [OK] om een optie te selecteren.

Vóór gebruik

Basishandleiding

Handleiding voor gevorderden

Basishandleidingen van de camera

Auto-modus/Modus Hybride automatisch

Andere opnamestanden

P-modus

Tv-, Av-, M- en C-modus

Afspeelmodus

Wi-Fi-functies

Menu Instellingen

Accessoires

Bijlage

Index



Eco-modus gebruiken

Met deze functie kunt u batterijvermogen sparen in de opnamemodus. Wanneer de camera niet in gebruik is, wordt het scherm snel donker om het batterijverbruik te beperken.

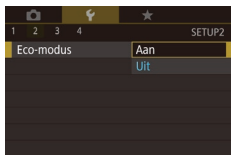

1 Configureer de instelling.

- Selecteer [Eco-modus] op het tabblad [2] en selecteer vervolgens [Aan].
- [ECO] verschijnt nu op het opnamescherm (197).
- Het scherm wordt donkerder wanneer de camera gedurende ongeveer twee seconden niet wordt gebruikt. Daarna gaat het scherm na ongeveer tien seconden uit. De camera wordt na ongeveer drie minuten inactiviteit uitgeschakeld.

2 Maak de opname.

- Als het scherm is uitgeschakeld maar de lens nog niet is ingetrokken, kunt u het scherm weer inschakelen en gereedmaken voor het maken van opnamen door de ontspanknop half in te drukken.

De spaarstand aanpassen

U kunt desgewenst de timing voor het automatisch uitschakelen van de camera en het scherm (respectievelijk Automatisch Uit en Display uit) aanpassen (127).



- Selecteer [Spaarstand] op het tabblad [2] en druk op de knop [SET].
- Om de instelling te configureren, selecteert u een item, drukt u op de knop [SET] en drukt u vervolgens op de knoppen [▲][▼] of draait u aan de knop [OK].



- Om de batterij te sparen, kiest u gewoonlijk [Aan] voor [Automatisch Uit] en [1 min] of minder voor [Display uit].



- De instelling van [Display uit] wordt ook toegepast als u [Automatisch Uit] instelt op [Uit].
- Deze energiebesparende functies zijn niet beschikbaar wanneer u Eco-modus (171) op [Aan] hebt gezet.

Schermhelderheid

Pas de helderheid van het scherm als volgt aan.



- Kies [Displayheldrh.] op het tabblad [2], druk op de knop [SET] en druk vervolgens op de knoppen [◀][▶] of draai aan de knop [OK] om de helderheid aan te passen.



- Voor maximale helderheid houdt u [▼] minstens een seconde ingedrukt terwijl het opnamescherm wordt weergegeven of wanneer de enkelvoudige weergave is ingeschakeld. (Hiermee negeert u de instelling van [Displayheldrh.] op het tabblad [2].) Druk nogmaals minstens een seconde op de knop [▼] of herstart de camera om de oorspronkelijke helderheid van het scherm te herstellen.

Vóór gebruik

Basishandleiding

Handleiding voor gevorderden

Basishandelingen van de camera

Auto-modus/ Modus Hybride automatisch

Andere opnamestanden

P-modus

Tv-, Av-, M- en C-modus

Afspeelmodus

Wi-Fi-functies

Menu Instellingen

Accessoires

Bijlage

Index



De kleur van de informatie op het scherm wijzen

► Foto's ► Films

Informatie die wordt weergegeven op het scherm en in menu's kan worden gewijzigd in een kleur die geschikt is voor opnamen in omstandigheden met weinig licht. Deze instelling inschakelen is handig in standen zoals [📷] (📖65).

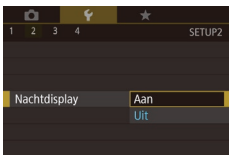

- Selecteer [Nachtdisplay] op het tabblad [📷] en selecteer vervolgens [Aan] (📖30).
- Kies [Uit] als u de oorspronkelijke weergave wilt herstellen.



- U kunt de instelling ook weer op [Uit] zetten door de knop [▼] minstens een seconde ingedrukt te houden op het opnamescherm of in de afspelmodus tijdens enkelvoudige weergave.

Wereldklok

Als u in het buitenland bent en wilt dat uw foto's de juiste lokale tijd en datum krijgen, moet u gewoon uw bestemming van tevoren registreren en naar die tijdzone overschakelen. Deze handige functie maakt het onnodig om de datum/tijd-instelling handmatig te wijzigen. Voordat u de wereldklok gebruikt, moet u de datum en tijd in uw tijdzone thuis instellen, zoals wordt beschreven in "De datum en tijd instellen" (📖20).

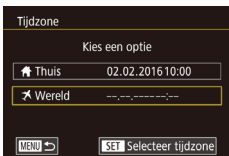

1 Geef uw bestemming op.

- Selecteer [Tijdzone] op het tabblad [📷] en druk op de knop [📍].
- Druk op de knoppen [▲][▼] of draai aan de knop [📍] om [✈️ Wereld] te kiezen. Druk vervolgens op de knop [📍].

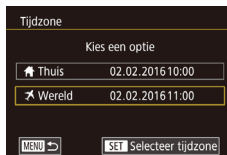

- Als u in de modus [✈️] de datum of tijd wijzigt (📖21), worden de datum en tijd voor de optie [🏠 Thuis] automatisch bijgewerkt.

Datum en tijd

Wijzig de datum en tijd als volgt.



- Druk op de knoppen [◀][▶] om de bestemming te selecteren.
- Om de zomertijd in te stellen (normale tijd plus 1 uur), kiest u [🌞] door op de knoppen [▲][▼] te drukken of door aan de knop [📍] te draaien. Kies vervolgens [🌞] door op de knoppen [◀][▶] te drukken.
- Druk op de knop [📍].

2 Schakel over naar de tijdzone van uw bestemming.

- Druk op de knoppen [▲][▼] of draai aan de knop [📍] om [✈️ Wereld] te kiezen. Druk vervolgens op de knop [MENU].
- [✈️] verschijnt nu op het opnamescherm (📖197).

- Selecteer [Datum/Tijd] op het tabblad [📷] en druk op de knop [📍].
- Druk op de knoppen [◀][▶] om een optie te kiezen en wijzig vervolgens de instelling door op de knoppen [▲][▼] te drukken of aan de knop [📍] te draaien.

Vóór gebruik

Basishandleiding

Handleiding voor gevorderden

Basishandelingen van de camera

Auto-modus/ Modus Hybride automatisch

Andere opnamestanden

P-modus

Tv-, Av-, M- en C-modus

Afspelmodus

Wi-Fi-functies

Menu Instellingen

Accessoires

Bijlage

Index



Timing voor het intrekken van de lens

Nadat u op de knop [] hebt gedrukt in de opnamemodus (26) wordt om veiligheidsredenen na ongeveer een minuut de lens ingetrokken. Als u wilt dat de lens direct wordt ingetrokken nadat u op de knop [] drukt, stelt u de tijdsduur voor het intrekken in op [0 sec.].

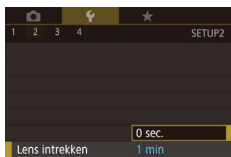

- Selecteer [Lens intrekken] op het tabblad [2] en selecteer vervolgens [0 sec.].

Weergavetaal

U kunt de weergavetaal desgewenst wijzigen.



- Selecteer [Taal] op het tabblad [3] en druk op de knop [].
- Druk op de knoppen [][][][] om een taal te selecteren. Druk vervolgens op de knop [].



- U kunt het scherm [Taal] ook openen in de afspeelmodus door de knop [] ingedrukt te houden en meteen op de knop [MENU] te drukken.

Camerageluiden dempen

U dempt camerageluiden en films als volgt.

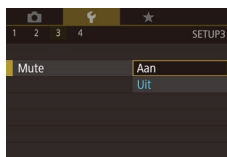

- Selecteer [Mute] op het tabblad [3] en selecteer vervolgens [Aan].



- U kunt de camerageluiden ook dempen door de knop [] ingedrukt te houden terwijl u de camera inschakelt.
- Als u de camerageluiden dempt worden films afgespeeld zonder geluid (110). Om films weer af te spelen met geluid, drukt u op de knop [] of sleept u omhoog over het scherm. Pas het volume naar wens aan door op de knoppen [][] te drukken of door snel omhoog of omlaag te slepen.

Het volume aanpassen

U past het volume van afzonderlijke camerageluiden als volgt aan.

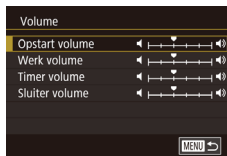

- Selecteer [Volume] op het tabblad [3] en druk op de knop [].
- Kies een item en druk op de knoppen [][] om het volume aan te passen.

Vóór gebruik

Basishandleiding

Handleiding voor gevorderden

Basishandelingen van de camera

Auto-modus/ Modus Hybride automatisch

Andere opnamestanden

P-modus

Tv-, Av-, M- en C-modus

Afspeelmodus

Wi-Fi-functies

Menu Instellingen

Accessoires

Bijlage

Index



Geluiden aanpassen

U past bedieningsgeluiden van de camera als volgt aan.



- Selecteer [Geluidsopties] op het tabblad [3] en druk op de knop [OK].
- Kies een item en druk op de knoppen [▲][▼] om het geluid te wijzigen.



- Het sluitergeluid in digest-films opgenomen in de modus [A] (36) kan niet worden gewijzigd.

Hints en tips verbergen

Er verschijnen normaal gesproken hints en tips wanneer u items kiest in het menu Snelle instelling (29). U kunt deze informatie desgewenst uitschakelen.

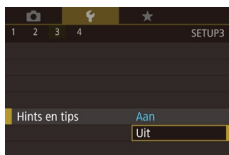

- Selecteer [Hints en tips] op het tabblad [3] en selecteer vervolgens [Uit].

Opnamestanden per pictogram in een lijst weergeven

Geef opnamestanden per pictogram weer in een lijst op het selectiescherm, zonder modusnamen, om sneller te kunnen selecteren.

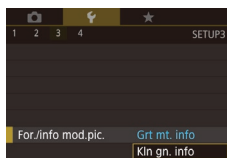

- Selecteer [For./info mod.pic.] op het tabblad [3] en selecteer vervolgens [Kln gn. info].

Het aanraakscherm aanpassen

De gevoeligheid van het aanraakscherm kan worden verhoogd om te reageren op lichtere aanraakhandelingen maar u kunt de aanraakbediening ook uitschakelen.



- Kies tabblad [4] ► [Aanraakbed.] en kies vervolgens de gewenste optie.
- Verhoog de gevoeligheid van het aanraakscherm door [Gevoelig] te selecteren en schakel; de aanraakbediening uit door [Uitsch.] te selecteren.

Vóór gebruik

Basishandleiding

Handleiding voor gevorderden

Basishandleidingen van de camera

Auto-modus/Modus Hybride automatisch

Andere opnamestanden

P-modus

Tv-, Av-, M- en C-modus

Afspeelmodus

Wi-Fi-functies

Menu Instellingen

Accessoires

Bijlage

Index



Metrische/niet-metrische weergave

Desgewenst kunt u de maateenheden, die op de zoombalk (34), de MF-indicator (88) en op andere plaatsen worden weergegeven, wijzigen van m/cm in ft/in.

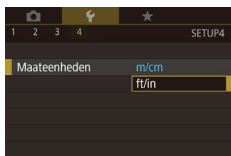

- Selecteer [Maateenheden] op het tabblad [4] en selecteer vervolgens [ft/in].

Certificatielogo's controleren

Sommige logo's voor certificatievereisten waaraan de camera voldoet, kunnen op het scherm worden bekeken. Andere certificatielogo's staan in deze handleiding afgedrukt, op de verpakking van de camera, of op de camerabehuizing.



- Selecteer [Certificaatlogo weergeven] op het tabblad [4] en druk op de knop [SET].

Auteursrechtinformatie instellen die in beelden moet worden vastgelegd

Als u de naam van de maker en auteursrechtgegevens in beelden wilt opnemen, stelt u deze informatie als volgt op voorhand in.



- Selecteer [Copyrightinformatie] op het tabblad [4] en druk op de knop [SET].
- Druk op de knoppen [▲][▼] of draai aan de knop [OK] om [Voer naam van auteur in] of [Voer copyrightdetails in] te kiezen. Druk op de knop [SET] om het toetsenbord te openen en voer de naam in (32).
- Druk op de knop [MENU]. Als [Wijzigingen accepteren?] verschijnt, drukt u op de knoppen [◀][▶] of draait u aan de knop [OK] om [Ja] te kiezen. Druk vervolgens op de knop [SET].
- De hier ingestelde informatie wordt nu in beelden opgenomen.



- Als u de ingevoerde informatie wilt controleren, kiest u [Geef copyrightinfo weer] op het bovenstaande scherm en drukt u op de knop [SET].

Alle copyrightinformatie verwijderen

Ga als volgt te werk als u tegelijkertijd de naam van de maker en de copyrightdetails wilt verwijderen.



- Doorloop de stappen bij "Auteursrechtinformatie instellen die in beelden moet worden vastgelegd" (175) en kies [Verwijder copyrightinfo].
- Druk op de knoppen [◀][▶] of draai aan de knop [OK] om [OK] te selecteren. Druk vervolgens op de knop [SET].

Vóór gebruik

Basishandleiding

Handleiding voor gevorderden

Basishandelingen van de camera

Auto-modus/ Modus Hybride automatisch

Andere opnamestanden

P-modus

Tv-, Av-, M- en C-modus

Afspeelmodus

Wi-Fi-functies

Menu Instellingen

Accessoires

Bijlage

Index





- De copyrightinfo die al in beelden is opgenomen, wordt niet verwijderd.

Andere instellingen aanpassen

U kunt ook de volgende instellingen aanpassen.

- [Inst. draadloze communicatie] op het tabblad [44] (141)

Standaardinstellingen van de camera herstellen

Als u per ongeluk een instelling hebt gewijzigd, kunt u de standaardinstellingen van de camera herstellen.



1 Open het scherm [Reset alle].

- Selecteer [Reset alle] op het tabblad [44] en druk op de knop [45].

2 Herstel de standaardinstellingen.

- Druk op de knoppen [46][47] of draai aan de knop [48] om [OK] te selecteren. Druk vervolgens op de knop [49].
- De standaardinstellingen zijn nu hersteld.



- De volgende functies worden niet hersteld naar de standaardinstellingen.
 - Informatie die met Gezichts-ID is vastgelegd (45)
 - Instelling van tabblad [1] [Videosysteem] (170)
 - Instelling van tabblad [2] [Tijdzone] (172), [Datum/Tijd] (172) en instelling van tabblad [3] [Taal] [5] (173)
 - De gegevens voor een aangepaste witbalans die u hebt vastgelegd (83)
 - Opnamemodus
 - Belichtingscompensatie-instelling (78)
 - Filmmodus (72)
 - Instellingen Wi-Fi (141)
 - Gekalibreerde waarde voor de digitale horizon (170)
 - Copyrightinformatie (175)

Vóór gebruik

Basishandleiding

Handleiding voor gevorderden

Basishandleidingen van de camera

Auto-modus/ Modus Hybride automatisch

Andere opnamestanden

P-modus

Tv-, Av-, M- en C-modus

Afspeelmodus

Wi-Fi-functies

Menu Instellingen

Accessoires

Bijlage

Index



Accessoires

Haal meer uit uw camera met optionele Canon-accessoires en andere apart verkrijgbare, compatibele accessoires

Gebruik van originele Canon-accessoires wordt aanbevolen.

Dit product is ontworpen om een uitstekende prestatie neer te zetten wanneer het wordt gebruikt in combinatie met accessoires van het merk Canon.

Canon is niet aansprakelijk voor eventuele schade aan dit product en/of ongelukken zoals brand, enzovoort, die worden veroorzaakt door de slechte werking van accessoires van een ander merk (bijvoorbeeld lekkage en/of explosie van een batterij). Houd er rekening mee dat eventuele reparaties die nodig zijn voor uw product van Canon die het gevolg zijn van dergelijke defecten, niet onder de garantie vallen en dat er kosten aan verbonden zullen zijn. We stellen uw begrip op prijs.

Systemoverzicht

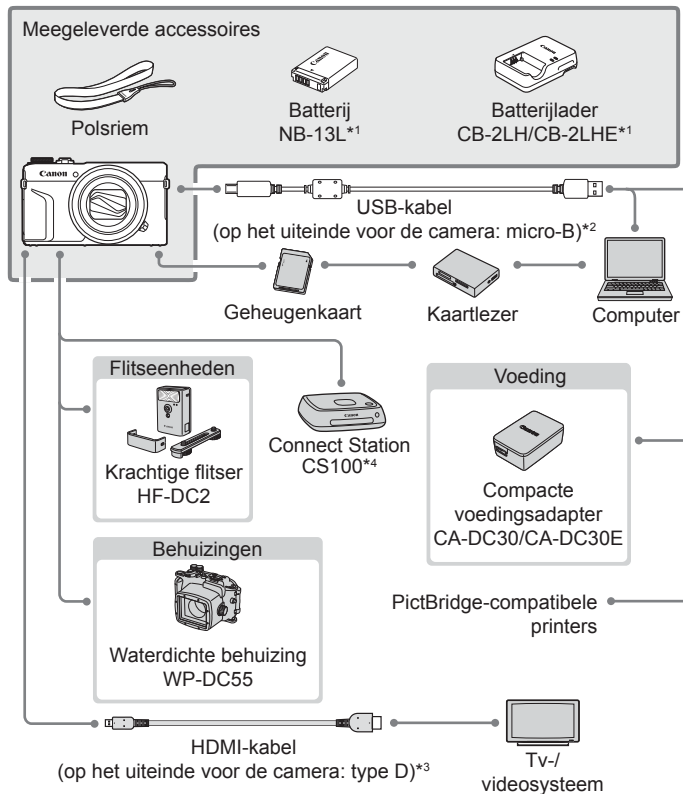

*1 Ook afzonderlijk verkrijgbaar.

*2 Er is ook een origineel Canon-accessoire beschikbaar (interfacekabel IFC-600PCU).

*3 Gebruik een in de winkel verkrijgbare kabel die niet langer is dan 2,5 m.

*4 Gebruik de nieuwste firmwareversie.

Vóór gebruik

Basishandleiding

Handleiding voor gevorderden

Basishandelingen van de camera

Auto-modus/ Modus Hybride automatisch

Andere opnamestanden

P-modus

Tv-, Av-, M- en C-modus

Afspelmodus

Wi-Fi-functies

Menu Instellingen

Accessoires

Bijlage

Index



Optionele accessoires

De volgende camera-accessoires worden apart verkocht. Sommige accessoires zijn wellicht niet meer verkrijgbaar. Ook de beschikbaarheid kan variëren per regio.

Voedingen

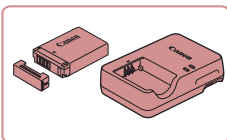

Batterij NB-13L

- Oplaadbare lithium-ionbatterij

Batterijlader CB-2LH/CB-2LHE

- Lader voor batterij NB-13L



- Het bericht [Communicatiefout met accu] wordt weergegevens als u een batterij gebruikt die niet van het merk Canon is. Een reactie van de gebruiker is dan noodzakelijk. Houd er rekening mee dat Canon niet aansprakelijk is voor eventuele schade die ontstaat door ongelukken, zoals slechte werking of brand, die worden veroorzaakt door het gebruik van batterijen van een ander merk.
- De lader kan worden gebruikt in gebieden met een wisselspanning van 100–240 V (50/60 Hz).
- Als de stekker niet in het stopcontact past, moet u een geschikte stekkeradapter gebruiken. Gebruik geen elektrische transformator die is bedoeld voor op reis, omdat deze de batterij kan beschadigen.



- De batterij is voorzien van een handig klepje dat u kunt bevestigen om zo de batterijstatus in een oogopslag te kunnen zien. Bevestig het klepje zo dat ▲ zichtbaar is op een opgeladen batterij en ▲ niet zichtbaar is op een niet-opgeladen batterij.

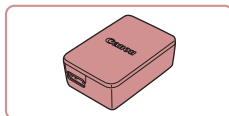

Compacte voedingsadapter CA-DC30/CA-DC30E

- Plaats de bijgeleverde batterij in de camera om deze op te laden. Interfacekabel IFC-600PCU (afzonderlijk verkrijgbaar) is nodig om de adapter op de camera aan te sluiten.

Flitser

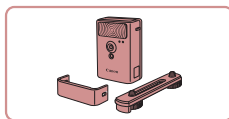

Krachtige flitser HF-DC2

- Externe flitser voor de belichting van onderwerpen die buiten het bereik van de ingebouwde flitser zijn. U kunt ook de krachtige flitser HF-DC1 gebruiken.

Overige accessoires

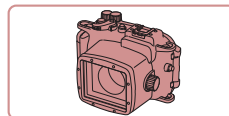

Waterdichte behuizing WP-DC55

- Voor onderwaterfoto's tot een diepte tot 40 meter. Ook bruikbaar voor foto's in de regen, op het strand en op skipistes.

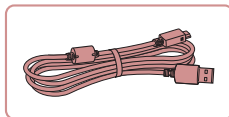

Interfacekabel IFC-600PCU

- Om de camera op een computer of printer aan te sluiten.

Vóór gebruik

Basishandleiding

Handleiding voor gevorderden

Basishandleidingen van de camera

Auto-modus/Modus Hybride automatisch

Andere opnamestanden

P-modus

Tv-, Av-, M- en C-modus

Afspeelmodus

Wi-Fi-functies

Menu Instellingen

Accessoires

Bijlage

Index



Printers

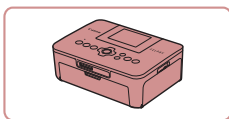

PictBridge-compatibele printers van Canon

- Zelfs zonder een computer te gebruiken, kunt u beelden afdrukken door de camera rechtstreeks aan te sluiten op een printer. Ga voor meer informatie naar een Canon-verkoper bij u in de buurt.

Foto- en filmopslag

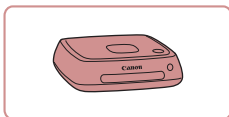

Connect Station CS100

- Een mediahub waarmee u beelden kunt opslaan, bekijken op een aangesloten tv, draadloos afdrukken op een printer die Wi-Fi ondersteunt, delen op internet en meer.

Optionele accessoires gebruiken

Afspelen op een tv

► Foto's ► Films

U kunt uw foto's weergeven op een tv door de camera aan te sluiten op een hdtv met een in de winkel verkrijgbare HDMI-kabel (maximaal 2,5 meter met een type D-aansluiting aan de kant van de camera). Films die zijn opgenomen met een beeldkwaliteit van [EFD 59.94P], [EFD 29.97P], [EFD 23.98P], [EFD 29.97P], [EFD 50.00P], [EFD 25.00P] of [EFD 25.00P] kunnen in HD-kwaliteit worden bekeken.

Raadpleeg de handleiding van de tv voor meer informatie over de aansluiting en over het wijzigen van de ingangen.

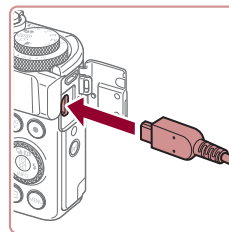
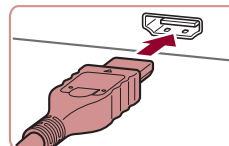

1 Zorg dat de camera en de tv zijn uitgeschakeld.

2 Sluit de camera aan op de tv.

- Steek de kabelstekker volledig in de HDMI-aansluiting van de tv zoals weergegeven.
- Open het klepje van de camera-aansluiting en steek de kabelstekker er volledig in.

Vóór gebruik

Basishandleiding

Handleiding voor gevorderden

Basishandleidingen van de camera

Auto-modus/Modus Hybride automatisch

Andere opnamestanden

P-modus

Tv-, Av-, M- en C-modus

Afspeelmodus

Wi-Fi-functies

Menu Instellingen

Accessoires

Bijlage

Index



3 Zet de tv aan en stel deze in op externe invoer.

- Stel de tv-ingang in op de externe ingang waarop u in stap 2 de kabel hebt aangesloten.



4 Schakel de camera in.

- Druk op de knop [▶].
- De camerabeelden worden nu weergegeven op de tv. (Het cameraschermblijft leeg.)
- Als u klaar bent, schakelt u de camera en de tv uit en verwijdert u daarna de kabel.



- Bediening via het aanraakscherm wordt niet ondersteund als de camera is aangesloten op een tv.



- Sommige gegevens zijn mogelijk niet beschikbaar als u een tv gebruikt voor weergave (198).
- De bedieningsgeluiden van de camera worden niet afgespeeld als de camera is aangesloten op een hdtv.
- Als de camera is aangesloten op een televisie, kunt u ook opnamen maken terwijl u de beelden bekijkt op het grotere tv-schermb. Opnamen maken werkt op dezelfde manier als via het cameraschermb. MF-Punt Zoom (88), MF-peaking (89) en Nachtdisplay (172) zijn echter niet beschikbaar.

De batterij plaatsen en opladen

Laad de batterij op door de bijgeleverde batterij te gebruiken in combinatie met een optionele compacte voedingsadapter CA-DC30/CA-DC30E en interfacekabel IFC-600PCU.

1 Plaats de batterij.

- Voer stap 1 bij "De batterij en uw geheugenkaart plaatsen" (19) uit om het klepje te openen.
- Plaats de batterij zoals beschreven bij stap 2 van "De batterij en uw geheugenkaart plaatsen" (19).
- Voer stap 4 bij "De batterij en uw geheugenkaart plaatsen" (19) uit om het klepje te sluiten.

2 Sluit de compacte voedingsadapter aan op de camera.

- Open het klepje terwijl de camera is uitgeschakeld (1). Houd de kleinste stekker van de interfacekabel (afzonderlijk verkrijgbaar) zoals getoond vast en steek de stekker helemaal in de aansluiting op de camera (2).
- Steek de grote stekker van de interfacekabel in de compacte voedingsadapter.

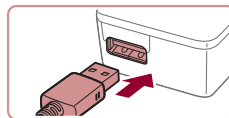
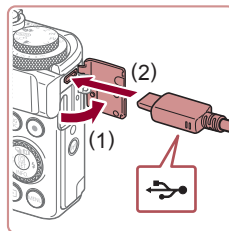

Vóór gebruik

Basishandleiding

Handleiding voor gevorderden

Basishandelingen van de camera

Auto-modus/ Modus Hybride automatisch

Andere opnamestanden

P-modus

Tv-, Av-, M- en C-modus

Afspeelmodus

Wi-Fi-functies

Menu Instellingen

Accessoires

Bijlage

Index



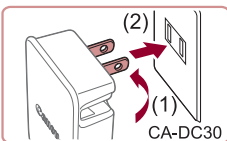

CA-DC30

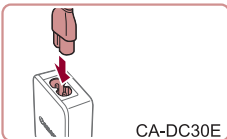

CA-DC30E

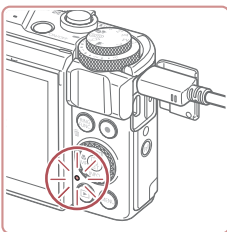

3 Laad de batterij op.

- **CA-DC30:** kantel de stekker naar buiten (1) en steek de compacte voedingsadapter in een stopcontact (2).
- **CA-DC30E:** sluit het netsnoer aan op de compacte voedingsadapter en steek het andere uiteinde in een stopcontact.

- Het opladen begint en het USB-oplaadlampje gaat branden.
- Zodra het opladen is voltooid, gaat het lampje uit.
- Haal de compacte voedingsadapter uit het stopcontact en haal de interfacekabel uit de camera.



- Laad de batterij niet langer dan 24 uur achtereen op, om de batterij te beschermen en in goede staat te houden.
- Wilt u een andere batterij opladen, zorg er dan voor dat de interfacekabel uit de camera wordt verwijderd voordat u de batterij die u wilt opladen, vervangt.



- Zie "Aantal opnamen/opnametijd, afspeeltijd" (1219) voor meer informatie over de oplaadduur, het aantal opnamen en de opnametijd met een volledig opgeladen batterij.
- Zelfs terwijl de batterij aan het opladen is, kunt u beelden bekijken. Dit doet u door de camera aan te zetten en de afspeelmodus te openen (124). U kunt echter geen opnamen maken terwijl de batterij wordt opgeladen.
- Indien het USB-oplaadlampje niet gaat branden, verwijdert u de interfacekabel en sluit u de kabel nogmaals aan.
- Opgeladen batterijen verliezen geleidelijk hun lading, ook als ze niet worden gebruikt. Laad de batterij op de dag dat u deze wilt gebruiken op, of vlak daarvoor.
- De lader kan worden gebruikt in gebieden met een wisselspanning van 100–240 V (50/60 Hz). Als de stekker niet in het stopcontact past, moet u een geschikte stekkeradapter gebruiken. Gebruik geen elektrische transformator die is bedoeld voor op reis, omdat deze de batterij kan beschadigen.

Een computer gebruiken om de batterij op te laden

U kunt de batterij ook opladen door de grote stekker van de interfacekabel aan te sluiten op de USB-poort van een computer bij stap 2 van "De batterij plaatsen en opladen" (1180). Raadpleeg de computerhandleiding voor meer informatie over USB-aansluitingen op de computer.



- Opladen is niet mogelijk wanneer de camera is uitgeschakeld.
- Om de batterij te kunnen opladen, moet bij sommige computers een geheugenkaart in de camera zitten. Plaats de geheugenkaart in de camera (119) voordat u de kabel aansluit op de USB-poort van de computer.

Vóór gebruik

Basishandleiding

Handleiding voor gevorderden

Basishandelingen van de camera

Auto-modus/ Modus Hybride automatisch

Andere opnamestanden

P-modus

Tv-, Av-, M- en C-modus

Afspeelmodus

Wi-Fi-functies

Menu Instellingen

Accessoires

Bijlage

Index



De software gebruiken

Om de functies van de software te kunnen gebruiken, downloadt u de software van de website van Canon en installeert u deze op uw computer.

- CameraWindow
 - Importeer beelden naar uw computer
 - Registreer op de computer opgeslagen beeldstijlen op de camera
- Hulpprogramma voor beeldoverdracht
 - Stel Beeldsynchronisatie (📖 162) in en ontvang beelden
- Kaart-hulpprogramma
 - Gebruik een kaart om GPS-informatie te bekijken die aan beelden is toegevoegd
- Digital Photo Professional
 - Door RAW-beelden bladeren, deze verwerken en bewerken
- Picture Style Editor
 - Bewerk beeldstijlen, creëer beeldstijlbestanden en sla ze op



- U kunt de films die u op een computer hebt opgeslagen, bekijken en bewerken met vooraf geïnstalleerde of algemeen beschikbare software die compatibel is met de films die met de camera zijn gemaakt.



- Image Transfer Utility kan ook worden gedownload via de pagina met instellingen voor beeldsynchronisatie van CANON iMAGE GATEWAY.

Verbinding maken met een computer via een kabel

De computeromgeving controleren

Voor uitgebreide informatie over systeemvereisten en compatibiliteit op computers waarop de software wordt gebruikt, inclusief ondersteuning door nieuwe besturingssystemen, gaat u naar de website van Canon.

De software installeren

Zie “De software installeren” (📖 147) voor instructies om de software te installeren.

Beelden opslaan op een computer

Met een USB-kabel (afzonderlijk verkrijgbaar, uiteinde voor de camera: micro-B) kunt u de camera aansluiten op de computer en beelden opslaan op de computer.

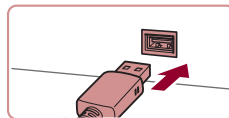
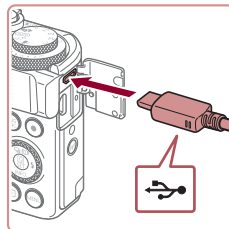

1 Sluit de camera aan op de computer.

- Open het klepje terwijl de camera is uitgeschakeld. Steek de kleinste stekker van de kabel in de aangegeven richting helemaal in de aansluiting van de camera.
- Sluit de grote kabelstekker aan op de computer. Raadpleeg de computerhandleiding voor meer informatie over aansluitingen op de computer.

Vóór gebruik

Basishandleiding

Handleiding voor gevorderden

Basishandelingen van de camera

Auto-modus/ Modus Hybride automatisch

Andere opnamestanden

P-modus

Tv-, Av-, M- en C-modus

Afspeelmodus

Wi-Fi-functies

Menu Instellingen

Accessoires

Bijlage

Index



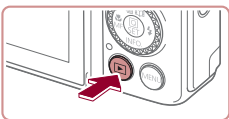

2 Zet de camera aan om CameraWindow te openen.

- Druk op de knop [▶].
- Mac OS: CameraWindow wordt weergegeven als er een verbinding tot stand is gebracht tussen de camera en de computer.
- Windows: volg de onderstaande stappen.
- In het scherm dat wordt weergegeven, klikt u op de koppeling om het programma te wijzigen van [🖼️].
- Kies [Downloads Images From Canon Camera/Beelden van Canon-camera downloaden] en klik op [OK].
- Dubbelklik op [📁].

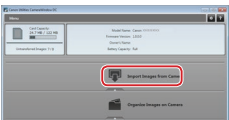
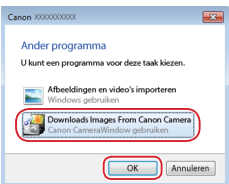

3 Beelden opslaan op de computer.

- Klik op [Import Images from Camera/Beelden importeren van camera] en vervolgens op [Import Untransferred Images/Niet-verzonden afbeeldingen importeren].
- De beelden worden nu in afzonderlijke mappen op datum op de computer opgeslagen in de map Afbeeldingen.
- Wanneer de beelden zijn opgeslagen, sluit u CameraWindow en drukt u op de knop [▶] om de camera uit te schakelen. Koppel vervolgens de kabel los.

- U kunt de beelden die u op een computer hebt opgeslagen, bekijken met vooraf geïnstalleerde of algemeen beschikbare software die compatibel is met de beelden die door met camera zijn gemaakt.



- Windows 7: als het scherm bij stap 2 niet wordt weergegeven, klikt u op het pictogram [📷] in de taakbalk.
- Mac OS: als CameraWindow niet wordt weergegeven na stap 2, klikt u op het pictogram [CameraWindow] in het dock.
- U kunt uw camerabeelden zelfs zonder de software op uw computer opslaan door uw camera op de computer aan te sluiten, maar daarvoor gelden wel de volgende beperkingen.
 - Nadat u de camera hebt aangesloten op de computer, kan het enkele minuten duren voordat u beelden kunt openen.
 - Beelden die verticaal zijn opgenomen, worden mogelijk horizontaal opgeslagen.
 - RAW-beelden (of JPEG-beelden die tegelijk met RAW-beelden zijn opgenomen) worden wellicht niet opgeslagen.
 - Beveiligingsinstellingen voor beelden kunnen bij het opslaan van de beelden op de computer worden verwijderd.
 - Er kunnen bepaalde problemen ontstaan bij het opslaan van beelden of beeldgegevens, afhankelijk van de versie van het besturingssysteem, de gebruikte software of de grootte van de beeldbestanden.

Vóór gebruik

Basishandleiding

Handleiding voor gevorderden

Basishandleidingen van de camera

Auto-modus/Modus Hybride automatisch

Andere opnamestanden

P-modus

Tv-, Av-, M- en C-modus

Afspeelmodus

Wi-Fi-functies

Menu Instellingen

Accessoires

Bijlage

Index



Beelden afdrukken

► Foto's ► Films

Druk uw beelden af en configureer diverse instellingen om voor uw printer of fotoprintdiensten te gebruiken door de camera met een kabel aan te sluiten op een PictBridge-compatibele printer.

In dit voorbeeld van afdrukken met PictBridge wordt een Canon SELPHY CP-printer gebruikt. Raadpleeg ook de gebruikshandleiding van uw printer.

Eenvoudig afdrukken

► Foto's ► Films

U kunt uw foto's afdrukken door de camera aan te sluiten op een PictBridge-compatibele printer met een USB-kabel (afzonderlijk verkrijgbaar, uiteinde voor de camera: micro-B).

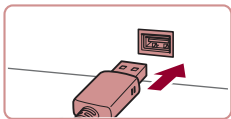
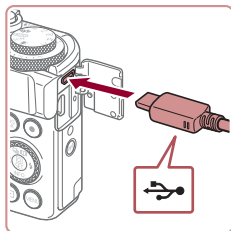

1 Zorg dat de camera en de printer zijn uitgeschakeld.

2 Sluit de camera aan op de printer.

- Open het aansluitingenklepje. Houd de kleinste kabelstekker in de getoonde richting, en steek de stekker volledig in de aansluiting op de camera.
- Sluit de grote kabelstekker aan op de printer. Raadpleeg de handleiding van de printer voor meer informatie over de aansluiting.

3 Schakel de printer in.

4 Selecteer een beeld.

- Druk op de knoppen [◀][▶] of draai aan de knop [⊙] om een beeld te selecteren.



5 Open het afdrukscherm.

- Druk op de knop [⊙], kies [⏏] en druk nogmaals op de knop [⊙].

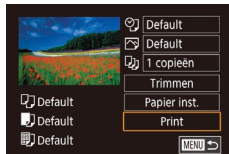

6 Druk het beeld af.

- Druk op de knoppen [▲][▼] of draai aan de knop [⊙] om [Print] te selecteren. Druk vervolgens op de knop [⊙].
- Het afdrukken start nu.
- Om andere beelden af te drukken, herhaalt u na het afdrukken de bovenstaande procedures vanaf stap 4.
- Wanneer u klaar bent met afdrukken, schakelt u de camera en de printer uit en verwijdert u de kabel.



- Zie "Printers" (179) voor PictBridge-compatibele printers van het merk Canon (afzonderlijk verkrijgbaar).

Vóór gebruik

Basishandleiding

Handleiding voor gevorderden

Basishandelingen van de camera

Auto-modus/ Modus Hybride automatisch

Andere opnamestanden

P-modus

Tv-, Av-, M- en C-modus

Afspeelmodus

Wi-Fi-functies

Menu Instellingen

Accessoires

Bijlage

Index



Afdrukinstellingen configureren

► Foto's ► Films

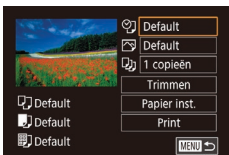

1 Open het afdrukscherm.

- Voer stap 1–5 bij “Eenvoudig afdrukken” (184) uit om dit scherm te openen.

2 Configureer de instellingen.

- Druk op de knoppen [▲][▼] of draai aan de knop [●] om een item te selecteren en druk vervolgens op de knop [⊞]. Op het volgende scherm kiest u een optie (druk op de knoppen [▲][▼] of draai aan de knop [●]) en vervolgens drukt u op de knop [⊞] om terug te keren naar het afdrukscherm.

📁	Default	Hiermee worden de huidige printerinstellingen gebruikt.
	Datum	Hiermee worden de beelden afgedrukt met een datum.
	File No.	Hiermee worden de beelden afgedrukt met een bestandsnummer.
	Beiden	Hiermee worden de beelden afgedrukt met een datum en een bestandsnummer.
	Uit	–
🖨️	Default	Hiermee worden de huidige printerinstellingen gebruikt.
	Uit	–
	Aan	Hiermee wordt opname-informatie gebruikt om de afdrukinstellingen te optimaliseren.
	R-Ogen1	Hiermee worden rode ogen gecorrigeerd.
📄	Aantal exemplaren	Hiermee selecteert u het aantal af te drukken exemplaren.
Trimmen	–	Hiermee kunt u een beeldgebied opgeven dat u wilt afdrukken (185).
Papier inst.	–	Hiermee geeft u het papierformaat, de indeling en andere gegevens op (186).

Beelden bijsnijden vóór het afdrukken

► Foto's ► Films

Als u vóór het afdrukken de beelden bijsnijdt, kunt u het gewenste beeldgebied afdrukken in plaats van het hele beeld.

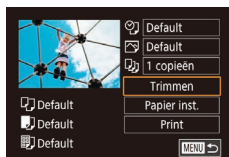

1 Selecteer [Trimmen].

- Voer eerst stap 1 bij “Afdrukinstellingen configureren” (185) uit om het afdrukscherm te openen, kies [Trimmen] en druk op de knop [⊞].
- Er verschijnt een kader voor bijsnijden dat het af te drukken beeldgebied aanduidt.

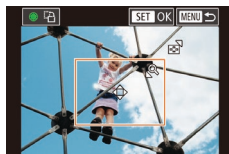

2 Pas het kader naar wens aan.

- Om de grootte van het kader te wijzigen, beweegt u de zoomknop.
- Als u het kader wilt verplaatsen, drukt u op de knoppen [▲][▼][◀][▶].
- Om het kader te draaien, draait u aan de knop [●].
- Als u klaar bent, drukt u op de knop [⊞].

3 Druk het beeld af.

- Voer stap 6 in “Eenvoudig afdrukken” (184) uit om af te drukken.



- Bijsnijden is wellicht niet mogelijk bij kleine beeldformaten of bij bepaalde verhoudingen.

Vóór gebruik

Basishandleiding

Handleiding voor gevorderden

Basishandelingen van de camera

Auto-modus/ Modus Hybride automatisch

Andere opnamestanden

P-modus

Tv-, Av-, M- en C-modus

Afspeelmodus

Wi-Fi-functies

Menu Instellingen

Accessoires

Bijlage

Index



Het papierformaat en de indeling selecteren vóór het afdrukken

► Foto's ► Films

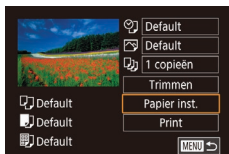

1 Selecteer [Papier inst.]

- Voer eerst stap 1 bij "Afdrukinstellingen configureren" (185) uit om het afdrukscherm te openen, kies [Papier inst.] en druk op de knop [OK].



2 Selecteer een papierformaat.

- Druk op de knoppen [▲][▼] of draai aan de knop [OK] om een optie te selecteren. Druk vervolgens op de knop [OK].

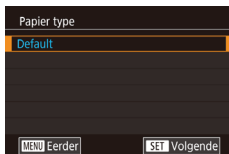

3 Selecteer een papiersoort.

- Druk op de knoppen [▲][▼] of draai aan de knop [OK] om een optie te selecteren. Druk vervolgens op de knop [OK].



4 Selecteer een indeling.

- Druk op de knoppen [▲][▼] of draai aan de knop [OK] om een optie te selecteren.
- Nadat u de stand [N-plus] gekozen hebt, drukt u op de knop [OK]. Op het volgende scherm kiest u het gewenste aantal beelden per vel (druk op de knoppen [▲][▼] of draai aan de knop [OK]). Druk vervolgens op de knop [OK].

5 Druk het beeld af.

Beschikbare indelingsopties

Default	Hiermee worden de huidige printerinstellingen gebruikt.
Randen	Hiermee worden de beelden afgedrukt met een lege ruimte eromheen.
Randloos	Hiermee maakt u randloze afdrucken.
N-plus	Hiermee geeft u het aantal beelden per vel op.
ID Foto	Hiermee drukt u foto's af voor identiteitsbewijzen. Alleen beschikbaar voor beelden met opnamepixelinstelling L en een verhouding van 3:2.
Vaste afm.	Hiermee wordt het afdrukformaat geselecteerd. Kies uit 90 x 130 mm, briefkaart of brede afdrucken.

ID-foto's afdrukken

► Foto's ► Films

1 Selecteer [ID Foto]

- Voer stap 1–4 bij "Het papierformaat en de indeling selecteren vóór het afdrukken" (186) uit, kies [ID Foto] en druk op de knop [OK].



2 Selecteer de lengte van de lange en de korte zijde.

- Druk op de knoppen [▲][▼] of draai aan de knop [OK] om een item te selecteren en druk vervolgens op de knop [OK]. Op het volgende scherm kiest u de lengte (druk op de knoppen [▲][▼] of draai aan de knop [OK]). Druk vervolgens op de knop [OK].

Vóór gebruik

Basishandleiding

Handleiding voor gevorderden

Basishandelingen van de camera

Auto-modus/ Modus Hybride automatisch

Andere opnamestanden

P-modus

Tv-, Av-, M- en C-modus

Afspeelmodus

Wi-Fi-functies

Menu Instellingen

Accessoires

Bijlage

Index



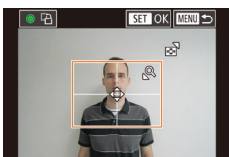

3 Selecteer het afdruckgebied.

- Druk op de knoppen [**▲**]/[**▼**] of draai aan de knop [**⊙**] om [Trimmen] te selecteren. Druk vervolgens op de knop [**⊙**].
- Voer stap 2 in “Beelden bijsnijden vóór het afdrucken” (📖185) uit om het afdruckgebied te selecteren.

4 Druk het beeld af.

Filmscènes afdrucken

▶ Foto's ▶ Films

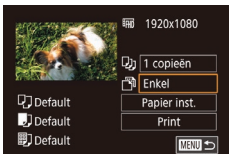

1 Open het afdruckscherm.

- Voer de stappen 1–5 bij “Eenvoudig afdrucken” (📖184) uit om een film te kiezen. Het scherm links wordt weergegeven.

2 Selecteer een afdruckmethode.

- Druk op de knoppen [**▲**]/[**▼**] om [**⊙**] te selecteren en druk vervolgens op de knop [**⊙**]. Op het volgende scherm kiest u een optie (druk op de knoppen [**▲**]/[**▼**] of draai aan de knop [**⊙**]) en vervolgens drukt u op de knop [**⊙**] om terug te keren naar het afdruckscherm.

3 Druk het beeld af.

Afdruckopties voor films

Enkel	Hiermee wordt de huidige scène afgedrukt als een foto.
Reeks	Hiermee wordt een reeks scènes met een bepaald interval afgedrukt op een enkel vel papier. Als u [Onderschrift] instelt op [Aan], kunt u ook het mapnummer, bestandsnummer en de verstreken tijd voor het kader afdrucken.



- Om printen te onderbreken, drukt u op de knop [**⊙**]. Selecteer [OK] en druk vervolgens nogmaals op de knop [**⊙**].
- Nadat een scène om af te drukken wordt weergegeven, zoals beschreven bij stap 2–5 van “Bekijken” (📖110), kunt u hier ook het scherm van stap 1 openen. U doet dit door op de knoppen [**◀**]/[**▶**] te drukken om [**⊙**] te selecteren in het filmbedieningspaneel en vervolgens op de knop [**⊙**] te drukken.

Beelden toevoegen aan de printlijst (DPOF)

▶ Foto's ▶ Films

U kunt op de camera instellingen kiezen voor afdrucken in serie (📖189) en bestellingen bij fotozaken. Selecteer maximaal 998 beelden op een geheugenkaart en configureer de nodige instellingen, zoals het aantal exemplaren, als volgt. De afdruckinformatie die u op deze wijze voorbereidt, voldoet aan de DPOF-normen (Digital Print Order Format).



- U kunt geen RAW-beelden opnemen in een printlijst.

Vóór gebruik

Basishandleiding

Handleiding voor gevorderden

Basishandelingen van de camera

Auto-modus/ Modus Hybride automatisch

Andere opnamestanden

P-modus

Tv-, Av-, M- en C-modus

Afspeelmodus

Wi-Fi-functies

Menu Instellingen

Accessoires

Bijlage

Index



Afdrukinstellingen configureren

► Foto's ► Films

U kunt de instellingen, zoals de afdrukindeling, toevoegen van datum of bestandsnummer, en de overige instellingen, als volgt opgeven. Deze instellingen worden toegepast op alle beelden in de printlijst.

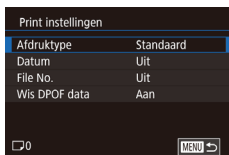

- Druk op de knop [MENU], kies [Printinstellingen] op het tabblad [4] en druk vervolgens op de knop [4].
- Druk op de knoppen [▲][▼] of draai aan de knop [4] om [Print instellingen] te selecteren. Druk vervolgens op de knop [4]. Selecteer en configureer de items op het volgende scherm indien nodig (30).

Afdruktype	Standaard	Hiermee drukt u één foto per vel af.
	Index	Hiermee drukt u meerdere verkleinde beelden per vel af.
	Beiden	Hiermee worden zowel standaard- als indexformaten afgedrukt.
Datum	Aan	Hiermee worden de beelden afgedrukt met de opnamedatum.
	Uit	–
File No.	Aan	Hiermee worden de beelden afgedrukt met het bestandsnummer.
	Uit	–
Wis DPOF data	Aan	Alle instellingen voor printlijsten worden na het afdrukken verwijderd.
	Uit	–



- Sommige printers of fotozaken zijn wellicht niet in staat om alle DPOF-instellingen toe te passen bij het afdrukken.
- [4] kan verschijnen op de camera om u te waarschuwen dat de geheugenkaart afdrukinstellingen bevat die zijn geconfigureerd op een andere camera. Als u de afdrukinstellingen wijzigt met deze camera, worden alle bestaande instellingen wellicht overschreven.



- Als u [Index] opgeeft, kunt u wellicht niet tegelijkertijd [Aan] kiezen voor zowel [Datum] als [File No.].
- Indexafdrukken zijn niet beschikbaar op sommige PictBridge-compatibele printers van het merk Canon (afzonderlijk verkrijgbaar).
- De datum wordt afgedrukt in een indeling die overeenkomt met de instelgegevens in [Datum/Tijd] op het tabblad [2] (21).

Afdrukinstellingen voor afzonderlijke beelden

► Foto's ► Films



1 Selecteer [Sel. beeld & aantal].

- Druk op de knop [MENU], kies [Printinstellingen] op het tabblad [4] en druk vervolgens op de knop [4].
- Druk op de knoppen [▲][▼] of draai aan de knop [4] om [Sel. beeld & aantal] te selecteren. Druk vervolgens op de knop [4] (30).

2 Selecteer een beeld.

- Druk op de knoppen [◀][▶] of draai aan de knop [4] om een beeld te selecteren. Druk vervolgens op de knop [4].
- U kunt nu het aantal af te drukken exemplaren opgeven.

Vóór gebruik

Basishandleiding

Handleiding voor gevorderden

Basishandleidingen van de camera

Auto-modus/Modus Hybride automatisch

Andere opnamestanden

P-modus

Tv-, Av-, M- en C-modus

Afspeelmodus

Wi-Fi-functies

Menu Instellingen

Accessoires

Bijlage

Index





- Als u indexafdrucken opgeeft voor het beeld, wordt hierbij een pictogram [✓] geplaatst. Druk nogmaals op de knop [⊗] om indexafdrucken te annuleren voor het beeld. [✓] wordt niet meer weergegeven.

3 Geef het aantal afdrucken op.

- Druk op de knoppen [▲][▼] of draai aan de knop [⊗] om het aantal afdrucken op te geven (maximaal 99).
- Herhaal stap 2 en 3 om het aantal afdrucken van andere beelden in te stellen en te stellen en het aantal afdrucken van elk beeld op te geven.
- Voor indexafdrucken kunt u het aantal afdrucken niet instellen. U kunt alleen via stap 2 de af te drukken beelden selecteren.
- Als u klaar bent, drukt u op de knop [MENU] om terug te keren naar het menuscherm.

Afdrukinstellingen voor een reeks beelden

► Foto's ► Films

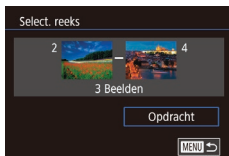

- Voer stap 1 bij "Afdrukinstellingen voor afzonderlijke beelden" (188) uit om [Select. reeks] te kiezen en druk op de knop [⊗].
- Voer de stappen 2–3 in "Een reeks selecteren" (122) uit om beelden op te geven.
- Druk op de knoppen [▲][▼] om [Opdracht] te kiezen en druk op de knop [⊗].

Afdrukinstellingen voor alle beelden

► Foto's ► Films



- Voer stap 1 bij "Afdrukinstellingen voor afzonderlijke beelden" (188) uit om [Sel. alle beelden] te kiezen en druk op de knop [⊗].
- Druk op de knoppen [◀][▶] of draai aan de knop [⊗] om [OK] te selecteren. Druk vervolgens op de knop [⊗].

Alle beelden in de printlijst wissen

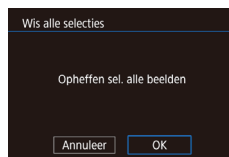

- Voer stap 1 bij "Afdrukinstellingen voor afzonderlijke beelden" (188) uit om [Wis alle selecties] te selecteren en druk op de knop [⊗].
- Druk op de knoppen [◀][▶] of draai aan de knop [⊗] om [OK] te selecteren. Druk vervolgens op de knop [⊗].

Beelden afdrucken die zijn toegevoegd aan de printlijst (DPOF)

► Foto's ► Films

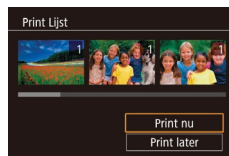

- Als er afbeeldingen aan de printlijst zijn toegevoegd (187–189), wordt dit scherm weergegeven wanneer u de camera aansluit op een PictBridge-compatibele printer. Druk op de knoppen [▲][▼] om [Print nu] te selecteren en druk vervolgens op de knop [⊗] om de beelden in de printlijst af te drukken.
- Elke DPOF-afdruktaak die u tijdelijk onderbreekt, wordt hervat bij het volgende beeld.

Vóór gebruik

Basishandleiding

Handleiding voor gevorderden

Basishandleidingen van de camera

Auto-modus/Modus Hybride automatisch

Andere opnamestanden

P-modus

Tv-, Av-, M- en C-modus

Afspeelmodus

Wi-Fi-functies

Menu Instellingen

Accessoires

Bijlage

Index



Beelden toevoegen aan een fotoboek

► Foto's ► Films

U kunt fotoboeken instellen op de camera door maximaal 998 beelden te selecteren op een geheugenkaart en CameraWindow te gebruiken om ze te importeren op uw computer (182), waar ze naar een aparte map worden gekopieerd. Deze functie is handig wanneer u online afgedrukte fotoboeken bestelt of wanneer u fotoboeken afdrukt op uw eigen printer.

Een selectiemethode selecteren



- Druk op de knop [MENU], selecteer [Fotoboek instellen] op het tabblad [4] en bepaal hoe u de beelden wilt selecteren.



- [1] kan verschijnen op de camera om u te waarschuwen dat de geheugenkaart afdrুকinstellingen bevat die zijn geconfigureerd op een andere camera. Als u de afdrুকinstellingen wijzigt met deze camera, worden alle bestaande instellingen wellicht overschreven.

Afzonderlijke beelden toevoegen

► Foto's ► Films



1 Selecteer [Selectie].

- Selecteer [Selectie] volgens de procedure bij "Een selectiemethode selecteren" (190) en druk op de knop [SET].



2 Selecteer een beeld.

- Druk op de knoppen [◀][▶] of draai aan de knop [SET] om een beeld te selecteren. Druk vervolgens op de knop [SET].
- [✓] wordt weergegeven.
- Druk nogmaals op de knop [SET] om het beeld te verwijderen uit het fotoboek. [✓] wordt niet meer weergegeven.
- Herhaal deze procedure om andere beelden op te geven.
- Als u klaar bent, drukt u op de knop [MENU] om terug te keren naar het menu scherm.

Alle beelden toevoegen aan een fotoboek

► Foto's ► Films



- Volg de procedure bij "Een selectiemethode selecteren" (190), selecteer [Sel. alle beelden] en druk op de knop [SET].
- Druk op de knoppen [◀][▶] of draai aan de knop [SET] om [OK] te selecteren. Druk vervolgens op de knop [SET].

Alle beelden verwijderen uit een fotoboek

► Foto's ► Films

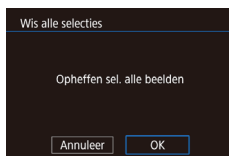

- Volg de procedure bij "Een selectiemethode selecteren" (190), selecteer [Wis alle selecties] en druk op de knop [SET].
- Druk op de knoppen [◀][▶] of draai aan de knop [SET] om [OK] te selecteren. Druk vervolgens op de knop [SET].

Vóór gebruik

Basishandleiding

Handleiding voor gevorderden

Basishandelingen van de camera

Auto-modus/ Modus Hybride automatisch

Andere opnamestanden

P-modus

Tv-, Av-, M- en C-modus

Afspeelmodus

Wi-Fi-functies

Menu Instellingen

Accessoires

Bijlage

Index



Bijlage

Nuttige informatie over het gebruik van de camera

Problemen oplossen

Controleer eerst het volgende als u denkt dat er een probleem is met de camera. Als u met de onderstaande tips uw probleem niet kunt verhelpen, neemt u contact op met de helpdesk van Canon Klantenservice.

Voeding

Er gebeurt niets als u op de ON/OFF-knop drukt.

- Controleer of de batterij is opgeladen (18).
- Controleer of de batterij in de juiste richting is geplaatst (19).
- Controleer of het klepje van de geheugenkaart/batterijhouder goed is gesloten (19).
- Als de batterijpolen vuil zijn, nemen de prestaties van de batterij af. Reinig de polen met een wattenstaafje en plaats de batterij enige malen opnieuw.

De batterij raakt snel leeg.

- Bij lage temperaturen nemen de prestaties van batterijen af. Maak de batterij een beetje warm, bijvoorbeeld door deze in uw zak te houden. Zorg dat de polen niet in contact komen met metalen voorwerpen.
- Als de batterijpolen vuil zijn, nemen de prestaties van de batterij af. Reinig de polen met een wattenstaafje en plaats de batterij enige malen opnieuw.
- Als dit niet helpt en de batterij weer snel leeg is na het opladen, is de levensduur verstreken. Koop dan een nieuwe batterij.

De lens wordt niet ingetrokken.

- Open het klepje van de geheugenkaart/batterijhouder niet als de camera aanstaat. Sluit het klepje en schakel de camera in en daarna weer uit (19).

De batterij is opgezwollen.

- Het is normaal dat batterijen een beetje zwellen. Dit is niet gevaarlijk. Als de batterij echter zodanig opzwellt dat deze niet meer in de camera past, dient u contact op te nemen met de helpdesk van Canon Klantenservice.

Weergave op een tv

De camerabeelden worden vervormd of helemaal niet weergegeven op een tv (179).

Vóór gebruik

Basishandleiding

Handleiding voor gevorderden

Basishandelingen van de camera

Auto-modus/ Modus Hybride automatisch

Andere opnamestanden

P-modus

Tv-, Av-, M- en C-modus

Afspeelmodus

Wi-Fi-functies

Menu Instellingen

Accessoires

Bijlage

Index



Opnamen maken

Er kunnen geen opnamen worden gemaakt.

- Druk in de afspelmmodus (📖110) de ontspanknop half in (📖27).

Vreemde weergave op het scherm bij weinig licht (📖29).

Vreemde weergave op het scherm bij opnamen.

- Houd er rekening mee dat de volgende weergaveproblemen niet op foto's worden vastgelegd, maar wel in films worden opgenomen.
 - Als u opnamen maakt bij TL- of LED-verlichting kan het scherm flikkeren en kan een horizontale band verschijnen.

Weergave op het volledige scherm is tijdens het opnemen niet beschikbaar (📖98).

⚡ knippert op het scherm wanneer de ontspanknop wordt ingedrukt en opnemen is niet mogelijk (📖37).

📷 verschijnt wanneer de ontspanknop half wordt ingedrukt (📖37).

- Stel [IS modus] in op [Continu] (📖52).
- Klap de flitser uit en stel de flitsmodus in op ⚡ (📖95).
- Verhoog de ISO-waarde (📖80).
- Plaats de camera op een statief of neem andere maatregelen om de camera stil te houden. Stel daarnaast [IS modus] in op [Uit] als u opnamen maakt met een statief of een ander middel gebruikt om de camera stil te houden (📖52).

De opnamen zijn niet scherp.

- Druk de ontspanknop half in om scherp te stellen op het onderwerp en druk de knop daarna volledig in om een opname te maken (📖27).
- Zorg dat de onderwerpen zich binnen het scherpestelbereik bevinden (📖219).
- Stel [AF-hulplicht] in op [Aan] (📖53).
- Bevestig dat onnodige functies zoals macro worden uitgeschakeld.
- Probeer op te nemen met de focusvergrendeling of AF-vergrendeling (📖90, 📖95).

Opnamen zijn wazig.

- Afhankelijk van de omstandigheden tijdens de opname kan vervaging van beelden optreden wanneer Touch Shutter wordt gebruikt. Houd de camera stil tijdens de opname.

Er worden geen AF-kaders weergegeven en de camera stelt niet scherp wanneer de ontspanknop half wordt ingedrukt.

- Om de AF-kaders weer te geven en de camera goed te laten scherpe stellen, probeert u de gebieden met veel contrast in het centrum van de compositie te plaatsen voordat u de ontspanknop half indrukt. Of probeer de ontspanknop meerdere malen half in te drukken.

De onderwerpen in de opnamen zijn te donker.

- Klap de flitser uit en stel de flitsmodus in op ⚡ (📖95).
- Pas de helderheid aan met behulp van belichtingscompensatie (📖78).
- Pas de helderheid aan met behulp van de automatische helderheidsoptimalisatie (📖81).
- Gebruik AE lock of spotmeting (📖78, 📖79).

De onderwerpen zijn te helder, de highlights zijn vervaagd.

- Klap de flitser in en stel de flitsmodus in op ☀️ (📖34).
- Pas de helderheid aan met behulp van belichtingscompensatie (📖78).
- Gebruik AE lock of spotmeting (📖78, 📖79).
- Verminder de belichting van het onderwerp.

De opnamen zijn te donker, ondanks dat er is geflitst (📖37).

- Maak de opname binnen het bereik van de flits (📖217).
- Pas de helderheid aan met behulp van flitsbelichtingscompensatie of door het flitsuitvoerniveau te wijzigen (📖96, 📖103).
- Verhoog de ISO-waarde (📖80).

De onderwerpen in geflitste foto's zijn te helder, de highlights zijn vervaagd.

- Maak de opname binnen het bereik van de flits (📖217).
- Klap de flitser in en stel de flitsmodus in op ☀️ (📖34).
- Pas de helderheid aan met behulp van flitsbelichtingscompensatie of door het flitsuitvoerniveau te wijzigen (📖96, 📖103).

Er verschijnen witte vlekken in geflitste opnamen.

- Dit komt doordat het licht van de flitser wordt weerspiegeld door stof- of andere deeltjes in de lucht.

Opnamen zien er korrelig uit.

- Verlaag de ISO-waarde (📖80).
- Hoge ISO-waarden kunnen in sommige opnamestanden leiden tot korrelige beelden (📖55).

De onderwerpen hebben rode ogen.

- Stel [Lamp Aan] in op [Aan] (📖54). Het licht voor rode-ogenreductie (📖4) gaat branden bij foto's die met de flitser worden gemaakt. U krijgt de beste resultaten als uw onderwerpen naar het licht voor rode-ogenreductie kijken. Probeer ook om de verlichting binnenshuis te verbeteren of dichter bij het onderwerp te gaan.
- Bewerk beelden met Rode-ogencorrectie (📖131).

Vóór gebruik

Basishandleiding

Handleiding voor gevorderden

Basishandelingen van de camera

Auto-modus/ Modus Hybride automatisch

Andere opnamestanden

P-modus

Tv-, Av-, M- en C-modus

Afspelmodus

Wi-Fi-functies

Menu Instellingen

Accessoires

Bijlage

Index



Het schrijven naar een geheugenkaart duurt te lang of het maken van continue opnamen gaat langzamer.

- Voer via de camera een low-level format van de geheugenkaart uit (📖169).

Instellingen voor opnamen of voor het menu Snelle instelling zijn niet beschikbaar.

- Beschikbare instellingen variëren per opnamemodus. Zie "Beschikbare functies per opnamemodus", "Menu Snelle instelling" en "Opnametabblad" (📖200-📖206).

Het pictogram voor baby's of kinderen wordt niet weergegeven.

- De pictogrammen voor baby's en kinderen worden niet weergegeven als de verjaardag niet is ingesteld bij de gezichtsinformatie (📖45). Als de pictogrammen ook niet worden weergegeven wanneer de verjaardag wel is ingesteld, registreert u de gezichtsinformatie opnieuw (📖45) of controleert u of de datum/tijd correct is ingesteld (📖172).

Touch AF of Touch Shutter werkt niet.

- Touch AF of Touch Shutter werken niet als u de randen van het scherm aanraakt. Raak het scherm aan op een punt dicht bij het midden.

Films opnemen

De verstreken tijd wordt verkeerd weergegeven, of de opname wordt onderbroken.

- Formateer de geheugenkaart via de camera of gebruik een geheugenkaart die hogesnelheidsopnamen ondersteunt. Denk erom dat ook als de verstreken tijd verkeerd wordt weergegeven, de lengte van de films op de geheugenkaart overeenstemt met de werkelijke opnametijd (📖169, 📖220).

❗ verschijnt en de opname stopt automatisch.

- De interne geheugenbuffer van de camera raakt vol omdat de camera niet snel genoeg naar de geheugenkaart kan schrijven. Probeer een van de volgende maatregelen:
 - Voer via de camera een low-level format van de geheugenkaart uit (📖169).
 - Verlaag de beeldkwaliteit (📖51).
 - Gebruik een geheugenkaart die hogesnelheidsopnamen ondersteunt (📖220).

In- en uitzoomen is niet mogelijk.

- In- en uitzoomen is niet mogelijk in de modus 📷 (📖65).
- In- en uitzoomen is niet mogelijk als u films opneemt in de modus 📽 (📖62) of 📽 (📖74).

Onderwerpen lijken vervormd.

- Onderwerpen die tijdens het opnemen snel langs de camera bewegen, kunnen vervormd lijken. Dit is niet het gevolg van een storing.

Er wordt lineaire beeldruis vastgelegd.

- Lineaire beeldruis kan worden vastgelegd wanneer lampen of andere heldere lichtbronnen te zien zijn in het opnamescherm bij een scène die voor de rest donker is. Wijzig de compositie van de opname zodanig dat de heldere lichtbron niet op of in de buurt van het opnamescherm te zien is.

Afspelen

Afspelen is niet mogelijk.

- U kunt mogelijk geen beelden of films afspelen als u de bestandsnaam of mapstructuur hebt gewijzigd via een computer.

Het afspelen stopt of het geluid hapert.

- Gebruik een geheugenkaart waarop u via de camera een low-level format hebt uitgevoerd (📖169).
- Korte onderbrekingen zijn mogelijk als u films afspeelt die zijn gekopieerd naar geheugenkaarten met trage leessnelheden.
- Als u films afspeelt op een computer met onvoldoende capaciteit, kunnen er kaders wegvallen en kan het geluid haperen.

Geluid wordt niet weergegeven tijdens films.

- Pas het volume aan (📖24) als [Mute] is geactiveerd (📖173) of als het geluid van de film zwak is.
- Er wordt geen geluid afgespeeld in films die zijn opgenomen in de modus 📽 (📖62), 📽 (📖68, 📖74) of 📽 (📖74) omdat in deze standen geen geluid wordt opgenomen.

Story Highlights kan niet worden geopend door op de knop [▲] te drukken.

- Het beginscherm kan niet worden weergegeven als de camera op een printer is aangesloten. Ontkoppel de camera van de printer.
- Het beginscherm kan niet worden weergegeven als een Wi-Fi-verbinding actief is. Verbreek de Wi-Fi-verbinding.

Een gewenst onderwerppictogram voor een album wordt niet weergegeven op het beginscherm van Story Highlights.

- Selecteer in de korte informatieweergave (📖112) een beeld met de naam van de persoon voor het album voordat u het beginscherm van Story Highlights opent (📖136).

Geheugenkaart

De geheugenkaart wordt niet herkend.

- Herstart de camera met de geheugenkaart erin (📖26).

Vóór gebruik

Basishandleiding

Handleiding voor gevorderden

Basishandleidingen van de camera

Auto-modus/Modus Hybride automatisch

Andere opnamestanden

P-modus

Tv-, Av-, M- en C-modus

Afspeelmodus

Wi-Fi-functies

Menu Instellingen

Accessoires

Bijlage

Index



Computer

Kan geen beelden overdragen naar een computer.

- Als u beelden wilt overdragen naar de computer via een kabel, probeert u als volgt de overdrachtssnelheid te verlagen:
 - Druk op de knop [] om de afspeelmodus in te schakelen. Houd de knop [MENU] ingedrukt terwijl u tegelijkertijd op de knoppen [▲] en [] drukt. Druk in het volgende scherm op de knoppen [◀][▶] om [B] te selecteren. Druk daarna op de knop [].

Wi-Fi

Het Wi-Fi-menu kan niet worden geopend door op de knop [] te drukken.

- Het Wi-Fi-menu kan niet worden geopend wanneer de camera via een kabel is aangesloten op een printer of computer. Koppel de kabel los.

Kan geen apparaat/bestemming toevoegen.

- Er kunnen in totaal 20 items van verbindinginformatie aan de camera worden toegevoegd. Wis eerst overbodige verbindinginformatie van de camera en voeg daarna nieuwe apparaten/bestemmingen toe (165).
- Gebruik een computer of smartphone om webservices te registreren (153).
- Om een smartphone toe te voegen, installeert u eerst de toepassing Camera Connect op uw smartphone (142).
- Om een computer toe te voegen, installeert u eerst de software CameraWindow op uw computer. Controleer ook de omgeving en instellingen van uw computer en Wi-Fi (147, 149).
- Vermijd het gebruik van de camera op plaatsen waar het Wi-Fi-sigitaal verstoord kan worden, zoals bijvoorbeeld in de buurt van magnetrons, Bluetooth-apparaten en andere apparaten die op de 2,4 GHz-band werken.
- Plaats de camera dichterbij het apparaat waarmee u verbinding wilt maken (zoals het toegangspunt) en zorg ervoor dat er geen voorwerpen tussen de apparaten zijn.

Kan geen verbinding maken met het toegangspunt.

- Controleer of het toegangspunt is ingesteld op een kanaal dat wordt ondersteund door de camera (217). In plaats van automatisch kanaaltoewijzing kunt u het beste handmatig een ondersteund kanaal toewijzen.

Kan geen beelden verzenden.

- Het bestemmingsapparaat heeft onvoldoende opslagruimte. Vergroot de opslagruimte op het bestemmingsapparaat en verzend de afbeeldingen opnieuw.
- Het schuifje voor schrijfbeveiliging van de geheugenkaart van de bestemmingscamera staat in de vergrendelde positie. Verschuif het schuifje voor schrijfbeveiliging naar de ontgrendelde positie.
- RAW-beelden kunnen niet worden verzonden. Voor beelden die zijn vastgelegd in zowel JPEG- als RAW-indeling, wordt alleen de JPEG-versie verzonden. RAW-beelden kunnen echter worden verstuurd met beeldsynchronisatie.
- Beelden worden niet verzonden naar CANON iMAGE GATEWAY of andere webservices als u beeldbestanden of mappen verplaatst of een andere naam geeft op de computer waarop beelden zijn ontvangen die zijn verzonden met beeldsynchronisatie via een toegangspunt (162). Voordat u deze beeldbestanden of mappen verplaatst of hernoemt op de computer, dient u te controleren of de beelden al zijn verzonden naar CANON iMAGE GATEWAY of andere webservices.

Kan de beeldgrootte niet wijzigen voor verzending.

- De afbeeldingsgrootte kan niet worden aangepast naar een opnamepixelinstelling die hoger is dan de oorspronkelijke instelling.
- De grootte van films kan niet worden aangepast.

Het verzenden van beelden duurt lang./De draadloze verbinding is verbroken.

- Het kan lang duren om meerdere afbeeldingen te verzenden. Probeer de beeldgrootte te wijzigen om het verzenden te versnellen (161).
- Het kan lang duren om films te verzenden.
- Vermijd het gebruik van de camera op plaatsen waar het Wi-Fi-sigitaal verstoord kan worden, zoals bijvoorbeeld in de buurt van magnetrons, Bluetooth-apparaten en andere apparaten die op de 2,4 GHz-band werken. Het verzenden van beelden kan lang duren, zelfs als [] wordt weergegeven.
- Plaats de camera dichterbij het apparaat waarmee u verbinding wilt maken (zoals het toegangspunt) en zorg ervoor dat er geen voorwerpen tussen de apparaten zijn.

Er wordt geen melding ontvangen op een computer of smartphone nadat CANON iMAGE GATEWAY op de camera is toegevoegd.

- Controleer of u het juiste e-mailadres hebt ingevoerd en probeer de bestemming nogmaals toe te voegen.
- Controleer de e-mailinstellingen op de computer of smartphone. Indien ze zijn geconfigureerd om e-mail van bepaalde domeinen te blokkeren, kunt u de melding mogelijk niet ontvangen.

Wis de gegevens van de Wi-Fi-verbinding voordat u de camera weggooit of aan iemand anders geeft.

- Reset de instellingen voor Wi-Fi (167).

Vóór gebruik

Basishandleiding

Handleiding voor gevorderden

Basishandelingen van de camera

Auto-modus/ Modus Hybride automatisch

Andere opnamestanden

P-modus

Tv-, Av-, M- en C-modus

Afspeelmodus

Wi-Fi-functies

Menu Instellingen

Accessoires

Bijlage

Index



Berichten op het scherm

Indien er een foutmelding verschijnt op het scherm, reageert u als volgt.

Opnamen maken of afspelen

Geen geheugenkaart

- Wellicht is de geheugenkaart in de verkeerde richting geplaatst. Plaats de geheugenkaart opnieuw en in de juiste richting (119).

Geheugenkaart op slot

- Het schuifje voor schrijfbeveiliging van de geheugenkaart is vergrendeld. Verschuif het schuifje voor schrijfbeveiliging naar de ontgrendelde positie (119).

Kan niet opnemen

- U probeert een opname te maken zonder geheugenkaart in de camera. Plaats de geheugenkaart in de juiste richting om opnamen te maken (119).

Geheugenkaart fout (169)

- Neem contact op met een helpdesk van Canon Klantenservice als dezelfde foutmelding blijft verschijnen nadat u een ondersteunde geheugenkaart (12) hebt geformatteerd en correct hebt geplaatst (119).

Te weinig kaartruimte

- Er is onvoldoende ruimte vrij op de geheugenkaart om opnamen te maken (134, 155, 177, 100) of beelden te bewerken (128). Wis overbodige beelden (123) of plaats een geheugenkaart met voldoende vrije ruimte (119).

Touch AF niet beschikbaar

- Touch AF is niet beschikbaar in de huidige opnamemodus (120).

Touch AF geannuleerd

- Het onderwerp dat u voor Touch AF hebt geselecteerd, kan niet meer worden gedetecteerd (194).

Laad de accu op (118)

Geen beeld.

- De geheugenkaart bevat geen beelden die kunnen worden weergegeven.

Beveiligd! (121)

Onbekend beeld/Incompatible JPEG/Beeld te groot./Kan geen MOV afspelen/Kan geen MP4 afspelen

- Niet-ondersteunde of beschadigde beelden kunnen niet worden weergegeven.
- Beelden die zijn bewerkt op een computer, beelden waarvan de bestandsnaam is gewijzigd en beelden die met een andere camera zijn gemaakt, kunnen mogelijk niet worden afgespeeld.

Kan niet vergroten!/Kan niet roteren/Kan beeld niet wijzigen/

Kan Niet Wijzigen/Kan niet aan Cat. toekennen/Niet selecteerbaar beeld./

Geen ID-info

- De volgende functies zijn wellicht niet beschikbaar voor beelden waarvan de bestandsnaam is gewijzigd of die al zijn bewerkt op een computer, of beelden die met een andere camera zijn gemaakt. Houd er rekening mee dat functies met een sterretje (*) niet beschikbaar zijn voor films. ID-info bew. (118)*, Vergroten (119)*, Roteren (125)*, Favorieten (126), Bewerken (128)*, Printlijst (187)*, en Fotoboek instellen (190)*.

Ongeldig selectiebereik

- U wilde een bereik opgeven voor beeldselectie (122, 125, 189) en u probeerde als eerste beeld een beeld te kiezen dat na het laatste beeld komt of omgekeerd.

Selectielimiet bereikt

- U hebt meer dan 998 beelden geselecteerd voor de printlijst (187) of fotoboekinstellingen (190). Selecteer 998 beelden of minder.
- De instellingen voor de printlijst (187) of voor de fotoboekinstellingen (190) konden niet correct worden opgeslagen. Verminder het aantal geselecteerde beelden en probeer het opnieuw.
- U probeerde 500 beelden of meer te kiezen bij Beveilig (121), Wissen (123), Favorieten (126), Printlijst (187) of Fotoboek instellen (190).

Fout in benaming.

- De map kon niet worden gemaakt of opnamen konden niet worden gemaakt, omdat het maximum aantal mappen (999) voor de opslag van beelden op de kaart en het maximum aantal beelden (999) voor beelden in mappen zijn bereikt. Wijzig op het tabblad [1] de optie [Bestandnr.] in [Auto reset] (168) of formatteer de geheugenkaart (169).

Lens fout

- Deze fout kan optreden als u de lens vasthoudt terwijl deze in beweging is of als u de camera gebruikt in een omgeving met veel stof of zand in de lucht.
- Als deze foutmelding vaak verschijnt, kan dit duiden op schade aan de camera. Neem contact op met de helpdesk van Canon Klantenondersteuning.

Vóór gebruik

Basishandleiding

Handleiding voor gevorderden

Basishandelingen van de camera

Auto-modus/ Modus Hybride automatisch

Andere opnamestanden

P-modus

Tv-, Av-, M- en C-modus

Afspelmodus

Wi-Fi-functies

Menu Instellingen

Accessoires

Bijlage

Index



Camerafout gedetecteerd (*foutnummer*)

- Als deze foutmelding verschijnt direct nadat u een opname hebt gemaakt, is het beeld mogelijk niet opgeslagen. Ga naar de afspeelmodus om dit te controleren.
- Als deze foutmelding vaak verschijnt, kan dit duiden op schade aan de camera. Schrijf in dat geval de foutcode op (*Exx*) en neem contact op met de helpdesk van Canon Klantenservice.

Bestandsfout

- Foto's die met een andere camera zijn gemaakt of beelden die zijn gewijzigd met computersoftware, kunt u wellicht niet correct afdrukken (184), zelfs als de camera is aangesloten op de printer.

Print fout

- Controleer de instelling voor het papierformaat (186). Als dit bericht wordt weergegeven terwijl de instelling correct is, herstart u de printer en maakt u de instellingen opnieuw op de camera.

Absorptiekussens inkt vol

- Neem contact op met een helpdesk van Canon Klantenondersteuning en vraag om een vervangend inktabsorptiekussen.

Wi-Fi

Verbinding mislukt

- Er zijn geen toegangspunten herkend. Controleer de instellingen van de toegangspunten (149).
- Een apparaat wordt niet gevonden. Zet de camera uit en weer aan en probeer opnieuw verbinding te maken.
- Controleer het apparaat waarmee u verbinding wilt maken en zorg dat het klaar is om verbinding te maken.

Kan toegangspunt niet bepalen

- De WPS-knoppen van meerdere toegangspunten zijn gelijktijdig ingedrukt. Probeer opnieuw verbinding te maken.

Geen toegangspunten gevonden

- Controleer of het toegangspunt is ingeschakeld.
- Zorg dat u de juiste SSID invoert als u handmatig verbinding maakt met een toegangspunt.

Wachtwoord is onjuist/Onjuiste beveiligingsinstellingen Wi-Fi

- Controleer de beveiligingsinstellingen van de toegangspunten (149).

IP-adresconflict

- Stel het IP-adres opnieuw in zodat er geen conflict is met een ander IP-adres.

Verbinding verbroken/Bestand(en) niet ontvangen/Bestand(en) niet verzonden

- Mogelijk worden in uw omgeving Wi-Fi-signalen belemmerd.
- Vermijd het gebruik van de Wi-Fi-functie van de camera in de buurt van magnetrons, Bluetooth-apparaten en andere apparaten die op de 2,4 GHz-band werken.
- Plaats de camera dicht bij het apparaat waarmee u verbinding wilt maken (zoals het toegangspunt) en zorg ervoor dat er geen voorwerpen tussen de apparaten zijn.
- Controleer het verbonden apparaat om te zien of er geen fouten zijn.

Bestand(en) niet verzonden

Geheugenkaart fout

- Neem contact op met een helpdesk van de klantenondersteuning van Canon indien dezelfde foutmelding blijft verschijnen nadat u een geformatteerde geheugenkaart correct hebt geplaatst.

Bestand(en) niet ontvangen

Te weinig kaartruimte

- Er is onvoldoende vrije ruimte op de geheugenkaart van de doelcamera om beelden te ontvangen. Wis beelden om ruimte vrij te maken op de geheugenkaart of plaats een geheugenkaart met voldoende ruimte.

Bestand(en) niet ontvangen

Geheugenkaart op slot

- Het schuifje voor schrijfbeveiliging van de geheugenkaart in de camera staat in de vergrendelde positie. Verschuif het schuifje voor schrijfbeveiliging naar de ontgrendelde positie.

Bestand(en) niet ontvangen

Fout in benaming.

- Als het hoogste mapnummer (999) en het hoogste afbeeldingsnummer (9999) zijn bereikt op de ontvangende camera, kunnen er geen afbeeldingen worden ontvangen.

Onvoldoende ruimte op server

- Verwijder overbodige afbeeldingen die u naar CANON iMAGE GATEWAY hebt geüpload om ruimte vrij te maken.
- Sla de beelden die via Beeldsynchronisatie (162) zijn verzonden op uw computer op.

Controleer netwerkinstellingen

- Controleer of uw computer met de huidige netwerkinstellingen verbinding kan maken met internet.

Vóór gebruik

Basishandleiding

Handleiding voor gevorderden

Basishandelingen van de camera

Auto-modus/ Modus Hybride automatisch

Andere opnamestanden

P-modus

Tv-, Av-, M- en C-modus

Afspeelmodus

Wi-Fi-functies

Menu Instellingen

Accessoires

Bijlage

Index



Informatie op het scherm

Opname (Informatieweergave)

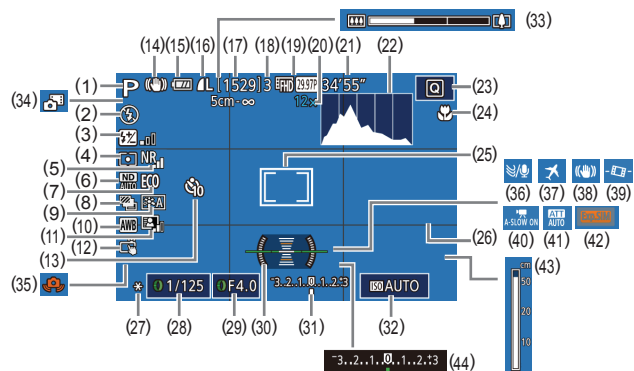

- (1) Opnamemodus (1200)
- (2) Flitsmodus (195)
- (3) Flitsbelichtingscompensatie/ Flitsuitvoerniveau (196, 1103)
- (4) Meetmethode (179)
- (5) Hoge ISO-ruisreductie (180)
- (6) ND-filter (181)
- (7) Eco-modus (171)
- (8) Transportmodus (144), AEB-opname (181), Focusbracketing (189)
- (9) Beeldstijl (184)
- (10) Witbalans (182)
- (11) Automatische helderoptimalisatie (181)
- (12) Touch Shutter (144)
- (13) Zelfontspanner (142)
- (14) Pictogram IS-modus (140)
- (15) Batterijniveau (197)
- (16) Fotocompressie (198), Opnamepixelinstelling (198)
- (17) Resterende opnamen (1220)
- (18) Maximaal aantal continue opnamen
- (19) Filmkwaliteit (151)

- (20) Zoomvergroting (141), Digitale telelens (190)
- (21) Resterende tijd (1220)
- (22) Histogram (113)
- (23) Menu Snelle instelling (129)
- (24) Scherpstelbereik (187), AF lock (195)
- (25) AF-kader (190), Spotmetingpuntkader (179)
- (26) Raster (106)
- (27) AE lock (178), FE-lock (197)
- (28) Sluittijd (100, 1101)
- (29) Diafragma waarde (101)
- (30) Digitale horizon (152)
- (31) Belichtingsniveau (101)
- (32) ISO-waarde (180)
- (33) Zoombalk (134)
- (34) Modus Hybride automatisch (136)
- (35) Waarschuwing: camera beweegt (137)
- (36) Windfilter (173)
- (37) Tijdzone (172)
- (38) Beeldstabilisatie (152)
- (39) Automatisch corrigeren (152)
- (40) Automatische langzame sluiters (173)
- (41) Demper (174)
- (42) Belichtingssimulatie (178)
- (43) MF-indicator (188)
- (44) Belichtingscompensatie (178)

Batterijniveau

Op het scherm verschijnt een pictogram of bericht dat het resterende niveau van de batterij aangeeft.

Scherm	Details
	Voldoende opgeladen
	Iets leger, maar nog voldoende opgeladen
	Bijna leeg. Laad de batterij gauw op.
[Laad de accu op]	Batterij is leeg. Laad de batterij onmiddellijk op.

Vóór gebruik

Basishandleiding

Handleiding voor gevorderden

Basishandelingen van de camera

Auto-modus/ Modus Hybride automatisch

Andere opnamestanden

P-modus

Tv-, Av-, M- en C-modus

Afspeelmodus

Wi-Fi-functies

Menu Instellingen

Accessoires

Bijlage

Index



Afspelen (uitgebreide informatieweergave)

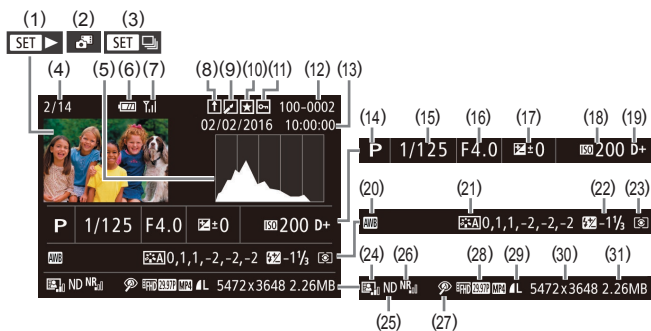

- | | |
|--|--|
| (1) Films (📖34, 📖110) | (16) Diafragmawaarde (📖101) |
| (2) Digest-films (📖114) | (17) Belichtingscompensatieniveau (📖78) |
| (3) Groep afspele (📖117) | (18) ISO-waarde (📖80) |
| (4) Nummer huidig beeld/ totaal aantal beelden | (19) Lichte tonen prioriteit (📖82) |
| (5) Histogram (📖113) | (20) Witbalans (📖82) |
| (6) Batterijniveau (📖197) | (21) Witbalanscorrectie (📖83), Details voor beeldstijlinstellingen (📖84) |
| (7) Wi-Fi-signaalsterkte (📖161) | (22) Flitser (📖95), Flitsbelichtingscompensatie (📖96) |
| (8) Beeldsynchronisatie (📖162) | (23) Meetmethode (📖79) |
| (9) Beeldbewerking (📖128), Filmcompressie (📖135) | (24) Automatische helderoptimalisatie (📖81) |
| (10) Favorieten (📖126) | (25) ND-filter (📖81), Afspeleffect korte clip (📖74) |
| (11) Beveiligen (📖121) | (26) Hoge ISO-ruisreductie (📖80) |
| (12) Mapnummer – bestandnummer (📖168) | |
| (13) Opnamedatum/-tijd (📖20) | |
| (14) Opnamemodus (📖200) | |
| (15) Sluurtijd (📖100, 📖101) | |

- (27) Scherpstelbereik (📖87), Rode-ogencorrectie (📖131)
- (28) Beeldkwaliteit/Framesnelheid (films) (📖51), Groep afspele (📖117)

- (29) Compressie (beeldkwaliteit) (📖98)/Opnamepixels (📖51), Digest-films (📖36), RAW (📖98), MP4 (films), Albums (📖136)
- (30) Foto's: opnamepixelinstelling (📖220)
Films: afspeeltijd (📖220)
- (31) Bestands grootte



- Sommige gegevens worden mogelijk niet weergegeven als u beelden bekijkt op een tv (📖179).

Vóór gebruik

Basishandleiding

Handleiding voor gevorderden

Basishandelingen van de camera

Auto-modus/ Modus Hybride automatisch

Andere opnamestanden

P-modus

Tv-, Av-, M- en C-modus

Afspeelmodus

Wi-Fi-functies

Menu Instellingen

Accessoires





















Bijlage

Index





Overzicht van filmbedieningspaneel

De volgende handelingen zijn beschikbaar op het filmbedieningspaneel, dat geopend kan worden volgens de beschrijving bij “Bekijken” (110).

	Raak aan om het volumepaneel weer te geven. Tik vervolgens op   om het volume aan te passen. Bij een volume van 0 verschijnt  .
	Afspelen
	Slow motion (Om de afspeelsnelheid aan te passen, drukt u op de knoppen   of draait u aan de knop  . Er wordt geen geluid afgespeeld.)
	Achteruit springen* of Vorige clip (135) (Om verder terug te springen, houdt u de knop  ingedrukt.)
	Eerder beeld (Om snel terug te spoelen, houdt u de knop  ingedrukt.)
	Volgend beeld (Om snel vooruit te spoelen, houdt u de knop  ingedrukt.)
	Vooruit springen* of Volgende clip (135) (Om verder vooruit te springen, houdt u de knop  ingedrukt.)
	Clip wissen (verschijnt alleen wanneer u een digest-film hebt geselecteerd, 135)
	Bewerken (134)
	Verschijnt als de camera is aangesloten op een PictBridge-compatible printer (184).

* Geeft het beeld ongeveer 4 seconden voor of na het huidige beeld weer.



- Tijdens het afspelen van films kunt u vooruit of achteruit springen (of naar de vorige of volgende clip) door op de knoppen   te drukken.

Vóór gebruik

Basishandleiding

Handleiding voor gevorderden

Basishandelingen van de camera

Auto-modus/
Modus Hybride automatisch

Andere opnamestanden

P-modus

Tv-, Av-, M- en C-modus

Afspeelmodus

Wi-Fi-functies

Menu Instellingen

Accessoires

Bijlage

Index



Functie	Opnamemodus																												
	C	M	Av	Tv	P		AUTO																						
Schakelen naar handmatige scherpstelling bij het opnemen van films (72)	*1	o	o	o	o	-	-	-	o	o	-	o	o	-	o	o	o	o	o	-	o	o	o	-	o	o	o	o	o
Het AF-kader verplaatsen (91)	Centrum	*1	o	o	o	o	-	-	-	o	o	o	o	o	o	o	o	o	-	o	o	-	o	o	o	o	o	o	o
	Periferie	*1	o	o	o	o	-	-	-	o	o	o	*5	*5	*5	o	o	-	o	o	-	-	-	-	o	o	-	o	o
Touch AF (94)	*1	o	o	o	o	o	o	o	o	o	o	*5	*5	*5	o	o	-	o	o	-	-	-	-	o	o	-	o	o	o
Gezichtsselectie (93)	*1	o	o	o	o	o	o	o	o	o	-	-	-	-	o	o	-	o	o	-	o	o	o	o	-	-	o	o	o
Touch Shutter (44)	*1	o	o	o	o	o	o	o	o	o	-	-	-	-	o	o	*6	o	o	-	o	o	o	o	o	*6	-	-	-
Opname-infoscherm wijzigen (29)	*1	o	o	o	o	o	o	o	o	o	o	o	o	o	o	o	o	o	o	-	o	o	o	o	o	o	o	o	o

*1 Opties zijn afhankelijk van de toegewezen opnamemodus.

*2 Niet beschikbaar, maar schakelt in sommige gevallen over naar [4].

*3 Om de optimale belichting te verkrijgen, kunnen naast de ISO-waarde ook de diafragma waarde of de sluitertijd automatisch worden gewijzigd.

*4 FE-lock is niet beschikbaar in de flitsmodus [4].

*5 Alleen als [MF] is geselecteerd.

*6 Alleen beschikbaar voor opnemen. Onderwerpbevestiging niet beschikbaar.

o Is beschikbaar of wordt automatisch ingesteld. - Niet beschikbaar.

Vóór gebruik

Basishandleiding

Handleiding voor gevorderden

Basishandleidingen van de camera

Auto-modus/ Modus Hybride automatisch

Andere opnamestanden

P-modus

Tv-, Av-, M- en C-modus

Afspeelmodus

Wi-Fi-functies

Menu Instellingen

Accessoires

Bijlage

Index



Functie	Opnamemodus	CAMERA																VIDEO										
		C	M	Av	Tv	P	AI	AUTO	1	2	3	4	5	6	7	8	9	10	11	12	13	14	15	16	17	18	19	20
Beeldstijl (84)		*1	0	0	0	0	0	0	0	0	0	0	0	0	0	0	0	0	0	0	0	0	0	0	0	0	0	0
		*1	0	0	0	0	-	-	0	-	0	0	0	0	0	0	0	0	0	0	0	0	0	0	0	0	0	0
		*1	0	0	0	0	-	-	-	-	-	-	-	-	-	-	-	-	-	-	-	-	-	-	-	-	-	-
Meetmethode (79)		*1	0	0	0	0	0	0	0	0	0	0	0	0	0	0	0	0	0	0	0	0	0	0	0	0	0	0
		*1	0	0	0	0	-	-	-	-	-	-	-	-	-	-	-	-	-	-	-	-	-	-	-	-	-	-
Auto optimalisatie helderheid (81)		*1	0	0	0	0	-	-	0	-	0	0	0	0	0	0	0	0	0	0	0	0	0	0	0	0	0	0
		*1	0	0	0	0	-	-	-	-	-	-	-	-	-	-	-	-	-	-	-	-	-	-	-	-	-	-
		*1	0	0	0	0	0	0	-	0	0	-	-	-	-	-	-	-	-	-	-	-	-	-	-	-	-	-

- *1 Opties zijn afhankelijk van de toegewezen opnamemodus.
 *2 [SERVO] wanneer een bewegend onderwerp wordt gedetecteerd.
 *3 Synchroniseert met de ingestelde beeldverhouding en wordt automatisch ingesteld (50).
 *4 Wordt automatisch ingesteld om aan te sluiten op de beeldverhouding van het filmopnameformaat.
 *5 Kan niet worden ingesteld op 0 seconden in standen zonder selectie van het aantal opnamen.
 *6 Eén opname (kan niet worden gewijzigd) in standen zonder selectie van het aantal opnamen.

0 Is beschikbaar of wordt automatisch ingesteld. – Niet beschikbaar.

- Vóór gebruik
- Basishandleiding
- Handleiding voor gevorderden
- Basishandleidingen van de camera
- Auto-modus/ Modus Hybride automatisch
- Andere opnamestanden
- P-modus
- Tv-, Av-, M- en C-modus
- Afspeelmodus
- Wi-Fi-functies
- Menu Instellingen
- Accessoires
- Bijlage
- Index



Opnamemodus		Opnamemodus																Opnamemodus																																																																																																																																																																																																																																																																																																																																																																																																																																																																																																																																																																																																																																																																																																																																																																																																																																																																																																																																																																																																																																																																																																																																																																																																																																																																																																																																																																																																																																																																																																																																	
		C	M	Av	Tv	P	AI	AUTO	1	2	3	4	5	6	7	8	9	10	11	12	13	14	15	16	17	18	19	20	21	22	23	24	25	26	27	28	29	30	31	32	33	34	35	36	37	38	39	40	41	42	43	44	45	46	47	48	49	50	51	52	53	54	55	56	57	58	59	60	61	62	63	64	65	66	67	68	69	70	71	72	73	74	75	76	77	78	79	80	81	82	83	84	85	86	87	88	89	90	91	92	93	94	95	96	97	98	99	100	101	102	103	104	105	106	107	108	109	110	111	112	113	114	115	116	117	118	119	120	121	122	123	124	125	126	127	128	129	130	131	132	133	134	135	136	137	138	139	140	141	142	143	144	145	146	147	148	149	150	151	152	153	154	155	156	157	158	159	160	161	162	163	164	165	166	167	168	169	170	171	172	173	174	175	176	177	178	179	180	181	182	183	184	185	186	187	188	189	190	191	192	193	194	195	196	197	198	199	200	201	202	203	204	205	206	207	208	209	210	211	212	213	214	215	216	217	218	219	220	221	222	223	224	225	226	227	228	229	230	231	232	233	234	235	236	237	238	239	240	241	242	243	244	245	246	247	248	249	250	251	252	253	254	255	256	257	258	259	260	261	262	263	264	265	266	267	268	269	270	271	272	273	274	275	276	277	278	279	280	281	282	283	284	285	286	287	288	289	290	291	292	293	294	295	296	297	298	299	300	301	302	303	304	305	306	307	308	309	310	311	312	313	314	315	316	317	318	319	320	321	322	323	324	325	326	327	328	329	330	331	332	333	334	335	336	337	338	339	340	341	342	343	344	345	346	347	348	349	350	351	352	353	354	355	356	357	358	359	360	361	362	363	364	365	366	367	368	369	370	371	372	373	374	375	376	377	378	379	380	381	382	383	384	385	386	387	388	389	390	391	392	393	394	395	396	397	398	399	400	401	402	403	404	405	406	407	408	409	410	411	412	413	414	415	416	417	418	419	420	421	422	423	424	425	426	427	428	429	430	431	432	433	434	435	436	437	438	439	440	441	442	443	444	445	446	447	448	449	450	451	452	453	454	455	456	457	458	459	460	461	462	463	464	465	466	467	468	469	470	471	472	473	474	475	476	477	478	479	480	481	482	483	484	485	486	487	488	489	490	491	492	493	494	495	496	497	498	499	500	501	502	503	504	505	506	507	508	509	510	511	512	513	514	515	516	517	518	519	520	521	522	523	524	525	526	527	528	529	530	531	532	533	534	535	536	537	538	539	540	541	542	543	544	545	546	547	548	549	550	551	552	553	554	555	556	557	558	559	560	561	562	563	564	565	566	567	568	569	570	571	572	573	574	575	576	577	578	579	580	581	582	583	584	585	586	587	588	589	590	591	592	593	594	595	596	597	598	599	600	601	602	603	604	605	606	607	608	609	610	611	612	613	614	615	616	617	618	619	620	621	622	623	624	625	626	627	628	629	630	631	632	633	634	635	636	637	638	639	640	641	642	643	644	645	646	647	648	649	650	651	652	653	654	655	656	657	658	659	660	661	662	663	664	665	666	667	668	669	670	671	672	673	674	675	676	677	678	679	680	681	682	683	684	685	686	687	688	689	690	691	692	693	694	695	696	697	698	699	700	701	702	703	704	705	706	707	708	709	710	711	712	713	714	715	716	717	718	719	720	721	722	723	724	725	726	727	728	729	730	731	732	733	734	735	736	737	738	739	740	741	742	743	744	745	746	747	748	749	750	751	752	753	754	755	756	757	758	759	760	761	762	763	764	765	766	767	768	769	770	771	772	773	774	775	776	777	778	779	780	781	782	783	784	785	786	787	788	789	790	791	792	793	794	795	796	797	798	799	800	801	802	803	804	805	806	807	808	809	810	811	812	813	814	815	816	817	818	819	820	821	822	823	824	825	826	827	828	829	830	831	832	833	834	835	836	837	838	839	840	841	842	843	844	845	846	847	848	849	850	851	852	853	854	855	856	857	858	859	860	861	862	863	864	865	866	867	868	869	870	871	872	873	874	875	876	877	878	879	880	881	882	883	884	885	886	887	888	889	890	891	892	893	894	895	896	897	898	899	900	901	902	903	904	905	906	907	908	909	910	911	912	913	914	915	916	917	918	919	920	921	922	923	924	925	926	927	928	929	930	931	932	933	934	935	936	937	938	939	940	941	942	943	944	945	946	947	948	949	950	951	952	953	954	955	956	957	958	959	960	961	962	963	964	965	966	967	968	969	970	971	972	973	974	975	976	977	978	979	980	981	982	983	984	985	986	987	988	989	990	991	992	993	994	995	996	997	998	999	1000	1001	1002	1003	1004	1005	1006	1007	1008	1009	1010	1011	1012	1013	1014	1015	1016	1017	1018	1019	1020	1021	1022	1023	1024	1025	1026	1027	1028	1029	1030	1031	1032	1033	1034	1035	1036	1037	1038	1039	1040	1041	1042	1043	1044	1045	1046	1047	1048	1049	1050	1051	1052	1053	1054	1055	1056	1057	1058	1059	1060	1061	1062	1063	1064	1065	1066	1067	1068	1069	1070	1071	1072	1073	1074	1075	1076	1077	1078	1079	1080	1081	1082	1083	1084	1085	1086	1087	1088	1089	1090	1091	1092	1093	1094	1095	1096	1097	1098	1099	1100	1101	1102	1103	1104	1105	1106	1107	1108	1109	1110	1111	1112	1113	1114	1115	1116	1117	1118	1119	1120	1121	1122	1123	1124	1125	1126	1127	1128	1129	1130	1131	1132	1133	1134	1135	1136	1137	1138	1139	1140	1141	1142	1143	1144	1145	1146	1147	1148	1149	1150	1151	1152	1153	1154	1155	1156	1157	1158	1159	1160	1161	1162	1163	1164	1165	1166	1167	1168	1169	1170	1171	1172	1173	1174	1175	1176	1177	1178	1179	1180	1181	1182	1183	1184	1185	1186	1187	1188	1189	1190	1191	1192	1193	1194	1195	1196	1197	1198	1199	1200	1201	1202	1203	1204	1205	1206	1207	1208	1209	1210	1211	1212	1213	1214	1215	1216	1217	1218	1219	1220	1221	1222	1223	1224	1225	1226	1227	1228	1229	1230	1231	1232	1233	1234	1235	1236	1237	1238	1239	1240	1241	1242	1243	1244	1245	1246	1247	1248	1249	1250	1251	1252	1253	1254	1255	1256	1257	1258	1259	1260	1261	1262	1263	1264	1265	1266	1267	1268	1269	1270	1271	1272	1273	1274	1275	1276	1277	1278	1279	1280	1281	1282	1283	1284	1285	1286	1287	1288	1289	1290	1291	1292	1293	1294	1295	1296	1297	1298	1299	1300	1301	1302	1303	1304	1305	1306	1307	1308	1309	1310	1311	1312	1313	1314	1315	1316	1317	1318	1319	1320	1321	1322	1323	1324	1325	1326	1327	1328	1329	1330	1331	1332	1333	1334	1335	1336	1337	1338	1339	1340	1341	1342	1343	1344	1345	1346	1347	1348	1349	1350	1351	1352	1353	1354	1355	1356	1357	1358	1359	1360	1361	1362	1363	1364	1365	1366	1367	1368	1369	1370	1371	1372	1373	1374	1375	1376	1377	1378	1379	1380	1381	1382	1383	1384	1385	1386	1387	1388	1389	1390	1391	1392	1393	1394	1395	1396	1397	1398	1399	1400	1401	1402	1403	1404	1405	1406	1407	1408	1409	1410	1411	1412	1413	1414	1415	1416	1417	1418	1419	1420	1421	1422	1423	1424	1425	1426	1427	1428	1429	1430	1431	1432	1433	1434	1435	1436	1437	1438	1439	1440	1441	1442	1443	1444	1445	1446	1447	1448	1449	1450	1451	1452	1453	1454	1455	1456	1457	1458	1459	1460	1461	1462	1463	1464	1465	1466	1467	1468	1469	1470	1471	1472	1473	1474	1475	1476	1477	1478	1479	1480	1481	1482	1483

■ Tabblad Instellen

Tabblad	Item	Referentiepagina
☛1	Maak folder	📖168
	Bestandsnummering	📖168
	Formatteren	📖169
	Videosysteem	📖170
	Digitale horizon	📖52
	Opstart scherm	📖170
☛2	Eco-modus	📖171
	Spaarstand	📖27
	Displayheldrh.	📖171
	Nachtdisplay	📖172
	Tijdzone	📖172
	Datum/Tijd	📖172
	Lens intrekken	📖173

Tabblad	Item	Referentiepagina
☛3	Taal 🗣️	📖173
	Mute	📖173
	Volume	📖173
	Geluidsopties	📖174
	Hints en tips	📖174
	For./info mod.pic.	📖174
☛4	Aanraakbed.	📖174
	Maateenheden	📖175
	Inst. draadloze communicatie	📖141
	Certificaatlogo weergeven	📖175
	Copyrightinformatie	📖175
Reset alle	📖176	

■ Tabblad My Menu

Tabblad	Item	Referentiepagina
★1	My Menu inst.	📖109

Vóór gebruik

Basishandleiding

Handleiding voor gevorderden

Basishandelingen
van de camera

Auto-modus/
Modus Hybride automatisch

Andere opnamestanden

P-modus

Tv-, Av-, M- en C-modus

Afspeelmodus

Wi-Fi-functies

Menu Instellingen

Accessoires

Bijlage

Index



Tabblad Afspelen

Tabblad	Item	Referentiepagina
▶ 1	Beveilig	121
	Roteren	125
	Wissen	123
	Favorieten	126
	Diavoorstelling	120
▶ 2	Album afspelen	136
	Digest-films weerg./afsp.	114
	Mix van korte clips	139
	Beeld zoeken	115
	Creatieve filters	130
▶ 3	Veranderen	128
	Trimmen	129
	Rode-ogencorrectie	131
	Info gezichts-ID	114
	Verw. RAW-beelden	132
▶ 4	Printinstellingen	188
	Fotoboek instellen	190

Tabblad	Item	Referentiepagina
▶ 5	Overgangseff.	110
	Indexeffect	115
	Beeld scrollen	110
	Beelden groep.	117
	Autom. draaien	126
	Ga verder	110
	Spring met ⏪	117
▶ 6	Touch-acties inst.	127
	Weergave-informatiescherm	112

Vóór gebruik

Basishandleiding

Handleiding voor gevorderden

Basishandelingen
van de camera

Auto-modus/
Modus Hybride automatisch

Andere opnamestanden

P-modus

Tv-, Av-, M- en C-modus

Afspeelmodus

Wi-Fi-functies

Menu Instellingen

Accessoires

Bijlage

Index



Voorzorgsmaatregelen

- De camera is een apparaat met zeer geavanceerde elektronica. Laat de camera niet vallen en stel deze niet bloot aan schokken of stoten.
- Plaats de camera nooit in de nabijheid van magneten, motoren of andere apparaten die sterke elektromagnetische velden genereren. De elektromagnetisch golf kan storingen of verlies van beeldgegevens veroorzaken.
- Als er waterdruppels of vuil vastzitten op de camera of het scherm, wrijft u dit af met een droge zachte doek, zoals een brillendoekje. Niet hard wrijven of hard drukken.
- Gebruik nooit reinigingsmiddelen die organische oplosmiddelen bevatten om de camera of het scherm schoon te maken.
- Gebruik een lensblazer om stof en vuil te verwijderen van de lens. Als het schoonmaken niet goed lukt, kunt u contact opnemen met de helpdesk van Canon Klantenservice.
- Er kan condensatie ontstaan op de camera na plotselinge temperatuurveranderingen (wanneer de camera wordt verplaatst van een koude naar een warme omgeving). U kunt dit voorkomen door de camera in een luchtdichte, hersluitbare plastic tas te plaatsen en zo geleidelijk aan de temperatuurveranderingen te laten wennen voordat u de camera uit de tas haalt.
- Staak het gebruik van de camera onmiddellijk als er condensatie ontstaat. Als u de camera in deze toestand toch blijft gebruiken, kan deze beschadigd raken. Verwijder de batterij en de geheugenkaart en wacht tot het vocht is verdampt voordat u de camera weer in gebruik neemt.
- Bewaar ongebruikte batterijen in een plastic zak of een vergelijkbare verpakking. Om ervoor te zorgen dat de prestaties van de batterij behouden blijven wanneer u de batterij gedurende langere tijd niet gaat gebruiken, laadt u de batterij circa een keer per jaar op en gebruikt u de resterende lading op voordat u de batterij opbergt.

Specificaties

Camera

Beeldsensor

Effectieve pixels in de camera (Beeldverwerking kan een lagere hoeveelheid pixels veroorzaken.)	Ongeveer 20,1 megapixel
Totale pixels	Ongeveer 20,9 megapixel
Beeldformaat	1,0-type

Lens

Brandpuntsafstand (equivalent aan 35mm-film)	8,8–36,8 mm (24–100 mm)
Zoomvergroting	4,2x
Trapsgew. zoom	24, 28, 35, 50, 85, 100 mm

Digitale Zoom

Vergroting	Circa 4x
Max. vergroting (digitale en optische zoom)	Circa 17x
Brandpuntsafstand (max. telelens, equivalent aan 35mm-film)	Equivalent aan circa 400 mm

Scherm (monitor)

Type	Kleuren-TFT LCD
Schermgrootte	7,5 cm (3,0 inch)
Effectieve pixels	Circa 1.040.000 pixels.

Continue opname (conform CIPA)

Snelheid

Vóór gebruik

Basishandleiding

Handleiding voor gevorderden

Basishandleidingen
van de camera

Auto-modus/
Modus Hybride automatisch

Andere opnamestanden

P-modus

Tv-, Av-, M- en C-modus

Afspeelmodus

Wi-Fi-functies

Menu Instellingen

Accessoires

Bijlage

Index



(Varieert al naargelang het onderwerp, de zoomstand en andere opnamefactoren.

Ook het merk van de geheugenkaart is

van invloed.) ONE SHOT H:
circa 8,0 beelden/sec.
(max. 30 beelden)
ONE SHOT L:
circa 4,0 beelden/sec.
SERVO H: circa 5,4 beelden/sec.
(max. 46 beelden)
SERVO L: circa 4,0 beelden/sec.

Ingebouwde flitser

Flitsbereik (groothoekkant) 50 cm–7,0 m

Flitsbereik (telelenskant) 40 cm–4,0 m

Sluittijd

Auto-modus
(automatische instellingen) 1–1/2000 sec.

Bereik bij elke opnamemodus

Max. 30 sec.

Min. 1/2000 sec.

Snelheid (eenheid: sec.) Tv-, M-modus

(BULB) 30, 25, 20, 15, 13, 10,
8, 6, 5, 4, 3,2, 2,5, 2, 1,6, 1,3, 1,
0,8, 0,6, 0,5, 0,4, 0,3, 1/4, 1/5,
1/6, 1/8, 1/10, 1/13, 1/15, 1/20,
1/25, 1/30, 1/40, 1/50, 1/60, 1/80,
1/100, 1/125, 1/160, 1/200, 1/250,
1/320, 1/400, 1/500, 1/640, 1/800,
1/1000, 1/1250, 1/1600, 1/2000

Snelheden tussen () alleen voor
M-modus

Kan niet worden ingesteld
op 1/6 of langzamer in de
handmatige filmmodus

Diafragma

F-nummer 1,8–11 (G)

2,8–11 (T)

AF

AF-methode Gezichts-AF + AF Tracking
(aantal AF kaders: max. 31),
1-punts AF

Bestandsformaat Voldoet aan Design rule for
Camera File system (DCF),
compatibel met DPOF (versie 1.1)

Gegevenstype (foto's)

Beeldbestandsformaat Exif 2.3 (DCF 2.0)

Beeldtypen JPEG, RAW (Canon original:
14-bits, CR2)

Gegevenstype (films)

Opname-indeling MP4

Video MPEG-4 AVC/H.264

Audio MPEG-4 AAC LC (stereo)

Stroombron

Batterij NB-13L

Interface

Bekabeld Hi-speed USB (micro),
HDMI (type D)

Draadloos Wi-Fi
Specificaties: IEEE 802.11b/g/n
Frequentie: 2,4 GHz
Kanalen: 1–11
Beveiliging: WEP, WPA-PSK (AES/
TKIP), WPA2-PSK (AES/TKIP)
NFC

Gebruiksomgeving

Temperatuur 0–40 °C

Afmetingen (conform CIPA)

(B x H x D) 105,5 x 60,9 x 42,2 mm

Gewicht (conform CIPA)

Inclusief batterij en geheugenkaart... Circa 319 g

Alleen camerabody Circa 294 g

Vóór gebruik

Basishandleiding

Handleiding voor gevorderden

Basishandelingen
van de camera

Auto-modus/
Modus Hybride automatisch

Andere opnamestanden

P-modus

Tv-, Av-, M- en C-modus

Afspeelmodus

Wi-Fi-functies

Menu Instellingen

Accessoires

Bijlage

Index







Aantal opnamen/opnametijd, afspeeltijd

Aantal opnamen (conform CIPA)	Circa 265 beelden
Aantal opnamen in Eco-modus	Circa 355 beelden
Opnametijd film (conform CIPA)* ¹	Circa 55 min.
Opnametijd film (continue opname)* ²	Circa 1 uur 30 min.
Afspeeltijd* ³	Circa 5 uur

- *1 Totale tijd wanneer herhaaldelijk opnamen worden gemaakt onder de volgende omstandigheden:
- In modus **[AUTO]** met standaardwaarden voor alle andere instellingen
 - Inclusief opnemen, stoppen, zoomen en de camera in- en uitschakelen
- *2 Totale tijd wanneer herhaaldelijk opnamen worden gemaakt onder de volgende omstandigheden:
- In modus **[AUTO]** met standaardwaarden voor alle andere instellingen
 - Zonder zoomen en andere handelingen
 - Automatisch stoppen/hervatten nadat de tijd of capaciteit per opname is bereikt
- *3 Tijd bij het afspelen van een diavoorstelling van foto's.

Opnamebereik

Opnamemodus	Scherpstelbereik	Maximale groothoek (⊞⊞⊞)	Maximale telelens (⊞⊞)
AUTO*	–	5 cm–∞	40 cm–∞
Andere standen		5 cm–∞	40 cm–∞
		5 cm–50 cm	–
		5 cm–50 cm	–
		1,5 m–20 m	1,5 m–20 m

* Waarden zijn hetzelfde als handmatig scherpstellen is ingeschakeld.

Vóór gebruik

Basishandleiding

Handleiding voor gevorderden

Basishandleidingen van de camera

Auto-modus/Modus Hybride automatisch

Andere opnamestanden

P-modus

Tv-, Av-, M- en C-modus

Afspeelmodus

Wi-Fi-functies

Menu Instellingen

Accessoires

Bijlage

Index



Aantal opnamen per geheugenkaart

Het aantal opnamen bij een beeldverhouding (50) van 3:2 per geheugenkaart is als volgt. Houd er rekening mee dat het aantal beschikbare opnamen varieert afhankelijk van de beeldverhouding.

Aantal opnamen per geheugenkaart van 16 GB (aantal opnamen bij benadering)

L		1786
		2999
M		3982
		6656
S1		6073
		11043
S2		7712
RAW		525

- De waarden in de tabel zijn gebaseerd op meetomstandigheden van Canon en kunnen variëren naargelang het onderwerp, de geheugenkaart en de camera-instellingen.

Opmametijd per geheugenkaart

Formaat	Framesnelheid/ videosysteem	Opmametijd per geheugenkaart van 16 GB (bij benadering)	Opmametijd van afzonderlijke films (bij benadering)
^{EFHD} (1920 x 1080)	^{EFHD} 59.94P (NTSC) ^{EFHD} 50.00P (PAL)	59 min. 30 sec.	29 min. 59 sec.
	^{EFHD} 29.97P, ^{EFHD} 23.98P *(NTSC) ^{EFHD} 25.00P (PAL)	1 uur 26 min. 5 sec.	29 min. 59 sec.
^{EFHD} (1280 x 720)	^{EFHD} 29.97P (NTSC) ^{EFHD} 25.00P (PAL)	4 uur 5 min. 15 sec.	29 min. 59 sec.
^{EFVGA} (640 x 480)	^{EFVGA} 29.97P (NTSC) ^{EFVGA} 25.00P (PAL)	10 uur 22 min. 35 sec.	1 uur

* Werkelijke beeldsnelheid: 23,976 fps.

- De waarden in de tabel zijn gebaseerd op meetomstandigheden van Canon en kunnen variëren naargelang het onderwerp, de geheugenkaart en de camera-instellingen.
- Opmametijden voor afzonderlijke films zijn gebaseerd op geheugenkaarten met een SD-snelheidsklasse van 10. De opname kan stoppen wanneer kaarten met een lagere snelheidsklasse worden gebruikt. De camera stopt ook automatisch met opnemen zodra het bestand 4 GB groot is of wanneer de geheugenkaart vol raakt.

Vóór gebruik

Basishandleiding

Handleiding voor gevorderden

Basishandelingen
van de camera

Auto-modus/
Modus Hybride automatisch

Andere opnamestanden

P-modus

Tv-, Av-, M- en C-modus

Afspeelmodus

Wi-Fi-functies

Menu Instellingen

Accessoires

Bijlage

Index



Batterij NB-13L

Type:	Oplaadbare lithium-ionbatterij
Nominale spanning:	3,6 V gelijkstroom
Nominale capaciteit:	1250 mAh
Oplaadcycli:	Circa 300 keer
Bedrijfstemperatuur:	0–40 °C

Batterijlader CB-2LH/CB-2LHE

Nominale invoer:	100–240 V wisselstroom (50/60 Hz) 0,09 A (100 V)–0,06 A (240 V)
Nominale uitvoer:	4,2 V gelijkstroom, 0,7 A
Oplaadduur:	Circa 2 uur 10 min. (bij gebruik van NB-13L)
Bedrijfstemperatuur:	5–40 °C

Compacte voedingsadapter CA-DC30/CA-DC30E

Nominale invoer:	100–240 V wisselstroom (50/60 Hz) 0,07 A (100 V)–0,045 A (240 V)
Nominale uitvoer:	5,0 V gelijkstroom, 0,55 A
Oplaadduur:	Circa 5 uur* (opladen met NB-13L in de camera) * Oplaadtijd kan aanzienlijk variëren afhankelijk van het resterende batterijniveau.
Bedrijfstemperatuur:	5–40 °C

- Afmetingen, gewicht en het aantal beschikbare opnamen zijn gebaseerd op richtlijnen voor metingen van de CIPA (Camera & Imaging Products Association).
- Onder bepaalde opnameomstandigheden zijn het aantal opnamen en de opnametijd lager dan hierboven is aangegeven.
- Aantal opnamen/tijd met een volledig opgeladen batterij.

Vóór gebruik

Basishandleiding

Handleiding voor gevorderden

Basishandleidingen
van de camera

Auto-modus/
Modus Hybride automatisch

Andere opnamestanden

P-modus

Tv-, Av-, M- en C-modus

Afspeelmodus

Wi-Fi-functies

Menu Instellingen

Accessoires

Bijlage

Index



Index

A

Aangepaste witbalans 83
Aanraakscherm 17
Aanraken 17
Aansluiting 179, 184
Accessoires 178
Achtergrondvervaging
(opnamemodus) 63
AEB-opnamen 81
AE lock 78
Afdrukken 184
AF-kaders 90
AF lock 95
AF-methode 90
Afspelen → Bekijken
Alles wissen 124
Automatische
helderheidsoptimalisatie 81
Auto-modus (opnamemodus) 22, 34
Av (opnamemodus) 101

B

Batterij
Eco-modus 171
Niveau 197
Opladen 18
Spaarstand 27
Batterijen → Datum/tijd
(datum/tijd-batterij)
Batterijlader 2, 178

Beelden

Afspelen → Bekijken
Beveiligen 121
Weergaveduur 54
Wissen 123
Beelden geotaggen 164
Beelden opslaan op een
computer 182
Beelden verzenden 158
Beelden verzenden naar een
andere camera 158
Beelden verzenden naar een
smartphone 142
Beelden verzenden naar
webservices 153
Beeldkwaliteit → Compressie
Beeldstabilisatie 52, 99
Beeldsynchronisatie 162
Beeldverhouding 50
Bekijken 24
Beeld zoeken 115
Diavoorstelling 120
Eén beeld weergeven 34
Indexweergave 115
Springweergave 117
Tv-weergave 179
Vergrote weergave 119
Belichting
AE lock 78
Compensatie 78
FE-lock 97
Bestandsnummering 168
Beveiligen 121

Bewerken

Bijsnijden 129
Formaat wijzigen 128
Rode-ogencorrectie 131
Bijsnijden 129, 185

C

Camera
Reset alle 176
Camera Connect 142
CameraWindow 182
CANON iMAGE GATEWAY 153
Compressie 98
Continue opname 39, 44
C (opnamemodus) 105
Creatieve filters 130

D

Datum/tijd
Datum/tijd-batterij 21
Instellingen 20
Vervangen 21
Wereldklok 172
Diavoorstelling 120
Digitale horizon 52
Digitale telelens 90
Digitale Zoom 41
DPOF 187

E

Eco-modus 171

F

Favorieten 126
FE-lock 97

Films

Beeldkwaliteit (opnamepixels/
beeldsnelheid) 51
Bewerken 134
Opnametijd 220
Fisheye-effect (opnamemodus) 60
Flitser
Aan 96
Flitsbelichtingscompensatie 96
Flitser uitschakelen 96
Slow sync 96
Focusbracketing 89
Focus check 119
Focusvergrendeling 90
Formaat wijzigen 128
Fotoboek instellen 190
Foutmeldingen 195

G

Geheugenkaarten 2
Opnametijd 220
Geluiden 173
Gezichts-ID 45
Gezichtsselectie 93
GPS-informatieweergave 113

H

Handmatig (filmmodus) 103
Handmatig scherpstellen
(scherpstelbereik) 88
HDMI-kabel 179
High dynamic range
(opnamemodus) 60
Hoge ISO-ruisreductie 80
Hybride automatisch
(opnamemodus) 36

Vóór gebruik

Basishandleiding

Handleiding voor gevorderden

Basishandleidingen van de camera

Auto-modus/ Modus Hybride automatisch

Andere opnamestanden

P-modus

Tv-, Av-, M- en C-modus

Afspeelmodus

Wi-Fi-functies

Menu Instellingen

Accessoires

Bijlage

Index



- I**
 iFrame-films (filmmodus) 76
 Indicator 33, 53, 54
 Inhoud van de verpakking 2
 ISO-waarde 80
- K**
 Kleur (witbalans) 82
 Klok 33
 Korrelig Z/W (opnamemodus) 64
 Korte clips (filmmodus) 74
- M**
 M (opnamemodus) 101
 Macro (scherpstelbereik) 87
 Meetmethode 79
 Menu
 Basishandelingen 30
 Tabel 200
 Menu Snelle instelling
 Tabel 203
 Miniatureffect (opnamemodus) 62
 Modus Camera toegangspunt 147
- N**
 Nachtsce ne handmatig
 (opnamemodus) 56
 ND-filter 81
- O**
 Onderwatermacro
 (scherpstelbereik) 57
 Onderwater (opnamemodus) 57
 Opname
 Opnamedatum/-tijd → Datum/tijd
 Opname-informatie 106, 197
- Opnamen maken op afstand 164
 Opnamepixels (beeldformaat) 98
- P**
 P (opnamemodus) 77
 Pannen (opnamemodus) 59
 PictBridge 179, 184
 Polsriem → Riem
 Portret (opnamemodus) 56
 Problemen oplossen 191
 Programma AE 77
- R**
 Raster 106
 RAW 98
 Reizen met de camera 172
 Reset alle 176
 Riem 2
 Rode-ogencorrectie 131
 Roteren 125
- S**
 Scherm
 Menu → Snelle instelling, menu
 Pictogrammen 197, 198
 Weergavetaal 22
 Scherpstelbereik
 Handmatig scherpstellen 88
 Macro 87
 Onderwatermacro 57
 Snel 57
 Scherpstellen
 AF-kaders 90
 AF lock 95
 MF-peaking 89
 Servo AF 92
 Touch AF 94
- SD/SDHC/SDXC-geheugenkaarten
 → Geheugenkaarten
 Servo AF 92
 Slepen 17
 Snel (scherpstelbereik) 57
 Softfocus (opnamemodus) 64
 Software
 Beelden opslaan op een
 computer 182
 Installatie 147, 182
 Spaarstand 27
 Speelgoedcamera-effect
 (opnamemodus) 63
 Springweergave 117
 Standaard (filmmodus) 72
 Standaardwaarden → Reset alle
 Ster (opnamemodus) 65
 Sterrenbanen
 (opnamemodus) 67
 Sterrenhemel
 (opnamemodus) 66
 Time-lapsefilm sterren
 (opnamemodus) 68
 Story Highlights 136
- T**
 Time-lapse-movie
 (opnamemodus) 74
 Touch-acties 127
 Touch AF 94
 Touch Shutter 44
 Tv (opnamemodus) 100
 Tv-weergave 179
- V**
 Verbinden via een toegangspunt 149
 Verbindingsinformatie bewerken
 of wissen 165
 Vergrote weergave 119
 Verw. RAW-beelden 132
 Voeding 178
 → Batterij,
 → Batterijlader
 Vuurwerk (opnamemodus) 56
- W**
 Weergavetaal 22
 Wereldklok 172
 Wi-Fi-functies 141
 Wi-Fi-menu 144
 Windfilter 73
 Wissen 123
 Witbalans (kleur) 82
- Z**
 Zelfontspanner 42
 2 seconden zelfontspanner 43
 Zelfontspanner aanpassen 43
 Zelfportret (opnamemodus) 58
 Zoeken 115
 Zoomen 22, 35, 41

Vóór gebruik

Basishandleiding

Handleiding voor gevorderden

Basishandelingen
van de camera

Auto-modus/
Modus Hybride automatisch

Andere opnamestanden

P-modus

Tv-, Av-, M- en C-modus

Afspeelmodus

Wi-Fi-functies

Menu Instellingen

Accessoires

Bijlage

Index



Vorzorgsmaatregelen Wi-Fi (draadloos LAN)

- Landen en regio's waarin WLAN-gebruik is toegestaan
 - Gebruik van WLAN is beperkt in bepaalde landen en regio's en illegaal gebruik kan strafbaar zijn volgens nationale of lokale voorschriften. Om te voorkomen dat u de voorschriften met betrekking tot WLAN schendt, controleert u op de website van Canon waar het gebruik is toegestaan.
Houd er rekening mee dat Canon niet aansprakelijk kan worden gehouden voor problemen die voortkomen uit het gebruik in andere landen en regio's.
- Indien u één van de volgende handelingen uitvoert, kan dit juridische gevolgen hebben:
 - Het product wijzigen of aanpassen
 - De certificeringslabels van het product verwijderen
- Volgens de regelgeving van buitenlandse handelswetten is een exportvergunning (of vergunning voor een servicetransactie) van de Japanse regering nodig om strategische hulpmiddelen of services (waaronder dit product) uit Japan te exporteren.
- Aangezien dit product Amerikaanse coderingssoftware bevat, valt het onder de regelgeving van de VS Exportadministratie en mag het dus niet worden geëxporteerd naar of binnengebracht worden in een land waarop een VS-handelsembargo van toepassing is.
- Noteer de draadloze LAN-instellingen die u gebruikt.
De draadloze LAN-instellingen die op dit product zijn opgeslagen kunnen worden gewijzigd of gewist door foutief gebruik van het product, de gevolgen van radiogolven of statische elektriciteit, of een ongeval of fout. Noteer de draadloze LAN-instellingen als voorzorgsmaatregel. Houd er rekening mee dat Canon niet verantwoordelijk is voor directe of indirecte schade of verlies van inkomsten als gevolg van het verslechteren of verdwijnen van inhoud.
- Noteer de draadloze LAN-instellingen en zet de standaardinstellingen terug (instellingen wissen) indien nodig wanneer u dit product aan iemand anders geeft, het weggooit of opstuurt voor herstelling.

- Canon compenseert geen schade als gevolg van verlies of diefstal van dit product.
Canon is niet verantwoordelijk voor schade of verlies als gevolg van ongeoorloofde toegang tot of gebruik van doelapparaten die op dit product zijn geregistreerd doordat het product is verloren of gestolen.
- Gebruik het product zoals aangegeven in deze handleiding.
Gebruik de draadloze LAN-functie van dit product volgens de richtlijnen die in deze handleiding staan beschreven. Canon is niet aansprakelijk voor schade of verlies als de functie en het product op een andere manier worden gebruikt dan in deze handleiding wordt beschreven.
- Gebruik de draadloze LAN-functie niet in de buurt van medische apparatuur of andere elektronische apparatuur.
Het gebruik van de draadloze LAN-functie in de buurt van medische apparatuur of andere elektronische apparatuur kan de werking van deze apparaten beïnvloeden.

Vorzorgsmaatregelen voor storing van radiogolven

- Dit product kan storing ondervinden van andere apparaten die radiogolven uitzenden. Om storing te vermijden, moet u dit product zo ver mogelijk van dergelijke apparaten gebruiken of probeert u de apparaten niet op hetzelfde moment als dit product te gebruiken.

Veiligheidsmaatregelen

Aangezien Wi-Fi radiogolven gebruikt om signalen te verzenden, zijn er strengere veiligheidsmaatregelen nodig dan wanneer u een LAN-kabel gebruikt.

Houd rekening met de volgende punten wanneer u Wi-Fi gebruikt.

- Gebruik alleen netwerken die u mag gebruiken.
Dit product zoekt naar Wi-Fi-netwerken in de buurt en geeft de resultaten op het scherm weer. Netwerken waarvoor u geen toestemming hebt (onbekende netwerken), worden mogelijk ook weergegeven. Als u probeert verbinding te maken met deze netwerken of deze probeert te gebruiken, kan dit echter als ongeoorloofde toegang worden beschouwd. Gebruik alleen netwerken die u mag gebruiken en probeer geen verbinding te maken met andere onbekende netwerken.

Vóór gebruik

Basishandleiding

Handleiding voor gevorderden

Basishandelingen van de camera

Auto-modus/ Modus Hybride automatisch

Andere opnamestanden

P-modus

Tv-, Av-, M- en C-modus

Afspeelmodus

Wi-Fi-functies

Menu Instellingen

Accessoires

Bijlage

Index



Als de veiligheidsinstellingen niet correct zijn ingesteld, kunnen zich de volgende problemen voordoen.

- Bekijken van de overdracht
Derden met slechte bedoelingen kunnen Wi-Fi-overdrachten opsporen en proberen om de gegevens op te halen die u verzendt.
- Ongeoorloofde netwerktoegang
Derden met slechte bedoelingen kunnen ongeoorloofde toegang krijgen tot het netwerk dat u gebruikt en informatie stelen, wijzigen of vernietigen. U kunt daarnaast ook het slachtoffer worden van andere ongeoorloofde toegang zoals imitatie (waarbij iemand een andere identiteit aanneemt om ongeoorloofde toegang te krijgen tot informatie) of springplankaanvallen (waarbij iemand ongeoorloofde toegang krijgt tot uw netwerk als een springplank om hun sporen uit te wissen terwijl ze in andere systemen inbreken).

Beveilig dus uw Wi-Fi-netwerk voldoende om dit soort problemen te vermijden.

Gebruik de Wi-Fi-functie van deze camera alleen met voldoende kennis van Wi-Fi-beveiliging en zorg voor een goede balans tussen risico en gemak wanneer u de veiligheidsinstellingen aanpast.



De camera kan via Wi-Fi afdrukken naar PictBridge-compatibele printers. Dankzij de technische PictBridge-normen kunnen digitale camera's, printers en andere apparaten gemakkelijk rechtstreeks met elkaar verbinding maken. Daarnaast maakt de nieuwe norm DPS over IP PictBridge-verbindingen in netwerkomgevingen mogelijk. De camera is ook compatibel met deze norm.

Handelsmerken en licenties

- Microsoft en Windows zijn handelsmerken of gedeponeerde handelsmerken van Microsoft Corporation in de Verenigde Staten en/of andere landen.
- Macintosh en Mac OS zijn handelsmerken van Apple Inc., gedeponeerd in de U.S. en andere landen.

- App Store, iPhone en iPad zijn handelsmerken van Apple Inc.
- Het SDXC-logo is een handelsmerk van SD-3C, LLC.
- HDMI, het HDMI-logo en High-Definition Multimedia Interface zijn handelsmerken of gedeponeerde handelsmerken van HDMI Licensing, LLC.
- Het iFrame-logo en het iFrame-symbool zijn handelsmerken van Apple Inc.
- Wi-Fi®, Wi-Fi Alliance®, WPA™, WPA2™ en Wi-Fi Protected Setup™ zijn handelsmerken of geregistreerde handelsmerken van de Wi-Fi Alliance.
- Het N-teken is een handelsmerk of gedeponeerde handelsmerk van NFC Forum, Inc. in de Verenigde Staten en in andere landen.
- Alle andere handelsmerken zijn eigendom van hun respectieve eigenaren.
- Dit apparaat gebruikt exFAT-technologie die in licentie is gegeven door Microsoft.
- This product is licensed under AT&T patents for the MPEG-4 standard and may be used for encoding MPEG-4 compliant video and/or decoding MPEG-4 compliant video that was encoded only (1) for a personal and non-commercial purpose or (2) by a video provider licensed under the AT&T patents to provide MPEG-4 compliant video. No license is granted or implied for any other use for MPEG-4 standard. Kennisgeving in Engels weergegeven, zoals vereist.

Vrijwaring

- Onrechtmatige veeleenvoudiging van deze handleiding is verboden.
- Alle metingen zijn gebaseerd op teststandaarden van Canon.
- Deze informatie, de productspecificaties en het uiterlijk kunnen zonder voorafgaande kennisgeving worden gewijzigd.
- De illustraties en schermafbeeldingen in deze handleiding kunnen enigszins afwijken van het werkelijke apparaat.
- Niettegenstaande het bovenstaande kan Canon niet aansprakelijk worden gehouden voor eventuele schade die ontstaat door het gebruik van dit product.

Vóór gebruik

Basishandleiding

Handleiding voor gevorderden

Basishandelingen van de camera

Auto-modus/ Modus Hybride automatisch

Andere opnamestanden

P-modus

Tv-, Av-, M- en C-modus

Afspeelmodus

Wi-Fi-functies

Menu Instellingen

Accessoires

Bijlage

Index

