

SONY[®]



Bedieningshandleiding
NW-S202F / S203F / S205F / S202

Informatie over de handleidingen

De speler wordt geleverd met een snelstartgids en deze bedieningshandleiding in PDF-indeling. Zodra u met gebruik van de bijgeleverde cd-rom de SonicStage-software hebt geïnstalleerd, kunt u tevens het Help-bestand van SonicStage raadplegen.

- In de snelstartgids worden de installatieprocedure en enkele basisfuncties beschreven voor het importeren van nummers naar de computer, het overzetten naar de speler en het afspelen.
- In de bedieningshandleiding worden de standaardfuncties en de geavanceerde functies beschreven, zodat u optimaal gebruik kunt maken van de speler en problemen kunt oplossen.
- In het Help-bestand van SonicStage vindt u gedetailleerde informatie over het gebruik van de SonicStage-software (☞ pagina 3).

Bladeren in de bedieningshandleiding

De knoppen in deze bedieningshandleiding gebruiken

Klik op de knoppen rechtsboven in deze gebruiksaanwijzing om naar de "Inhoudsopgave", "Startmenulijst" of "Index" te gaan.

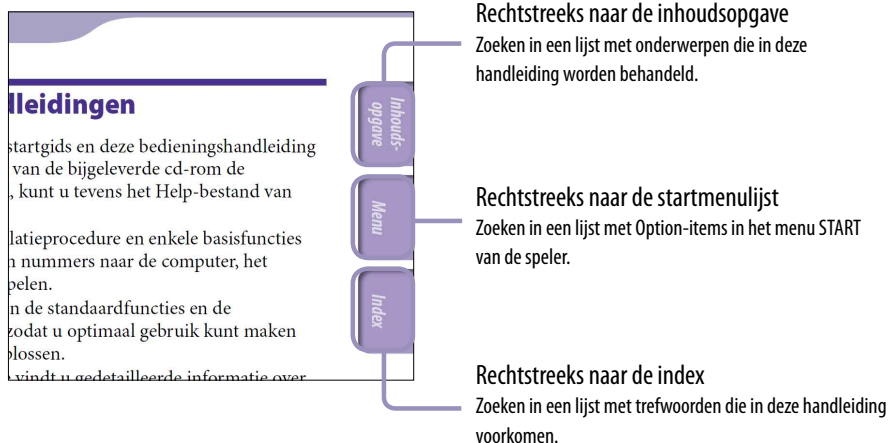

💡 Tips

- U kunt naar een bepaalde pagina gaan door in de inhoudsopgave, startmenulijst of index op het gewenste paginanummer te klikken.
- U kunt rechtstreeks naar een bepaalde pagina gaan door te klikken op een paginaverwijzing op elke pagina, (bijvoorbeeld ☞ pagina 3).
- Als u een referentiepagina wilt zoeken met behulp van trefwoorden, klikt u in Adobe Reader op het menu "Edit", selecteert u "Search" om het zoekvenster weer te geven, typt u het trefwoord in het zoekvak en klikt u op "Search".
- U gaat naar de volgende of vorige pagina door op de knoppen ⏪ en ⏩ en te klikken onder aan het scherm van Adobe Reader.

De paginaweergave wijzigen

Met de knoppen onder aan het scherm van Adobe Reader kunt u selecteren hoe pagina's worden weergegeven.

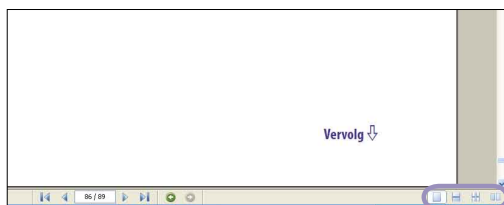

Eén pagina

Er wordt één pagina tegelijk weergegeven.

Wanneer u schuift, wordt de volgende of vorige pagina weergegeven.

Doorlopend

De pagina's worden weergegeven in een doorlopende kolom.

Wanneer u schuift, schuiven de vorige en volgende pagina's doorlopend omhoog of omlaag.

Doorlopend – naast elkaar

Er worden twee pagina's naast elkaar weergegeven in een doorlopende kolom. Wanneer u schuift, schuiven de vorige en volgende twee pagina's doorlopend omhoog of omlaag.

Naast elkaar

Er worden twee pagina's naast elkaar weergegeven.

Wanneer u schuift, worden de volgende of vorige twee pagina's weergegeven.

Het Help-bestand van SonicStage gebruiken

Raadpleeg het Help-bestand van SonicStage voor meer informatie over het gebruik van SonicStage, zoals het importeren van nummers naar uw computer en het overzetten van nummers naar de speler.

1 Klik op "Help" – "SonicStage Help" als SonicStage wordt uitgevoerd.

De Help wordt weergegeven.

Opmerking

- In het Help-bestand van SonicStage wordt naar de speler verwezen met de term "ATRAC Audio Device".

Inhoudsopgave

Bijgeleverde accessoires	6
Startmenulijst	8
Onderdelen en bedieningselementen ...	9

Nummers afspelen

Nummers afspelen (ALL SONGS).....	13
Nummerlijsten afspelen (PLAYLIST).....	14
Nummers zoeken (SEARCH)	15
Nummers op naam zoeken (Song).....	15
Nummers op artiest zoeken (Artist).....	16
Nummers op album zoeken (Album)	17
Instellen van de afspeelmodus (Play Mode)	18
De afspeelmodus wijzigen door de speler 3 maal te schudden (Shuffle Shake).....	20

Nummers afspelen tijdens het sporten

Nummers afspelen tot een vooraf ingesteld doel (Set Target).....	21
Nummers afspelen in de modus voor automatische selectie, afhankelijk van uw tempo (Music Pacer).....	23
Afspeellijsten voor de automatische nummersselectie wijzigen (Set Playlist)	25
De stopwatchfunctie gebruiken (STOPWATCH)	26

Instellingen

Instellen van de displaymodus.....	27
De nummervolgorde wijzigen (Sort).....	29
Het volume instellen met de volumevoorkeuzefunctie (Volume Mode)	30
Een volumevoorkeuze instellen (Preset)	30
Overschakelen naar de handmatige modus (Manual).....	32
De geluidskwaliteit aanpassen (Equalizer).....	33
Een gewenste geluidskwaliteit opslaan (Preset Custom).....	34
Het volume aanpassen (Dynamic Normalizer).....	35
Het volume begrenzen (AVLS)	36
De pieptoon uitschakelen (Beep)	37

De gegevens voor calorietelling en afstand instellen (Height/Weight).....	38
De G-sensor instellen (G Sensor).....	40
Geschiedenis stappentelling weergeven (Count History).....	42
De methode voor het opnieuw instellen van de stappentelling instellen (Counter Reset)	43
De huidige tijdstelling aanpassen (Set Date-Time).....	44
De datumnotatie instellen (Date Disp Type)	46
De tijdsinstelling instellen (Time Disp Type)	47
Informatie over de speler weergeven (Information)	48
De fabrieksinstellingen herstellen (Reset All Settings).....	49
Geheugen formatteren (Format)	50
De instelling voor de USB-verbinding wijzigen (USB Power)	52
De links-rechtsoriëntatie van het display instellen (Disp. Rotation).....	53
Energieverbruik verminderen (Power Save)	54

FM-radio beluisteren (alleen NW-S202F/S203F/S205F)

FM-radio beluisteren	55
1 Overschakelen naar de FM-tuner	55
2 Zenders automatisch vooraf instellen (FM Auto Preset).....	56
3 Zenders selecteren.....	57
Gewenste zenders vooraf instellen.....	59
Voorkeurzenders verwijderen	59
De ontvangst instellen (Scan Sens).....	60
Mono/stereo kiezen (Mono/Auto).....	61

Vervolg ↓

Geavanceerde functies

De speler opladen.....	62
De levensduur van de batterij verlengen.....	63
Wat zijn indeling en bitsnelheid?.....	64
Nummers afspelen zonder pauzes	65
Hoe worden de aan de nummers gekoppelde gegevens overgezet naar de speler?	66
Andere gegevens dan audiobestanden opslaan	67
De Firmware van de speler bijwerken	68

Problemen oplossen

Problemen oplossen.....	69
Berichten.....	76
SonicStage verwijderen.....	80

Aanvullende informatie

Voorzorgsmaatregelen	82
Over copyright	86
Specificaties.....	87
Index	90

Opmerking

- Afhankelijk van het land/gebied waar u de speler hebt gekocht, is het mogelijk dat sommige modellen niet verkrijgbaar zijn.

Bijgeleverde accessoires

Controleer de accessoires in de verpakking.

- Hoofdtelefoon (1)
- USB-kabel (1)
- Armband* (1)
- Clip* (1)

Hiermee kunt u de speler aan uw kleding bevestigen.

- Cd-rom** (1)
 - SonicStage-software
 - Bedieningshandleiding (PDF-bestand)
- Snelstartgids (1)

* De bijgeleverde items kunnen verschillen per land/regio waarin u de speler hebt gekocht.

** Probeer deze cd-rom niet af te spelen in een cd-speler voor audio-cd's.

De speler met de armband bevestigen

Bevestig de speler met de armband volgens onderstaande procedure.

- 1 Trek het klittenband los, doe uw arm door de armband en maak het klittenband losjes vast.**
- 2 Schuif de speler (met het display aan de bovenkant) in de houder van de armband.**
Schuif de speler er volledig in.

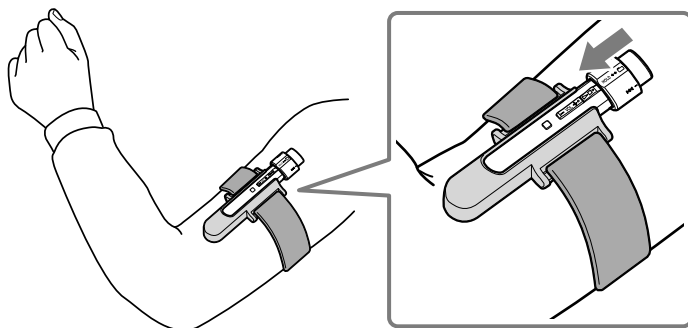

- 3 Pas het display zo aan dat u het goed kunt zien, en maak de riem met de klittenband goed vast, zodat hij niet losschiet.**

De speler uit de armband halen

Trek het lipje aan de onderkant van de houder van de armband in de richting van de pijl ① om de speler los te maken, en haal de speler vervolgens uit de houder van de armband ②.

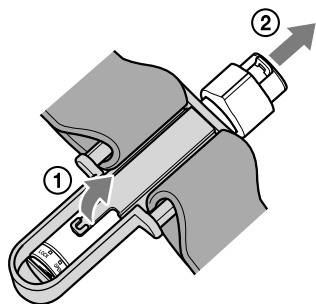

De speler met de clip bevestigen

Schuif de speler (met het display aan de bovenkant) op de clip. Schuif de speler er volledig in.

De speler uit de clip halen

Buig het onderste gedeelte van de clip lichtjes in de richting ∇ om de speler los te maken ①, haal vervolgens de speler uit de clip ②.

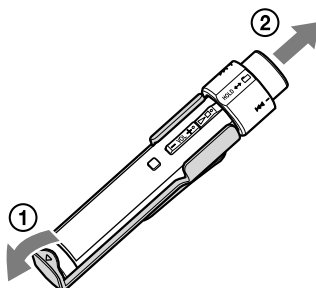

Over het serienummer

Het serienummer van deze speler is benodigd voor de klantenregistratie. Het serienummer vindt u aan de achterkant van de speler.

U kunt het serienummer ook op de speler weergeven. Zie  pagina 48 voor meer informatie.

Startmenulijst

U kunt het HOME-scherm weergeven door de DISP/HOME-knop op de speler ingedrukt te houden.

Het HOME-scherm is het startpunt voor het afspelen van geluid, het zoeken naar nummers en het wijzigen van instellingen, zoals hieronder wordt aangegeven.

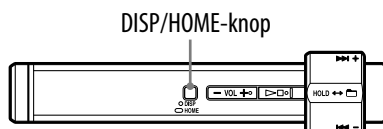

HOME-scherm*



* Vijf van de zeven pictogrammen verschijnen in het display, met de huidige selectie in het midden. Het huidige pictogram verandert, afhankelijk van de gebruikte functie. Door de draaischakelaar te draaien kunt u een pictogram selecteren. Druk vervolgens op de ►■-knop om te bevestigen.

🔍 (SEARCH)

- Song.....15
- Artist.....16
- Album.....17

🏃 (SPORTS MODE)

- Start.....21
- Set Target.....21
- Set Playlist.....25
- Music Pacer.....23

⌚ (STOPWATCH)..... 26

🎵 (ALL SONGS)..... 13

📻 (FM)* 55

📁 (PLAYLIST) 14

🛠️ (SETTINGS)

- Play Mode.....18
- Sort.....29
- Scan Sens*60
- Mono/Auto*61
- FM Auto Preset*56
- Advanced Menu
 - Sound
 - Volume Mode.....30
 - Preset Custom34
 - AVLS.....36
 - Beep37
 - D.Normalizer.....35
 - Height/Weight.....38
 - G Sensor40
 - Date-Time
 - Set Date-Time44
 - Date Disp Type.....46
 - Time Disp Type.....47
 - Information.....48
 - Initialize
 - Reset All Setting.....49
 - Format50
 - USB Power52
 - Disp. Rotation.....53
 - Power Save54
- Count History.....42
- Counter Reset.....43
- Equalizer.....33

* Alleen NW-S202F/S203F/S205F

Onderdelen en bedieningselementen

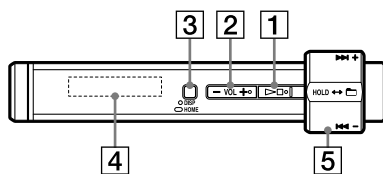

1 ▶■*-knop

Beginnen met afspelen van een nummer. Op het moment dat het afspelen begint, verschijnt ▶ linksonderaan op het display, en op het moment dat de ▶■-knop opnieuw wordt ingedrukt, verschijnt ■ en wordt het afspelen gestopt.

Wanneer u op ▶■-knop drukt vlak nadat u de speler gekocht hebt of wanneer u de bijgeleverde USB-kabel hebt losgekoppeld van de computer, begint het afspelen bij het eerste nummer op de speler.

Wanneer een menu op het display wordt weergegeven, gebruikt u deze knop voor het selecteren van het menu-item.



Tip

- Er zit geen aan/uit-knop op de speler. Als u het afspelen van nummers of FM-ontvangst (alleen NW-S202F/S203F/S205F) stopt door op de ▶■-knop te drukken, gaat het display na een paar seconden automatisch uit en gaat de speler over op de sluimerstand. Wanneer het menu G Sensor (G-sensor) is uitgeschakeld in de sluimerstand, verbruikt de speler zeer weinig stroom.

2 VOL +*/- -knop

Regelen van het volume.

- * Er zijn braillepunten. Gebruik deze als hulp bij het gebruik van de knoppen.

3 DISP/HOME-knop

Wanneer u op deze knop drukt terwijl de speler zich in de afspel- of stopmodus bevindt, kunt u het display wijzigen (☞ pagina 27).

Als u deze knop ingedrukt houdt, wordt het HOME-scherf weergegeven. Terwijl de menu's van het HOME-scherf worden weergegeven, keert u door nogmaals op deze knop te drukken terug naar het vorige scherm en door de knop ingedrukt te houden gaat u weer naar het HOME-scherf.

4 Display

Zie ☞ pagina 12.

Vervolg ↓

5 Draaischakelaar

Door met de draaischakelaar te draaien, kunt u een menu-item selecteren, naar het begin van een nummer gaan of snel voor of achteruit gaan. U kunt ook kiezen voor de Folder-modus, de Normal-modus of HOLD door met de draaischakelaar te schuiven.

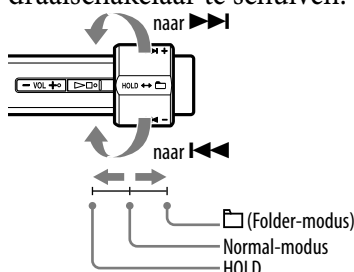

HOLD-functie

U kunt de speler beveiligen tegen ongewenste bediening met de HOLD-functie.

Als u de draaischakelaar naar de stand HOLD schuift, worden alle bedieningsknoppen uitgeschakeld. Als u op knoppen drukt of de draaischakelaar draait terwijl de HOLD-functie is ingeschakeld, worden de huidige tijd, "HOLD" en  (Aanduiding resterende batterijlading) weergegeven in het display. Als u de draaischakelaar terugschuift naar de Normal- of Folder-modus, wordt de HOLD-functie losgelaten.

De speler bedienen met de draaischakelaar

Normal-modus	
Doel	Bediening
In afspeelmodus	
Naar begin van het volgende nummer.	Draai de draaischakelaar kort naar ►►►.
Naar begin van het huidige nummer.	Draai de draaischakelaar kort naar ◄◄◄.
Vooruitspoelen in het huidige nummer.	Draai de draaischakelaar naar ►►► en laat hem op het gewenste punt los.
Achteruitspoelen in het huidige nummer.	Draai de draaischakelaar naar ◄◄◄ en laat hem op het gewenste punt los.
In stopmodus	
Naar het begin van het volgende nummer en indien langer ingedrukt naar het begin van de daarop volgende nummers.	Draai de draaischakelaar naar ►►► en houd deze daar.
Naar het begin van het huidige nummer en indien langer ingedrukt naar het begin van de daaraan voorafgaande nummers.	Draai de draaischakelaar naar ◄◄◄ en houd deze daar.

Folder-modus	
Doel	Bediening
In afspeelmodus	
Naar begin van het volgende album/de volgende artiest.	Draai de draaischakelaar kort naar ►►►.
Naar begin van het huidige album/ de volgende artiest.	Draai de draaischakelaar kort naar ◄◄◄.
In stopmodus	
Naar het begin van het volgende album/de volgende artiest en indien langer ingedrukt naar het volgende album/de volgende artiest.	Draai de draaischakelaar naar ►►► en houd deze daar.
Naar het begin van het huidige album/de volgende artiest en indien langer ingedrukt naar het vorige album/de volgende artiest.	Draai de draaischakelaar naar ◄◄◄ en houd deze daar.

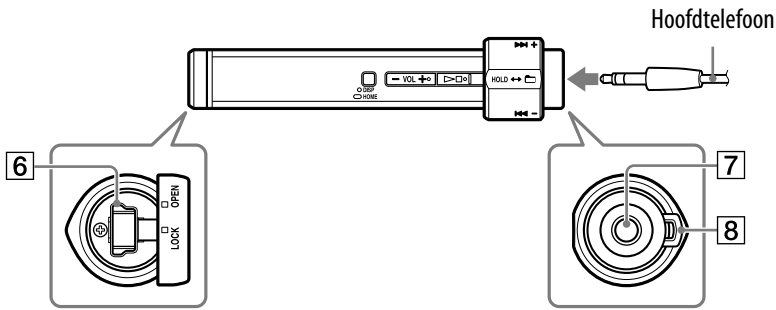

6 USB-aansluiting

Schuif het knopje naar links in de positie OPEN, en open het dan. Sluit de speler aan op de miniconnector van de bijgeleverde USB-kabel.

Om te sluiten draait u het knopje naar de positie OPEN en sluit het, vervolgens draait u het naar rechts naar de positie LOCK.

7 Hoofdtelefoonaansluiting

Hier sluit u de hoofdtelefoon aan. Duw de stekker in de aansluiting tot deze vastklikt.

Als de hoofdtelefoon niet goed wordt aangesloten, klinkt het geluid mogelijk niet goed.

8 Opening voor riempje

Hier kunt u een draagriem bevestigen (apart verkrijgbaar).

Vervolg ↓

Display

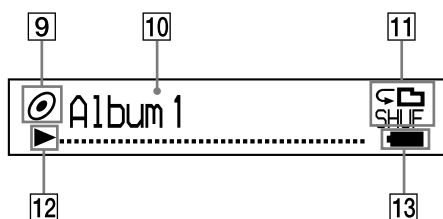

9 Indicatie sorteerstatus (Sort)/ Pictogram 🎵

Tijdens het afspelen verschijnt het pictogram 🎵 of het pictogram van de huidige nummervolgorde (🔴) (artiestenvolgorde), 🎯 (albumvolgorde) of 🎧 (volgorde albums op artiest)).

In Normal-modus verschijnt het pictogram 🎵 en in de Folder-modus verschijnt het pictogram nummervolgorde.

10 Weergave van tekst en grafische informatie

Hier worden de albumtitel, de artiestennaam, de naam van het nummer, de huidige datum en tijd, berichten en het menu weergegeven.

Tijdens het afspelen in de Normal-modus verschijnt "titel nummer/ naam artiest, naam album".

Tijdens het afspelen in de Folder-modus verschijnt "albumtitel/naam artiest/ naam afspeellijst".

Met de DISP/HOME-knop kunt u de displaymodus wijzigen (🔍 pagina 27). Schakel de stroombesparingsmodus voor het display in als u het apparaat enige tijd niet bedient.

11 Indicatie afspeelmodus (Play Mode)

Hier wordt het pictogram voor de huidige afspeelmodus weergegeven (🔍 pagina 18). Wanneer de normale afspeelmodus is ingesteld, verschijnt er geen pictogram.

12 Indicatie afspeelstatus

Hier wordt de huidige afspeelmodus (▶: afspelen, ■: stop, ◀◀ (▶▶): snel terugspoelen (vooruitspoelen), ◀◀ (▶▶): naar het begin van het huidige (of volgende) nummer gaan) weergegeven.

13 Aanduiding resterende batterijlading

Hier wordt het resterende batterijvermogen weergegeven.

💡 Tip

- Meer informatie over het display van de FM-tuner (alleen NW-S202F/ S203F/S205F) vindt u in "FM-radio beluisteren" (🔍 pagina 55).

Nummers afspelen (ALL SONGS)

De nummers op de speler worden afgespeeld.

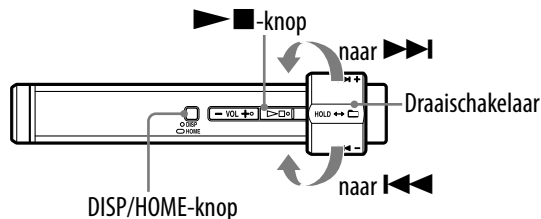

- 1 Houd de DISP/HOME-knop ingedrukt totdat het HOME-scherm wordt weergegeven.**

- 2 Draai met de draaischakelaar om 🎵 (ALL SONGS) te selecteren en druk op de ▶■-knop om te bevestigen.**

Alle nummers op de speler worden weergegeven en het afspelen begint bij het laatste nummer waarnaar u hebt geluisterd. Als u niet eerder nummers hebt afgespeeld, start het afspelen bij het begin.

De nummers worden op volgorde afgespeeld tot het laatste nummer is bereikt. Vervolgens wordt met afspelen gestopt.

Naar het begin van een nummer gaan

Als u de draaischakelaar in de afspeel- of stopstand kort naar ⏮ (⏭) beweegt, gaat de speler naar het begin van het huidige (of volgende) nummer. Als de draaischakelaar is ingesteld op de Folder-positie en vervolgens kort naar ⏮ (⏭) wordt bewogen tijdens de afspeel- of stopmodus, gaat de speler naar het begin van het huidige (of volgende) album/artiest.

💡 Tips



- U kunt de afspeelmodus wijzigen in willekeurig, herhaaldelijk, etc. in het menu Play Mode (afspeelmodus) (🔍 pagina 18).
- De nummers worden weergegeven in de volgorde die u in het menu Sort (Sorteren) (🔍 pagina 29) hebt ingesteld. De nummers worden volgens de fabrieksinstelling op albumvolgorde weergegeven.

Nummerlijsten afspelen (PLAYLIST)

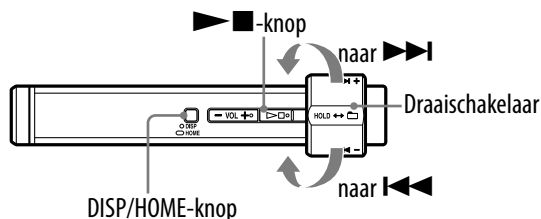
U kunt de nummerlijsten afspelen die u met SonicStage hebt gemaakt. Als u een naam in SonicStage wijzigt, verschijnt de gewijzigde naam op de speler. Raadpleeg het Help-bestand van SonicStage voor details.



Opmerking

- Wanneer  (PLAYLIST) geselecteerd is, verschijnt  (SEARCH) niet in het HOME-scherm.



1 Houd de DISP/HOME-knop ingedrukt totdat het HOME-scherm wordt weergegeven.

2 Draai met de draaischakelaar om  (PLAYLIST) te selecteren en druk op de -knop om te bevestigen.

Het afspelen begint bij het laatst beluisterde nummer. Als u niet eerder nummers hebt afgespeeld, start het afspelen bij het eerste nummer van de eerste afspeellijst.

De nummers worden op volgorde afgespeeld tot het laatste nummer is bereikt. Vervolgens wordt met afspelen gestopt.

Naar het begin van een nummer gaan

Als u de draaischakelaar in de afspel- of stopstand kort naar  (▶▶▶) beweegt, gaat de speler naar het begin van het huidige (of volgende) nummer. Als de draaischakelaar is ingesteld op de Folder-positie en vervolgens kort naar  (▶▶▶) wordt bewogen tijdens de afspel- of stopmodus, gaat de speler naar het begin van het huidige (of volgende) album/artiest.

Tip

- U kunt de afspelmodus wijzigen in willekeurig, herhaaldelijk, etc. in het menu Play Mode (afspelmodus) ( pagina 18).

Nummers zoeken (SEARCH)

U kunt nummers zoeken op "Naam van het nummer", "Artiestennaam" of "Albumtitel".

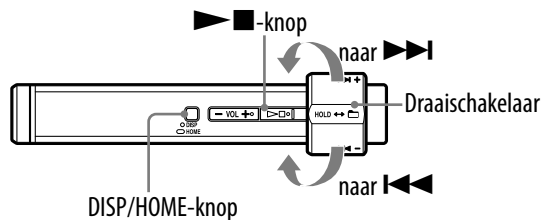

Nummers op naam zoeken (Song)





- 1 **Houd de DISP/HOME-knop ingedrukt totdat het HOME-scherm wordt weergegeven.**
- 2 **Draai met de draaischakelaar om  (SEARCH) te selecteren en druk op de ►■-knop om te bevestigen.**
- 3 **Draai met de draaischakelaar om "Song>" te selecteren en druk op de ►■-knop om te bevestigen.**
Een lijst met nummers verschijnt op de speler.
- 4 **Draai met de draaischakelaar om een nummer te selecteren en druk op de ►■-knop om te bevestigen.**
Het geselecteerde nummer wordt afgespeeld. De nummers worden op volgorde afgespeeld tot het laatste nummer is bereikt. Vervolgens wordt met afspelen gestopt.



Tip



- De afspeelmodus die in het menu Play Mode (Afspeelmodus) is ingesteld ( pagina 18), wordt niet gewijzigd wanneer u een zoekactie activeert.



Vervolg ↓

Nummers op artiest zoeken (Artist)

- 1 Houd de DISP/HOME-knop ingedrukt totdat het HOME-scherm wordt weergegeven.**
- 2 Draai met de draaischakelaar om  (SEARCH) te selecteren en druk op de  -knop om te bevestigen.**
- 3 Draai met de draaischakelaar om "Artist>" te selecteren en druk op de  -knop om te bevestigen.**

De artiestenlijst verschijnt.
- 4 Draai met de draaischakelaar om de gewenste artiest te selecteren en druk op de  -knop om te bevestigen.**

De albumlijsten voor de geselecteerde artiest worden weergegeven.
- 5 Draai met de draaischakelaar om het gewenste album te selecteren en druk op de  -knop om te bevestigen.**

De nummerlijsten voor het geselecteerde album worden weergegeven.
- 6 Draai met de draaischakelaar om een nummer te selecteren en druk op de  -knop om te bevestigen.**









Het geselecteerde nummer wordt afgespeeld. De nummers worden op volgorde afgespeeld tot het laatste nummer is bereikt. Vervolgens wordt met afspelen gestopt.

Tip

- De afspeelmodus die in het menu Play Mode (Afspeelmodus) is ingesteld ( pagina 18), wordt niet gewijzigd wanneer u een zoekactie activeert.

Vervolg ↓

Nummers op album zoeken (Album)

- 1 Houd de DISP/HOME-knop ingedrukt totdat het HOME-scherm wordt weergegeven.**
- 2 Draai met de draaischakelaar om  (SEARCH) te selecteren en druk op de  -knop om te bevestigen.**
- 3 Draai met de draaischakelaar om "Album>" te selecteren en druk op de  -knop om te bevestigen.**
De albumlijst wordt weergegeven.
- 4 Draai met de draaischakelaar om het gewenste album te selecteren en druk op de  -knop om te bevestigen.**
De nummerlijsten voor het geselecteerde album worden weergegeven.
- 5 Draai met de draaischakelaar om een nummer te selecteren en druk op de  -knop om te bevestigen.**
Het geselecteerde nummer wordt afgespeeld. De nummers worden op volgorde afgespeeld tot het laatste nummer is bereikt. Vervolgens wordt met afspelen gestopt.

Tip

- De afspeelmodus die in het menu Play Mode (Afspeelmodus) is ingesteld ( pagina 18), wordt niet gewijzigd wanneer u een zoekactie activeert.

Instellen van de afspeelmodus (Play Mode)

De speler biedt verschillende afspeelmodi om nummers herhaaldelijk af te spelen, zoals willekeurig afspelen en geselecteerde nummers herhaaldelijk afspelen.

U kunt de afspeelmodus wijzigen door driemaal met de speler te schudden (☞ pagina 20) nadat u het menu G Sensor hebt geactiveerd (☞ pagina 40).

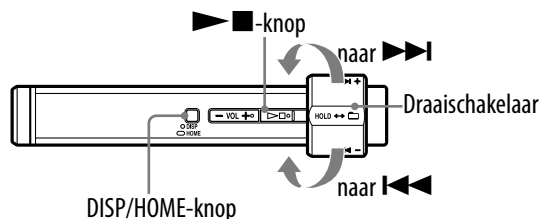







- 1 Houd de DISP/HOME-knop ingedrukt totdat het HOME-scherm wordt weergegeven.
- 2 Draai met de draaischakelaar om  (SETTINGS) te selecteren en druk op de ▶■-knop om te bevestigen.
- 3 Draai met de draaischakelaar om "Play Mode>" te selecteren en druk op de ▶■-knop om te bevestigen.
- 4 Draai met de draaischakelaar om een afspeelmodus (☞ pagina 19) te selecteren en druk op de ▶■-knop om te bevestigen.

Terug naar het vorige menu

Druk op de DISP/HOME-knop.

Vervolg ↓

Lijst met afspeelmodi

Type afspeelmodus/Pictogram	Beschrijving
Normal (normaal)/Geen pictogram	Alle nummers vanaf het huidige nummer worden eenmaal afgespeeld en dan stopt het afspelen. (standaardinstelling)
Folder (map)/ 	Alle nummers van een album (of artiest)*, inclusief het huidige, worden één keer afgespeeld. Het afspelen wordt vervolgens gestopt.
Repeat All (alles herhalen)/ 	Alle nummers vanaf het huidige nummer worden herhaaldelijk afgespeeld.
Repeat Folder (map herhalen)/ 	Alle nummers van een album (of artiest)*, inclusief het huidige nummer, worden herhaaldelijk afgespeeld.
Repeat 1 Song (één nummer herhalen)/  1	Het huidige nummer wordt herhaaldelijk afgespeeld.
Repeat Shuffle All (alle nummers in willekeurige volgorde herhalen)/  SHUF	Het huidige nummer wordt afgespeeld. Alle nummers worden vervolgens in willekeurige volgorde afgespeeld.
Repeat Shuffle Folder (map in willekeurige volgorde herhalen)/  SHUF	Het huidige nummer wordt afgespeeld. Alle nummers van het album (of de artiest)*, inclusief het huidige nummer, worden vervolgens in willekeurige volgorde afgespeeld.

- * Als u in het menu Sort (Sorteren) ( pagina 29) de optie "Album" of "Artist/Album" (Artiest/ Album) kiest, is het afspeelbereik een album. Als u in het menu Sort (Sorteren) de optie "Artist" (Artiest) kiest, is het afspeelbereik een artiest.

Vervolg 

De afspelmmodus wijzigen door de speler 3 maal te schudden (Shuffle Shake)

U kunt de afspelmmodus wijzigen (shuffle-modus in- of uitgeschakeld) door driemaal met de speler te schudden tijdens het afspelen.

Houd de speler vast zoals aangegeven (display naar boven), en schud hem 3 maal op en neer in een gelijkmatig ritme, binnen 2 seconden. U hoort een geluid als u schudt om de afspelmmodus te wijzigen.

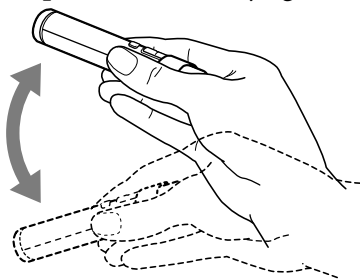

Wanneer u de speler nog eens 3 keer schudt, keert de afspelmmodus terug naar de vorige modus.

Lijst van afspelmmodus bij 3 maal schudden van de speler

Type afspelmmodus	Wordt gewijzigd in
Normal (normaal)	Repeat Shuffle All (alle nummers in willekeurige volgorde herhalen)
Folder (map)	Repeat Shuffle Folder (map in willekeurige volgorde herhalen)
Repeat All (alles herhalen)	Repeat Shuffle All (alle nummers in willekeurige volgorde herhalen)
Repeat Folder (map herhalen)	Repeat Shuffle Folder (map in willekeurige volgorde herhalen)
Repeat 1 Song (één nummer herhalen)	Geen wijziging
Repeat Shuffle All (alle nummers in willekeurige volgorde herhalen)	Repeat All (alles herhalen)
Repeat Shuffle Folder (map in willekeurige volgorde herhalen)	Repeat Folder (map herhalen)

Opmerkingen

- Wanneer het menu G Sensor (☞ pagina 40) op "OFF" (Uit) staat, is deze functie niet beschikbaar.
- U kunt deze functie niet gebruiken wanneer:
 - de automatische nummersselectiefunctie (☞ pagina 23) is geactiveerd in het menu Music Pacer (Sportmuziek)
 - u de FM-tuner (alleen NW-S202F/S203F/S205F) gebruikt
 - het HOME-scherm verschijnt of u een item in het SETTINGS-menu aan het instellen bent.
- Pas op dat u niet tegen andere voorwerpen aanstoot of hem laat vallen wanneer u met de speler schudt.
- Wanneer u de afspelmmodus wijzigt door 3 maal met de speler te schudden, kan er een fout in de stappenteller optreden.
- Als u de speler 3 maal ritmisch schudt binnen twee seconden, wordt de afspelmmodus gewijzigd, maar er gebeurt niets als u langer dan twee seconden schudt.

Nummers afspelen tot een vooraf ingesteld doel (Set Target)

U kunt een doelitem instellen zoals de afspeeltijd, het aantal calorieën of de afstand tijdens het afspelen en sporten terwijl u naar muziek luistert tot de doelstelling is bereikt.

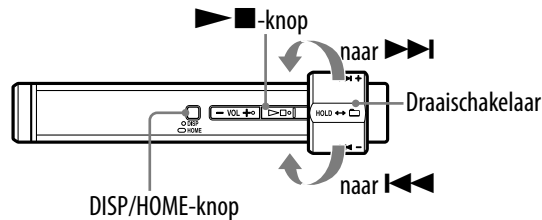

- 1 Houd de DISP/HOME-knop ingedrukt totdat het HOME-scherm wordt weergegeven.
- 2 Draai met de draaischakelaar om  (SPORTS MODE) te selecteren en druk op de ▶■-knop om te bevestigen.
- 3 Draai met de draaischakelaar om "Set Target>" te selecteren en druk op de ▶■-knop om te bevestigen.
- 4 Draai met de draaischakelaar om het doelitem te selecteren ( pagina 22) en druk op de ▶■-knop om te bevestigen.
De standaardinstelling is "Time" (tijd).
- 5 Draai met de draaischakelaar om de instellingswaarde te selecteren ( pagina 22) van het doelitem dat u in stap 4 hebt geselecteerd en druk op de ▶■-knop om te bevestigen.
- 6 Draai met de draaischakelaar om "Start" te selecteren en druk op de ▶■-knop om te bevestigen.
Nummers worden afgespeeld volgens de ingestelde modus en de waarde voor de doelstelling wordt afgeteld.
Wanneer de doelstelling is bereikt, stopt het afspelen.

Terugkeren naar normaal afspelen

Voer tijdens het aftellen stap 1 tot en met 2 uit en selecteer "OFF" (Uit).



Lijst met doelstellingen

Doelitem	Instellingswaarde
Time (Speelduur)	Hiermee stel u de doeltijd in. U kunt een tijd instellen van 1 tot 99 minuten in stappen van 1 minuut. De standaardinstelling is "10min".
Calorie (Calorieën)	Hiermee stel u het aantal calorieën in. U kunt calorieën instellen van 10 tot 990 kcal in stappen van 10 kcal. De standaardinstelling is "100kcal".
DIST_km (afstand (km))	Hiermee stel u de afstand in. U kunt een afstand instellen in stappen van 0,5 tot 99,5 km met stappen van 0,5 km. De standaardinstelling is "1.0km".
DIST_mile (afstand (mijl))	Hiermee stelt u de afstand in. U kunt een afstand instellen in stappen van 0,5 tot 99,5 mijl met stappen van 0,5 mijl. De standaardinstelling is "1.0mile".

Tips

- Wanneer een eerder doel nog niet is bereikt, kunt u het aftellen starten nadat u "Start" hebt geselecteerd in stap ③.
- U kunt nummers afspelen in de modus voor automatische nummerselectie aan de hand van uw tempo ( pagina 23) in plaats van een ingesteld doel.

Opmerkingen

- U kunt het beste de bijgeleverde clip of armband ( pagina 6) gebruiken wanneer u de speler gebruikt. Mogelijk kunnen de stappen niet goed worden geteld, afhankelijk van de manier waarop de speler is bevestigd of in de volgende gevallen.
 - Als u de speler gebruikt met een draagriem (apart verkrijgbaar) rond uw nek, middel, tas en dergelijke.
 - Als u de speler in een tas stopt die heen en weer zwaait.
 - Als u de speler gebruikt tijdens een op- of neergaande beweging of als de speler van links naar rechts slingert in een voertuig.
 - Als u de speler gebruikt tijdens een actieve sport waarbij u zich op en neer moet bewegen of wanneer de speler wordt blootgesteld aan harde schokken.
- De speler berekent de afstand en de verbruikte calorieën op basis van het aantal stappen en de instelling voor hoogte/gewicht/staplengte ( pagina 38). Afhankelijk van de manier waarop de speler is bevestigd, uw leeftijd of uw geslacht kunnen onnauwkeurigheden optreden. Gebruik deze functie slechts als algemene richtlijn.

Nummers afspelen in de modus voor automatische selectie, afhankelijk van uw tempo (Music Pacer)

In SPORTS MODE (sportmodus) kunt u nummers afspelen met de functie voor automatische selectie. In deze modus wordt de afspeellijst automatisch gewijzigd, afhankelijk van het tempo van uw beweging, zoals wandelen of joggen.

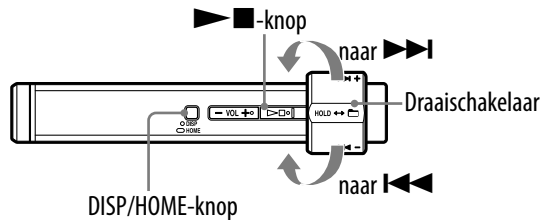

- 1 **Houd de DISP/HOME-knop ingedrukt totdat het HOME-scherm wordt weergegeven.**
- 2 **Draai met de draaischakelaar om  (SPORTS MODE) te selecteren en druk op de ▶■-knop om te bevestigen.**
- 3 **Draai met de draaischakelaar om "Music Pacer>" te selecteren en druk op de ▶■-knop om te bevestigen.**
- 4 **Draai met de draaischakelaar om "ON" or "OFF" te selecteren en druk op de ▶■-knop om te bevestigen.**
 - ON (Aan): Activeert de automatische nummerselectie. De afspeellijst "Walk Music" (Muziek voor wandelen) of "Run Music" (Muziek voor rennen) wordt afgespeeld in de shuffle-modus, afhankelijk van het tempo van de beweging.
 - OFF (Uit): Automatische nummerselectie is niet geactiveerd. De nummers worden afgespeeld met de status die u selecteerde voordat u "SPORTS MODE" (sportmodus) selecteerde.
- 5 **Draai met de draaischakelaar om "Start" te selecteren en druk op de ▶■-knop om te bevestigen.**

Het afspelen start in het tempot dat is ingesteld in stap 4 en de ingestelde doelwaarde wordt afgeteld. Wanneer de doelstelling is bereikt, stopt het afspelen.

 **Tips**

- De afspeellijsten "Walk" (Wandelen) en "Run" (Rennen) maken standaard onderdeel uit van de speler. Bovendien kunt u met de SonicStage-software nummers toevoegen aan de afspeellijsten "Walk" (Wandelen) en "Run" (Rennen).
- U kunt de afspeellijst wijzigen afhankelijk van uw tempo (☞ pagina 25).
- Wanneer u de afspeellijst wisselt van "Walk" (Wandelen) in "Run" (Rennen) of andersom, wordt dit in audio aangegeven.

Opmerkingen

- Als de speler geen afspeellijst bevat, wordt het menu Music Pacer (Sportmuziek) niet weergegeven.
- U kunt het beste de bijgeleverde clip of armband (☞ pagina 6) gebruiken wanneer u de speler gebruikt. Mogelijk kan het tempo niet goed worden herkend, afhankelijk van de manier waarop de speler is bevestigd of in de volgende gevallen.
 - Als u de speler gebruikt met een draagriem (apart verkrijgbaar) rond uw nek, middel, tas en dergelijke.
 - Als u de speler in een tas stopt die heen en weer zwaait.
 - Als u de speler gebruikt tijdens een op- of neergaande beweging of als de speler van links naar rechts slingert in een voertuig.
 - Als u de speler gebruikt tijdens een actieve sport waarbij u zich op en neer moet bewegen of wanneer de speler wordt blootgesteld aan harde schokken.

Vervolg ↓

Afspeellijsten voor de automatische nummerselectie wijzigen (Set Playlist)

U kunt de afspeellijsten van de automatische nummerselectie wijzigen.

Opmerking

- Als u de automatische nummerselectie wilt activeren, selecteert u "ON" voor de Music Pacer (Sportmuziek) (🔗 pagina 23).

- 1 Houd de DISP/HOME-knop ingedrukt totdat het HOME-scherm wordt weergegeven.**
- 2 Draai met de draaischakelaar om  (SPORTS MODE) te selecteren en druk op de  -knop om te bevestigen.**
- 3 Draai met de draaischakelaar om "Set Playlist>" te selecteren en druk op de  -knop om te bevestigen.**
"SET WALK P.LIST" wordt weergegeven.
- 4 Draai met de draaischakelaar om de afspeellijst voor een langzaam tempo te selecteren en druk op de  -knop om te bevestigen.**
"SET RUN P.LIST" wordt weergegeven.
- 5 Draai met de draaischakelaar om de afspeellijst voor een snel tempo te selecteren en druk op de  -knop om te bevestigen.**

Opmerking

- Wanneer u de speler formatteert, worden alle afspeellijsten, inclusief de standaardafspeellijst verwijderd.

De stopwatchfunctie gebruiken (STOPWATCH)

U kunt de speler gebruiken als stopwatch. U kunt tot 9 uur, 59 minuten en 59 seconden instellen met stappen van 1 seconde.

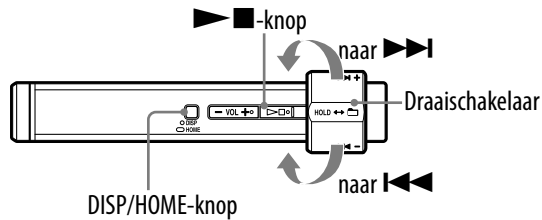

- 1 Houd de DISP/HOME-knop ingedrukt totdat het HOME-scherm wordt weergegeven.
- 2 Draai met de draaischakelaar om ⌚ (STOPWATCH) te selecteren en druk op de ▶■-knop om te bevestigen.
- 3 Druk op de DISP/HOME-knop om de tijdmeting te starten.
- 4 Druk normaal op de DISP/HOME-knop om de tijdmeting te stoppen.

Als u op de DISP/HOME-knop drukt terwijl u de tijdmeting stopt, wordt de stopwatch opnieuw ingesteld.



Tip

- De functie stopwatch kan worden gebruikt tijdens afspelen. Als u echter de stopwatchfunctie gebruikt, wordt het scherm voor de tijdmeting weergegeven.

De stopwatchfunctie stoppen

Houd de DISP/HOME-knop ingedrukt totdat het HOME-scherm wordt weergegeven en selecteer vervolgens 🎵 (ALL SONGS), 📁 (PLAYLIST) of 📻 (FM) (alleen NW-S202F/S203F/S205F) in het menuscherm. Druk op de ▶■-knop om dit te bevestigen.

Instellen van de displaymodus

U kunt voor de afspel- of stopmodus een gewenste display instellen.

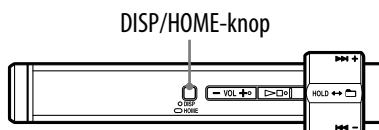

Steeds wanneer de DISP/HOME-knop wordt ingedrukt, wijzigt het scherm als volgt.

- **Basic (Basis):** hiermee wordt het basisscherm weergegeven. (standaardinstelling)
- **Property (Eigenschappen):** hiermee wordt nummerinformatie weergegeven. Geeft het huidige nummer (of het huidige nummer van het album/de artiest)/ totaal aantal nummers (of totaal aantal albums/artiesten) in het afspeelbereik, de verstreken tijd, de codec (compressietype), de bitsnelheid en de huidige instelling voor geluidskwaliteit (Equalizer) weer.

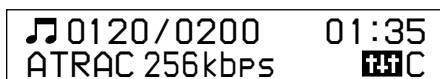

- **Step (Stappen):** Hiermee wordt de stappenteller weergegeven. Geeft de stappentelling, afgelegde afstand en de instelling voor G Sensor (G Sensor) weer. Met de standaardinstelling wordt het aantal stappen tijdens afspelen of FM-ontvangst (alleen NW-S202F/S203F/S205F), of de afgelegde afstand weergegeven (☞ page 40). De stappentelling wordt automatisch opnieuw ingesteld (☞ page 43) wanneer 0:00 wordt weergegeven op de ingestelde klok van de speler.
- **Calorie (Calorieën):** Hiermee wordt de calorietelling weergegeven. Geeft de verbruikte calorieën en de instelling voor G Sensor (G Sensor) weer. Met de standaardinstelling worden de verbruikte calorieën tijdens het afspelen of de FM-ontvangst (alleen NW-S202F/S203F/S205F) weergegeven (☞ pagina 40). 🍌, 🍌, 🍌, 🍌, 🍌 verschijnen in deze volgorde afhankelijk van het aantal verbruikte calorieën. 5 🍌-pictogrammen worden weergegeven wanneer de maximum calorische waarde is bereikt.
- **Clock (Klok):** Geeft de dag van de week, maand, datum en huidige tijd weer. Zie voor informatie over het instellen van de tijd het onderwerp "De huidige tijdstelling aanpassen (Set Date Time)" (☞ pagina 44).
- **DISP (Display):** geeft animaties weer.

Vervolg ↓

**Tip**

- Schakel de stroombesparingsinstelling (☞ pagina 54) op "OFF" (Uit) om het scherm constant weer te geven.

Opmerkingen

- Wanneer de geluidskwaliteit (Equalizer) (☞ pagina 33) is ingesteld op "OFF" (Uit), is deze instelling niet beschikbaar op het scherm "Property" (kenmerken).
- U kunt het beste de bijgeleverde clip of armband (☞ pagina 6) gebruiken wanneer u de speler gebruikt. Mogelijk kunnen de stappen niet goed worden geteld, afhankelijk van de manier waarop de speler is bevestigd of in de volgende gevallen.
 - Als u de speler gebruikt met een draagriem (apart verkrijgbaar) rond uw nek, middel, tas en dergelijke.
 - Als u de speler in een tas stopt die heen en weer zwaait.
 - Als u de speler gebruikt tijdens een op- of neergaande beweging of als de speler van links naar rechts slingert in een voertuig.
 - Als u de speler gebruikt tijdens een actieve sport waarbij u zich op en neer moet bewegen of wanneer de speler wordt blootgesteld aan harde schokken.
- De speler berekent de afstand en de verbruikte calorieën op basis van het aantal stappen en de instelling voor hoogte/gewicht/staplengte (☞ pagina 38). Afhankelijk van de manier waarop de speler is bevestigd, uw leeftijd of uw geslacht kunnen onnauwkeurigheden optreden. Gebruik deze functie slechts als algemene richtlijn.

De nummervolgorde wijzigen (Sort)

U kunt de nummervolgorde instellen op albumvolgorde, albums op artiest of artiestennaam.

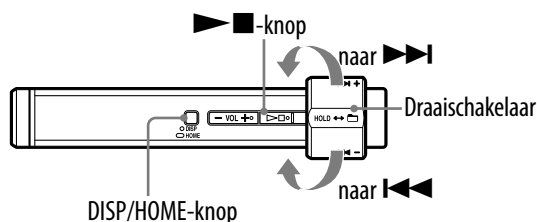

- 1 Houd de DISP/HOME-knop ingedrukt totdat het HOME-scherm wordt weergegeven.
- 2 Draai met de draaischakelaar om  (SETTINGS) te selecteren en druk op de ▶ ■-knop om te bevestigen.
- 3 Draai met de draaischakelaar om "Sort>" te selecteren en druk op de ▶ ■-knop om te bevestigen.
- 4 Draai met de draaischakelaar om een nummervolgorde te selecteren en druk op de ▶ ■-knop om te bevestigen.





Indicatie sorteerstatus

Terug naar het vorige menu

Druk op de DISP/HOME-knop.

Lijst met nummervolgorde

Ingestelde optie/Pictogram	Beschrijving
Album (albumvolgorde)/ 	Nummers worden op albumvolgorde weergegeven. Binnen een album worden nummers op volgorde van de songnummers weergegeven. In de Folder-modus worden nummers op album overgeslagen. (standaardinstelling)
Artist/Album (Artiest/ Album) (albums op artiestenvolgorde)/ 	Nummers worden op albumvolgorde op artiest weergegeven. Binnen een album worden nummers op volgorde van de songnummers weergegeven. In de Folder-modus worden nummers op album overgeslagen.
Artist (Artiest) (artiestenvolgorde)/ 	Nummers worden op artiestenvolgorde weergegeven. De nummers van dezelfde artiest worden op volgorde van de nummernamen weergegeven. In de Folder-modus worden nummers op artiest overgeslagen.

Het volume instellen met de volumevoorkeuzefunctie (Volume Mode)

Het volume kan op 2 manieren worden ingesteld.

Manual (handmatig volume):



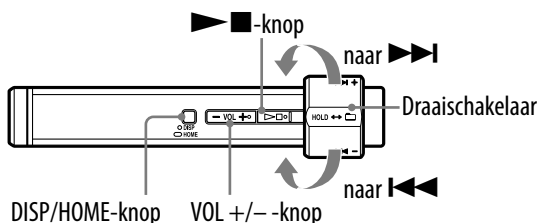

Druk op de VOL +/- -knop om het volume aan te passen van 0 tot 30.

Preset (vooraf ingesteld volume):

Druk op de VOL +/- -knop om het volume in te stellen op een van de 3 vooraf ingestelde niveaus: "Low" (laag) , "Mid" (middel) of "Hi" (hoog).



Een volumevoorkeuze instellen (Preset)

- 1 Houd de DISP/HOME-knop ingedrukt totdat het HOME-scherm wordt weergegeven.
- 2 Draai met de draaischakelaar om  (SETTINGS) te selecteren en druk op de -knop om te bevestigen.
- 3 Draai met de draaischakelaar om "Advanced Menu>" te selecteren en druk op de -knop om te bevestigen.
- 4 Draai met de draaischakelaar om "Sound>" te selecteren en druk op de -knop om te bevestigen.
- 5 Draai met de draaischakelaar om "Volume Mode>" te selecteren en druk op de -knop om te bevestigen.

Vervolg ↓

-
- 6 Draai met de draaischakelaar om "Preset" te selecteren en druk op de ►■-knop om te bevestigen.**

Er verschijnt een lijn boven en onder "Low" (laag).

-
- 7 Draai met de draaischakelaar om het volume voor elk vooraf ingesteld niveau te selecteren en druk op de ►■-knop om dit te bevestigen.**

Het vooraf ingestelde niveau verschijnt in de volgorde "Low" (laag), "Mid" (middel) en "Hi" (hoog).

Met deze instelling kunt u het volumeniveau ("Low", "Mid" of "Hi") kiezen door op de VOL +/- -knop te drukken.

Terug naar het vorige menu

Druk op de DISP/HOME-knop.

Opmerking

- Als AVLS (☞ pagina 36) is ingesteld, is het eigenlijke volume mogelijk lager dan de ingestelde waarde.
Wanneer u AVLS uitschakelt, keert het volume terug naar het vooraf ingestelde niveau.

Vervolg ↓

Overschakelen naar de handmatige modus (Manual)

- 1 Houd de DISP/HOME-knop ingedrukt totdat het HOME-scherm wordt weergegeven.
- 2 Draai met de draaischakelaar om  (SETTINGS) te selecteren en druk op de ►■-knop om te bevestigen.
- 3 Draai met de draaischakelaar om "Advanced Menu>" te selecteren en druk op de ►■-knop om te bevestigen.
- 4 Draai met de draaischakelaar om "Sound>" te selecteren en druk op de ►■-knop om te bevestigen.
- 5 Draai met de draaischakelaar om "Volume Mode>" te selecteren en druk op de ►■-knop om te bevestigen.
- 6 Draai met de draaischakelaar om "Manual" te selecteren en druk op de ►■-knop om te bevestigen.
Met deze instelling kunt u het volumenniveau (tussen 0 en 30) instellen door op de VOL +/- -knop te drukken.

Terug naar het vorige menu

Druk op de DISP/HOME-knop.



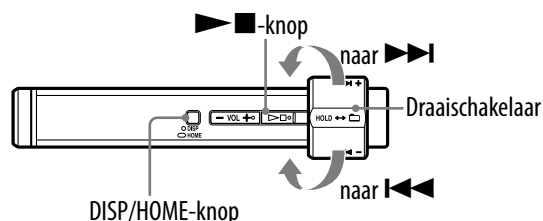

De geluidskwaliteit aanpassen (Equalizer)

U kunt de geluidskwaliteit aanpassen aan het genre muziek.



Opmerking

- U kunt de geluidskwaliteit niet aanpassen terwijl u de FM-tuner (alleen NW-S202F/S203F/S205F) gebruikt.

- 1 **Houd de DISP/HOME-knop ingedrukt totdat het HOME-scherm wordt weergegeven.**
- 2 **Draai met de draaischakelaar om  (SETTINGS) te selecteren en druk op de -knop om te bevestigen.**
- 3 **Draai met de draaischakelaar om "Equalizer>" te selecteren en druk op de -knop om te bevestigen.**
- 4 **Draai met de draaischakelaar om een geluidskwaliteit te selecteren en druk op de -knop om te bevestigen.**

Terug naar het vorige menu

Druk op de DISP/HOME-knop.

Lijst met instellingen voor geluidskwaliteit

Ingestelde optie	Beschrijving
OFF (Uit)	De instelling voor geluidskwaliteit is niet geactiveerd. (standaardinstelling)
Heavy (Zwaar)	Benadrukt hoge en lage tonen voor een krachtig geluid.
Pop	Benadrukt de middentonen en is ideaal voor zang.
Jazz	Benadrukt hoge en lage tonen voor een levendig geluid.
Custom (Aangepast)	Geluidsinstellingen die door de gebruiker kunnen worden aangepast. Zie  pagina 34 voor instelling.

Opmerkingen

- Als de gekozen geluidskwaliteit tot vervorming leidt wanneer u het volume hoger draait, moet u het volume lager zetten.
- Als persoonlijke instellingen die u als "Custom" (Aangepast) hebt opgeslagen een ander volumeniveau lijken te produceren dan de overige instellingen, moet u het volume mogelijk handmatig bijstellen om dit te compenseren.

Een gewenste geluidskwaliteit opslaan

(Preset Custom)

U kunt 7 niveaus instellen voor de 5 beschikbare banden en de gewenste geluidskwaliteit kiezen. En u kunt de opgeslagen instelling selecteren bij "Custom" (Aangepast) in "De geluidskwaliteit aanpassen (Equalizer)" (🔊 pagina 33).

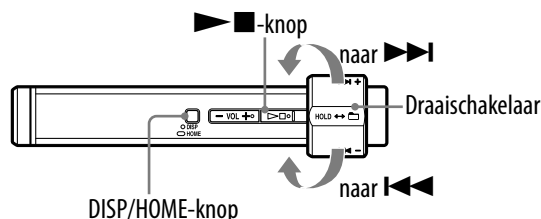

Opmerking

- U kunt de geluidskwaliteit niet opslaan terwijl u de FM-tuner (alleen NW-S202F/S203F/S205F) gebruikt.

- 1 Houd de DISP/HOME-knop ingedrukt totdat het HOME-scherm wordt weergegeven.**
- 2 Draai met de draaischakelaar om  (SETTINGS) te selecteren en druk op de ▶■-knop om te bevestigen.**
- 3 Draai met de draaischakelaar om "Advanced Menu>" te selecteren en druk op de ▶■-knop om te bevestigen.**
- 4 Draai met de draaischakelaar om "Sound>" te selecteren en druk op de ▶■-knop om te bevestigen.**
- 5 Draai met de draaischakelaar om "Preset Custom>" te selecteren en druk op de ▶■-knop om te bevestigen.**
Er verschijnt een lijn boven en onder de laagste band.
- 6 Draai met de draaischakelaar om het niveau voor elke band in te stellen en druk op de ▶■-knop om dit te bevestigen.**
De volgorde van de geluidskwaliteit wordt ingesteld vanaf de lage band (lage tonen) naar de hoge band (hoge tonen).

Terug naar het vorige menu

Druk op de DISP/HOME-knop.

Het volume aanpassen (Dynamic Normalizer)

U kunt het volume automatisch verlagen voor nummers. Deze instelling is handig bij het in willekeurige volgorde afspelen van nummers op een album. Het volumeniveau wordt dan tussen nummers verlaagd om het verschil in opnameniveau zo veel mogelijk te beperken.

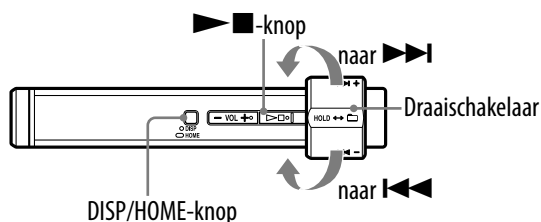

Opmerking

- U kunt het volume niet automatisch verlagen voor nummers terwijl u de FM-tuner (alleen NW-S202F/S203F/S205F) gebruikt.

- 1 Houd de DISP/HOME-knop ingedrukt totdat het HOME-scherm wordt weergegeven.**
- 2 Draai met de draaischakelaar om  (SETTINGS) te selecteren en druk op de ►■-knop om te bevestigen.**
- 3 Draai met de draaischakelaar om "Advanced Menu>" te selecteren en druk op de ►■-knop om te bevestigen.**
- 4 Draai met de draaischakelaar om "Sound>" te selecteren en druk op de ►■-knop om te bevestigen.**
- 5 Draai met de draaischakelaar om "D.Normalizer>" te selecteren en druk op de ►■-knop om te bevestigen.**
- 6 Draai met de draaischakelaar om "ON" te selecteren en druk op de ►■-knop om te bevestigen.**

Op uit zetten

Selecteer "OFF" (Uit) in stap **6**.

Terug naar het vorige menu

Druk op de DISP/HOME-knop.

Het volume begrenzen (AVLS)

U kunt AVLS (Automatic Volume Limiter System) gebruiken om het maximale volume te beperken zodat u uw omgeving niet stoort tijdens het beluisteren van muziek. Met AVLS kunt u muziek beluisteren op een comfortabel geluidsniveau.

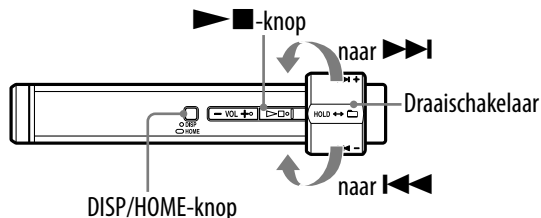

- 1 Houd de DISP/HOME-knop ingedrukt totdat het HOME-scherm wordt weergegeven.
- 2 Draai met de draaischakelaar om  (SETTINGS) te selecteren en druk op de ▶■-knop om te bevestigen.
- 3 Draai met de draaischakelaar om "Advanced Menu>" te selecteren en druk op de ▶■-knop om te bevestigen.
- 4 Draai met de draaischakelaar om "Sound>" te selecteren en druk op de ▶■-knop om te bevestigen.
- 5 Draai met de draaischakelaar om "AVLS>" te selecteren en druk op de ▶■-knop om te bevestigen.
- 6 Draai met de draaischakelaar om "ON" te selecteren en druk op de ▶■-knop om te bevestigen.
Het volume wordt beperkt.

Op uit zetten

Selecteer "OFF" (Uit) in stap 6.

Terug naar het vorige menu

Druk op de DISP/HOME-knop.





Tip

- "AVLS" wordt weergegeven als u op de VOL +/- -knop drukt en AVLS op "ON" (Aan) is gezet.

De piepton uitschakelen (Beep)

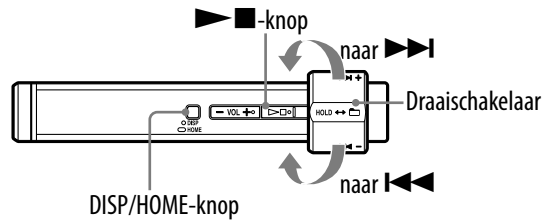
U kunt de pieptonen van de speler uitzetten.



- 1 Houd de DISP/HOME-knop ingedrukt totdat het HOME-scherf wordt weergegeven.
- 2 Draai met de draaischakelaar om  (SETTINGS) te selecteren en druk op de ▶■-knop om te bevestigen.
- 3 Draai met de draaischakelaar om "Advanced Menu>" te selecteren en druk op de ▶■-knop om te bevestigen.
- 4 Draai met de draaischakelaar om "Sound>" te selecteren en druk op de ▶■-knop om te bevestigen.
- 5 Draai met de draaischakelaar om "Beep>" te selecteren en druk op de ▶■-knop om te bevestigen.
- 6 Draai met de draaischakelaar om "OFF" te selecteren en druk op de ▶■-knop om te bevestigen.

De instelling inschakelen

Selecteer "ON" (Aan) in stap 6.

Terug naar het vorige menu

Druk op de DISP/HOME-knop.

De gegevens voor calorietelling en afstand instellen (Height/Weight)

U kunt de gegevens (lengte/gewicht/staplength) instellen om de verbruikte calorieën en gelopen afstand te kunnen meten wanneer nummers worden afgespeeld in SPORTS MODE (sportmodus) (🔗 pagina 21).

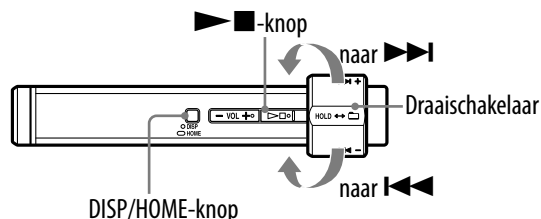

- 1 Houd de DISP/HOME-knop ingedrukt totdat het HOME-scherm wordt weergegeven.
- 2 Draai met de draaischakelaar om  (SETTINGS) te selecteren en druk op de ►■-knop om te bevestigen.
- 3 Draai met de draaischakelaar om "Advanced Menu>" te selecteren en druk op de ►■-knop om te bevestigen.
- 4 Draai met de draaischakelaar om "Height/Weight>" te selecteren en druk op de ►■-knop om te bevestigen.
- 5 Draai met de draaischakelaar om een waarde voor "inch/lb" of "cm/kg" te selecteren en druk op de ►■-knop om te bevestigen.
- 6 Draai met de draaischakelaar om het juiste gewicht te selecteren en druk op de ►■-knop om te bevestigen.
De standaardinstelling is "132lb (of 60kg)".
- 7 Draai met de draaischakelaar om de juiste lengte te selecteren en druk op de ►■-knop om te bevestigen.
De standaardinstelling is "67inch (of 170cm)".

- 8** Nadat u op de ►■-knop gedrukt heeft om "Walk Stride>" in te stellen, draait u met de draaischakelaar om de staplengte voor lopen in te stellen, vervolgens drukt u op de ►■-knop om te bevestigen.

De staplengte wordt berekend door de lengtewaarde (ingesteld in stap 7) te vermenigvuldigen met 0,5.

- 9** Nadat u op de ►■-knop gedrukt heeft om "Run Stride>" in te stellen, draait u met de draaischakelaar om de staplengte voor hardlopen in te stellen, vervolgens drukt u op de ►■-knop om te bevestigen.

De staplengte wordt berekend door de lengtewaarde (ingesteld in stap 7) te vermenigvuldigen met 0,7.

Terug naar het vorige menu

Druk op de DISP/HOME-knop.



Tip

- U kunt de lengte instellen tussen 80 en 250 cm (31 tot 99 inch) en het gewicht tussen 10 en 300 kg (22 tot 660 lb). Wanneer er andere waarden vereist zijn, kunt u kiezen voor "Less" (minimumwaarde) of "More" (maximumwaarde). Selecteer de geschatte waarde.

Opmerkingen

- U kunt het beste de bijgeleverde clip of armband (☞ pagina 6) gebruiken wanneer u de speler gebruikt. Mogelijk kunnen de stappen niet goed worden geteld, afhankelijk van de manier waarop de speler is bevestigd of in de volgende gevallen.
 - Als u de speler gebruikt met een draagriem (apart verkrijgbaar) rond uw nek, middel, tas en dergelijke.
 - Als u de speler in een tas stopt die heen en weer zwaait.
 - Als u de speler gebruikt tijdens een op- of neergaande beweging of als de speler van links naar rechts slingert in een voertuig.
 - Als u de speler gebruikt tijdens een actieve sport waarbij u zich op en neer moet bewegen of wanneer de speler wordt blootgesteld aan harde schokken.
- De speler berekent de afstand en de verbruikte calorieën op basis van het aantal stappen en de instelling voor lengte/gewicht/staplengte (☞ pagina 38). Afhankelijk van de manier waarop de speler is bevestigd, uw leeftijd of uw geslacht kunnen onnauwkeurigheden optreden. Gebruik deze functie slechts als algemene richtlijn.
- Wanneer u calorieën meet, moet de G Sensor geactiveerd zijn (☞ pagina 40).
- De instelling voor "Height/Weight" (lengte/gewicht) wordt alleen gebruikt om de afstand van de beweging en de verbruikte calorieën te meten. Deze gegevens worden niet uitgevoerd via de USB-verbinding.
- Als u de lengtewaarde wijzigt (stap 7) nadat u de staplengte hebt ingesteld in stap 8 en 9, wordt de staplengte ook opnieuw berekend.

De G-sensor instellen (G Sensor)

De ingebouwde G Sensor van de speler herkent veranderingen in de snelheid en biedt bijvoorbeeld een functie waarmee het aantal stappen, de afgelegde afstand en de verbruikte calorieën worden berekend. Daarnaast kunt u de afspeelmodus wijzigen door driemaal met de speler te schudden (☞ pagina 20). U kunt de G Sensor ook uitschakelen.

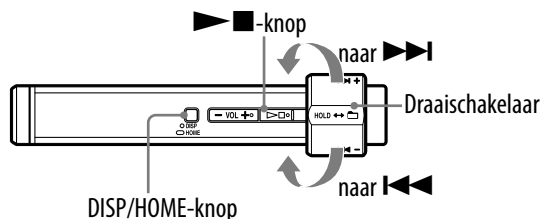

- 1 **Houd de DISP/HOME-knop ingedrukt totdat het HOME-scherm wordt weergegeven.**
- 2 **Draai met de draaischakelaar om  (SETTINGS) te selecteren en druk op de -knop om te bevestigen.**
- 3 **Draai met de draaischakelaar om "Advanced Menu>" te selecteren en druk op de -knop om te bevestigen.**
- 4 **Draai met de draaischakelaar om "G Sensor>" te selecteren en druk op de -knop om te bevestigen.**
- 5 **Draai met de draaischakelaar om de volgende instelling voor de G Sensor te selecteren en druk op de -knop om te bevestigen.**
 - ON-MusicPB (Aan bij muziek): hiermee activeert u de G Sensor tijdens het afspelen of de FM-ontvangst (alleen NW-S202F/S203F/S205F). (standaardinstelling) Aanbevolen als u tijdens het sporten naar nummers wilt luisteren.
 - ON-Anytime (Altijd aan): hiermee wordt de G Sensor altijd ingeschakeld. Aanbevolen wanneer u het aantal stappen of de verbruikte calorieën gedurende de dag wilt weten. Als u de speler echter niet gebruikt, blijft de G Sensor ingeschakeld en verbruikt deze stroom.
 - OFF (Uit): de G Sensor is niet geactiveerd. Aanbevolen om de batterij te sparen zodat u de speler langer kunt gebruiken.

**Tip**

- Wanneer het menu G Sensor is ingesteld op "ON-MusicPB" (Aan bij muziek) of "ON-Anytime" (Altijd aan), wordt "G" weergegeven op het scherm "Step" of "Calorie" (☞ pagina 27).

Opmerking

- U kunt het beste de bijgeleverde clip of armband (☞ pagina 6) gebruiken wanneer u de speler gebruikt. Mogelijk kan de G Sensor niet worden ingeschakeld, afhankelijk van de manier waarop de speler is bevestigd of in de volgende gevallen.
 - Als u de speler gebruikt met een draagriem (apart verkrijgbaar) rond uw nek, middel, tas en dergelijke.
 - Als u de speler in een tas stopt die heen en weer zwaait.
 - Als u de speler gebruikt tijdens een op- of neergaande beweging of als de speler van links naar rechts slingert in een voertuig.
 - Als u de speler gebruikt tijdens een actieve sport waarbij u zich op en neer moet bewegen of wanneer de speler wordt blootgesteld aan harde schokken.

Terug naar het vorige menu

Druk op de DISP/HOME-knop.

Geschiedenis stappentelling weergeven (Count History)

Als het menu G Sensor is ingesteld op "ON" (🔗 pagina 40), wordt de geschiedenis van de stappentelling opgenomen wanneer de stappen worden geteld. U kunt tot 7 geschiedenissen vanaf de laatste geschiedenis weergeven.

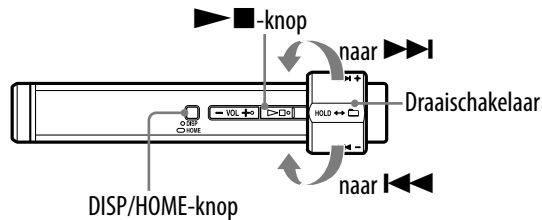

- 1 **Houd de DISP/HOME-knop ingedrukt totdat het HOME-scherm wordt weergegeven.**
- 2 **Draai met de draaischakelaar om  (SETTINGS) te selecteren en druk op de ▶-knop om te bevestigen.**
- 3 **Draai met de draaischakelaar om "Count History>" te selecteren en druk op de ▶-knop om te bevestigen.**
De datum, stappentelling, afstand en calorieëntelling worden vanaf links op het scherm weergegeven, in deze volgorde. Door aan de draaischakelaar te draaien kunt u de vorige of volgende geschiedenis van de stappentelling selecteren.

Tip

- De recentste geschiedenis van de stappentelling wordt als eerste weergegeven.
- Als u het menu Counter Reset (🔗 pagina 43) instelt op "Daily", blijft de dagelijkse geschiedenis op de speler.
- Door het menu Reset All Setting (🔗 pagina 49) te activeren, kunt u de geschiedenis van de stappentelling verwijderen.



Terug naar het vorige menu

Druk op de DISP/HOME-knop.

De methode voor het opnieuw instellen van de stappentelling instellen (Counter Reset)

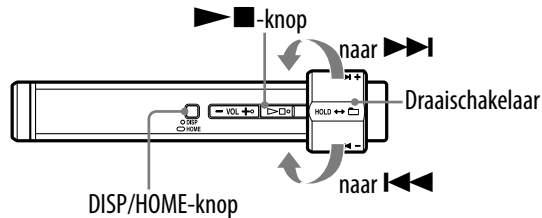
U kunt de totale stappentelling opnieuw instellen. De standaardinstelling is "Daily" (dagelijks).



- 1 Houd de DISP/HOME-knop ingedrukt totdat het HOME-scherf wordt weergegeven.
- 2 Draai met de draaischakelaar om  (SETTINGS) te selecteren en druk op de ▶■-knop om te bevestigen.
- 3 Draai met de draaischakelaar om "Counter Reset>" te selecteren en druk op de ▶■-knop om te bevestigen.
- 4 Draai met de draaischakelaar om de volgende methode voor opnieuw instellen te selecteren en druk op de ▶■-knop om te bevestigen.
 - Now (Nu): Het totaal van de stappen wordt nu opnieuw ingesteld.
 - Daily (Dagelijks): Stelt de totale stappentelling opnieuw in wanneer 0:00 wordt weergegeven op de ingestelde klok van de speler ( pagina 44).
 - OFF (Uit): Opnieuw instellen is niet actief.
 Als u "Now" wilt selecteren, kiest u "OK" en drukt u op de ▶■-knop om te bevestigen. Als u "Cancel" (Annuleren) kiest en op de ▶■-knop drukt op te bevestigen, wordt de methode van opnieuw instellen hersteld.

Terug naar het vorige menu

Druk op de DISP/HOME-knop.

De huidige tijdinstelling aanpassen (Set Date-Time)

U kunt de huidige tijd instellen en laten weergegeven.

U kunt de datum en de tijd van de speler instellen zodat ze automatisch worden gesynchroniseerd met uw computer, of dat u ze handmatig via de speler instelt.

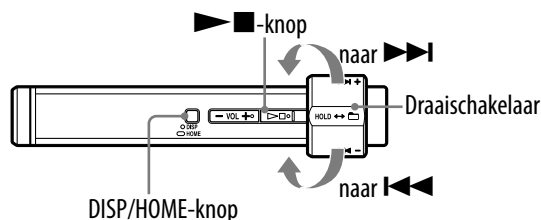

- 1 **Houd de DISP/HOME-knop ingedrukt totdat het HOME-scherm wordt weergegeven.**
- 2 **Draai met de draaischakelaar om  (SETTINGS) te selecteren en druk op de -knop om te bevestigen.**
- 3 **Draai met de draaischakelaar om "Advanced Menu>" te selecteren en druk op de -knop om te bevestigen.**
- 4 **Draai met de draaischakelaar om "Date-Time>" te selecteren en druk op de -knop om te bevestigen.**
- 5 **Draai met de draaischakelaar om "Set Date-Time" te selecteren en druk op de -knop om te bevestigen.**
- 6 **Draai met de draaischakelaar om "Automatic" of "Manual" te selecteren en druk op de -knop om te bevestigen.**
 - Automatic (Automatisch): Synchroniseert de datum en de tijd met die van uw computer wanneer u de speler aansluit op de computer en de SonicStage-software wordt gestart.
 - Manual (Handmatig): Stel handmatig tijd en datum in.

Als u "Automatic" (Automatisch) selecteert, wordt het SETTINGS-menu gesloten. Als u "Manual" (Handmatig) selecteert, verschijnt er een lijn boven en onder het jaar. Ga door met stap **7** en **8**.

7 Draai met de draaischakelaar om het juiste jaar in te stellen en druk op de ►■-knop om te bevestigen.

Er verschijnt een lijn boven en onder de maand.

8 Op dezelfde wijze als in stap 7 stelt u de maand, de dag, het uur en de minuut in.

Nadat u de draaischakelaar hebt gedraaid om de instelling voor de datum en tijd aan te passen, drukt u op de ►■-knop om te bevestigen.

Terug naar het vorige menu

Druk op de DISP/HOME-knop.

De huidige tijd weergeven

Voer een van deze twee procedures uit.

- Zet "Clock" (Klok) op "Instellen van de displaymodus" (☞ pagina 27).
- Druk op een willekeurige knop terwijl de HOLD-functie is geactiveerd.

Tip

- U kunt de datumnotatie instellen op "maand/dag" of "dag/maand". Ook kunt u kiezen tussen een 12-uurs en 24-uurs weergave voor de tijndeling. Zie "De datumindeling instellen (Date Disp Type)" (☞ pagina 46), of "De tijndeling instellen (Time Disp Type)" (☞ pagina 47).

Opmerkingen

- Als u de speler langere tijd niet hebt gebruikt, moet u de datum en tijd wellicht opnieuw instellen.
- Als de huidige tijd niet is ingesteld en de display op "Clock" (Klok) wordt gezet (☞ pagina 27), wordt "---" weergegeven.

De datumnotatie instellen (Date Disp Type)

U kunt "maand/dag" of "dag/maand" selecteren voor de ingestelde datumnotatie (📅 pagina 44).

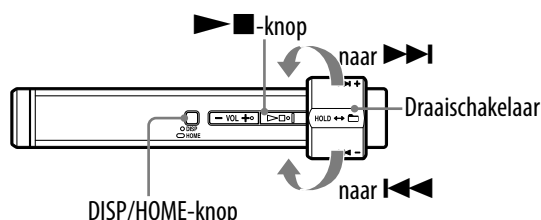

- 1 Houd de DISP/HOME-knop ingedrukt totdat het HOME-scherm wordt weergegeven.
- 2 Draai met de draaischakelaar om  (SETTINGS) te selecteren en druk op de ▶■-knop om te bevestigen.
- 3 Draai met de draaischakelaar om "Advanced Menu>" te selecteren en druk op de ▶■-knop om te bevestigen.
- 4 Draai met de draaischakelaar om "Date-Time>" te selecteren en druk op de ▶■-knop om te bevestigen.
- 5 Draai met de draaischakelaar om "Date Disp Type>" te selecteren en druk op de ▶■-knop om te bevestigen.
- 6 Draai met de draaischakelaar om het datumformaat te selecteren en druk op de ▶■-knop om te bevestigen.
 - mm/dd: de datum wordt weergegeven in de vorm "maand/dag". (standaardinstelling)
 - dd/mm: de datum wordt weergegeven in de vorm "dag/maand".

Terug naar het vorige menu

Druk op de DISP/HOME-knop.

De tijdsinstelling instellen (Time Disp Type)

U kunt een 12-uurs of 24-uurs weergave selecteren voor de ingestelde tijdsindeling (☞ pagina 44). De standaardinstelling is "24h".

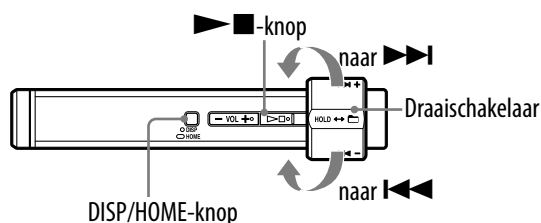

- 1 Houd de DISP/HOME-knop ingedrukt totdat het HOME-scherm wordt weergegeven.
- 2 Draai met de draaischakelaar om  (SETTINGS) te selecteren en druk op de ▶■-knop om te bevestigen.
- 3 Draai met de draaischakelaar om "Advanced Menu>" te selecteren en druk op de ▶■-knop om te bevestigen.
- 4 Draai met de draaischakelaar om "Date-Time>" te selecteren en druk op de ▶■-knop om te bevestigen.
- 5 Draai met de draaischakelaar om "Time Disp Type>" te selecteren en druk op de ▶■-knop om te bevestigen.
- 6 Draai met de draaischakelaar om "12h" of "24h" te selecteren en druk op de ▶■-knop om te bevestigen.

Terug naar het vorige menu

Druk op de DISP/HOME-knop.

Informatie over de speler weergeven (Information)

U kunt informatie, zoals de productnaam, de capaciteit van het ingebouwde flashgeheugen, het serienummer en de firmwareversie, weergeven.

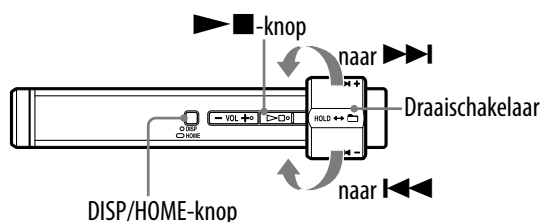

- 1 **Houd de DISP/HOME-knop ingedrukt totdat het HOME-scherm wordt weergegeven.**
- 2 **Draai met de draaischakelaar om  (SETTINGS) te selecteren en druk op de ►■-knop om te bevestigen.**
- 3 **Draai met de draaischakelaar om "Advanced Menu>" te selecteren en druk op de ►■-knop om te bevestigen.**
- 4 **Draai met de draaischakelaar om "Information>" te selecteren en druk op de ►■-knop om te bevestigen.**
Draai met de draaischakelaar om de volgende informatie weer te geven.
 - 1: productnaam
 - 2: capaciteit van het ingebouwde flashgeheugen
 - 3: serienummer
 - 4: informatie over de versie van de firmware van de speler
- 5 **Houd de DISP/HOME-knop ingedrukt totdat het display verandert.**

Terug naar het vorige menu

Druk op de DISP/HOME-knop.

De fabrieksinstellingen herstellen (Reset All Settings)

U kunt de fabrieksinstellingen van de speler herstellen. Als u dit doet, worden de nummers die u naar de speler hebt overgedragen niet verwijderd.

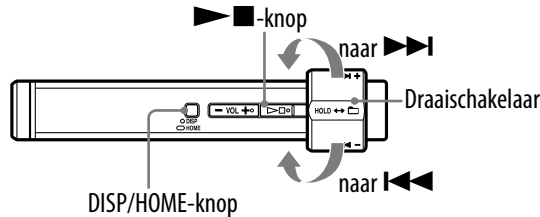

Opmerking

- Alleen beschikbaar bij gebruik in de stopstand van de functie ALL SONGS.

- 1 Houd de DISP/HOME-knop in de stopstand ingedrukt totdat het HOME-scherm wordt weergegeven.**
- 2 Draai met de draaischakelaar om  (SETTINGS) te selecteren en druk op de ►■-knop om te bevestigen.**
- 3 Draai met de draaischakelaar om "Advanced Menu>" te selecteren en druk op de ►■-knop om te bevestigen.**
- 4 Draai met de draaischakelaar om "Initialize>" te selecteren en druk op de ►■-knop om te bevestigen.**
- 5 Draai met de draaischakelaar om "Reset All Setting>" te selecteren en druk op de ►■-knop om te bevestigen.**
- 6 Draai met de draaischakelaar om "OK" te selecteren en druk op de ►■-knop om te bevestigen.**
Wanneer de fabrieksinstellingen zijn hersteld, wordt "COMPLETE" weergegeven.

Terug naar het vorige menu

Druk op de DISP/HOME-knop.

Het herstel van fabrieksinstellingen annuleren

Selecteer "Cancel" in stap **6** en druk op de ►■-knop om uw keuze te bevestigen.

Geheugen formatteren (Format)

U kunt het ingebouwde flashgeheugen van de speler formatteren. Als u het geheugen formateert, worden alle opgeslagen muziek- en andere gegevens gewist. Controleer de gegevens in het geheugen voordat u het geheugen gaat formatteren.

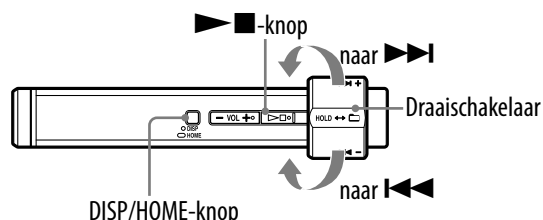

Opmerking

- Alleen beschikbaar bij gebruik in de stopstand van de functie ALL SONGS.

- 1 Houd de DISP/HOME-knop in de stopstand ingedrukt totdat het HOME-scherm wordt weergegeven.
- 2 Draai met de draaischakelaar om  (SETTINGS) te selecteren en druk op de ►■-knop om te bevestigen.
- 3 Draai met de draaischakelaar om "Advanced Menu>" te selecteren en druk op de ►■-knop om te bevestigen.
- 4 Draai met de draaischakelaar om "Initialize>" te selecteren en druk op de ►■-knop om te bevestigen.
- 5 Draai met de draaischakelaar om "Format>" te selecteren en druk op de ►■-knop om te bevestigen.
- 6 Draai met de draaischakelaar om "OK" te selecteren en druk op de ►■-knop om te bevestigen.
De tekst "FORMATTING..." wordt weergegeven en het formatteren wordt gestart.
Wanneer het formatteren is voltooid, wordt "COMPLETE" weergegeven.

Terug naar het vorige menu

Druk op de DISP/HOME-knop.

Het formatteren annuleren

Selecteer "Cancel" in stap 6 en druk op de ►■-knop om uw keuze te bevestigen.

Opmerking

- Formateer het ingebouwde flashgeheugen van de speler niet met Windows Verkenner.

De instelling voor de USB-verbinding wijzigen (USB Power)

Afhankelijk van de manier waarop u de computer gebruikt, kunnen gegevens onvolledig worden overgebracht van de computer naar de speler als de voedingsbron (USB Bus Powered) ontoereikend is. Zet in dit geval de USB-verbinding (USB Power) op "100mA" om de gegevensoverdracht te verbeteren. De standaardinstelling is "500mA".

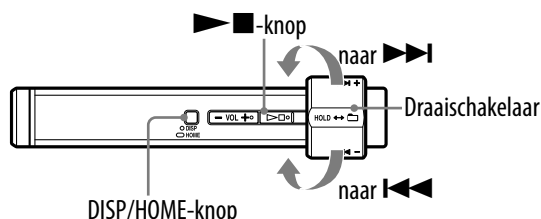

Opmerking

- U kunt deze waarde niet instellen tijdens de USB-verbinding.

- 1 Houd de DISP/HOME-knop ingedrukt totdat het HOME-scherm wordt weergegeven.
- 2 Draai met de draaischakelaar om  (SETTINGS) te selecteren en druk op de ►■-knop om te bevestigen.
- 3 Draai met de draaischakelaar om "Advanced Menu>" te selecteren en druk op de ►■-knop om te bevestigen.
- 4 Draai met de draaischakelaar om "USB Power>" te selecteren en druk op de ►■-knop om te bevestigen.
- 5 Draai met de draaischakelaar om "100mA" of "500mA" te selecteren en druk op de ►■-knop om te bevestigen.

Terug naar het vorige menu

Druk op de DISP/HOME-knop.

Tips

- Als u de speler aansluit op een laptop, raden we u aan de laptop aan te sluiten op een voedingsbron.
- Het opladen duurt langer als "USB Power" is ingesteld op "100mA".

De links-rechtsoriëntatie van het display instellen (Disp. Rotation)

U kunt de oriëntatie van het display wijzigen voor een eenvoudige bediening, bijvoorbeeld wanneer u de speler bevestigt aan de meegeleverde clip of armband.

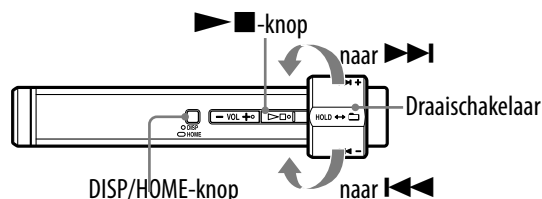

- 1 Houd de DISP/HOME-knop ingedrukt totdat het HOME-scherm wordt weergegeven.
- 2 Draai met de draaischakelaar om  (SETTINGS) te selecteren en druk op de ►■-knop om te bevestigen.
- 3 Draai met de draaischakelaar om "Advanced Menu>" te selecteren en druk op de ►■-knop om te bevestigen.
- 4 Draai met de draaischakelaar om "Disp. Rotation>" te selecteren en druk op de ►■-knop om te bevestigen.
- 5 Draai met de draaischakelaar om "ON" of "OFF" te selecteren en druk op de ►■-knop om te bevestigen.
De standaardinstelling is "OFF".



Terug naar het vorige menu

Druk op de DISP/HOME-knop.

Tip

- Zelfs wanneer u de oriëntatie van het display wijzigt, blijft de functie van de draaischakelaar (◀◀◀ (▶▶▶) of VOL +/-) ongewijzigd.





Opmerking

- Zelfs wanneer u de oriëntatie van het display volgens de bovenstaande procedure wijzigt, kunnen Power Save ( page 54), de oriëntatie van ALL SONGS ( page 13) of van PLAYLIST ( page 14) niet veranderd worden.

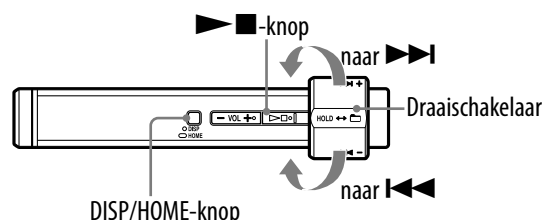
Energieverbruik verminderen (Power Save)

Het scherm schakelt naar het stroombesparingsscherm wanneer de speler ongeveer 15 seconden niet gebruikt wordt.



- 1 Houd de DISP/HOME-knop ingedrukt totdat het HOME-scherm wordt weergegeven.
- 2 Draai met de draaischakelaar om  (SETTINGS) te selecteren en druk op de -knop om te bevestigen.
- 3 Draai met de draaischakelaar om "Advanced Menu>" te selecteren en druk op de -knop om te bevestigen.
- 4 Draai met de draaischakelaar om "Power Save>" te selecteren en druk op de -knop om te bevestigen.
- 5 Draai met de draaischakelaar om de stroombesparing te selecteren en druk op de -knop om te bevestigen.

Terug naar het vorige menu

Druk op de DISP/HOME-knop.

Lijsten met stroombesparingsinstellingen

Ingestelde optie	Beschrijving
ON-Normal (Aan-Normaal)	Het stroombesparingsscherm wordt op het display weergegeven wanneer u gedurende ongeveer 15 seconden geen handeling hebt uitgevoerd. (standaardinstelling)
ON-Super (Aan-Super)	Er wordt niets op het display weergegeven. Bij deze instelling is het stroomverbruik het laagst.
OFF (Uit)	De pictogrammen of letters worden doorlopend op het display weergegeven tijdens het afspelen of de FM-ontvangst (alleen NW-S202F/S203F/S205F).

FM-radio beluisteren

U kunt FM-radio beluisteren. Laad de ingebouwde oplaadbare batterij op voordat u de speler gebruikt (☞ pagina 62) en sluit de hoofdtelefoon aan op de hoofdtelefoonaansluiting.

1 Overschakelen naar de FM-tuner

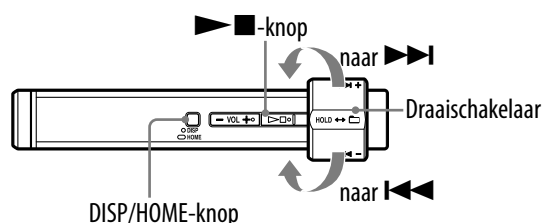

- 1 Houd de DISP/HOME-knop ingedrukt totdat het HOME-scherm wordt weergegeven.

- 2 Draai met de draaischakelaar om **FM** (FM) te selecteren en druk op de **▶■**-knop om te bevestigen.

Het FM-tunerscherm wordt weergegeven.

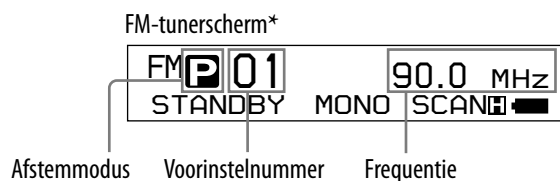

* Het FM-tunerscherm dat in de afbeelding wordt weergegeven, kan afwijken van het scherm op uw model.

Vervolg ↓

De FM-tuner stoppen en terugkeren naar de audiospeler

Houd de DISP/HOME-knop ingedrukt totdat het HOME-scherm wordt weergegeven en selecteer vervolgens 🎵 (ALL SONGS) of 📖 (PLAYLIST) in het menuscherm. Druk op de ▶■-knop om dit te bevestigen.

Als er geen nummers in de afspeellijst staan selecteert u 🎵 (ALL SONGS).

Het volume van de FM-tuner kortstondig uitschakelen

Als u op de ▶■-knop drukt, wordt het geluid van de FM-tuner uitgeschakeld. De FM-tuner schakelt na ongeveer 5 seconden over op de sluimerstand en het display wordt uitgeschakeld. Als u op de ▶■-knop drukt, wordt het geluid van de FM-tuner weer ingeschakeld.

Opmerkingen

- Als u de draaischakelaar naar ⏪ (▶▶) draait terwijl de speler zich in de sluimerstand bevindt, wordt het vorige (of volgende) voorinstelnummer of de vorige (of volgende) frequentie geselecteerd. Op dat moment is er geen geluid, ongeacht de VOL +/- -knop.
- Tijdens FM-ontvangst verschijnen 🏆 (SPORTS MODE) en ⌚ (STOPWATCH) niet in het HOME-scherm.
- Tijdens FM-ontvangst kunt u het display niet wijzigen door op de DISP/HOME-knop te drukken.

2 Zenders automatisch vooraf instellen (FM Auto Preset)

U kunt zenders die in uw gebied kunnen worden ontvangen, automatisch vooraf instellen (maximaal 30 zenders) door "FM Auto Preset" te selecteren. Dit is handig wanneer u de FM-tuner voor het eerst gebruikt of wanneer u verhuist naar een ander gebied.

Opmerking

- Met de functie "FM Auto Preset" worden zenders die al zijn ingesteld, verwijderd.

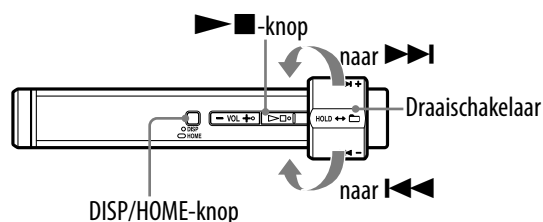

1 Houd de DISP/HOME-knop ingedrukt totdat het HOME-scherm wordt weergegeven.

2 Draai met de draaischakelaar om ⚙️ (SETTINGS) te selecteren en druk op de ▶■-knop om te bevestigen.

- 3 Draai met de draaischakelaar om "FM Auto Preset>" te selecteren en druk op de ►■-knop om te bevestigen.

- 4 Draai met de draaischakelaar om "OK" te selecteren en druk op de ►■-knop om te bevestigen.

De zenders die kunnen worden ontvangen, worden op volgorde ingesteld van de laagste tot de hoogste frequentie.

"COMPLETE" verschijnt wanneer de voorinstelling voltooid is, en vervolgens wordt het eerste vooraf ingestelde station weergegeven.

Het instellen beëindigen

Selecteer "Cancel" in stap 4 en druk op de ►■-knop.

Terug naar het vorige menu

Druk op de DISP/HOME-knop.

Als meerdere ongewenste zenders worden ontvangen

Als er veel storing optreedt of als de ontvangst te gevoelig is, wijzigt u de ontvangstinstelling (☞ pagina 60) in "Low".

3 Zenders selecteren

U kunt op 2 manieren (handmatig of vooraf) zenders selecteren.

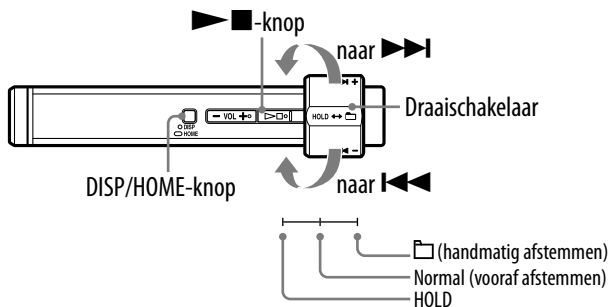

Schuif de draaischakelaar in de positie Folder om over te schakelen naar de handmatige modus. Schuif de draaischakelaar in de positie Normal om over te schakelen naar de vooraf ingestelde modus.

- **Handmatig afstemmen:** In de handmatige modus kunt u zenders selecteren op frequentie.
- **Vooraf afstemmen:** In de modus vooraf afstemmen kunt u zenders selecteren op voorinstelnummer.

Handmatig afstemmen

M, de frequentie en het voorinstelnummer worden in deze volgorde weergegeven op het display van de FM-tuner.

Doel	Bediening
De vorige frequentie selecteren	Draai de draaischakelaar kort naar ◀◀◀ .
De volgende frequentie selecteren	Draai de draaischakelaar kort naar ▶▶▶ .
De vorige zender selecteren die kan worden ontvangen*	Draai de draaischakelaar naar ◀◀◀ en houd deze daar.
De volgende zender selecteren die kan worden ontvangen*	Draai de draaischakelaar naar ▶▶▶ en houd deze daar.

- * Als u de draaischakelaar draait en ingedrukt houdt bij **◀◀◀** (**▶▶▶**) tijdens radio-ontvangst, wordt de vorige (of volgende) zender opgezocht. Als de zender kan worden ontvangen, wordt deze geaccepteerd. Als er veel storing optreedt of als de ontvangst te gevoelig is, wijzigt u de ontvangstinstelling (☞ pagina 60) in "Low". Als u de draaischakelaar naar **◀◀◀** (**▶▶▶**) draait in de sluimerstand gaat de frequentie naar beneden (of omhoog) en wordt de vorige (of volgende) zender niet gevonden en is er geen geluid.

Vooraf afstemmen

P, het voorinstelnummer en de frequentie worden in deze volgorde weergegeven op het display van de FM-tuner.

Doel	Bediening
Het vorige voorinstelnummer selecteren	Draai de draaischakelaar kort naar ◀◀◀ .
Het volgende voorinstelnummer selecteren	Draai de draaischakelaar kort naar ▶▶▶ .

Opmerking

- U kunt geen zenders selecteren als u geen voorkeurzenders hebt ingesteld. U kunt zenders die kunnen worden ontvangen, vooraf instellen met "FM Auto Preset" (☞ pagina 56).

☀ De ontvangst verbeteren

- Het snoer van de hoofdtelefoon dient als antenne, dus u moet het snoer zo ver mogelijk uitstrekken.

Gewenste zenders vooraf instellen

U kunt zenders vooraf instellen die worden overgeslagen met de functie "FM Auto Preset" (🔊 pagina 56).

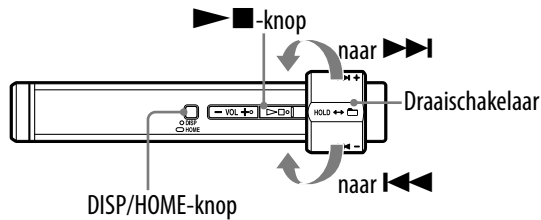

1 Selecteer de gewenste frequentie in de modus voor handmatig afstemmen (🔊 pagina 57).

2 Houd de ▶■-knop ingedrukt.

De frequentie die u selecteert in stap **1** wordt ingesteld en het voorinstelnummer wordt weergegeven.



- U kunt maximaal 30 zenders vooraf instellen (P01 tot en met P30).

Opmerking

- Het voorinstelnummer wordt altijd gesorteerd in de volgorde van de laagste tot de hoogste frequentie.

Voorkeurzenders verwijderen

1 Selecteer het voorinstelnummer van de gewenste frequentie.

2 Houd de ▶■-knop ingedrukt.

3 Draai met de draaischakelaar om "OK" te selecteren en druk op de ▶■-knop om te bevestigen.

De voorkeurzender wordt verwijderd en de volgende voorkeurzender wordt weergegeven.

Om het verwijderen van de voorkeurzender te annuleren

Selecteer "Cancel" in stap **3** en druk op de ▶■-knop.

De ontvangst instellen (Scan Sens)

Als u "FM Auto Preset" (☞ pagina 56) of "Handmatig afstemmen" (☞ pagina 57) gebruikt, worden er wellicht ongewenste zenders ontvangen omdat de ontvangst te gevoelig is. Stel in dit geval "Low" in. De standaardinstelling is "High".

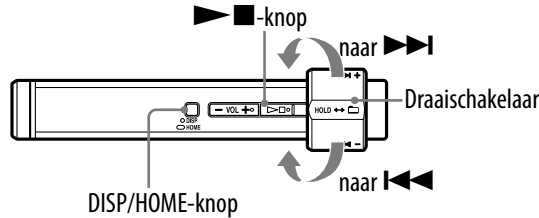

- 1 Houd de DISP/HOME-knop ingedrukt totdat het HOME-scherm wordt weergegeven.
- 2 Draai met de draaischakelaar om  (SETTINGS) te selecteren en druk op de ▶■-knop om te bevestigen.
- 3 Draai met de draaischakelaar om "Scan Sens>" te selecteren en druk op de ▶■-knop om te bevestigen.
- 4 Draai met de draaischakelaar om "Low" te selecteren en druk op de ▶■-knop om te bevestigen.

De ontvangst terugstellen

Selecteer "High" in stap 4 en druk op de ▶■-knop om uw keuze te bevestigen.

Terug naar het vorige menu

Druk op de DISP/HOME-knop.

Mono/stereo kiezen (Mono/Auto)

Als u tijdens de FM-ontvangst ruis hoort, stelt u de ontvangst in op "Mono". Als u de ontvangst instelt op "Auto", wordt op grond van de ontvangstomstandigheden automatisch gekozen tussen stereo/mono. De standaardinstelling is "Auto".

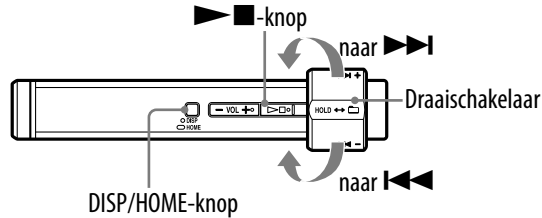

- 1 Houd de DISP/HOME-knop ingedrukt totdat het HOME-scherm wordt weergegeven.
- 2 Draai met de draaischakelaar om  (SETTINGS) te selecteren en druk op de ▶■-knop om te bevestigen.
- 3 Draai met de draaischakelaar om "Mono/Auto>" te selecteren en druk op de ▶■-knop om te bevestigen.
- 4 Draai met de draaischakelaar om "Mono" te selecteren en druk op de ▶■-knop om te bevestigen.

Terug naar de automatische instelling

Selecteer "Auto" in stap 4 en druk op de ▶■-knop om uw keuze te bevestigen.

Terug naar het vorige menu

Druk op de DISP/HOME-knop.

De speler opladen



De speler is oplaadbaar wanneer deze op een computer is aangesloten.

Sluit de speler alleen met de bijgeleverde USB-kabel aan op de computer. Als de batterij-indicator op het display er als volgt uitziet: **FULL** , is het opladen voltooid (oplaadtijd ongeveer 45 minuten*).

Wanneer u de speler voor het eerst gebruikt, of wanneer u de speler lange tijd niet gebruikt hebt, moet u de batterij volledig opladen (totdat de batterij-indicator **FULL**  weergeeft).

* Dit is de geschatte oplaadtijd bij kamertemperatuur, wanneer de batterij bijna leeg is en de instelling "USB Power" ( pagina 52) "500mA" is. De oplaadduur verschilt afhankelijk van de resterende batterijlading en de status van de batterij. Als de batterij bij lage temperaturen wordt opgeladen, duurt het opladen langer. Het opladen duurt ook langer als u tijdens het opladen audiobestanden overbrengt naar de speler.

Resterende batterijlading

Het batterijpictogram in het display ( pagina 12) verandert zoals hieronder wordt weergegeven. Zie  pagina 88 voor de levensduur van de batterij.



De batterij raakt leeg zoals in het batterijpictogram wordt aangegeven. Wanneer de melding "LOW BATTERY" wordt weergegeven, kunt u de speler niet meer gebruiken. Laad in dat geval de batterij op door de speler op de computer aan te sluiten.

Opmerkingen

- Laad de batterij op bij een omgevingstemperatuur tussen 5 en 35°C.
- Wanneer de speler met de computer communiceert, wordt "DATA ACCESS" op het scherm weergegeven. Koppel de speler niet los terwijl "DATA ACCESS" op het scherm wordt weergegeven. Doet u dit wel, dan kunnen de gegevens die worden overgebracht, worden beschadigd.
- Sommige USB-apparaten die op de computer zijn aangesloten kunnen de werking van de speler verstoren.
- De bedieningselementen van de speler werken niet als het apparaat op een computer is aangesloten.

De levensduur van de batterij verlengen

Door enkele eenvoudige richtlijnen te volgen, kunt u de beschikbare speeltijd van een batterij verlengen.

Automatisch uitschakelen van het display

Door in te stellen dat het display wordt uitgeschakeld nadat de speler een bepaalde tijd niet is gebruikt (ongeveer 15 seconden), kan de batterij gespaard worden.

Zie "Energieverbruik verminderen (Power Save)" (☞ pagina 54) voor informatie over de instellingsmethode.

Pas de indeling en bitsnelheid van het nummer aan

De speeltijd van een batterij kan worden beïnvloed door de indeling en de bitsnelheid van de nummers die worden afgespeeld.

Een volledig opgeladen batterij biedt bijvoorbeeld ongeveer 18 uur aan speeltijd voor nummers met een ATRAC-indeling bij 48 kbps, maar slechts 15 uur voor nummers met een WMA-indeling bij 128 kbps. De exacte speeltijd bij een volle batterij hangt af van de omstandigheden en de omgeving waarin de speler wordt gebruikt.

De G Sensor (G-sensor) uitschakelen

De ingebouwde G Sensor van de speler herkent veranderingen in de snelheid en biedt verschillende functies. Wanneer de G-sensor is ingeschakeld, wordt meer stroom verbruikt dan wanneer de sensor is uitgeschakeld. Als u de batterij wilt sparen zodat u de speler langer kunt gebruiken, kunt u het beste de G Sensor uitschakelen (☞ pagina 40).

De speler in de sluimerstand zetten

Als u het afspelen van nummers of FM-ontvangst (alleen NW-S202F/S203F/S205F) stopt door op de ►■-knop te drukken, gaat het display na een paar seconden automatisch uit en gaat de speler over op de sluimerstand.

Wanneer het menu G Sensor (G-sensor) is uitgeschakeld in de sluimerstand, verbruikt de speler zeer weinig stroom.

Opmerking

- Laat de speler niet gedurende lange tijd aangesloten op een laptopcomputer die niet is aangesloten op wisselstroom. De speler kan namelijk de batterij van de computer gebruiken en deze laten leeglopen.

Wat zijn indeling en bitsnelheid?

Wat is indeling?

De opmaak van een nummer heeft te maken met de manier waarop SonicStage de audiogegevens opslaat van nummers die naar SonicStage worden geïmporteerd vanaf het internet of vanaf cd.

Gangbare indelingen zijn MP3 en WMA, ATRAC, enz.

MP3: MP3 (MPEG-1 Audio Layer3) is een gangbare audiocompressietechnologie ontwikkeld door de MPEG-werkgroep van de ISO (International Organization for Standardization).

MP3 kan audiobestanden comprimeren tot 1/10 van het formaat van audiobestanden op cd.

WMA: WMA (Windows Media Audio) is een gangbare audiocompressietechnologie ontwikkeld door Microsoft Corporation. Een WMA-indeling heeft dezelfde geluidskwaliteit als een MP3-indeling, met een kleinere bestandsgrootte.

ATRAC: ATRAC (Adaptive Transform Acoustic Coding) is een algemene term die wordt gebruikt voor ATRAC3- en ATRAC3plus-indelingen. ATRAC is een audiocompressietechnologie die voldoet aan de vraag naar zowel een hoge geluidskwaliteit als hoge compressiesnelheden. ATRAC3 kan audiobestanden comprimeren tot een tiende van het formaat van audiobestanden op cd.

ATRAC3plus is een geavanceerdere versie van ATRAC3 en kan audiobestanden comprimeren tot een twintigste van het formaat van audiobestanden op cd.

AAC: AAC (Advanced Audio Coding) is een gangbare audiocompressietechnologie ontwikkeld door de MPEG-werkgroep van de ISO (International Organization for Standardization). Een AAC-indeling heeft dezelfde geluidskwaliteit als een MP3-indeling, met een kleinere bestandsgrootte.

Wat is bitsnelheid?

Bitsnelheid heeft te maken met de hoeveelheid gegevens die wordt gebruikt om elke seconde audio op te slaan. In het algemeen bieden hogere bitsnelheden een betere geluidskwaliteit, maar hebben wel meer opslagruimte nodig voor dezelfde audiolengte.

Wat is het verband tussen bitsnelheid, geluidskwaliteit en opslagformaat?

In het algemeen bieden hogere bitsnelheden een betere geluidskwaliteit, maar hebben meer opslagruimte nodig voor dezelfde audiolengte, waardoor u minder nummers op de speler kunt opslaan.

Met lagere bitsnelheden kunt u meer nummers opslaan, maar van een mindere geluidskwaliteit.

Kijk voor meer informatie over ondersteunde audio-indelingen en bitsnelheden op  pagina 88.

Opmerking

- Als u een nummer van een cd naar SonicStage importeert met een lage bitsnelheid, kunt u de geluidskwaliteit van het nummer verbeteren door een hoge bitsnelheid te selecteren als u het nummer van SonicStage naar de speler verplaatst.

Nummers afspelen zonder pauzes

Als u nummers in de ATRAC-indeling in SonicStage importeert en ze overdraagt naar de speler, kunt u ze continu, zonder pauzes tussen de nummers, op de speler afspelen.

Een album dat bijvoorbeeld een lange opname van een live optreden zonder pauzes tussen de nummers bevat, kan doorlopend worden afgespeeld nadat de nummers in ATRAC-indeling in SonicStage worden geïmporteerd en daarna naar de speler worden overgedragen.

Opmerking

- Om nummers zonder onderbrekingen af te spelen, moet u alle nummers van één album zonder pauzes in een keer en in dezelfde ATRAC-indeling in SonicStage importeren.

Hoe worden de aan de nummers gekoppelde gegevens overgezet naar de speler?

Als u nummers van cd naar SonicStage importeert, ontvangt SonicStage automatisch en gratis informatie over die nummers (zoals de albumtitel, de naam van de artiest en de naam van het nummer) vanaf een cd-databaseservice (CDDB, the Gracenote CD DataBase) op internet. Als nummers naar de speler worden overgezet, komen de daaraan gekoppelde gegevens met de nummers mee.

Als u deze gegevens aan uw nummers koppelt, worden verschillende geavanceerde zoekfuncties van de speler mogelijk.

Opmerking

- Voor sommige cd's kunnen mogelijk geen gegevens van internet worden verkregen. Voor nummers die niet in de internetdatabase staan, kunt u de gegevens handmatig invoeren en bewerken in SonicStage. Kijk voor meer informatie over het bewerken van de gegevens in het Help-bestand van SonicStage.

Andere gegevens dan audiobestanden opslaan

U kunt met Windows Verkenner computergegevens van uw computer overzetten naar het ingebouwde flashgeheugen van de speler en daar opslaan. Als de speler is aangesloten op de computer, wordt het ingebouwde flashgeheugen in Windows Verkenner weergegeven als een verwisselbaar opslagstation.

Opmerkingen

- Wanneer u Windows Verkenner gebruikt om met het ingebouwde flashgeheugen van de speler te communiceren, moet u SonicStage niet gebruiken.
- Gebruik altijd SonicStage als u audiobestanden naar de speler wilt overzetten die u wilt afspelen. Audiobestanden die met Windows Verkenner zijn overgezet, kunnen niet door de speler worden afgespeeld.
- Tijdens het overzetten van gegevens van een computer naar de speler mag de bijgeleverde USB-kabel niet worden losgekoppeld. Hierdoor kunnen de gegevens die worden overgezet worden beschadigd.
- Formateer het ingebouwde flashgeheugen niet met Windows Verkenner. Gebruik voor het formatteren van het ingebouwde flashgeheugen het menu "Format" van de speler (🔧 pagina 50).

De Firmware van de speler bijwerken

U kunt de firmware van de speler bijwerken, zodat u over de nieuwste functies van de speler kunt beschikken. Meer informatie over de laatste versie van de firmware en de installatie daarvan vindt u op:

Voor klanten in de VS: <http://www.sony.com/walkmansupport>

Voor klanten in Canada: <http://www.sony.ca/ElectronicsSupport/>

Voor klanten in Europa: <http://www.support-nwwalkman.com>

Voor klanten in Zuid-Amerika: <http://www.sony-latin.com/pa/info/>

Voor klanten in andere landen/gebieden: <http://www.css.ap.sony.com>

Voor klanten met het overzeese model: <http://www.sony.co.jp/overseas/support/>

- 1 Download het bijwerkprogramma vanaf de website op uw computer.**
 - 2 Sluit de speler aan op uw computer en start vervolgens het bijwerkprogramma.**
 - 3 Volg de instructies op het scherm om de firmware van de speler bij te werken.**
-

Het bijwerken van de firmware is voltooid.

Problemen oplossen

Als de speler niet normaal functioneert, kunt u met de volgende stappen het probleem proberen op te lossen.

1 Houd ongeveer zeven seconden de DISP/HOME-knop en de ►■-knop tegelijkertijd ingedrukt om de speler opnieuw in te stellen.

De op de speler opgeslagen nummers en instellingen worden niet gewist bij het opnieuw instellen.

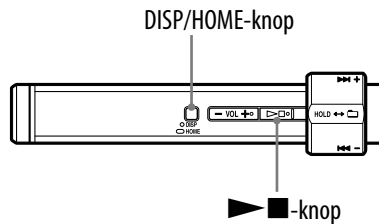

2 Zoek het probleem op in de onderstaande probleemoplossingstabellen, en voer de bijbehorende instructies uit.

3 Raadpleeg het Help-bestand van SonicStage voor meer informatie over het probleem.

4 Zoek informatie over het probleem op een van de websites voor ondersteuning.

Voor klanten in de VS: <http://www.sony.com/walkmansupport>

Voor klanten in Canada: <http://www.sony.ca/ElectronicsSupport/>

Voor klanten in Europa: <http://www.support-nwwalkman.com>

Voor klanten in Zuid-Amerika: <http://www.sony-latin.com/pa/info/>

Voor klanten in andere landen/gebieden: <http://www.css.ap.sony.com>

Voor klanten met het overzeese model: <http://www.sony.co.jp/overseas/support/>

5 Als de bovenstaande stappen het probleem niet oplossen, neemt u contact op met de dichtstbijzijnde Sony-verkoper.

Bediening

Probleem	Oorzaak/Oplissing
Geen geluid.	<ul style="list-style-type: none"> • Het volume is ingesteld op nul. <ul style="list-style-type: none"> → Zet het volume hoger (☞ pagina 9). • De hoofdtelefoon is niet goed aangesloten. <ul style="list-style-type: none"> → Sluit de hoofdtelefoon goed aan (☞ pagina 11). • De stekker van de hoofdtelefoon is vuil. <ul style="list-style-type: none"> → Maak de stekker van de hoofdtelefoon schoon met een zachte, droge doek. • In het ingebouwde flashgeheugen zijn geen audiobestanden opgeslagen. <ul style="list-style-type: none"> → Als "NO DATA" wordt weergegeven, moet u audiobestanden overbrengen vanaf de computer.

Bediening (vervolg)

Probleem	Oorzaak/Oplossing
Ruis is hoorbaar.	<ul style="list-style-type: none"> • Een apparaat dat in de buurt van de speler wordt gebruikt, zoals een mobiele telefoon, zendt radiosignalen uit. → Houd dit soort apparaten uit de buurt van de speler.
Knoppen werken niet.	<ul style="list-style-type: none"> • De draaischakelaar is in de HOLD-positie gezet. → Zet de draaischakelaar in de tegenovergestelde positie (normaal) (☞ pagina 10). • Er is vocht in de speler gecondenseerd. → Laat de speler enkele uren drogen. • De batterij is bijna leeg. → Laad de batterij door op de computer wordt aan te sluiten (☞ pagina 62). → Zelfs als de batterij wordt opgeladen en niets is gewijzigd, houd dan gedurende ongeveer zeven seconden de DISP/HOME-knop en de ►■-knop tegelijkertijd ingedrukt om de speler opnieuw in te stellen (☞ pagina 69).
De speler doet het niet.	<ul style="list-style-type: none"> • De batterij is bijna leeg. → Laad de batterij door op de computer wordt aan te sluiten (☞ pagina 62). → Zelfs als de batterij wordt opgeladen en niets is gewijzigd, houd dan gedurende ongeveer zeven seconden de DISP/HOME-knop en de ►■-knop tegelijkertijd ingedrukt om de speler opnieuw in te stellen (☞ pagina 69).
De overgedragen nummers kunnen niet worden gevonden.	<ul style="list-style-type: none"> • Het ingebouwde flashgeheugen is geformatteerd met Windows Verkenner. → Formateer het ingebouwde flashgeheugen via het menu "Format" (☞ pagina 50). • De bijgeleverde USB-kabel is losgekoppeld van de speler terwijl de gegevens werden overgebracht. → Zet bruikbare bestanden terug naar de computer en formateer het ingebouwde flashgeheugen via het menu "Format" (☞ pagina 50).
Het volume is niet hoog genoeg.	<ul style="list-style-type: none"> • AVLS is ingeschakeld. → Schakel AVLS uit (☞ pagina 36).
Er wordt geen geluid weergegeven via het rechterkanaal van de hoofdtelefoon.	<ul style="list-style-type: none"> • De stekker van de hoofdtelefoon is niet volledig in de aansluiting geplaatst. → Als de hoofdtelefoon niet goed is aangesloten, wordt het geluid niet goed weergegeven. Duw de stekker in de aansluiting tot deze vastklikt (☞ pagina 11).

Bediening (vervolg)

Probleem	Oorzaak/Oplossing
Het afspelen is plotseling gestopt.	<ul style="list-style-type: none"> • De batterij is bijna leeg. <ul style="list-style-type: none"> → Laad de batterij door op de computer wordt aan te sluiten (☞ pagina 62).
Zelfs als u de functie Music Pacer (Sportmuziek) gebruikt (☞ pagina 23), wordt de afspeellijst niet gewijzigd.	<ul style="list-style-type: none"> • Het tempo wordt niet goed herkend. <ul style="list-style-type: none"> → U kunt het beste de bijgeleverde clip of armband (☞ pagina 6) gebruiken wanneer u de speler gebruikt. Mogelijk kan het tempo niet goed worden herkend, afhankelijk van de manier waarop de speler is bevestigd of in de volgende gevallen. <ul style="list-style-type: none"> – Als u de speler gebruikt met een draagriem (apart verkrijgbaar) rond uw nek, middel, tas en dergelijke. – Als u de speler in een tas stopt die heen en weer zwaait. – Als u de speler gebruikt tijdens een op- of neergaande beweging of als de speler van links naar rechts slingert in een voertuig. – Als u de speler gebruikt tijdens een actieve sport waarbij u zich op en neer moet bewegen of wanneer de speler wordt blootgesteld aan harde schokken.
Zelfs wanneer u driemaal met de speler schudt, wordt de afspeelmodus niet gewijzigd.	<ul style="list-style-type: none"> • Het schudden van de speler heeft niet het gewenste resultaat. <ul style="list-style-type: none"> → Houd de speler met het display omhoog en schud driemaal met de speler in een regelmatig tempo binnen twee seconden, zoals is afgebeeld op pagina 20. • Het menu G Sensor (G-sensor) is ingesteld op "OFF" (Uit). <ul style="list-style-type: none"> → Wanneer het menu G Sensor (G-sensor) (☞ pagina 40) op "OFF" (Uit) staat, is deze functie niet beschikbaar. Zet de sensor op "ON" (Aan) en schud de speler.

Display

Probleem	Oorzaak/Oplossing
"□" wordt voor een titel weergegeven.	<ul style="list-style-type: none"> • Bepaalde tekens kunnen niet worden weergegeven op de speler. <ul style="list-style-type: none"> → Gebruik de bijgeleverde SonicStage om een titel met de juiste tekens op te geven.

De batterij opladen

Probleem	Oorzaak/Oplissing
De levensduur van de batterij is kort.	<ul style="list-style-type: none"> ● De werkingstemperatuur is lager dan 5°C. <ul style="list-style-type: none"> → De levensduur van de batterij wordt korter vanwege de batterijkenmerken. Dit duidt niet op storing. ● De batterij is niet voldoende opgeladen. <ul style="list-style-type: none"> → Laad de batterij langer op als de USB-verbinding (USB Power) is ingesteld op "100mA" (☞ pagina 52). ● Het menu G Sensor (G-sensor) is ingesteld op "ON" (Aan). <ul style="list-style-type: none"> → Er wordt meer stroom verbruikt dan wanneer het menu G Sensor (G-sensor) (☞ pagina 40) is ingesteld op "OFF" (Uit). ● U kunt stroom besparen door de instellingen te wijzigen en voorzichtig met de batterij om te gaan (☞ pagina 63). ● De batterij moet worden vervangen. <ul style="list-style-type: none"> → Neem contact op met de dichtstbijzijnde Sony-verkoper.
De speler kan de batterij niet laden.	<ul style="list-style-type: none"> ● De USB-kabel is niet juist aangesloten op een USB-poort van uw computer. <ul style="list-style-type: none"> → Koppel de USB-kabel los en sluit deze opnieuw aan. → Gebruik de bijgeleverde USB-kabel.

Verbinding met de computer/SonicStage

Probleem	Oorzaak/Oplissing
De SonicStage-software kan niet worden geïnstalleerd.	<ul style="list-style-type: none"> ● De software van het besturingssysteem van de computer is niet compatibel met SonicStage. <ul style="list-style-type: none"> → Controleer de systeemvereisten (☞ pagina 89). ● Niet alle Windows-toepassingen zijn afgesloten. <ul style="list-style-type: none"> → Als u met installeren begint terwijl andere toepassingen nog openstaan, kan er een fout optreden. Dit geldt vooral voor programma's die veel systeembronnen in gebruik hebben, zoals anti-virussoftware. ● Er is niet genoeg vrije ruimte op de vaste schijf van uw computer. <ul style="list-style-type: none"> → Er is minimaal 200 MB aan vrije ruimte nodig. Verwijder overbodige bestanden van uw computer. ● U bent niet aangemeld als "Administrator". <ul style="list-style-type: none"> → Als u niet bent aangemeld als "Administrator", kan de installatie van SonicStage mogelijk mislukken. Zorg dat u bent aangemeld op een account met de rechten van "Administrator".
De voortgangsbalk op het computerscherm beweegt niet terwijl u SonicStage installeert. Het computerlampje is al een paar minuten lang niet aangegaan.	<ul style="list-style-type: none"> ● De installatie verloopt normaal. Een ogenblik geduld. De installatie kan 30 minuten of langer duren, afhankelijk van uw cd-station en systeemomgeving.

Verbinding met de computer/SonicStage (vervolg)

Probleem	Oorzaak/Oplossing
SonicStage wordt niet opgestart.	<ul style="list-style-type: none"> • De systeemomgeving van uw computer is veranderd, mogelijk als gevolg van een update van het besturingssysteem van Windows.
"USB CONNECT" wordt niet weergegeven als het apparaat met de bijgeleverde USB-kabel wordt aangesloten op de computer.	<ul style="list-style-type: none"> • De USB-kabel is niet juist aangesloten op een USB-poort van uw computer. <ul style="list-style-type: none"> → Koppel de USB-kabel los en sluit deze opnieuw aan. → Gebruik de bijgeleverde USB-kabel. • Er wordt een USB-hub gebruikt. <ul style="list-style-type: none"> → Het aansluiten van de speler met een USB-hub werkt mogelijk niet. Sluit de speler direct op de computer aan. • Wacht tot de SonicStage-software is geverifieerd. • Er wordt een andere toepassing uitgevoerd op de computer. <ul style="list-style-type: none"> → Koppel de USB-kabel los, wacht een paar minuten en sluit de speler opnieuw aan. Als het probleem blijft optreden, koppelt u de USB-kabel los, start u de computer opnieuw op en sluit u de USB-kabel opnieuw aan. • De USB-verbinding (USB Power) van de speler is ingesteld op "500mA". <ul style="list-style-type: none"> → Stel de "USB Power" in op "100mA" (☞ pagina 52). • De installatie van de SonicStage-software is mislukt. <ul style="list-style-type: none"> → Koppel de speler los van uw computer en herinstalleer de software met behulp van de bijgeleverde cd-rom (☞ "Snelstartgids"). Nummers die zijn geregistreerd bij de vorige installatie zijn nog steeds beschikbaar met de nieuwe SonicStage-installatie.
De speler wordt niet herkend door de computer nadat het apparaat is aangesloten op de computer.	<ul style="list-style-type: none"> • De USB-kabel is niet juist aangesloten op een USB-poort van uw computer. <ul style="list-style-type: none"> → Koppel de USB-kabel los en sluit deze opnieuw aan. • Er wordt een USB-hub gebruikt. <ul style="list-style-type: none"> → Het aansluiten van de speler met een USB-hub werkt mogelijk niet. Sluit de speler direct op de computer aan.

Verbinding met de computer/SonicStage (vervolg)

Probleem	Oorzaak/Oplossing
Audiogegevens kunnen niet naar de speler worden overgezet vanaf uw computer.	<ul style="list-style-type: none"> ● De USB-kabel is niet juist aangesloten op een USB-poort van uw computer. → Koppel de USB-kabel los en sluit deze opnieuw aan. ● Er is te weinig geheugenruimte beschikbaar in het ingebouwde flashgeheugen. → U kunt ruimte vrijmaken door ongewenste nummers terug te zetten naar de computer. ● U hebt al meer dan 65.535 nummers of meer dan 8.192 afspeellijsten naar het ingebouwde flashgeheugen overgezet, of u probeert een afspeellijst met meer dan 999 nummers over te zetten. ● Mogelijk kunt u bepaalde nummers met een gelimiteerde afspeelduur of -frequentie niet overdragen vanwege beperkingen die zijn ingesteld door de houders van de auteursrechten. Neem contact op met de distributeur voor meer informatie over de instellingen van de afzonderlijke audiobestanden.
Er kan slechts een beperkt aantal nummers naar de speler worden overgedragen. (Te weinig opnametijd beschikbaar.)	<ul style="list-style-type: none"> ● Er is te weinig geheugenruimte beschikbaar in het ingebouwde flashgeheugen. → U kunt ruimte vrijmaken door ongewenste nummers terug te zetten naar de computer. ● In het ingebouwde flashgeheugen zijn niet-audiogegevens opgeslagen. → Verplaats deze gegevens naar de computer om geheugenruimte vrij te maken.
Audiogegevens kunnen niet naar uw computer worden teruggezet vanaf de speler.	<ul style="list-style-type: none"> ● De computer waarnaar u nummers probeert over te zetten is niet de computer waarmee u nummers naar de speler hebt overgezet. → De nummers kunnen alleen worden overgezet naar de computer waar ze vandaan komen. Als nummers niet kunnen worden teruggezet naar de computer en u wilt nummers van de speler verwijderen, kunt u nummers selecteren in de SonicStage-software en op  klikken om ze te verwijderen. ● De audiogegevens zijn verwijderd van de computer waarvandaan u de nummers hebt overgezet naar de speler. → De audiogegevens kunnen niet worden teruggezet naar de computer als het nummer is verwijderd van die computer.

Verbinding met de computer/SonicStage (vervolg)

Probleem	Oorzaak/Oplossing
De speler wordt onstabiel als hij op de computer is aangesloten.	<ul style="list-style-type: none"> • Er wordt een USB-hub of USB-verlengsnoer gebruikt. <ul style="list-style-type: none"> → Het aansluiten van de speler met een USB-hub of verlengkabel werkt mogelijk niet. Sluit de bijgeleverde USB-kabel rechtstreeks aan op de computer.

FM-tuner (alleen NW-S202F/S203F/S205F)

Probleem	Oorzaak/Oplossing
U kunt de FM-uitzending niet goed horen.	<ul style="list-style-type: none"> • Er is niet goed afgestemd op de ontvangsfrequentie. <ul style="list-style-type: none"> → Selecteer de frequentie handmatig om de ontvangst te verbeteren (☞ pagina 57).
De ontvangst is zwak en de geluidskwaliteit is slecht.	<ul style="list-style-type: none"> • Het radiosignaal is zwak. <ul style="list-style-type: none"> → Luister in de buurt van een raam naar de FM-uitzending, aangezien het signaal kan worden verzwakt in gebouwen of voertuigen. • Het snoer van de hoofdtelefoon is niet voldoende uitgestrekt. <ul style="list-style-type: none"> → Het snoer van de hoofdtelefoon dient als antenne. Strek het snoer van de hoofdtelefoon zo ver mogelijk uit.
Er treedt storing op in de FM-uitzending.	<ul style="list-style-type: none"> • Een apparaat dat in de buurt van de speler wordt gebruikt, zoals een mobiele telefoon, zendt radiosignalen uit. <ul style="list-style-type: none"> → Houd dit soort apparaten uit de buurt van de speler.

Overig

Probleem	Oorzaak/Oplossing
Geen pieptoon wanneer de speler wordt bediend.	<ul style="list-style-type: none"> • De pieptoon is op "OFF" (Uit) gezet. <ul style="list-style-type: none"> → Selecteer "ON" (Aan) in het menu "Beep" (☞ pagina 37).
De speler wordt warm.	<ul style="list-style-type: none"> • Tijdens het opladen kan de speler enigszins warm worden.

Berichten

Volg de onderstaande instructies wanneer een bericht in het display wordt weergegeven.

Bericht	Betekenis	Oplossing
ACCESS	Dit bericht verschijnt nadat u de USB-kabel hebt losgekoppeld van de computer of de speler opnieuw hebt ingesteld (☞ pagina 69).	Dit is geen foutbericht. Wacht tot het bericht verdwijnt.
AVLS (knippert)	Het volume overschrijdt de ingestelde drempelwaarde terwijl AVLS is ingeschakeld.	Draai het volume omlaag of schakel AVLS uit (☞ pagina 36).
CANNOT PLAY	<ul style="list-style-type: none"> • U kunt bepaalde bestanden niet afspelen op de speler, omdat de bestanden een ongeschikte indeling hebben. • De overdracht is onjuist onderbroken. 	Als het bestand dat niet kan worden afgespeeld onnodig is, kunt u het verwijderen uit het ingebouwde flashgeheugen. Voor meer informatie, zie "Onjuiste gegevens verwijderen uit het ingebouwde flashgeheugen" (☞ pagina 79).
CHARGE ERROR	Er is een probleem met de voedingsbron.	Probeer een andere computer.
DATA ACCESS	Communicatie met het ingebouwde flashgeheugen.	Wacht tot de communicatie is voltooid. Dit bericht wordt weergegeven als met het ingebouwde flashgeheugen wordt gecommuniceerd.
DRM ERROR	Er is een bestand aangetroffen dat auteursrechtelijk is beveiligd.	Zet het gewone audiobestand terug naar de computer en formatteer de speler. Voor meer informatie, zie "Onjuiste gegevens verwijderen uit het ingebouwde flashgeheugen" (☞ pagina 79).
EXPIRED	U wilt een nummer afspelen waaraan een tijdlimiet is toegewezen.	Als het bestand dat niet kan worden afgespeeld onnodig is, kunt u het verwijderen uit het ingebouwde flashgeheugen. Voor meer informatie, zie "Onjuiste gegevens verwijderen uit het ingebouwde flashgeheugen" (☞ pagina 79).

Bericht	Betekenis	Oplossing
FILE ERROR	<ul style="list-style-type: none"> • Het bestand kan niet worden gelezen. • Er is een probleem met het bestand. 	Zet het gewone audiobestand terug naar de computer en formatteer de speler. Voor meer informatie, zie "Onjuiste gegevens verwijderen uit het ingebouwde flashgeheugen" (☞ pagina 79).
FORMAT ERROR	Het ingebouwde flashgeheugen is geformatteerd op een computer.	Formatteer de speler met behulp van het menu "Format". Zie "Onjuiste gegevens verwijderen uit het ingebouwde flashgeheugen" (☞ pagina 79) voor meer informatie.
HOLD	U kunt de speler niet bedienen, omdat de draaischakelaar staat ingesteld op HOLD.	Als u de speler wilt bedienen, zet u de draaischakelaar in de Normal-positie (middelste) (☞ pagina 10).
LOW BATTERY	De batterij is bijna leeg.	U moet de batterij opladen (☞ pagina 62).
MEMORY ERROR	Er is een probleem met het ingebouwde flashgeheugen.	Formatteer de speler met behulp van het menu "Format". Zie "Onjuiste gegevens verwijderen uit het ingebouwde flashgeheugen" (☞ pagina 79) voor meer informatie. Als het bericht blijft verschijnen, neemt u contact op met de dichtstbijzijnde Sony-verkoper.
NO DATA	Het ingebouwde flashgeheugen bevat geen audiobestanden.	Als het flashgeheugen geen audiobestanden bevat, moet u de audiobestanden overdragen met SonicStage.
NO DATABASE	De speler is tijdens het overzetten van audiobestanden losgekoppeld van de computer.	Zet het gewone audiobestand terug naar de computer en formatteer de speler. Voor meer informatie, zie "Onjuiste gegevens verwijderen uit het ingebouwde flashgeheugen" (☞ pagina 79).

Bericht	Betekenis	Oplossing
NO ITEM	Er zijn nummers binnen de geselecteerde optie.	Gebruik SonicStage voor het overzetten van audiobestanden.
PRESET FULL	Er zijn al 30 zenders vooraf ingesteld.	U kunt maximaal 30 zenders vooraf instellen. Als u meer zenders vooraf wilt instellen, moet u eerst overbodige zenders verwijderen (☞ pagina 59), en vervolgens de gewenste zenders instellen.
SET RUN P.LIST	Wordt weergegeven wanneer u de afspeellijst wijzigt in het menu Set Playlist (automatische nummersselectie) van "SPORTS MODE" (sportmodus).	Selecteer de afspeellijst om de snelle nummers te beluisteren (☞ pagina 25).
SET WALK P.LIST	Wordt weergegeven wanneer u de afspeellijst wijzigt in het menu Set Playlist (automatische nummersselectie) van "SPORTS MODE" (sportmodus).	Selecteer de afspeellijst om de langzame nummers te beluisteren (☞ pagina 25).
SYSTEM ERROR	Er is een probleem met de hardware.	Neem contact op met de dichtstbijzijnde Sony-verkoper.
UPDATE ERROR	Het bijwerken van de firmware van de speler is mislukt.	Volg de instructies op het scherm van de computer en werk opnieuw bij.
USB CONNECT	De speler is aangesloten op een computer.	Dit duidt niet op storing. U kunt de speler bedienen via SonicStage, maar u kunt de knoppen van de speler zelf niet bedienen.

Vervolg ↓

Onjuiste gegevens verwijderen uit het ingebouwde flashgeheugen

Als "CANNOT PLAY", "DRM ERROR", "EXPIRED", "FILE ERROR", "FORMAT ERROR", "MEMORY ERROR" of "NO DATABASE" wordt weergegeven, is er een probleem met de gegevens die zijn opgeslagen in het ingebouwde flashgeheugen.

Voer de onderstaande procedure uit om gegevens te wissen die u niet kunt afspelen.

- 1 Sluit de speler aan op de computer en start SonicStage.**
- 2 Als u weet welke gegevens de problemen veroorzaken, verwijdert u de gegevens met SonicStage.**
- 3 Als het probleem zich blijft voordoen, zet u alle goede gegevens zonder problemen terug naar de computer met SonicStage terwijl de speler is aangesloten op de computer.**
- 4 Koppel de speler los van de computer en formatteer het ingebouwde flashgeheugen met het menu "Format" (🔧 pagina 50).**

SonicStage verwijderen

Als u de bijgeleverde software van de computer wilt verwijderen, voert u de onderstaande procedure uit.

1 Klik op "Start" – "Configuratiescherm".¹⁾

2 Dubbelklik op "Software".

3 Klik op "SonicStage X.X" in de lijst "Geïnstalleerde programma's" en klik op "Verwijderen".²⁾

Volg de instructies en start de computer opnieuw op.

Zodra de computer opnieuw is opgestart, is de software volledig verwijderd.

¹⁾ "Instellingen" – "Configuratiescherm" voor Windows 2000 Professional.

²⁾ "Wijzigen/Verwijderen" in het geval van Windows 2000 Professional.

Opmerking

- Wanneer u SonicStage installeert, wordt tegelijk ook OpenMG Secure Module geïnstalleerd. Verwijder OpenMG Secure Module niet. OpenMG Secure Module wordt mogelijk gebruikt door andere software.

Verwijdering van oude elektrische en elektronische apparaten (Toepasbaar in de Europese Unie en andere Europese landen met gescheiden ophaalsystemen)

Het symbool op het product of op de verpakking wijst erop dat dit product niet als huishoudelijk afval mag worden behandeld. Het moet echter naar een plaats worden gebracht waar elektrische en

elektronische apparatuur wordt gerecycled. Als u ervoor zorgt dat dit product op de correcte manier wordt verwijderd, voorkomt u voor mens en milieu negatieve gevolgen die zich zouden kunnen voordoen in geval van verkeerde afvalbehandeling. De recycling van materialen draagt bij tot het vrijwaren van natuurlijke bronnen. Voor meer details in verband met het recyclen van dit product, neemt u contact op met de gemeentelijke instanties, het bedrijf of de dienst belast met de verwijdering van huishoudafval of de winkel waar u het product hebt gekocht.

Dit betreft de accessoires: Hoofdtelefoon

Voor de Klanten in Nederland

Gooi de batterij niet weg maar lever deze in als klein chemisch afval (KCA).

Voorzorgsmaatregelen

Over veiligheid

- Zorg dat u geen kortsluiting veroorzaakt bij de contacten van de speler met andere metalen objecten.
- Raak de oplaadbare batterij niet met blote handen aan als deze lekt. Aangezien batterijvloeistof in de speler kan achterblijven, moet u uw Sony-dealer raadplegen als de batterij heeft gelekt. Als u vloeistof in uw ogen krijgt, mag u niet in uw ogen wrijven, dit zou tot blindheid kunnen leiden. Was uw ogen uit met schoon water en raadpleeg een arts. Als de vloeistof op uw lichaam of kleding terecht komt, moet u deze direct wassen. Als u dit niet doet, kan dit leiden tot brandwonden of letsel. Als u verbrand of gewond raakt door de batterijvloeistof, moet u een arts raadplegen.
- Giet geen water of plaats geen vreemde voorwerpen in de speler. Dit zou brand of een elektrische schok kunnen veroorzaken. Als dit gebeurt, moet u de speler direct uitschakelen, de USB-kabel van de speler loskoppelen en uw Sony-dealer of Sony Service Center raadplegen.
- Plaats de speler niet in vuur.
- Haal de speler niet uit elkaar. Dit zou een elektrische schok kunnen veroorzaken. Raadpleeg uw Sony-dealer of Sony Service Center voor het wisselen van oplaadbare batterijen, controle aan de binnenkant of reparaties.

Over het installeren

- Plaats geen zwaar voorwerp bovenop de speler of stel de speler niet bloot aan hevige schokken. Dit kan leiden tot defecten of schade.
- Gebruik de speler nooit op plaatsen waar deze wordt blootgesteld aan fel licht, extreme temperaturen, vocht of trillingen.
- Laat de speler niet achter op een plaats waar deze wordt blootgesteld aan hoge temperaturen, zoals in een auto die in de zon staat geparkeerd of in direct zonlicht. De speler kan verkleurd of vervormd raken of hierdoor kan een storing optreden.
- Plaats de speler niet op een plek waar veel stof is.
- Plaats de speler niet op een instabiel oppervlak of in schuine stand.
- Als de speler storing veroorzaakt met de radio of televisie, moet u de speler uitschakelen en uit de buurt van de radio of televisie plaatsen.

- Wanneer u de speler gebruikt, moet u de onderstaande veiligheidsvoorschriften volgen om te voorkomen dat de kast vervormt of dat de speler defect raakt.
 - Ga niet zitten met de speler in uw achterzak.



- Zorg dat u wanneer u de speler in een zakje doet met het snoer van de hoofdtelefoon/oortelefoon eromheen gewikkeld u deze niet ergens hard tegenaan stoot.

Over oververhitting

De speler kan heet worden als deze wordt opgeladen of gedurende lange tijd wordt gebruikt.

Over de hoofdtelefoon

Verkeersveiligheid

Gebruik de hoofdtelefoon niet tijdens het autorijden, fietsen, of het besturen van een motorvoertuig. Dit is gevaarlijk en op veel plaatsen verboden. Het kan ook gevaarlijk zijn om de muziek op een hoog volume af te spelen tijdens het wandelen, vooral bij zebrapaden. U moet zeer voorzichtig zijn of zelfs het gebruik staken bij situaties die mogelijk gevaarlijk zijn. Wanneer u de speler gebruikt terwijl u wandelt, moet u letten op het verkeer en de stoep.

Gehoorsbeschadiging voorkomen

Gebruik de hoofdtelefoon niet op een hoog volume. Gehoorspecialisten waarschuwen tegen voortdurend, luid en langdurig gebruik. Als u een suis in uw oor hoort, verlaag dan het volume of staak het gebruik. Zet het volume niet gelijk hoog, vooral wanneer u een hoofdtelefoon gebruikt. Zet het volume geleidelijk harder, zodat u uw oren niet bezeert.

Om anderen denken

Houd het volume op een gematigd niveau. Op die manier kunt u geluiden uit de omgeving horen en rekening houden met de mensen om u heen.

Waarschuwing

Als het onweert terwijl u de speler gebruikt, zet de hoofdtelefoon dan meteen af.

Als u een allergische reactie krijgt op de hoofdtelefoon, moet u direct stoppen deze te gebruiken en een arts raadplegen.

Gebruik

- Als u een draagriem (apart verkrijgbaar) gebruikt, moet u voorzichtig zijn dat deze niet blijft haken achter voorwerpen waar u langs loopt.
- Gebruik de speler niet in een vliegtuig.
- De speler (met uitzondering van de hoofdtelefoon) is spatbestendig, maar neem de volgende voorzorgsmaatregelen in acht:
 - Spat nooit grotere hoeveelheden water op de speler.
 - Dompel de speler nooit onder in water.
 - Draai het klepje om het stevig te sluiten om te voorkomen dat dingen via de USB-aansluiting in de speler komen (☞ page 11).
- De draaiknop van de speler werkt op basis van een magneetprincipe. Bij normaal gebruik mag de speler geen interferentie met andere apparaten veroorzaken. Houd de speler echter uit de buurt van items met een magneetstrip, zoals creditcards. Gebruik de speler bovendien niet op het strand of in de buurt van zand. Dit kan schade aan bijvoorbeeld de draaischakelaar van de speler veroorzaken.
- Trek de meegeleverde armband niet te strak aan om te voorkomen dat de bloedsomloop wordt geblokkeerd.

Reiniging

- Maak de behuizing van de speler schoon met een zachte doek, zoals een reinigingsdoekje voor een bril.
- Als de behuizing van de speler zeer vuil is, kunt u deze schoonmaken met een zachte doek die een beetje is bevochtigd met water of een zacht reinigingsmiddel.
- Gebruik geen schuurpapier, schuurmiddel of oplosmiddel zoals alcohol of wasbenzine, want hiermee kunt u de behuizing beschadigen.
- Laat geen water in de speler terechtkomen via de opening bij de aansluiting.
- Maak de stekker van de hoofdtelefoon af en toe schoon.

Als u vragen hebt over, of problemen met de speler, raadpleeg dan de dichtstbijzijnde Sony-verkoper.

Over software

- Copyrightwetten verbieden het gedeeltelijk of volledig kopiëren van de software of de bijgeleverde handleiding, of het verhuren van de software zonder toestemming van de eigenaar van de auteursrechten.
- SONY kan niet aansprakelijk worden gesteld voor financiële schade of verlies van omzet veroorzaakt door het gebruik van de bij de speler geleverde software, inclusief verlies geleden door derden.
- Als er een probleem wordt veroorzaakt door een productiefout, dan zal SONY het product vervangen. SONY houdt zich echter niet aansprakelijk.
- De software die bij deze speler wordt geleverd kan niet worden gebruikt bij apparatuur anders dan de apparatuur die daarvoor is ontworpen.
- De softwarespecificaties kunnen door de voortdurende verbeteringen aan het product zonder voorafgaand bericht worden veranderd.

- Het gebruik van deze speler met software anders dan de bijgeleverde software valt niet onder de garantie.
- De mogelijkheid om talen van de SonicStage weer te geven, is afhankelijk van het geïnstalleerde besturingssysteem op uw pc. Voor de beste resultaten moet u ervoor zorgen dat het geïnstalleerde besturingssysteem compatibel is met de taal die u wilt laten weergeven.
 - We bieden geen garantie dat alle talen correct zullen worden weergegeven in SonicStage.
 - Door de gebruiker gemaakte tekens en bepaalde speciale tekens worden mogelijk niet weergegeven.
- In deze handleiding wordt ervan uitgegaan dat u bekend bent met de basisfuncties van Windows.

Raadpleeg de betreffende handleidingen voor informatie over het gebruik van uw computer en besturingssysteem.

Over voorbeelden met audiogegevens

Op de speler zijn vooraf voorbeelden met audiogegevens geïnstalleerd zodat u de speler direct kunt uitproberen. Gebruik SonicStage om deze audiogegevens te verwijderen.

- De opgenomen muziek is uitsluitend bestemd voor privégebruik. Voor ander gebruik van de muziek is toestemming van de houders van auteursrechten vereist.
- Sony is niet verantwoordelijk voor onvolledig opnemen/downloaden of voor beschadigde gegevens als gevolg van problemen met de speler of de computer.
- Afhankelijk van het type tekst en tekens, wordt de tekst die in de speler wordt weergegeven, wellicht niet correct op het apparaat weergegeven. Dit kan de volgende oorzaken hebben:
 - De mogelijkheden van de aangesloten speler.
 - De speler werkt niet correct.
 - De ID3 TAG informatie van het nummer is geschreven in een taal of in tekens die niet door de speler worden ondersteund.

Informatie over de website voor klantondersteuning

Indien u vragen over of problemen met dit product hebt, gaat u naar een van de volgende websites:

Voor klanten in de VS: <http://www.sony.com/walkmansupport>

Voor klanten in Canada: <http://www.sony.ca/ElectronicsSupport/>

Voor klanten in Europa: <http://www.support-nwwalkman.com>

Voor klanten in Zuid-Amerika: <http://www.sony-latin.com/pa/info/>

Voor klanten in andere landen/gebieden: <http://www.css.ap.sony.com>

Voor klanten met het overzeese model:

<http://www.sony.co.jp/overseas/support/>

Over copyright

- SonicStage en het logo van SonicStage zijn handelsmerken of gedeponeerde handelsmerken van Sony Corporation.
- OpenMG, ATRAC, ATRAC3, ATRAC3plus en hun logo's zijn handelsmerken van Sony Corporation.
- "WALKMAN" en het "WALKMAN"-logo zijn geregistreerde handelsmerken van Sony Corporation.
- Microsoft, Windows, Windows NT, en Windows Media zijn handelsmerken of gedeponeerde handelsmerken van Microsoft Corporation in de Verenigde Staten en/of andere landen.
- Adobe en Adobe Reader zijn handelsmerken of gedeponeerde handelsmerken van Adobe Systems Incorporated in de Verenigde Staten en/of andere landen.
- MPEG Layer-3 audio-codeertechnologie en patenten gebruikt onder licentie van Fraunhofer IIS en Thomson.
- IBM en PC/AT zijn gedeponeerde handelsmerken van International Business Machines Corporation.
- Macintosh is een handelsmerk van Apple Computer, Inc.
- Pentium is een handelsmerk of een gedeponeerd handelsmerk van Intel Corporation.
- CD and music-related data from Gracenote, Inc., copyright © 2000-2004 Gracenote.

Gracenote CDDB® Client Software, copyright 2000-2004 Gracenote. This product and service may practice one or more of the following U.S. Patents: #5,987,525; #6,061,680; #6,154,773, #6,161,132, #6,230,192, #6,230,207, #6,240,459, #6,330,593, and other patents issued or pending. Services supplied and/or device manufactured under license for following Open Globe, Inc. United States Patent 6,304,523. Gracenote and CDDB are registered trademarks of Gracenote.

The Gracenote logo and logotype, and the "Powered by Gracenote" logo are trademarks of Gracenote.

- Alle andere handelsmerken en gedeponeerde handelsmerken zijn handelsmerken of gedeponeerde handelsmerken van de respectieve eigenaars. In deze handleiding zijn de symbolen TM en ® niet nader gespecificeerd.

Programma ©2006 Sony Corporation

Documentatie ©2006 Sony Corporation

Specificaties

Audiocompressietechnologie

- MPEG-1 Audio Layer-3 (MP3)
- Windows Media Audio (WMA)*
- Adaptive Transform Acoustic Coding (ATRAC)
- Advanced Audio Coding (AAC)*

* Audiobestanden met een WMA/AAC-indeling die auteursrechtelijk beschermd zijn, kunnen niet worden afgespeeld.

Maximaal aantal opneembare nummers en tijd (bij benadering)*

* De tijd bij benadering is gebaseerd op een overgebracht 4 minuten durend nummer met ATRAC of MP3-indeling. Andere af speelbare typen audiobestanden kunnen afwijken van de ATRAC of MP3-indelingen

NW-S202F/S202			NW-S203F	
Bitsnelheid	Nummers	Speelduur	Nummers	Speelduur
48 kbps	340	22 uur 40 min.	685	45 uur 00 min.
64 kbps	255	17 uur 00 min.	515	34 uur 20 min.
96 kbps	170	11 uur 20 min.	345	23 uur 00 min.
128 kbps	125	8 uur 20 min.	260	17 uur 20 min.
132 kbps	120	8 uur 00 min.	250	16 uur 40 min.
160 kbps	100	6 uur 40 min.	205	13 uur 40 min.
192 kbps	85	5 uur 40 min.	170	11 uur 20 min.
256 kbps	64	4 uur 10 min.	130	8 uur 40 min.
320 kbps	51	3 uur 20 min.	100	6 uur 40 min.
352 kbps	46	3 uur 00 min.	94	6 uur 10 min.

NW-S205F		
Bitsnelheid	Nummers	Speelduur
48 kbps	1.350	90 uur 00 min.
64 kbps	1.000	66 uur 40 min.
96 kbps	690	46 uur 00 min.
128 kbps	520	34 uur 40 min.
132 kbps	500	33 uur 20 min.
160 kbps	415	27 uur 40 min.
192 kbps	345	23 uur 00 min.
256 kbps	260	17 uur 20 min.
320 kbps	205	13 uur 40 min.
352 kbps	185	12 uur 20 min.

Capaciteit (capaciteit beschikbaar voor de gebruiker)*

NW-S202F/S202: 512 MB (Ong. 482 MB = 505.724.928 bytes)

NW-S203F: 1 GB (Ong. 968 MB = 1.015.726.080 bytes)

NW-S205F: 2 GB (Ong. 1,89 GB = 2.035.974.144 bytes)

* De beschikbare opslagcapaciteit van de speler kan variëren.
Een deel van het geheugen wordt gebruikt voor gegevensbeheerfuncties.

Ondersteunde bitsnelheden

MP3: 32 tot 320 kbps, geschikt voor een variabele bitsnelheid

WMA: 32 tot 192 kbps, geschikt voor een variabele bitsnelheid

ATRAC: 48/64/66 (ATRAC3)*/96/105 (ATRAC3)*/128/132 (ATRAC3)/160/192/256/320/352 kbps

* Het opnemen van cd's kan niet met SonicStage-software in ATRAC3 bij 66/105 kbps.

AAC: 16 tot 320 kbps, geschikt voor een variabele bitsnelheid*

* Afwijkende bitsnelheden of niet-gegarandeerde bitsnelheden inclusief, afhankelijk van de samplingfrequentie.

Bemonsteringsfrequentie*

MP3: 32/44,1/48 kHz

WMA: 44,1 kHz

ATRAC: 44,1 kHz

AAC: 11,025/12/16/22,05/24/32/44,1/48 kHz

* De bemonsteringsfrequentie kan verschillen per coderingsapparaat.

Frequentiebereik

20 tot 20.000 Hz (enkele signaalmeting)

FM-frequentiebereik (alleen NW-S202F/S203F/S205F)

87,5 tot 108,0 MHz

IF (FM) (alleen NW-S202F/S203F/S205F)

375 kHz

Antenne

Snoer van de hoofdtelefoon

Interface

Hoofdtelefoon: stereo mini

Hoge-snelheid USB (geschikt voor USB 2.0)

Werkings temperatuur

5°C tot 35°C

Voedingsbron

- Ingebouwde oplaadbare lithium-ion batterij
- USB-stroombron (via een computer met de bijgeleverde USB-kabel)

Levensduur batterij (continu afspelen)*

ATRAC-indeling: ongeveer 18 uur (afspelen met 132 kbps)

ATRAC-indeling: ongeveer 17 uur (afspelen met 128 kbps)

ATRAC-indeling: ongeveer 18 uur (afspelen met 48 kbps)

MP3-indeling: ongeveer 17 uur (afspelen met 128 kbps)

WMA-formaat: ongeveer 15 uur (afspelen met 128 kbps)

AAC-indeling: ongeveer 18 uur (afspelen met 128 kbps)

FM-radio-ontvangst (alleen NW-S202F/S203F/S205F): ongeveer 5 uur

* Dit is het geval als de instelling voor stroombesparing "ON-Super" (Aan-Super) is (☞ pagina 54), de instelling voor geluidskwaliteit (Equalizer) op "OFF" (Uit) staat (☞ pagina 33) en de instelling voor G Sensor op "OFF" (Uit) staat (☞ pagina 40). De levensduur van de batterij verschilt afhankelijk van de temperatuur en het gebruik.

Afmetingen (b/h/d)

15,0 × 96,5 × 15,0 mm

(b/h/d, zonder uitstekende onderdelen)

Gewicht

Ongeveer 26 g

Minimale systeemvereisten (voor de speler)

- Computer
 - IBM PC/AT of compatibele computer met een van de volgende Windows-besturingssystemen:
 - Windows 2000 Professional (Service Pack 3 of hoger)
 - Windows XP Home Edition
 - Windows XP Professional
 - Windows XP Media Center Edition
 - Windows XP Media Center Edition 2004
 - Windows XP Media Center Edition 2005
 - Besturingssystemen anders dan de hierboven aangegeven systemen worden niet ondersteund.
- CPU: Pentium III 450 MHz of hoger
- RAM: 128 MB of meer
- Harde schijf: 200 MB vrije ruimte of meer (1,5 GB of meer wordt aanbevolen)
 - Wellicht is meer ruimte vereist, afhankelijk van de versie van het besturingssysteem. Voor het opslaan van muziekbestanden is aanvullende ruimte nodig.
- Scherm:
 - Schermresolutie: 800 × 600 pixels (of hoger) (1.024 × 768 of hoger wordt aanbevolen)
 - Kleuren: Hoogst (16 bits) (of hoger) (SonicStage werkt mogelijk niet correct bij kleurinstellingen van 256 kleuren of minder.)
- CD-ROM-station (geschikt voor het afspelen van digitale muziek-cd's met gebruik van WDM)
 - Om originele cd's te maken of om back-ups te maken van audio-cd's is een CD-R/RW-station vereist.
- Geluidskaart
- USB-poort (Hoge-Snelheid USB wordt aanbevolen)
- Internet Explorer 5.5 of later moet zijn geïnstalleerd.
- Internetverbinding vereist om gebruik te kunnen maken van de CD Data Base (CDDDB) of Electronic Music Distribution (EMD).

We kunnen de werking niet op alle computers garanderen, ook al voldoen ze aan de bovenstaande systeemvereisten.









Niet ondersteund door de volgende omgevingen:

- Zelf in elkaar gezette pc's of besturingssystemen
- Een omgeving die een upgrade is van het oorspronkelijke door de fabrikant geïnstalleerde besturingssysteem
- Multibootomgeving
- Multimonitoromgeving
- Macintosh

Wijzigingen in ontwerp en technische gegevens voorbehouden zonder voorafgaande kennisgeving. Amerikaanse en andere octrooien in licentie van Dolby Laboratories.

Index

Symbolen

 (Album).....	29
 (Artiest).....	29
 (Artiest/album)	29
 (Map).....	19
 1 (Eén nummer herhalen)	19
 (Alles herhalen).....	19
 (Map herhalen)	19
 SHUF (Alle nummers in willekeurige volgorde herhalen).....	19
 SHUF (Map in willekeurige volgorde herhalen).....	19

A

AAC.....	64
Accessoires	6
Adobe Reader.....	3
Afspeelbereik.....	19
Afspeellijst	14
Afspelen	9
Album	17
ALL SONGS (ALLE NUMMERS)	13
Artiest.....	16
ATRAC.....	64, 65, 87
AVLS (volume begrenzen)	36

B

Batterij.....	62, 63
Beep (Pieptoon).....	37
Berichten.....	76
Bitsnelheid.....	64

C

Calorieën	21, 38
Clock (Klok).....	27
Computer.....	3, 89
Counter Reset (Telling opnieuw instellen).....	43
Count History (Telgeschiedenis)....	42

D

Date-Time (Datum en tijd)	44, 46, 47
Date Disp Type (Datumnotatie)....	46
DISP-knop	9
Display	12
Disp. Rotation	53
D.Normalizer	35
Draaischakelaar	10
Dynamic Normalizer	35

E

Equalizer.....	33
----------------	----

F

FM	55
FM Auto Preset (Radiozenders vooraf instellen)	56
Format (Formatteren).....	50

G

Geluidskwaliteit	33, 34
G Sensor (G-sensor).....	40

H

Handmatige fijnafstemming	57
Herhalen	19
HOLD	10
HOME-knop	9
HOME-scherm	8
Hoofdtelefoon	6, 11, 83
Huidige tijd instellen.....	44

I

Information (Informatie)	48
Initialize (Initialiseren)	49, 50

K

km..... 22

M

Manual (Handmatig) (volume) 32

Map (bedieningsmodus) 10, 29

mijlen 22

Mono/Auto..... 61

MP3 64, 87

Music Pacer (Sportmuziek)..... 23

N

Naar begin van nummer..... 10

Nummerinformatie..... 66

Nummers zoeken..... 15

Nummervolgorde 29

O

Opladen 62

Opladen van batterij..... 62

Opnieuw instellen (speler) 69

Overbrengen 3

P

Play Mode (Afspeelstand) 18

Power Save (Stroombesparing)..... 54

Problemen oplossen 69

Preset (Voorinstelling) (volume)... 30

Preset Custom
(Voorinstelling aangepast)..... 34

R

Radio 55

Reset All Setting (Instelling alles
opnieuw instellen) 49

S

Scan Sens 60

SEARCH (Zoeken)..... 15

op album 17

op artiest 16

op nummer 15

Serienummer..... 48

Set Date-Time
(Instellen van datum en tijd)..... 44

Set Playlist

(Afspeellijst instellen)..... 25

Set Target (Doel instellen) 21

SETTINGS (Instelling) 8

SonicStage..... 3, 80

Sort (Sorteren) 29

Sound (Geluid) 33, 34, 35, 36, 37

SPORTS MODE

(Sportmodus) 21, 23, 38

STOPWATCH..... 26

T

Terugspoelen..... 10

Time Disp Type (Tijdnotatie) 47

Tuner 55

U**USB Power (USB-stroom)**

(instelling USB-verbinding) 52

V

Verkenner 67

Verwijderen 80

VOL +/- -knop 9

Volume..... 9, 30, 33

Volume Mode (Volumestand) 30

Vooraf afstemmen 57

Vooruitspoelen..... 10

W

Willekeurige volgorde..... 19

Windows Verkenner 67

WMA 64, 87