



Veiligheidsmaatregelen

Houd de telefoon buiten het bereik van kleine kinderen en huisdieren

Houd de telefoon en alle bijbehorende onderdelen en accessoires buiten het bereik van kleine kinderen en huisdieren. Kleine onderdelen kunnen verstikkingsgevaar opleveren of schadelijk zijn wanneer zij worden ingeslikt.

Bescherm uw gehoor



Als u naar muziek luistert met een headset op hoog volume, kan uw gehoor worden beschadigd. Gebruik altijd een zo laag mogelijk gespreks- of muziekvolume.

Wees voorzichtig bij het installeren van mobiele telefoons en apparatuur

Zorg ervoor dat mobiele telefoons en accessoires veilig in de auto zijn bevestigd. Plaats de telefoon en accessoires niet over de airbag heen of in de ruimte waar de airbag wordt opgeblazen. Verkeerd geïnstalleerde draadloze apparaten kunnen ernstig letsel veroorzaken doordat de airbags snel worden opgeblazen.

- Gebruik of bewaar de telefoon niet in een stoffige, vuile locatie om beschadiging van de bewegende onderdelen te voorkomen.
- Uw telefoon is een gevoelig elektronisch apparaat dat door blootstelling aan externe invloeden en onvoorzichtige behandeling ernstig kan worden beschadigd.
- Gebruik geen verf op de telefoon, omdat verf bewegende delen kan verstopen, waardoor de telefoon niet goed meer kan worden gebruikt.
- Gebruik de cameraflitser of het camerlicht van de telefoon niet dicht bij de ogen van kinderen of dieren.
- De telefoon en geheugenkaarten kunnen worden beschadigd bij blootstelling aan magnetische velden. Gebruik geen telefoonhoesjes of accessoires met magnetische sluitingen en laat de telefoon niet gedurende langere tijd in contact komen met magnetische velden.

Voorkom interferentie met andere elektronische apparatuur

De telefoon zendt radiofrequentiesignalen (RF-signalen) uit die kunnen interfereren met niet of onvoldoende afgeschermd elektronische apparaten, zoals pacemakers, gehoorapparaten, medische apparatuur in het algemeen en andere elektronische apparatuur in woning of auto. Neem in het geval van interferentie contact op met de fabrikant van de betreffende apparatuur.

Behandel batterijen en oplader voorzichtig en voer deze af volgens de voorschriften

- Gebruik alleen batterijen en opladers die door Samsung zijn goedgekeurd en die specifiek voor uw telefoon zijn ontworpen. Incompatibele batterijen en opladers kunnen ernstige verwondingen veroorzaken of de telefoon beschadigen.
- Gooi batterijen of de telefoon nooit in het vuur. Volg alle lokale regelgevingen wanneer u gebruikte batterijen of de telefoon verwijdert.
- Leg batterijen of telefoons nooit in of op verwarmingsapparaten, zoals een magnetron, kachel of radiator. Batterijen kunnen exploderen als ze te heet worden.
- Voorkom vervorming of beschadiging van batterijen. Stel batterijen niet bloot aan overmatige externe druk. Dit kan leiden tot kortsluiting of oververhitting.

Voorkom storingen in pacemakers

Houd minimaal 15 cm afstand tussen mobiele telefoons en pacemakers om mogelijke storingen te voorkomen. Dit wordt aangeraden door fabrikanten en de onafhankelijke onderzoeksgroep Wireless Technology Research.

Als u enige reden hebt om aan te nemen dat uw telefoon interfereert met de werking van een pacemaker of andere medische apparatuur, schakelt u de telefoon onmiddellijk uit en neemt u voor nader advies contact op met de fabrikant van de pacemaker of medische apparatuur.



Belangrijke gebruiksinformatie

Gebruik de telefoon in de normale positie

Voorkom contact met de interne antenne van de telefoon.

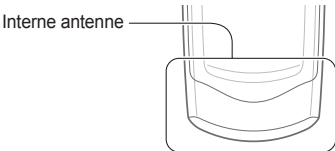

Laat de telefoon alleen repareren door bevoegd personeel

Wanneer u de telefoon laat repareren door onbevoegd personeel, kan de telefoon worden beschadigd en geldt de garantie niet meer.

Schakel de telefoon uit in omgevingen met potentieel explosiegevaar

Gebruik de telefoon niet bij een tankstation of in de buurt van brandstoffen of chemicaliën. Schakel de telefoon uit wanneer dit wordt aangegeven met waarschuwings-aanwijzingen of -instructies. De telefoon kan explosies of brand veroorzaken in en bij opslaglocaties voor brandstof en chemicaliën en gebieden waarin explosies plaatsvinden. Bewaar geen ontvlambare vloeistoffen, gassen of explosief materiaal in dezelfde ruimte als de telefoon of de onderdelen of accessoires van de telefoon.

Beperk het risico van letsel door vaak herhaalde bewegingen

Wanneer u SMS-berichten verzendt of games speelt op de telefoon, houd de telefoon dan ontspannen vast, druk licht op de toetsen, gebruik speciale functies waardoor u op minder toetsen hoeft te drukken (zoals standaardberichten en voorspellende tekst) en neem regelmatig pauze.

Gebruik de telefoon niet als het scherm is gebarsten of gebroken

Gebroken glas of acryl kan ernstige verwondingen aan uw handen en gezicht veroorzaken. Breng de telefoon naar een Samsung Service Center om het scherm te vervangen. Schade veroorzaakt door onzorgvuldig handelen kan leiden tot het vervallen van de garantie van de fabrikant.

CE 0168

Zorg voor een maximale levensduur van batterij en oplader

- Laat batterijen niet langer dan een week achtereen opladen, aangezien te veel opladen niet bevorderlijk is voor de levensduur.
- Batterijen die niet worden gebruikt, ontladen zich na verloop van tijd en moeten voor gebruik opnieuw worden opgeladen.
- Laat de stekker van de oplader niet in het stopcontact zitten als u de oplader niet gebruikt.
- Gebruik de batterijen alleen voor het doel waarvoor ze zijn bedoeld.

Wees voorzichtig met SIM-kaarten en geheugenkaarten

- Verwijder een kaart niet wanneer via de telefoon gegevens worden overgedragen of geraadpleegd. Dit kan leiden tot verlies van gegevens en/of beschadiging van de kaart of telefoon.
- Bescherm SIM- en geheugenkaarten tegen elektrische schokken, statische elektriciteit en elektronische ruis van andere apparaten.
- Door veelvuldig wissen en schrijven naar een geheugenkaart verkort u de levensduur van de kaart.
- Raak geen goudkleurige contactpunten of polen aan met uw vingers of met metalen voorwerpen. Veeg, indien nodig, geheugenkaarten schoon met een zachte doek.



Veiligheidsinformatie

Verkeersveiligheid voor alles

Gebruik uw telefoon bij voorkeur niet tijdens het rijden en houd u aan alle regels voor het gebruik van mobiele telefoons in de auto. Gebruik handsfree accessoires waar mogelijk.

Volg alle veiligheidsvoorschriften en regelgevingen op

Houd u aan alle voorschriften die het gebruik van een mobiele telefoon in een bepaald gebied beperken.

Gebruik alleen door Samsung goedgekeurde accessoires

Het gebruik van incompatibele accessoires kan de telefoon beschadigen of letsel veroorzaken.

Schakel de telefoon uit als u zich in de nabijheid van medische apparatuur bevindt

De telefoon kan storingen veroorzaken in medische apparatuur in ziekenhuizen en andere zorginstellingen. Volg alle voorschriften, waarschuwingsmededelingen en aanwijzingen van medisch personeel op.

Zorg dat contact met alarmdiensten mogelijk blijft

In bepaalde gebieden of omstandigheden kunt u mogelijk geen alarmnummers bellen. Voordat u naar afgelegene of minder ontwikkelde gebieden afreist, moet u daarom een alternatieve manier plannen om contact op te kunnen nemen met alarmdiensten.

Informatie over het SAR-certificaat (Specific Absorption Rate)

Uw telefoon voldoet aan de standaarden die in de EU zijn opgesteld voor blootstelling aan radiofrequentie-energie die wordt afgegeven door radio- en telecommunicatie-apparatuur. Deze standaarden verbieden de verkoop van mobiele telefoons die het maximumniveau voor blootstelling overschrijden, de zogenaamde SAR (Specific Absorption Rate), van 2,0 watt per kilogram lichaamsgewicht.

Tijdens testen is de maximum-SAR voor dit model vastgesteld op 0,384 watt per kilogram. Bij normaal gebruik is de feitelijke SAR waarschijnlijk veel lager, omdat de telefoon zo is ontworpen dat slechts de minimaal benodigde hoeveelheid RF-energie wordt gebruikt voor het verzenden van een signaal naar het dichtstbijzijnde basisstation. Door waar mogelijk automatisch lagere niveaus te gebruiken, wordt de blootstelling aan RF-energie nog verder beperkt.

De conformiteitsverklaring achter in deze gebruiksaanwijzing geeft aan dat de telefoon voldoet aan de Richtlijn van de EU betreffende radioapparatuur en telecommunicatie-eindapparatuur. Ga naar de website van Samsung over mobiele telefoons voor meer informatie over SAR en de gerelateerde EU-standaarden.

Zet de telefoon uit of schakel de draadloze functies uit wanneer u zich in een vliegtuig bevindt

De telefoon kan storing in de apparatuur van het vliegtuig veroorzaken. Houd u aan alle voorschriften van de luchtvaartmaatschappij en zet uw telefoon uit of schakel deze over naar een modus waarin alle draadloze functionaliteit is uitgeschakeld als dit door de bemanning van het vliegtuig wordt gevraagd.

Bescherm batterijen en opladers tegen beschadiging

- Vermijd blootstelling van batterijen aan extreme temperaturen (onder 0 °C/32 °F of boven 45 °C/113 °F). Extreme temperaturen kunnen het oplaadvermogen en de levensduur van uw batterijen verminderen.
- Voorkom dat batterijen in aanraking komen met metalen voorwerpen. Dit kan een verbinding vormen tussen de plus- en minpolen van uw batterij en tijdelijke of permanente kortsluiting veroorzaken.
- Gebruik nooit een beschadigde oplader of batterij.

Behandel de telefoon voorzichtig en verstandig

- Laat het apparaat niet nat worden. Vloeistoffen kunnen ernstige schade veroorzaken en veranderen de kleur van het label dat aangeeft dat de telefoon waterschade heeft opgelopen. Raak het apparaat niet aan met natte handen. De garantie van de fabrikant is niet van toepassing op waterschade aan de telefoon.

Correcte verwijdering van dit product

(Elektrische & elektronische afvalapparatuur)



(Van toepassing in de Europese Unie en andere Europese landen waar afval gescheiden wordt ingezameld)

Dit merkteken op het product, de accessoires of het informatiemateriaal duidt erop dat het product en zijn elektronische accessoires (bv. lader, headset, USB-kabel) niet met ander huishoudelijk afval verwijderd mogen worden aan het einde van hun gebruiksduur. Om mogelijke schade aan het milieu of de menselijke gezondheid door ongecontroleerde afvalverwijdering te voorkomen, moet u deze artikelen van andere soorten afval scheiden en op een verantwoorde manier recycleren, zodat het duurzame hergebruik van materiaalbronnen wordt bevorderd.

Huishoudelijke gebruikers moeten contact opnemen met de winkel waar ze dit product hebben gekocht of met de gemeente waar ze wonen om te vernemen waar en hoe ze deze artikelen milieuvriendelijk kunnen laten recycleren.

Zakelijke gebruikers moeten contact opnemen met hun leverancier en de algemene voorwaarden van de koopovereenkomst nalezen. Dit product en zijn elektronische accessoires mogen niet met ander bedrijfsafval voor verwijdering worden gemengd.

Correcte behandeling van een gebruikte accu uit dit product

(Van toepassing op de Europese Unie en andere Europese landen met afzonderlijke inzamelingssystemen voor accu's en batterijen)



Dit merkteken op de accu, handleiding of verpakking geeft aan dat de accu in dit product aan het einde van de levensduur niet samen met ander huishoudelijk afval mag worden weggegooid. De chemische symbolen

Hg, Cd of Pb geven aan dat het kwik-, cadmium- of loodgehalte in de accu hoger is dan de referentieniveaus in de Richtlijn 2006/66/EC. Indien de gebruikte accu niet op de juiste wijze wordt behandeld, kunnen deze stoffen schadelijk zijn voor de gezondheid van mensen of het milieu.

Ter bescherming van de natuurlijke hulpbronnen en ter bevordering van het hergebruik van materialen, verzoeken wij u afgedankte accu's en batterijen te scheiden van andere soorten afval en voor recycling aan te bieden bij het gratis inzamelingssysteem voor accu's en batterijen in uw omgeving.

Indeling van de telefoon

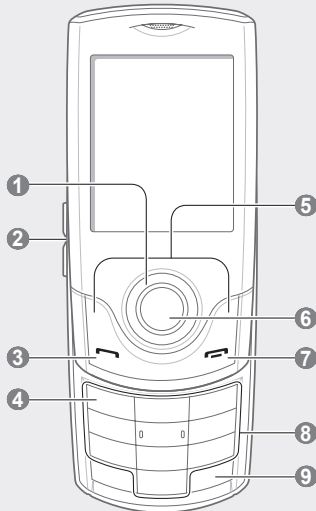

1

4-richtingsnavigatietoets

In standby-stand: toegang tot zelfgedefinieerde menu's; in standby-stand: bladeren door menu's in de werkbalk met snelkoppelingen (links/rechts); in menustand: bladeren door menuopties

2

Volumetoets

In standby-stand: het toetsvolume aanpassen
► *Een SOS-bericht activeren en verzenden*

3

Beltoets

Nummer bellen of oproep aannemen; in standby-stand: overzicht van laatst gekozen nummers, gemiste oproepen en ontvangen oproepen

4

Toets Voicemailservice

In standby-stand: toegang tot voicemail (toets ingedrukt houden)

5

Functietoetsen

De acties uitvoeren die onder in het display worden weergegeven

6

Bevestigingstoets

In standby-stand: een menu selecteren in de werkbalk met snelkoppelingen of de menustand openen; in standby-stand: de browser starten (ingedrukt houden); in menustand: de gemarkeerde menuoptie selecteren of een invoer bevestigen

7

Toets Aan/Uit/Menu sluiten

Telefoon aan- of uitzetten (toets ingedrukt houden); gesprek beëindigen; in menustand: invoer annuleren en teruggaan naar standby-stand

8

Alfanumerieke toetsen

9

Toets Stil profiel

In de standby-stand: het stille profiel in- of uitschakelen (ingedrukt houden)

Boven aan het display worden de volgende statusindicatoren weergegeven:

Symbol	Beschrijving	Symbol	Beschrijving
	Signaalsterkte		Gesynchroniseerd met pc
	Verbinding met GPRS-netwerk		Nieuw SMS-bericht
	Verbinding met EDGE-netwerk		Nieuw MMS-bericht
	Spraakoproep actief		Nieuw e-mailbericht
	Video-oproep actief		FM-radio
	Doorschakelfunctie actief		Muziek wordt afgespeeld
	Functie voor SOS-berichten ingeschakeld		Geheugenkaart geplaatst
	Alarm ingeschakeld		Normaal profiel ingeschakeld
	Verbinding maken met beveiligde webpagina		Stil profiel ingeschakeld
	Roaming		Batterijsterkte
	Community's		Huidige tijd
	Bluetooth ingeschakeld		

De SIM-kaart en de batterij plaatsen

- Verwijder het batterijklepje en plaats de SIM-kaart.

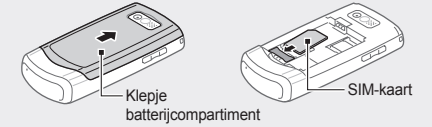

- Plaats de batterij en sluit het batterijklepje.

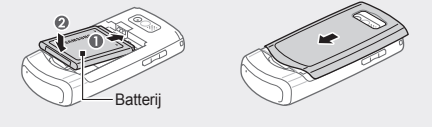

De batterij opladen

- Sluit de meegeleverde reisadapter aan.
- Koppel de reisadapter los wanneer het opladen is voltooid.



Haal de batterij nooit uit de telefoon zonder eerst de reisadapter los te koppelen. Als u eerst de batterij verwijdert, kan de telefoon beschadigd raken.

De werkbalk met sneltoetsen gebruiken

Gebruik de werkbalk met sneltoetsen voor toegang tot uw favoriete menu's.

U krijgt als volgt toegang tot een menu vanuit de werkbalk met sneltoetsen:

Blader in de standby-stand naar links of naar rechts naar het gewenste menu en druk op de bevestigingstoets.

Menu's bewerken in de werkbalk met sneltoetsen

- Selecteer in de menustand **Instellingen** → **Display en verlichting** → **Sneltoetswerkbalk**.
- Druk op **<Opties>** → **Wijzigen**.
- Selecteer uw favoriete menu's.
- Druk op **<Opties>** → **Openen** om submenu's te selecteren (indien nodig).
- Druk op **<Opslaan>** of druk op **<Opties>** → **Opslaan**.

De werkbalk met sneltoetsen deactiveren

- Selecteer in de menustand **Instellingen** → **Display en verlichting** → **Startscherm** → **Sneltoetswerkbalk**.
- Blader naar links of rechts naar **Uit**.
- Druk op **Opslaan**.

De werkbalk met sneltoetsen deactiveren

- Blader omlaag en druk op de bevestigingstoets om de lijst met ontvangers te openen.
- Druk op **<Opties>** → **Telefoonlijst** om de lijst met contactpersonen te openen.
- Selecteer een contactpersoon.
- Selecteer een nummer (indien nodig).
- Als u klaar bent met het selecteren van contactpersonen, drukt u op **<Opties>** → **Toevoegen**.
- Druk op **<Opties>** → **Opslaan** om de ontvangers op te slaan.
- Blader omlaag en stel het aantal herhalingen in voor het SOS-bericht.
- Druk op **<Opslaan>** → **<Ja>**.

Een SOS-bericht verzenden

- Met de telefoon gesloten en de toetsen vergrendeld drukt u vier keer op de volumetoetsen om een SOS-bericht te verzenden naar vooraf ingestelde nummers. De telefoon schakelt over naar de SOS-stand en verstuurt het vooraf ingestelde SOS-bericht.
- Druk op **[↵]** om de SOS-stand te beëindigen.

Plaatsen van een geheugenkaart (optioneel)

Uw telefoon is geschikt voor microSD- of microSDHC-geheugenkaarten tot 4 GB (afhankelijk van het merk en type van de kaart).

Als u de geheugenkaart op een pc formateert, kan dit incompatibiiteit met uw telefoon veroorzaken. Formateer de geheugenkaart alleen op de telefoon.

- Verwijder het deksel van het batterijcompartiment en de batterij.
- Open het klepje voor de geheugenkaart.
- Open het klepje voor de geheugenkaart en plaats een geheugenkaart met het etiket naar boven.



- Sluit het klepje voor de geheugenkaart.
- Plaats de batterij en het deksel van het batterijcompartiment terug.

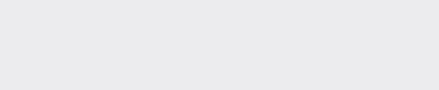

Beltoon wijzigen

- Selecteer in de menustand **Instellingen** → **Telefoonprofielen**.
- Ga naar profiel dat u gebruikt.

Als u het profiel Stil of Vliegtuig gebruikt, kunt u de beltoon niet wijzigen.

- Druk op **<Opties>** → **Wijzigen** → **Beltoon spraakoproep**.
 - Selecteer een beltooncategorie → een beltoon.
 - Druk op **<Opties>** → **Wijzigen** → **Beltoon spraakoproep**.
 - Selecteer een beltooncategorie → een beltoon.
 - Druk op **<Opslaan>**.
- Als u naar een ander profiel wilt overschakelen, kiest u dat profiel uit de lijst.

Een recent gekozen nummer bellen

- Druk in de standby-stand op **[↵]**.
- Blader naar links of rechts naar een oproeptype.
- Blader omhoog of omlaag om een nummer of naam te selecteren.
- Druk op de bevestigingstoets om details van de oproep weer te geven of op **[↵]** om het nummer te kiezen.

Tekst invoeren

De tekstinvoerstand wijzigen

- Houd **[✖]** ingedrukt om te schakelen tussen de T9- en de ABC-stand.
- Druk op **[✖]** om te wisselen tussen hoofdletters en kleine letters of om naar de cijferstand te gaan.
- Houd **[#]** ingedrukt om naar de symboolstand te gaan.

De functie Mobiel opsporen activeren

Met deze functie kunt u uw telefoon opsporen wanneer deze is verloren of gestolen. Wanneer iemand uw telefoon gebruikt met een andere SIM-kaart, wordt er automatisch een vooraf ingesteld opsporingsbericht verzonden naar uw vrienden of familie. Deze functie is mogelijk niet beschikbaar, afhankelijk van de mogelijkheden die door uw serviceprovider worden ondersteund.

- Selecteer in de menustand **Instellingen** → **Beveiliging** → **Mobiel opsporen**.
- Geef uw wachtwoord in en druk op **<OK>**.

Als u de **Mobiel opsporen** voor het eerst gebruikt, wordt u gevraagd een wachtwoord in te stellen en te bevestigen.

- Blader naar links of rechts naar **Aan**.
- Blader omlaag en druk op de bevestigingstoets om de lijst met ontvangers te openen.
- Druk op **<Opties>** → **Telefoonlijst** om de lijst met contactpersonen te openen.
- Selecteer een contactpersoon.
- Selecteer een nummer (indien nodig).
- Als u klaar bent met het selecteren van contactpersonen, drukt u op **<Opties>** → **Toevoegen**.
- Druk op **<Opties>** → **Opslaan** om de ontvangers op te slaan.
- Blader omlaag en geef de naam van de afzender in.
- Druk op de bevestigingstoets → **<OK>**.

Instructiepictogrammen

	Opmerking: opmerkingen, gebruikstips of aanvullende informatie
	Gevolgd door: de volgorde van de opties of menu's die u moet selecteren om een stap uit te voeren, bijvoorbeeld: selecteer in de menustand Berichten → Nieuw bericht maken (betekent Berichten , gevolgd door Nieuw bericht maken)
	Vierkante haken: telefoontoetsen; bijvoorbeeld: [↵] (staat voor de toets Aan/Uit/ Menu sluiten)
	Punthaken: functietoetsen waarvan de functie per scherm kan verschillen, bijvoorbeeld: <OK> (staat voor de functietoets OK)

De telefoon in- en uitschakelen

De telefoon inschakelen:

- Houd **[↵]** ingedrukt.
- Voer uw PIN-code in en druk op **<OK>** (indien nodig).
- Als de profielwizard wordt geopend, past u de telefoon aan uw voorkeuren aan door de instructies op het scherm te volgen.

Herhaal stap 1 om de telefoon uit te schakelen.

T9-stand

- Druk de desbetreffende alfanumerieke toetsen één keer in om een heel woord in te voeren.
- Als het woord juist wordt weergegeven, drukt u op **[#]** om een spatie in te voegen. Als het gewenste woord niet verschijnt, drukt u op **[0]** om een ander woord te selecteren.

ABC-stand

Druk op de desbetreffende alfanumerieke toets tot het gewenste teken op het display verschijnt.

Cijferstand

Druk op de desbetreffende alfanumerieke toets om een cijfer in te voeren.

Symboolstand

Druk op de desbetreffende alfanumerieke toets om een symbool in te voeren.

- Druk op de navigatietoets om de cursor te verplaatsen.
- Druk op **<Wissen>** om tekens één voor één te verwijderen. Houd **<Wissen>** ingedrukt om alle tekens te verwijderen.
- Druk op **[#]** om een spatie tussen twee tekens in te voegen.
- Druk op **[1]** om leestekens in te geven.

De camera gebruiken

Foto's maken

- Selecteer in de menustand **Camera** om de camera in te schakelen.
- Richt de lens op het onderwerp en pas het beeld naar wens aan.
- Druk op de bevestigingstoets om een foto te maken.
- Druk op **<Terug>** om nog een foto te maken (stap 2).

Foto's bekijken

Selecteer in de menustand **Mijn bestanden** → **Afbeeldingen** → **Mijn foto's** → een fotobestand.

Video's opnemen

- Selecteer in de menustand **Camera** om de camera in te schakelen.
- Druk op **[1]** om over te schakelen naar de videostand.
- Richt de lens op het onderwerp en pas het beeld naar wens aan.
- Druk op de bevestigingstoets om de opname te starten.
- Druk op **<□>** om de opname te stoppen.
- Druk op **<☺>** om nog een video op te nemen (stap 3).

Video's bekijken

Selecteer in de menustand **Mijn bestanden** → **Video's** → **Mijn videoclips** → een videobestand.

Toegang tot menu's

Ga als volgt te werk om de menu's op uw telefoon te openen:

- Druk in de standby-stand op **<Menu>** voor toegang tot de menustand.

Mogelijk moet u, afhankelijk van uw regio of serviceprovider, op de bevestigingstoets drukken om de menustand te openen.

- Ga met behulp van de navigatietoets naar een menu of optie.
- Druk op **<Kies>**, **<OK>** of de bevestigingstoets om de gemarkeerde optie te bevestigen.
- Druk op **<Terug>** om een niveau omhoog te gaan of druk op **[↵]** om terug te gaan naar de standby-stand.

- Wanneer u een menu opent waarbij een PIN2 is vereist, moet u de PIN2 ingeven die bij uw SIM-kaart zit. Raadpleeg uw provider voor meer informatie.
- Samsung is niet verantwoordelijk voor het verlies van wachtwoorden, privé-informatie of andere schade door illegale software.

Een oproep tot stand brengen

- Geef in de standby-stand het netnummer en het abonneenummer in.
- Druk op **[↵]** om het nummer te kiezen.
- Druk op **[↵]** om de oproep te beëindigen.

Nieuwe contactpersoon toevoegen

- Geef in de standby-stand een telefoonnummer in en druk op **<Opties>**.
- Selecteer **Opslaan** → een geheugenlocatie (telefoon of SIM) → **Nieuw**.
- Selecteer een nummertype (indien nodig).
- Geef de gegevens van de contactpersoon op.
- Druk op **<Opslaan>** of druk op **<Opties>** → **Opslaan** om de contactpersoon aan het geheugen toe te voegen.

Berichten verzenden en bekijken

Een tekst- of MMS-bericht verzenden

- Selecteer in de menustand **Berichten** → **Nieuw bericht maken** → **Bericht**.
- Geef een telefoonnummer in en blader omlaag.
- Geef de tekst voor het bericht op. ► *Tekst invoeren* Als u het bericht als SMS wilt verzenden, gaat u naar stap 7. Als u een MMS-bericht wilt toevoegen, gaat u verder met stap 4.
- Druk op **<Opties>** → **Multimedia toevoegen** en voeg een item toe.
- Druk op **<Opties>** → **Geavanceerd** → **Onderwerp toevoegen**.
- Geef een onderwerp in.
- Druk op **<Opties>** → **Verzenden** om het bericht te verzenden.

Naar muziek luisteren

- Selecteer in de menustand **Muziek**.
- Selecteer een muziekcategorie, een muziekbestand.
- Tijdens het afspelen kunt u de volgende toetsen gebruiken:

Toets	Functie
Bevestigen	Het afspelen onderbreken of hervatten
Volume	Het volume aanpassen
Navigatie	<ul style="list-style-type: none">Links: vorig nummer; terugspoelen in een bestand (ingedrukt houden) Rechts: volgend nummer; vooruitspoelen in een bestand (ingedrukt houden) Omhoog: de afspeellijst openen Omlaag: afspelen stoppen

Luisteren naar FM-radio

- Sluit de meegeleverde headset aan op de telefoon.
- Selecteer in de menustand **Extra's** (indien nodig) → **FM-radio**.
- Druk op de bevestigingstoets om de FM-radio in te schakelen.
- Druk op **<Ja>** om de functie voor automatisch zoeken naar radiozenders te starten. De radio zoekt beschikbare zenders en slaat deze automatisch op. Als u de **FM-radio** voor het eerst gebruikt, wordt u gevraagd automatisch afstemmen te starten.

- Blader omhoog of omlaag naar een opgeslagen radiozender.
- Druk op de bevestigingstoets om de FM-radio uit te schakelen.

Een oproep aannemen

- Druk op **[↵]** wanneer er een oproep binnenkomt.
- Druk op **[↵]** om de oproep te beëindigen.

Het volume aanpassen

Het volume van de beltoon aanpassen

- Selecteer in de menustand **Instellingen** → **Telefoonprofielen**.
- Blader naar het telefoonprofiel dat u gebruikt.
- Druk op **<Opties>** → **Wijzigen** → **Volume belseignaal**.
- Blader naar links of rechts om het volumeniveau aan te passen.
- Druk tweemaal op **<Opslaan>**.

Het volume aanpassen tijdens een gesprek

Druk tijdens een oproep de volumetoets omhoog of omlaag om het volume van de headset aan te passen.

In luidruchtige omgevingen hebt u mogelijk moeite om het gesprek te verstaan als u de luidsprekerfunctie gebruikt. Gebruik dan voor betere geluidsprestaties de normale telefoonstand.

SMS- of MMS-berichten bekijken

- Selecteer in de menustand **Berichten** → **Mijn berichten** → **Postvak IN**.
- Selecteer een SMS- of MMS-bericht.

Nepoproepen tot stand brengen

U kunt een inkomende oproep simuleren wanneer u een voorwendsel zoekt om een bijeenkomst of ongewenst gesprek te verlaten.

Om een nepoproep tot stand te kunnen brengen, moet u eerst een sneltoets hiervoor instellen. Selecteer in de menustand **Instellingen** → **Telefoon** → **Sneltoetsen** en stel een sneltoets in voor een Nepoproep.

Een nepoproep tot stand brengen

- Houd de sneltoets ingedrukt in standby-stand.
- Druk vier keer op de sneltoets als de telefoon is gesloten en de toetsen zijn vergrendeld.

Een SOS-bericht activeren en verzenden

In geval van nood kunt u een SOS-bericht naar uw familie of vrienden verzenden.

Het SOS-bericht activeren

- Selecteer in de menustand **Berichten** → **SOS-berichten** → **Verzendopties**.
- Blader naar links of rechts naar **Aan**.

<p>SAMSUNG ELECTRONICS</p>	<p>SAMSUNG</p>
<p>Conformiteitsverklaring (R&TTE-richtlijn)</p>	
<p><i>Wij,</i></p>	<p>Samsung Electronics</p>
<p>verklaren onder onze eigen verantwoordelijkheid dat het product</p>	
<p>GSM mobiele telefoon: GT-S3100</p>	
<p>waarop deze verklaring van toepassing is, voldoet aan de volgende standaarden en/of andere normatieve documenten.</p>	
<p>Veiligheid</p>	<p>EN 60950-1 : 2001 +A11:2004</p>
<p>EMC</p>	<p>EN 301 489-01 V1.6.1 (09-2005) EN 301 489-07 V1.3.1 (11-2005) EN 301 489-17 V1.2.1 (08-2002)</p>
<p>SAR</p>	<p>EN 50360 : 2001 EN 62209-1 : 2006</p>
<p>RADIO</p>	<p>EN 301 511 V9.0.2 (03-2003) EN 300 328 V1.7.1 (10-2006)</p>
<p>Hierbij verklaren we dat [alle essentiële radiotoets zijn uitgevoerd en dat] bovengenoemd product voldoet aan alle essentiële eisen die er in Richtlijn 1999/5/EC aan worden gesteld.</p>	
<p>De conformiteitsbeoordelingsprocedure waarnaar wordt verwezen in Artikel 10 en die wordt beschreven in Bijlage [IV] van Richtlijn 1999/5/EC is uitgevoerd in samenwerking met de volgende aangemelde instantie(s):</p>	
<p>BABT, Balfour House, Churchfield Road, Walton-on-Thames, Surrey, KT12 2TD, UK* Kenmerk: 0168</p>	
<p>De technische documentatie wordt beheerd door:</p>	
<p>Samsung Electronics QA Lab.</p>	
<p>en wordt op verzoek ter beschikking gesteld. <i>(Vertegenwoordiging in de EU)</i></p>	
<p>Samsung Electronics Euro QA Lab. Blackbushe Business Park, Saxony Way, Yateley, Hampshire, GU46 6GG, UK*</p>	
<p>2009.07.09</p>	<p><i>Yong-Sang Park / S. Manager</i></p>
<p>(plaats en datum van uitgifte)</p>	<p>(naam en handtekening van bevoegde persoon)</p>

* Dit is niet het adres van het Samsung Service Center. Zie de garantiekaart of neem contact op met de winkel waar u de telefoon hebt aangeschaft voor het adres van het Samsung Service Center.