

## Mobiele telefoon Gebruiksaanwijzing

Uw telefoon en de accessoires kunnen afwijken van de beschrijvingen in deze gebruiksaanwijzing. Dit is afhankelijk van de geïnstalleerde software of uw serviceprovider.

www.samsungmobile.com

Printed in Korea  
Code No.: GH68-27595A  
Dutch: 02/2010, Rev. 1.0



### Veiligheidsinformatie

#### Verkeersveiligheid voor alles

Gebruik uw telefoon bij voorkeur niet tijdens het rijden en houd u aan alle regels voor het gebruik van mobiele telefoons in de auto. Gebruik handsfree accessoires waar mogelijk.

#### Volg alle veiligheidsvoorschriften en regelgevingen op

Houd u aan alle voorschriften die het gebruik van een mobiele telefoon in een bepaald gebied beperken.

#### Gebruik alleen door Samsung goedgekeurde accessoires

Het gebruik van incompatibele accessoires kan de telefoon beschadigen of letsel veroorzaken.

#### Schakel de telefoon uit als u zich in de nabijheid van medische apparatuur bevindt

De telefoon kan storingen veroorzaken in medische apparatuur in ziekenhuizen en andere zorginstellingen. Volg alle voorschriften, waarschuwingsmededelingen en aanwijzingen van medisch personeel op.

#### Zet de telefoon uit of schakel de draadloze functies uit wanneer u zich in een vliegtuig bevindt

De telefoon kan storing in de apparatuur van het vliegtuig veroorzaken. Houd u aan alle voorschriften van de luchtvaartmaatschappij en zet uw telefoon uit of schakel deze over naar een modus waarin alle draadloze functionaliteit is uitgeschakeld als dit door de bemanning van het vliegtuig wordt gevraagd.

#### Zorg dat contact met alarmdiensten mogelijk blijft

In bepaalde gebieden of omstandigheden kunt u mogelijk geen alarmnummers bellen. Voordat u naar afgelegen of minder ontwikkelde gebieden afreist, moet u daarom een alternatieve manier plannen om contact op te kunnen nemen met alarmdiensten.

#### Informatie over het SAR-certificaat (Specific Absorption Rate)

Uw telefoon voldoet aan de standaarden die in de EU zijn opgesteld voor blootstelling aan radiofrequentie-energie die wordt afgegeven door radio- en telecommunicatie-apparatuur. Deze standaarden verbieden de verkoop van mobiele telefoons die het maximumniveau voor blootstelling overschrijden, de zogenaamde SAR (Specific Absorption Rate), van 2,0 watt per kilogram lichaamsgewicht.

Tijdens testen is de maximum-SAR voor dit model vastgesteld op 0,571 watt per kilogram. Bij normaal gebruik is de feitelijke SAR waarschijnlijk veel lager, omdat de telefoon zo is ontworpen dat slechts de minimaal benodigde hoeveelheid RF-energie wordt gebruikt voor het verzenden van een signaal naar het dichtstbijzijnde basisstation. Door waar mogelijk automatisch lagere niveaus te gebruiken, wordt de blootstelling aan RF-energie nog verder beperkt.

De conformiteitsverklaring achter in deze gebruiksaanwijzing geeft aan dat de telefoon voldoet aan de Richtlijn van de EU betreffende radioapparatuur en telecommunicatie-eindapparatuur. Ga naar de website van Samsung over mobiele telefoons voor meer informatie over SAR en de gerelateerde EU-standaarden.



### Veiligheidsmaatregelen

#### Houd de telefoon buiten het bereik van kleine kinderen en huisdieren

Houd de telefoon en alle bijbehorende onderdelen en accessoires buiten het bereik van kleine kinderen en huisdieren. Kleine onderdelen kunnen verstikkingsgevaar opleveren of schadelijk zijn wanneer zij worden ingeslikt.

#### Bescherm uw gehoor



Overmatige blootstelling aan harde geluiden kan leiden tot gehoorbeschadiging. Zet het geluidsvolume altijd laag voordat u de oortelefoons in de geluidsbron steekt. Gebruik alleen het minimale geluidsniveau dat nodig is om uw gesprek of muziek te kunnen horen.

#### Wees voorzichtig bij het installeren van mobiele telefoons en apparatuur

Zorg ervoor dat mobiele telefoons en accessoires veilig in de auto zijn bevestigd. Plaats de telefoon en accessoires niet over de airbag heen of in de ruimte waar de airbag wordt opgeblazen. Verkeerd geïnstalleerde draadloze apparaten kunnen ernstig letsel veroorzaken doordat de airbags snel worden opgeblazen.

#### Bescherm batterijen en opladers tegen beschadiging

- Vermijd blootstelling van batterijen aan extreme temperaturen (onder 0 °C/32 °F of boven 45 °C/113 °F). Extreme temperaturen kunnen het oplaadvormen en de levensduur van uw batterijen verminderen.
- Voorkom dat batterijen in aanraking komen met metalen voorwerpen. Een metalen voorwerp kan een verbinding vormen tussen de plus- en minpolen van uw batterij en tijdelijke of permanente kortsluiting veroorzaken.
- Gebruik nooit een beschadigde oplader of batterij.

#### Behandel de telefoon voorzichtig en verstandig

- Haal de telefoon niet uit elkaar. Daardoor kunt u een elektrische schok krijgen.
- Laat uw telefoon niet nat worden. Vloeistoffen kunnen ernstige schade veroorzaken; hierbij verandert het label in de telefoon dat waterschade aanduidt, van kleur. Raak het apparaat niet aan met natte handen. Waterschade aan het apparaat kan de garantie van de fabrikant laten vervallen.
- Gebruik of bewaar de telefoon niet in een stoffige, vuile locatie om beschadiging van de bewegende onderdelen te voorkomen.
- Uw telefoon is een gevoelig elektronisch apparaat dat door blootstelling aan externe invloeden en onvoorzichtige behandeling ernstig kan worden beschadigd.
- Gebruik geen verf op de telefoon, omdat verf bewegende delen kan verstoppen, waardoor de telefoon niet goed meer kan worden gebruikt.
- Gebruik de cameraflitser of het cameralicht van de telefoon niet dicht bij de ogen van kinderen of dieren.

#### Correcte verwijdering van dit product

(Elektrische & elektronische afvalapparatuur)



(Van toepassing in de Europese Unie en andere Europese landen waar afval gescheiden wordt ingezameld)

Dit merkteken op het product, de accessoires of het informatiemateriaal duidt erop dat het product en zijn elektronische accessoires (bv. lader, headset, USB-kabel) niet met ander huishoudelijk afval verwijderd mogen worden aan het einde van hun gebruiksduur. Om mogelijke schade aan het milieu of de menselijke gezondheid door ongecontroleerde afvalverwijdering te voorkomen, moet u deze artikelen van andere soorten afval scheiden en op een verantwoorde manier recycleren, zodat het duurzame hergebruik van materiaalbronnen wordt bevorderd.

Huishoudelijke gebruikers moeten contact opnemen met de winkel waar ze dit product hebben gekocht of met de gemeente waar ze wonen om te vernemen waar en hoe ze deze artikelen milieuvriendelijk kunnen laten recycleren. Zakelijke gebruikers moeten contact opnemen met hun leverancier en de algemene voorwaarden van de koopovereenkomst nalezen. Dit product en zijn elektronische accessoires mogen niet met ander bedrijfsafval voor verwijdering worden gemengd.

#### Behandel batterijen en oplader voorzichtig en voer deze af volgens de voorschriften

- Gebruik alleen batterijen en opladers die door Samsung zijn goedgekeurd en die specifiek voor uw telefoon zijn ontworpen.
- Incompatibele batterijen en opladers kunnen ernstige verwondingen veroorzaken of de telefoon beschadigen.
- Gooi batterijen of de telefoon nooit in het vuur. Volg alle lokale regelgevingen wanneer u gebruikte batterijen of de telefoon verwijdert.
- Leg batterijen of telefoons nooit in of op verwarmingsapparaten, zoals een magnetron, kachel of radiator. Batterijen kunnen exploderen als ze te heet worden.
- Voorkom vervorming of beschadiging van batterijen. Stel batterijen niet bloot aan overmatige externe druk. Dit kan leiden tot kortsluiting of oververhitting.

#### Voorkom storingen in pacemakers

Houd minimaal 15 cm afstand tussen mobiele telefoons en pacemakers om mogelijke storingen te voorkomen. Dit wordt aangeraden door fabrikanten en de onafhankelijke onderzoeksgroep Wireless Technology Research. Als u enige reden hebt om aan te nemen dat uw telefoon interfereert met de werking van een pacemaker of andere medische apparatuur, schakelt u de telefoon onmiddellijk uit en neemt u voor nader advies contact op met de fabrikant van de pacemaker of medische apparatuur.

- De telefoon en geheugenkaarten kunnen worden beschadigd bij blootstelling aan magnetische velden. Gebruik geen telefoonhoesjes of accessoires met magnetische sluitingen en laat de telefoon niet gedurende langere tijd in contact komen met magnetische velden.

#### Voorkom interferentie met andere elektronische apparatuur

De telefoon zendt radiofrequentiesignalen (RF-signalen) uit die kunnen interfereren met niet of onvoldoende afgeschermd elektronische apparaten, zoals pacemakers, gehoorapparaten, medische apparatuur in het algemeen en andere elektronische apparatuur in woning of auto. Neem in het geval van interferentie contact op met de fabrikant van de betreffende apparatuur.



### Belangrijke gebruiksinformatie

#### Gebruik de telefoon in de normale positie

Voorkom contact met de interne antenne van de telefoon.

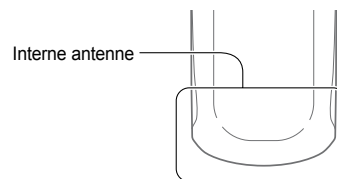

Interne antenne

#### Correcte behandeling van een gebruikte batterij uit dit product



(Van toepassing op de Europese Unie en andere Europese landen met afzonderlijke inzamelingsystemen voor accu's en batterijen)

Dit merkteken op de batterij, handleiding of verpakking geeft aan dat de batterij in dit product aan het einde van de levensduur niet samen met ander huishoudelijk afval mag worden weggegooid. De chemische symbolen Hg, Cd of Pb geven aan dat het kwik-, cadmium- of loodgehalte in de batterij hoger is dan de referentieniveaus in de Richtlijn 2006/66/EC. Indien de gebruikte batterij niet op de juiste wijze wordt behandeld, kunnen deze stoffen schadelijk zijn voor de gezondheid van mensen of het milieu.

Ter bescherming van de natuurlijke hulpbronnen en ter bevordering van het hergebruik van materialen, verzoeken wij u afgedankte batterijen en batterijen te scheiden van andere soorten afval en voor recycling aan te bieden bij het gratis inzamelingsstelsel voor batterijen en batterijen in uw omgeving.

#### Schakel de telefoon uit in omgevingen met potentieel explosiegevaar

Gebruik de telefoon niet bij een tankstation of in de buurt van brandstoffen of chemicaliën. Schakel de telefoon uit wanneer dit wordt aangegeven met waarschuwings-aanwijzingen of -instructies. De telefoon kan explosies of brand veroorzaken in en bij opslaglocaties voor brandstof en chemicaliën en gebieden waarin explosies plaatsvinden. Bewaar geen ontvlambare vloeistoffen, gassen of explosief materiaal in dezelfde ruimte als de telefoon of de onderdelen of accessoires van de telefoon.

#### Beperk het risico van letsel door vaak herhaalde bewegingen

Wanneer u de telefoon gebruikt, houdt u de telefoon ontspannen vast, drukt u licht op de toetsen, gebruikt u speciale functies waardoor u op minder toetsen hoeft te drukken (zoals standaardberichten en voorspellende tekst) en pauzeert u regelmatig.

#### Gebruik de telefoon niet als het scherm gebarsten of gebroken is

Glas- of acrylaatscherven kunnen leiden tot letsel aan uw hand en gezicht. Laat het scherm vervangen bij een Samsung Service Center. De garantie van de fabrikant is niet van toepassing op schade die is veroorzaakt door onvoorzichtige behandeling.

# CE 0168

#### Laat de telefoon alleen repareren door bevoegd personeel

Wanneer u de telefoon laat repareren door onbevoegd personeel, kan de telefoon worden beschadigd en geldt de garantie niet meer.

#### Zorg voor een maximale levensduur van batterij en oplader

- Laat batterijen niet langer dan een week achteren opladen, aangezien te veel opladen niet bevorderlijk is voor de levensduur.
- Batterijen die niet worden gebruikt, ontladen zich na verloop van tijd en moeten voor gebruik opnieuw worden opgeladen.
- Laat de stekker van de oplader niet in het stopcontact zitten als u de oplader niet gebruikt.
- Gebruik de batterijen alleen voor het doel waarvoor ze zijn bedoeld.

#### Wees voorzichtig met SIM-kaarten en geheugenkaarten

- Verwijder een kaart niet wanneer via de telefoon gegevens worden overgedragen of geraadpleegd. Dit kan leiden tot verlies van gegevens en/of beschadiging van de kaart of telefoon.
- Bescherm SIM- en geheugenkaarten tegen elektrische schokken, statische elektriciteit en elektronische ruis van andere apparaten.
- Raak geen goudkleurige contactpunten of polen aan met uw vingers of met metalen voorwerpen. Veeg, indien nodig, geheugenkaarten schoon met een zachte doek.

SAMSUNG  
ELECTRONICS



#### Conformiteitsverklaring (R&TTE-richtlijn)

Wij, **Samsung Electronics**

verklaren onder onze eigen verantwoordelijkheid dat het product

GSM mobiele telefoon: GT-E1170

waarop deze verklaring van toepassing is, voldoet aan de volgende standaarden en/of andere normatieve documenten:

Veiligheid	EN 60950-1 : 2001 +A11:2004
EMC	EN 301 489-01 V1.8.1 (04-2008) EN 301 489-07 V1.3.1 (11-2005)
SAR	EN 50360 : 2001 EN 62209-1 : 2006
RADIO	EN 301 511 V9.0.2 (03-2003)

Hierbij verklaren we dat alle essentiële radiostels zijn uitgevoerd en dat bovengenoemd product voldoet aan alle essentiële eisen die er in Richtlijn 1999/5/EC aan worden gesteld.

De conformiteitsbeoordelingsprocedure waarnaar wordt verwezen in Artikel 10 en die wordt beschreven in Bijlage [IV] van Richtlijn 1999/5/EC is uitgevoerd in samenwerking met de volgende aangemelde instantie(s):

BABT, Forsyth House,  
Churchfield Road,  
Wotton-on-Thames  
Surrey, KT12 2TD - UK\*  
Kenmerk: 0168

# CE 0168

De technische documentatie wordt beheerd door:

Samsung Electronics QA Lab.

en wordt op verzoek ter beschikking gesteld.  
(Vertegenwoordiging in de EU)

Samsung Electronics Euro QA Lab.  
Blackbushe Business Park, Saxony Way,  
Yateley, Hampshire, GU46 6GG, UK\*

2010.01.23

Yong-Sang Park / S. Manager

(plaats en datum van uitgifte) (naam en handtekening van bevoegde persoon)

\* Dit is niet het adres van het Samsung Service Center. Zie de garantietafel voor meer informatie over het adres van het Samsung Service Center.

## Indeling van de telefoon

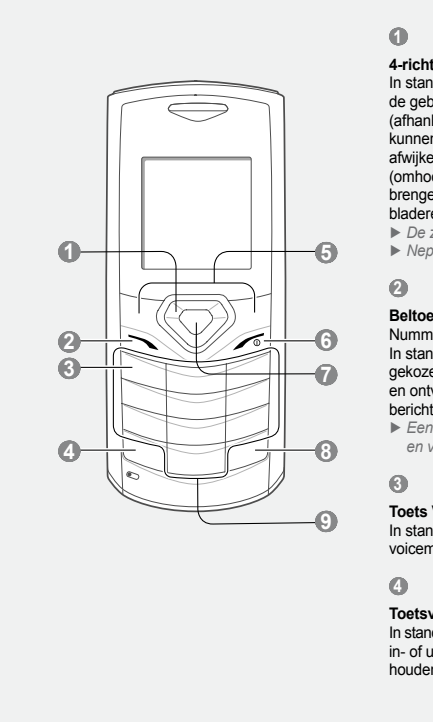

1

### 4-richtingsnavigatietoets

In standby-stand: toegang tot door de gebruiker gedefinieerde menu's (afhankelijk van uw serviceprovider kunnen vooraf gedefinieerde menu's afwijken), de zaklamp activeren (omhoog) en een nepoproep tot stand brengen (omlaag). In menustand: bladeren door menuopties

- *De zaklamp inschakelen*
- *Nepoproepen maken*

2

### Beltoets

Nummer bellen of oproep aannemen. In standby-stand: overzicht van laatst gekozen nummers, gemiste oproepen en ontvangen oproepen of SOS-bericht verzenden

- *Een SOS-bericht activeren en verzenden*

3

### Toets Voicemailservice

In standby-stand: toegang tot uw voicemail (toets ingedrukt houden)

4

### Toetsvergrendeling

In standby-stand: de toetsvergrendeling in- of uitschakelen (toets ingedrukt houden)

5

### Functietoetsen

De acties uitvoeren die onder in het display worden weergegeven

6

### Toets Aan/Uit/Menu sluiten

Telefoon aan- en uitzetten (toets ingedrukt houden) of gesprek beëindigen; in menustand: invoer annuleren en teruggaan naar standby-stand

7

### Bevestigingstoets

In standby-stand: de menustand starten; in menustand: de gemarkeerde menuoptie selecteren of de invoer bevestigen

8

### Toets Stil profiel

In standby-stand: het stille profiel in- of uitschakelen (ingedrukt houden)

9

### Alfanumerieke toetsen

Boven in het display worden de volgende statusindicatoren weergegeven:

Symbool	Beschrijving
	Signaalsterkte
	In gesprek
	Doorschakelfunctie ingeschakeld
	Functie voor SOS-berichten ingeschakeld
	Roaming (buiten het normale servicegebied)
	Alarm ingeschakeld
	Nieuw SMS-bericht
	Normaal profiel ingeschakeld
	Stil profiel ingeschakeld
	Batterijsterkte

## De SIM-kaart en batterij plaatsen

1. Verwijder het batterijklepje en plaats de SIM-kaart.

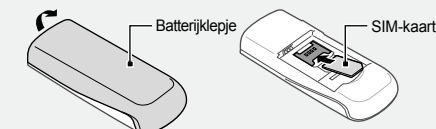

2. Plaats de batterij en sluit het klepje.

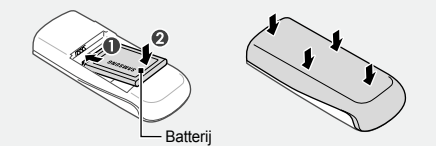

## De batterij opladen

1. Sluit de meegeleverde reisadapter aan.

2. Koppel de reisadapter los wanneer de batterij is opgeladen.

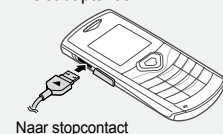

Naar stopcontact



Haal de batterij nooit uit de telefoon zonder eerst de reisadapter los te koppelen. Anders kan de telefoon beschadigd raken.

## Instructiesymbolen

	<b>Opmerking:</b> opmerkingen, gebruikstips of aanvullende informatie
	<b>Gevolgd door:</b> de volgorde van de opties of menu's die u moet selecteren om een stap uit te voeren, bijvoorbeeld: selecteer in de menustand <b>Berichten</b> → <b>Nieuw bericht maken</b> (staat voor <b>Berichten</b> , gevolgd door <b>Nieuw bericht maken</b> )
	<b>Vierkante haken:</b> telefoontoetsen; bijvoorbeeld: [] (staat voor de Aan/uit-toets/toets Menu sluiten)
	<b>Punthaken:</b> functietoetsen waarvan de functie per scherm kan verschillen, bijvoorbeeld: <OK> (staat voor de functietoets <b>OK</b> )

## De telefoon in- of uitschakelen

De telefoon inschakelen:

- Houd [] ingedrukt.
- Geef uw PIN-code in en druk op <OK> (indien nodig).

Als u de batterij verwijdert, worden tijd en datum gereset.

Herhaal stap 1 hierboven om de telefoon uit te schakelen.

## Toegang tot menu's

Ga als volgt te werk om de menu's op uw telefoon te openen:

- Druk in de standby-stand op <Menu> om naar de menustand te gaan.

Wellicht moet u op de bevestigingstoets drukken om naar de menustand te gaan, afhankelijk van uw regio of serviceprovider.

- Ga met behulp van de navigatietoets naar een menu of optie.

- Druk op <Kies>, <OK> of de bevestigingstoets om de gemarkeerde optie te bevestigen.
- Druk op <Terug> om een niveau omhoog te gaan of druk op [] om terug te gaan naar de standby-stand.



- Wanneer u een menu opent waarbij een PIN2-code is vereist, moet u de PIN2-code ingeven die u bij uw SIM-kaart hebt ontvangen. Neem voor meer informatie contact op met uw serviceprovider.
- Samsung is niet verantwoordelijk voor het verlies van wachtwoorden of privé-informatie of andere schade door illegale software.

## Bellen

- Geef in de standby-stand een netnummer en een abonneenummer in.
- Druk op [] om het nummer te kiezen.
- Druk op [] om de oproep te beëindigen.

Het volume van een monokoptelefoon is erg laag of vrijwel niet hoorbaar. Gebruik bij voorkeur een stereokoptelefoon.

## Een oproep beantwoorden

- Druk op [] als een oproep binnenkomt.
- Druk op [] om de oproep te beëindigen.

## Het volume aanpassen

### Het volume van de beltoon aanpassen

- Selecteer in de menustand **Instellingen** → **Profielen**.
- Ga naar het profiel dat u gebruikt.

Als u het profiel Stil of Vliegtuig gebruikt, kunt u het volume van de beltoon niet aanpassen.

- Druk op <Opties> → **Wijzigen**.

### SMS-berichten bekijken

- Selecteer in de menustand **Berichten** → **Postvak IN**.
- Selecteer een SMS-bericht.

## Nepoproepen maken

U kunt een inkomende oproep simuleren wanneer u een voorwendsel zoekt om een bijeenkomst of ongewenst gesprek te verlaten.

### Een nepoproep tot stand brengen

- Houd in de standby-stand de navigatietoets ingedrukt.
- Druk met de toetsen vergrendeld vier keer de navigatietoets omlaag.

## De functie Mobiel opsporen activeren

Als iemand een andere SIM-kaart in uw telefoon plaatst, gaat er automatisch een bericht met het op die kaart vastgelegde telefoonnummer naar bepaalde ingestelde contactpersonen. U hebt dan een kans uw telefoon terug te vinden.

- Selecteer in de menustand **Instellingen** → **Beveiliging** → **Mobiel opsporen**.
- Geef uw wachtwoord in en druk op <OK>.

Als u **Mobiel opsporen** voor het eerst opent, wordt u gevraagd om een wachtwoord te maken en bevestigen.

- Blader naar links of rechts naar **Aan**.
- Blader omlaag en druk op de bevestigingstoets om de lijst met ontvangers te openen.
- Druk op de bevestigingstoets om de lijst met contactpersonen te openen.
- Selecteer een contactpersoon.
- Selecteer een nummer (indien nodig).

- Selecteer **Volume** → **Besignaal**.
- Blader naar links of rechts om het volume aan te passen.
- Druk op <Opslaan>.

### Het volume aanpassen tijdens een gesprek

Druk tijdens een gesprek op de navigatietoets omhoog of omlaag om het volume aan te passen.



In een luidruchtige omgeving hebt u mogelijk moeite om het gesprek te verstaan als u de luidsprekerfunctie gebruikt. Gebruik dan de normale telefoonstand voor een beter geluid.

## De beltoon wijzigen

- Selecteer in de menustand **Instellingen** → **Profielen**.
- Ga naar het profiel dat u gebruikt.

Als u het profiel Stil of Vliegtuig gebruikt, kunt u de beltoon niet wijzigen.

- Druk op <Opties> → **Wijzigen**.
- Selecteer **Beltoon voor oproep**.
- Selecteer een beltoon.
- Als u naar een ander profiel wilt overschakelen, kiest u het gewenste profiel in de lijst.

## Een recent gekozen nummer opnieuw bellen

- Druk in de standby-stand op [].
- Blader naar links of rechts om een oproeptype te selecteren.
- Blader omhoog of omlaag om een nummer of naam te selecteren.
- Druk op de bevestigingstoets om details van de oproep weer te geven of druk op [] om het nummer te kiezen.

- Druk op <Opties> → **Opslaan** om de ontvangers op te slaan.
- Blader omlaag en geef de naam van de afzender in.
- Druk op de bevestigingstoets → <OK>.

## Een SOS-bericht activeren en verzenden

In geval van nood kunt u een SOS-bericht naar uw familie of vrienden verzenden.

### Het SOS-bericht activeren

- Selecteer in de menustand **Berichten** → **Instellingen** → **SOS-berichten** → **Verzendopties**.
- Blader naar links of rechts naar **Aan**.
- Blader omlaag en druk op de bevestigingstoets om de lijst met ontvangers te openen.
- Druk op de bevestigingstoets om de lijst met contactpersonen te openen.
- Selecteer een contactpersoon.
- Selecteer een nummer (indien nodig).
- Als u alle gewenste contactpersonen hebt geselecteerd, drukt u op <Opties> → **Opslaan** om de ontvangers op te slaan.
- Blader omlaag en stel het aantal herhalingen in voor het SOS-bericht.
- Druk op <Opslaan> → <Ja>.

### Een SOS-bericht verzenden

- Met vergrendelde toetsen drukt u vier keer op [] om een SOS-bericht naar de ingestelde nummers te verzenden. De telefoon schakelt over naar de SOS-stand en verstuurt het vooraf ingestelde SOS-bericht.
- Druk op [] om de SOS-stand te beëindigen.

## Tekst ingeven

### De tekstinvoerstand wijzigen

- Houd [#] ingedrukt om te schakelen tussen de T9- en de ABC-stand. Afhankelijk van het land is het ook mogelijk een invoerstand weer te geven voor uw taal.
- Druk op [#] om te wisselen tussen hoofdletters en kleine letters of om naar de cijferstand te gaan.
- Druk op [\*] om over te schakelen naar de symbolstand.
- Houd [\*] ingedrukt om een invoerstand te selecteren of de invoertaal te wijzigen.

### T9-stand

- Druk de desbetreffende alfanumerieke toets één keer in om een heel woord in te geven.
- Als het woord juist wordt weergegeven, drukt u op [0] om een spatie in te voegen. Als het juiste woord niet wordt weergegeven, drukt u op de navigatietoets omhoog of omlaag om een ander woord te selecteren.

### ABC-stand

Druk op de desbetreffende alfanumerieke toets tot het gewenste teken op het display verschijnt.

### Cijferstand

Druk op de desbetreffende alfanumerieke toets om een cijfer in te geven.

### Symboolstand

Druk op de desbetreffende alfanumerieke toets om een symbool in te geven.

## Alarm instellen en gebruiken

### Een nieuw alarm instellen

- Selecteer in de menustand **Alarm**.
- Selecteer een lege alarmlocatie.
- Stel de alarmgegevens in.
- Druk op <Opslaan> of druk op <Opties> → **Opslaan**.

### Een alarm uitzetten

Als het alarm afgaat:

- Druk op <OK> of op de bevestigingstoets om het alarm uit te zetten.
- Druk op <Sluimeren> om het alarm gedurende de sluimerperiode uit te zetten.

### Een alarm uitschakelen

- Selecteer in de menustand **Alarm**.
- Selecteer het alarm dat u wilt uitschakelen.
- Blader naar links of rechts naar **Uit**.
- Druk op <Opslaan>.



Als de batterij is verwijderd, gaat het geplande alarm wellicht niet af.

## De zaklamp inschakelen

Met de zaklampfunctie worden het display en de achtergrondverlichting zo helder mogelijk, zodat u beter zicht hebt in het donker.

Houd in de standby-stand de navigatietoets omhoog ingedrukt om de zaklampfunctie in te schakelen. U zet de zaklamp uit door te drukken op <Terug> of [].