

# PENTAX™

Optio A40

- PENTAX Corporation** 2-36-9, Maeno-cho, Itabashi-ku, Tokyo 174-8639, JAPAN  
(<http://www.pentax.co.jp/english>)
- PENTAX Europe GmbH  
(European Headquarters)** Julius-Vosseler-Strasse, 104, 22527 Hamburg, GERMANY  
(HQ - <http://www.pentaxeurope.com>)  
(Germany - <http://www.pentax.de>)  
Hotline: 0180 5 736829 / 0180 5 PENTAX  
Austria Hotline: 0820 820 255 (<http://www.pentax.at>)
- PENTAX U.K. Limited** PENTAX House,  
Heron Drive, Langley, Slough, Berks SL3 8PN, U.K.  
(<http://www.pentax.co.uk>) Hotline: 0870 736 8299
- PENTAX France S.A.S.** 112 Quai de Bezons - BP 204, 95106 Argenteuil Cedex, FRANCE  
(<http://www.pentax.fr>)  
Hotline: 0826 103 163 (0,15€ la minute) Fax: 01 30 25 75 76  
Email: [http://www.pentax.fr/\\_fr/photo/contact.php?photo&contact](http://www.pentax.fr/_fr/photo/contact.php?photo&contact)
- PENTAX Italia S.r.l.** Via Dione Cassio, 15 20138 Milano, ITALY  
(<http://www.pentaxitalia.it>)  
Email : [info@pentaxitalia.it](mailto:info@pentaxitalia.it)
- PENTAX (Schweiz) AG** Widenholzstrasse 1, 8304 Wallisellen,  
Postfach 367, 8305 Dietlikon, SWITZERLAND  
(<http://www.pentax.ch>)
- PENTAX Scandinavia AB** P.O. Box 650, 75127 Uppsala, SWEDEN  
(<http://www.pentax.se>)
- PENTAX Imaging  
Company  
A Division of PENTAX  
of America, Inc.** (Headquarters)  
600 12th Street, Suite 300 Golden, Colorado 80401, U.S.A.  
(PENTAX Service Department)  
12000 Zuni Street, Suite 100B  
Westminster, Colorado 80234, U.S.A.  
(<http://www.pentaximaging.com>)
- PENTAX Canada Inc.** 1770 Argentia Road Mississauga, Ontario L5N 3S7, CANADA  
(<http://www.pentax.ca>)



for your  
precious moments



De fabrikant behoudt zich het recht voor zonder voorafgaande berichtgeving wijzigingen in specificaties, ontwerp en beschikbaarheid aan te brengen.

AP026105/NL

Copyright © PENTAX Corporation 2007  
FOM 01.10.2007 Printed in Europe

Digitale Camera

# Optio A40

## Handleiding

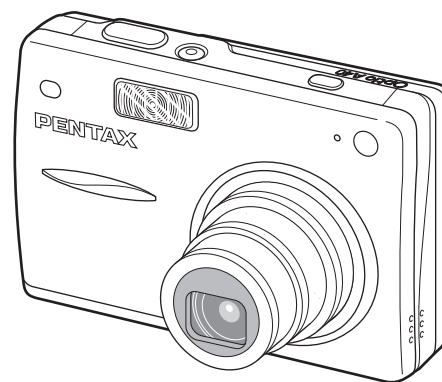

Lees voor optimale cameraprestaties eerst de handleiding door voordat u deze camera in gebruik neemt.



Fijn dat u hebt gekozen voor deze digitale camera van PENTAX.

Lees deze handleiding voor gebruik door om de functies van de camera optimaal te kunnen benutten. De handleiding is een waardevol hulpmiddel om inzicht te krijgen in alle mogelijkheden van de camera. Bewaar hem daarom een veilige plaats.

#### **Auteursrechten**

Met deze PENTAX digitale camera gemaakte opnamen die voor elk ander doel dan strikt persoonlijk gebruik zijn bestemd, mogen niet worden gebruikt zonder toestemming volgens de rechten zoals neergelegd in de auteursrechtwetgeving. Houd altijd rekening met het volgende: in sommige gevallen is zelfs het fotograferen voor persoonlijk gebruik aan beperkingen gebonden, zoals bij demonstraties, voorstellingen of in het geval van publicatie-elementen. Opnamen die zijn gemaakt met het doel om auteursrechten te verkrijgen, kunnen ook niet worden gebruikt buiten het gebruiksbereik van het auteursrecht zoals beschreven in de auteursrechtwetgeving. Ook hiermee dient men rekening te houden.

#### **Aan de gebruikers van deze camera**

- De kans bestaat dat opgenomen gegevens worden gewist of dat de camera niet naar behoren functioneert bij gebruik in omgevingen met installaties die sterke elektromagnetische straling of magnetische velden opwekken.
- Het paneel met vloeibare kristallen in het LCD is gemaakt met behulp van extreem hoge-precisietechnologie. Hoewel het percentage werkende pixels 99,99% of hoger is, dient u er rekening mee te houden dat 0,01% of minder van de pixels niet oplicht of juist wel oplicht wanneer dat niet zou moeten. Dit heeft echter geen effect op het opgenomen beeld.

#### **Handelsmerken**

- PENTAX, Optio en smc PENTAX zijn handelsmerken van PENTAX Corporation.
- Het SDHC logo  is een handelsmerk.
- Alle overige merk- of productnamen zijn handelsmerken of wettig gedeponeerde handelsmerken van de betreffende bedrijven.

Dit product ondersteunt PRINT Image Matching III. Met digitale fotocamera's, printers en software die PRINT Image Matching ondersteunen, kunnen fotografen opnamen maken die hun bedoelingen beter benaderen. Sommige functies zijn niet beschikbaar op printers die PRINT Image Matching III niet ondersteunen.

Copyright 2001 Seiko Epson Corporation. Alle rechten voorbehouden.

PRINT Image Matching is een handelsmerk van Seiko Epson Corporation. Het PRINT Image Matching-logo is een handelsmerk van Seiko Epson Corporation.

Red Eye software © 2003-2006 FotoNation Inc. Face Tracker software © 2005-2006

FotoNation Inc. In Camera Red Eye -- Octrooi Verenigde Staten nr. 6,407,777 en 7,042,505. Andere octrooiaanvragen ingediend.

- De illustraties en het weergavescherm van de LCD-monitor in deze handleiding kunnen afwijken van het feitelijke product.
- In deze handleiding worden SD-geheugenkaarten en SDHC-geheugenkaarten beide aangeduid met de term SD-geheugenkaarten.

## Veilig gebruik van de camera

Hoewel aan de veiligheid van dit product zeer veel aandacht is besteed, dient u bij gebruik van de camera speciaal te letten op de waarschuwingen die worden aangegeven door de volgende symbolen.



### Waarschuwing

Deze symbolen geven aan dat de gebruiker ernstig persoonlijk letsel kan oplopen als de waarschuwingen niet in acht worden genomen.



### Pas op

Deze symbolen geven aan dat niet in acht nemen van de waarschuwingen voor de gebruiker kan leiden tot minder ernstig tot gemiddeld persoonlijk letsel of materiële schade.

## Over de camera



### Waarschuwing

- Probeer de camera niet te demonteren of de vorm van de camera te veranderen. De camera bevat onderdelen die onder hoogspanning staan, waardoor er gevaar voor elektrische schokken bestaat als de camera uit elkaar wordt gehaald.
- Mocht het binnenwerk van de camera vrijkomen, bijvoorbeeld doordat de camera valt, raak dan nooit de vrijgekomen onderdelen aan, aangezien er gevaar is voor een elektrische schok.
- De camerariem om uw nek doen kan gevaarlijk zijn. Pas vooral op dat kinderen de riem niet om hun nek doen.
- Houd de SD-geheugenkaart buiten bereik van kleine kinderen om het risico te vermijden dat de kaart per ongeluk wordt ingeslikt. Mocht de kaart toch worden ingeslikt, ga dan onmiddellijk naar een arts.
- Gebruik uitsluitend een netvoedingsadapter met een voor dit product voorgeschreven vermogen en spanning. Gebruik van een netvoedingsadapter met andere specificaties dan zijn voorgeschreven voor dit product, kan brand of elektrische schokken veroorzaken.
- Als de camera gaat roken, een vreemde geur afgeeft of bij welke andere onregelmatigheid dan ook, houd dan onmiddellijk op de camera te gebruiken. Verwijder de batterij of haal de netvoedingsadapter uit het stopcontact en neem contact op met het dichtstbijzijnde PENTAX Service Center. Verder gebruik van de camera kan brand of een elektrische schok veroorzaken.

## **Pas op**

- Probeer nooit de batterij te demonteren of kort te sluiten. Stel de batterij ook nooit bloot aan vuur, aangezien hij kan exploderen.
- Laad geen andere batterijen op dan een de oplaadbare lithium-ionbatterij D-LI68. De batterij kan exploderen of vlam vatten.
- Als u uw vinger op de flitser houdt wanneer hij afgaat, kunt u brandwonden oplopen.
- Activeer de flitser niet als hij uw kleding raakt, omdat dan het risico van verkleuring bestaat.
- Mocht lekkend materiaal van de batterij in contact komen met uw ogen, dan kan dat tot gezichtsverlies leiden, wrijf de ogen niet uit. Spoel uw ogen met schoon water en ga onmiddellijk naar een arts.
- Mocht lekkend materiaal van de batterij in contact komen met uw huid of kleding, dan kan de huid geïrriteerd raken. Was de getroffen gebieden grondig schoon met water.
- Als de batterij heet wordt of begint te roken, moet u hem onmiddellijk uit de camera halen. Pas op dat u zichzelf niet brandt bij het verwijderen van de batterij.
- Sommige delen van de camera worden tijdens het gebruik heet. Wees daarom voorzichtig: als dergelijke onderdelen lang worden vastgehouden, is er gevaar voor lichte verbrandingen.
- Mocht het LCD beschadigd raken, pas dan op voor glasdeeltjes. Vermijd ook elk contact van de vloeistofkristallen met uw huid, ogen en mond.

### **Waarschuwingen bij het gebruik van de batterij D-LI68:**

- GEBUIK ALLEEN DE AANGEGEVEN BATTERIJOPLADER.
- NIET VERBRANDEN.
- NIET DEMONTEREN.
- NIET KORTSLUITEN.
- NIET BLOOTSTELLEN AAN HOGE TEMPERATUREN (60°C).

### **Over de batterijlader en de netvoedingsadapter**

## **Waarschuwing**

- Gebruik het product uitsluitend met de voorgeschreven spanning. Gebruik met een andere stroombron of een andere spanning dan voorgeschreven, kan resulteren in brand of een elektrische schok. De voorgeschreven spanning is 100-240 V AC (wisselstroom).
- Probeer het product niet te demonteren of te veranderen. Dit kan resulteren in brand of een elektrische schok.
- Als het product gaat roken of een vreemde geur afgeeft, of in het geval van welke andere onregelmatigheid dan ook, houdt u onmiddellijk op de camera te gebruiken en neemt u contact op met het dichtstbijzijnde PENTAX Service Center. Verder gebruik van het product kan brand of een elektrische schok veroorzaken.

- Mocht er water binnendringen in het product, neem dan contact op met een PENTAX Service Center. Verder gebruik van het product kan brand of een elektrische schok veroorzaken.
- Als het tijdens het gebruik van de acculader of de netvoedingsadapter gaat onwerpen, haal het netsnoer dan uit het stopcontact en gebruik het product niet verder. Als u het product toch verder gebruikt, kan dit resulteren in beschadiging van de apparatuur, brand of een elektrische schok.
- Veeg de stekker van het netsnoer schoon als hij met stof bedekt is. Stof kan brand veroorzaken.



### **Pas op**

- Plaats geen zware voorwerpen op het netsnoer, laat er geen zware voorwerpen op vallen en beschadig het snoer niet door overmatig buigen. Mocht het netsnoer beschadigd raken, neem dan contact op met een PENTAX Service Center.
- Sluit de uitgangen van het product niet kort en raak ze niet aan terwijl het product nog is aangesloten op de netstroom.
- Neem de batterij uit en haal het netsnoer uit het stopcontact wanneer u de batterijlader niet gebruikt.
- Sluit het netsnoer niet met vochtige handen aan op het stopcontact. Dit kan resulteren in een elektrische schok.
- Stel het product niet bloot aan harde klappen en laat het niet op een hard oppervlak vallen. Dit kan storingen veroorzaken.
- Verminder de kans op ongelukken: gebruik uitsluitend een stroomsnoer met CSA/UL-certificering, snoertype SPT-2 of zwaarder, minimaal AWG-koper NO.18, met aan het ene uiteinde een gegoten mannelijke stekker (met een gespecificeerde NEMA-configuratie), en aan het andere uiteinde een gegoten vrouwelijke connector (met een gespecificeerde IEC-configuratie van een niet-industrieel type) of een gelijkwaardig stroomsnoer.
- Gebruik de batterijlader uitsluitend voor het opladen van de oplaadbare lithium-ionbatterij D-LI68. Het opladen van andere batterijen kan oververhitting of storingen veroorzaken.

## Aandachtspunten tijdens het gebruik

- Neem het meegeleverde document Worldwide Service Network mee als u op reis gaat. Dit komt van pas bij problemen in het buitenland.
- Wanneer de camera lange tijd niet is gebruikt, ga dan na of alles nog goed werkt, vooral als u er belangrijke opnamen mee wilt maken (bijvoorbeeld bij een huwelijk of op reis). Er geldt geen garantie op de inhoud van opnamen van bijvoorbeeld beeld en geluid als opnemen, weergeven of het overzetten van de gegevens naar een computer enz. niet mogelijk is als gevolg van een defect aan de camera of aan de opnamemedia (SD-geheugenkaart) enz.
- Het objectief van deze camera is niet verwisselbaar. Het objectief kan niet worden verwijderd.
- Maak het product niet schoon met organische oplosmiddelen zoals verfverdunner, alcohol of wasbenzine.
- Vermijd plaatsen met een hoge temperatuur en luchtvochtigheid. Met name auto's kunnen van binnen zeer heet worden.
- Berg de camera niet op een plaats op waar gewerkt wordt met bestrijdingsmiddelen of chemicaliën. Haal de camera uit de tas en berg hem op in een goed geventileerde ruimte om schimmelvorming tijdens opslag te voorkomen.
- Gebruik de camera niet op een plaats waar hij in contact kan komen met regen, water of enige andere vloeistof; de camera is niet weer-, water- of vloeistofbestendig.
- Stel de camera niet bloot aan zware trillingen, schokken of druk. Wordt de camera blootgesteld aan de trillingen van een motor, auto, schip, enz., leg de camera dan ter bescherming op een kussen.
- Deze camera functioneert naar behoren bij een temperatuur van 0 tot 40° C.
- Het LCD (liquid crystal display) wordt zwart bij hoge temperaturen, maar werkt weer normaal bij een normale omgevingstemperatuur.
- De reactiesnelheid van de vloeistofkristallen van het LCD wordt traag bij lage temperaturen. Dit ligt aan de eigenschappen van de vloeistofkristallen en wijst niet op een defect.
- Laat de camera om de 1 tot 2 jaar nakijken teneinde de prestaties van het product op peil te houden.
- Als de camera wordt blootgesteld aan plotselinge temperatuurschommelingen, kan aan de binnen- en buitenkant condensvorming optreden.  
U kunt in dergelijke gevallen de camera het best in een tas of een plastic zak doen en de camera er pas uithalen als het temperatuurverschil minimaal is geworden.
- Vermijd contact met afval, vuil, zand, stof, water, giftige gassen, zout, e.d., aangezien de camera hierdoor beschadigd zou kunnen raken. Als er regen of water op de camera komt, veeg hem dan droog.
- Zie "Voorzorgsmaatregelen bij gebruik van een SD-geheugenkaart" (p.25) voor meer informatie over de SD-geheugenkaart.

- Let op: bij formattering van een SD-geheugenkaart of het interne geheugen worden alle gegevens gewist. De kans bestaat echter dat de gegevens nog kunnen worden teruggehaald met speciale software voor gegevensherstel. Alles wat u met het geheugen van uw camera doet, is geheel voor eigen risico.
- Het bij de camera geleverde netsnoer dient uitsluitend te worden gebruikt met de batterijlader D-BC68. Gebruik het netsnoer niet voor andere apparaten.
- Druk niet met kracht op de LCD-monitor. De kans bestaat dat de monitor hierdoor breekt of niet meer naar behoren functioneert.
- Ga niet zitten met de camera in uw achterzak. Hierdoor kan het buitenwerk van de camera of de LCD-monitor beschadigd raken.
- Als u de camera op een statief bevestigt, draai de schroef dan niet te ver in de statiefaansluiting van de camera.

#### LED-veiligheidsstandaard

Dit apparaat is een digitale fotocamera die voldoet aan de veiligheidsstandaard (IEC60825-1) voor Klasse 1 LED-producten.

#### **Informatie over registratie van uw product**

Wij willen u graag optimaal van dienst zijn. Daarom vragen wij u vriendelijk om uw product te registreren. Het formulier hiervoor kunt u vinden op de bijgeleverde cd-rom of op de website van PENTAX.

Hartelijk dank voor uw medewerking.

Raadpleeg de Handleiding computeraansluiting (rechtsonder voorzijde) voor meer informatie.

## INHOUDSTAFEL

Veilig gebruik van de camera.....	1
Aandachtspunten tijdens het gebruik.....	4
Inhoud van de handleiding.....	9
Snelle lessen in het bedienen van de camera.....	10
De inhoud van het pakket controleren.....	12
Namen van onderdelen.....	13
Namen van bedieningsonderdelen.....	14
<b>Vorbereidingen</b>	<b>15</b>
<b>De draagriem bevestigen.....</b>	<b>15</b>
<b>De camera aanzetten.....</b>	<b>16</b>
De batterij plaatsen.....	16
De batterij uitnemen.....	16
De batterij opladen.....	17
De batterij opladen in het buitenland.....	19
De netvoedingsadapter (optionele) gebruiken.....	21
<b>De SD-geheugenkaart plaatsen.....</b>	<b>23</b>
Beeld formaat en beeldkwaliteit van foto's.....	26
Formaat en kwaliteit van video.....	27
<b>Basisinstellingen (Schermtaal, datum en tijd instellen).....</b>	<b>29</b>
De schermtaal instellen.....	29
Datum en Tijd instellen.....	30
<b>Snel aan de slag</b>	<b>33</b>
<b>Foto's maken.....</b>	<b>33</b>
<b>Foto's weergeven.....</b>	<b>37</b>
Een opname weergeven.....	37
De vorige of volgende opname weergeven.....	37
<b>Veel voorkomende handelingen</b>	<b>39</b>
<b>De camera aan- en uitzetten.....</b>	<b>39</b>
De camera aanzetten in de opnamestand.....	39
De camera aanzetten in de weergavestand.....	40
<b>De knopfuncties gebruiken.....</b>	<b>41</b>
Opnamestand.....	41
Weergavestand.....	42
Geluidsopname.....	44
<b>De menu's instellen.....</b>	<b>45</b>
Menu's instellen.....	45
Menuoverzicht.....	48
<b>Bediening van het functiepalet.....</b>	<b>50</b>
Bediening van het functiepalet.....	50
<b>Opnamen maken</b>	<b>53</b>
<b>Opnamen maken.....</b>	<b>53</b>
De functie wijzigen.....	53
De opnamefunctie selecteren.....	53
Opnamegegevens weergeven in de opnamestand.....	53
Opnamen maken met de functie Shake Reduction.....	57
Opnamen maken in de basisfunctie (Snelinstelling).....	59
Automatisch opnamen maken (Autom. opname-stand).....	61
Werken met de Belichtingsfunctie en andere functies.....	63



De Picture-functie selecteren op basis van de opnamesituatie (Picture-functie) .....	67
Opnamen maken in het donker (Nachtopname) .....	77
Camerabewegingen en onscherpte bij opnamen reduceren (Digital SR) .....	78
Video opnemen (Video) .....	79
Opnamen maken in de stand Beeld inkadering .....	81
De Zelfontspanner gebruiken .....	83
Continue opname (Continue opname) .....	84
Opnamen maken in de stand Dubbelopnamen .....	85
De (optionele) afstandsbediening gebruiken .....	86
De grootte van het onderwerp wijzigen met de zoom .....	88
<b>De opnamefuncties instellen</b> .....	<b>90</b>
De Focusinst. selecteren .....	90
De Flitsinstelling selecteren .....	93
Het aantal Opnamepixels voor foto's selecteren .....	95
Het Kwaliteitsniveau voor foto's selecteren .....	97
De Witbalans aanpassen .....	98
De autofocus-instelling selecteren .....	100
De lichtmeetfunctie instellen om de belichting te bepalen .....	103
De Gevoeligheid instellen .....	104
Belichting instellen (Belicht. corr.) .....	106
De instellingen voor video-opnamen selecteren .....	107
De functie Shake Reduction inschakelen voor foto's .....	110
De tijd voor Momentcontrole instellen .....	111
De Gezichtsfocus instellen op Aan .....	112
Compensatie donkere delen instellen .....	113
Direct PF instellen op Aan .....	114
De knop Snelinstelling instellen .....	115
De opnamescherpte instellen .....	118
De kleurverzadiging instellen .....	119
Het opnamecontrast instellen .....	120
Datumafdruk instellen .....	121
<b>De instellingen opslaan</b> .....	<b>122</b>
De menuonderdelen opslaan (Geheugen) .....	122
<b>Geluid opnemen en afspelen</b> .....	<b>124</b>
<b>Geluid opnemen (Geluidsopname)</b> .....	<b>124</b>
<b>Geluidsopnamen afspelen</b> .....	<b>126</b>
<b>Een Memo recorder toevoegen</b> .....	<b>127</b>
Een Memo recorder opnemen .....	127
Een Memo recorder afspelen .....	128
<b>Weergeven, verwijderen en bewerken</b> .....	<b>129</b>
<b>Opnamen weergeven</b> .....	<b>129</b>
Foto's weergeven .....	129
Zoomweergave .....	129
Opnamen weergeven uit het interne geheugen .....	130
Video weergeven .....	131
Opnamegegevens weergeven in de stand Weergeven .....	132
Weergave van negen opnamen tegelijk/Kalenderweergave .....	133
Diavoorstelling .....	135
<b>Foto-, video- en geluidsopnamen wissen</b> .....	<b>137</b>
Eén foto-, video- of geluidsopname verwijderen .....	137
Alle opnamen, video- of geluidsbestanden verwijderen .....	139
Geselecteerde opnamen en geluidsbestanden wissen (uit de weergave met negen opnamen) .....	140

Foto-, video- en geluidsopnamen beveiligen tegen verwijdering (Beveiligen).....	142
<b>Opnamen weergeven op AV-apparatuur</b> .....	<b>144</b>
Een opname weergeven met de afstandsbediening (optioneel).....	145
<b>Afdrukopties instellen (DPOF)</b> .....	<b>146</b>
Afzonderlijke opnamen afdrukken.....	146
Alle opnamen afdrukken.....	148
<b>Rechtstreeks afdrukken met PictBridge</b> .....	<b>149</b>
De camera aansluiten op een printer.....	149
Afzonderlijke opnamen afdrukken.....	150
Alle opnamen afdrukken.....	151
Afdrukken met DPOF-instellingen.....	152
De camera losmaken van de printer.....	152
<b>Opnamen bewerken</b> .....	<b>153</b>
De opnamegrootte en -kwaliteit wijzigen.....	153
Opnamen uitsnijden.....	155
De weergegeven opname roteren.....	156
Opnamen bewerken met kleurfilters.....	157
Opnamen bewerken met het digitale filter.....	159
Opnamen bewerken met het helderheidsfilter.....	161
Video bewerken.....	163
Rode ogen corrigeren.....	166
Een kader toevoegen (Beeld inkadering).....	168
<b>Opnamen en geluidsbestanden kopiëren</b> .....	<b>170</b>
<b>Instellingen</b> .....	<b>172</b>
<b>Camera-instellingen</b> .....	<b>172</b>
Het Opstart scherm instellen.....	172
Een SD-geheugenkaart of het interne geheugen formatteren.....	174
De geluidsinstellingen wijzigen.....	175
De datum en tijd wijzigen.....	178
De Wereldtijd instellen.....	180
De weergavetaal wijzigen.....	182
De mapnaam wijzigen.....	183
De USB-aansluiting wijzigen.....	184
Het videosignaal wijzigen.....	185
De helderheid van de LCD-monitor aanpassen.....	186
Batt besparing instellen.....	187
Auto Uitsch. instellen.....	188
Hulp display instellen.....	189
Standaardinstellingen herstellen.....	189
<b>Bijlage</b> .....	<b>190</b>
<b>Overzicht van plaatsen</b> .....	<b>190</b>
<b>Basisinstellingen</b> .....	<b>191</b>
<b>Optionele accessoires</b> .....	<b>196</b>
<b>Berichten</b> .....	<b>197</b>
<b>Problemen oplossen</b> .....	<b>199</b>
<b>Belangrijkste technische gegevens</b> .....	<b>201</b>
<b>GARANTIEBEPALINGEN</b> .....	<b>204</b>
<b>Index</b> .....	<b>209</b>

## Inhoud van de handleiding

Deze handleiding bevat de volgende hoofdstukken.

### 1 Voorbereidingen

In dit hoofdstuk wordt beschreven wat u na aankoop van de camera moet doen alvorens opnamen te maken. Lees dit hoofdstuk aandachtig door en volg alle aanwijzingen op.

### 2 Snel aan de slag

In dit hoofdstuk wordt de eenvoudigste manier beschreven waarop u opnamen maakt en weergeeft. Lees dit hoofdstuk wanneer u meteen opnamen wilt gaan maken.

### 3 Veel voorkomende handelingen

In dit hoofdstuk komen veel voorkomende bedieningsonderdelen aan de orde, zoals de functies van de knoppen en het gebruik van de menu's. Zie voor verdere bijzonderheden de hoofdstukken "Opnamen maken", "Geluid opnemen en weergeven", "Weergeven, wissen en bewerken" en "Instellingen".

### 4 Opnamen maken

In dit hoofdstuk worden de verschillende manieren voor het maken van opnamen beschreven en wordt uitgelegd hoe u de betreffende functies instelt, bijvoorbeeld hoe u het opnamestandpalet gebruikt om de opnamefunctie te kiezen die het meest geschikt is voor de situatie.

### 5 Geluid opnemen en afspeLEN

In dit hoofdstuk wordt beschreven hoe u alleen geluid opneemt, een gesproken memo aan een opname toevoegt en gesproken memo's afspeelt.

### 6 Weergeven, verwijderen en bewerken

In dit hoofdstuk wordt beschreven hoe u opnamen weergeeft op de camera of op een TV, hoe u opnamen verwijdert, vergroot of verkleint en uitsnijdt en hoe u opnamen rechtstreeks op de printer afdrukt.



### 7 Instellingen

In dit hoofdstuk wordt uitgelegd hoe u de cameragerelateerde functies instelt.

### 8 Bijlage

Deze bijlage geeft een overzicht van de berichten die op de LCD-monitor verschijnen en van de handelwijze in geval van problemen.

De betekenis van de in deze handleiding gebruikte symbolen wordt hierna uitgelegd.

	geeft het nummer aan van de pagina waarnaar wordt verwezen voor een uitleg van het betreffende bedieningsonderdeel.
	duidt op informatie die handig is om te weten.
	duidt op aandachtspunten bij de bediening van de camera.

1

2

3

4

5

6

7

8

9

# Snelle lessen in het bedienen van de camera

Als u de camera snel na de aankoop van de **Optio A40** wilt leren kennen... neemt u alle basisbedieningen vanaf de voorbereiding, het maken van opnamen en het bekijken ervan door zoals hieronder is weergegeven. (Zie voor de instructies de tussen haakjes aangegeven pagina's.)

**Controleer de inhoud van het pakket. (p.12)**



**Bereid de camera voor.**

Bevestig de draagriem. (p.15)

Zet de camera aan.

Laad de batterij op (p.17) en plaats hem in de camera.  
(p.16)

Plaats de SD-geheugenkaart. (p.23)

Geef de basisinstellingen op. (p.29-p.32)



**Wennen aan de basisbedieningen.**

Zet de camera aan en uit. (p.39)

Maak foto's. (p.33-p.36)

Geef foto's weer en verwijder ze. (p.37-p.38)

Schakelen heen en weer tussen de opnamestand  
en weergavestand. (p.53)

Beheersing van de  
bediening van de  
ontspanknop is de  
sleutel tot het maken  
van goede opnamen.



**Opnamen maken met de basisinstellingen.  
(p.59-p.60)**

Dit is de makkelijkste  
manier om opnamen  
te maken.



### **De menu's gebruiken.**

Stel menuopties in. (p.45-p.46)  
Kies het gewenste aantal opnamepixels  
en het kwaliteitsniveau voor foto's. (p.95-p.97)



U hoeft alleen maar pictogrammen te kiezen om opnamestanden en bewerkingfuncties in te stellen.

### **De functiepaletten gebruiken.**

Selecteer pictogrammen op de  
functiepaletten. (p.50-p.52)



### **Een opnamestand selecteren.**

Auto picture-stand (p.61)  
Picture-functies (p.67-p.76)



### **Opnamefuncties gebruiken.**

Zelfontspanner (p.83)  
Zoom (p.88)  
Flitser (p.93)  
Bewegingsreductie (p.57)

Zie p.194 voor de beschikbaarheid van de functies in de verschillende opnamestanden.



### **Genieten van de gemaakte opnamen.**

Zoomweergave, weergave van negen opnamen  
en kalenderweergave (p.129-p.134)  
Diavoorstelling (p.135)



**Als u de basisbedieningen onder de knie hebt, kunt u zich wagen aan het opnemen van video en het bewerken en afdrucken van uw favoriete foto's.**

## De inhoud van het pakket controleren



Camera  
Optio A40

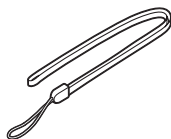

Draagriem  
O-ST20 (\*)

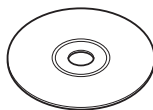

Software (cd-rom)  
S-SW68



AV-kabel  
I-AVC7 (\*)

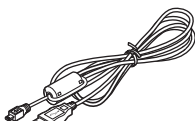

USB-kabel  
I-USB7 (\*)

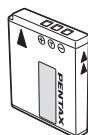

Oplaadbare  
lithium-ionbatterij  
D-LI68 (\*)

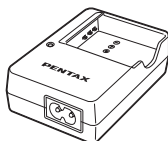

Batterijlader  
D-BC68 (\*)



Netsnoer

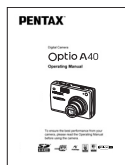

Handleiding  
(deze handleiding)

Artikelen die zijn gemarkeerd met een sterretje (\*), zijn ook beschikbaar als optionele accessoires. De batterijlader D-BC68 is alleen beschikbaar als een set samen met het netsnoer en wordt niet afzonderlijk verkocht.

Zie "Optionele accessoires" (p.196) voor meer informatie over optionele accessoires.

## Namen van onderdelen

### Voorzijde

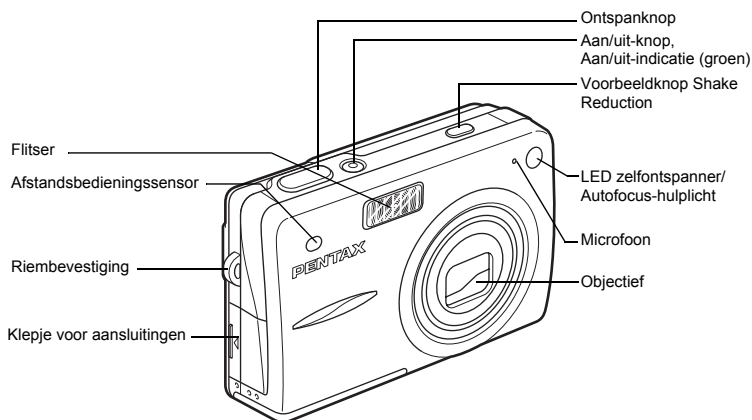

### Achterzijde

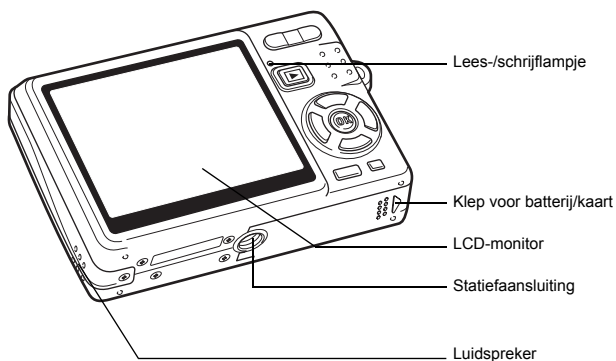

## Namen van bedieningsonderdelen

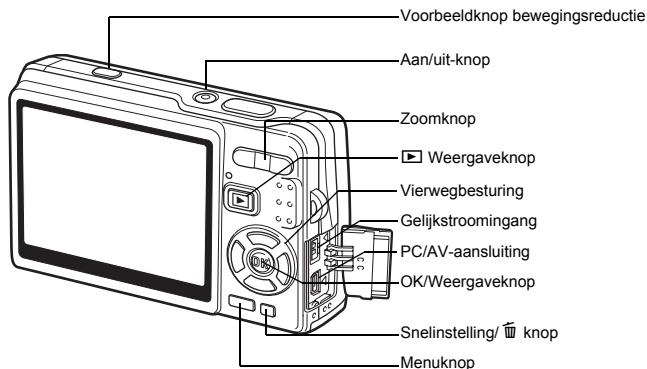

### Vierwegbesturing

In deze handleiding wordt de vierwegbesturing op de onderstaande wijze beschreven.

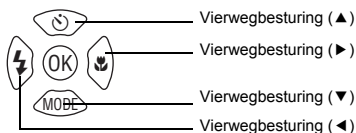

### Instructies knoppenbediening

De instructies voor knoppenbediening verschijnen tijdens de bediening onder in de LCD-monitor.

In het volgende overzicht ziet u de aanduidingen van de verschillende knoppen.

Vierwegbesturing (▲)	▲	Zoomknop	
Vierwegbesturing (▼)	▼	Voor het bijsnijden van opnamen en corrigeren van rode ogen	
Vierwegbesturing (◀)	◀	Knop Snelinstelling/	
Vierwegbesturing (▶)	▶	voor bediening als Knop Snelinstelling	
MENU-knop		voor het wissen van een opname	
Ontspanknop			
OK-knop			



## Vorbereidingen

### De draagriem bevestigen

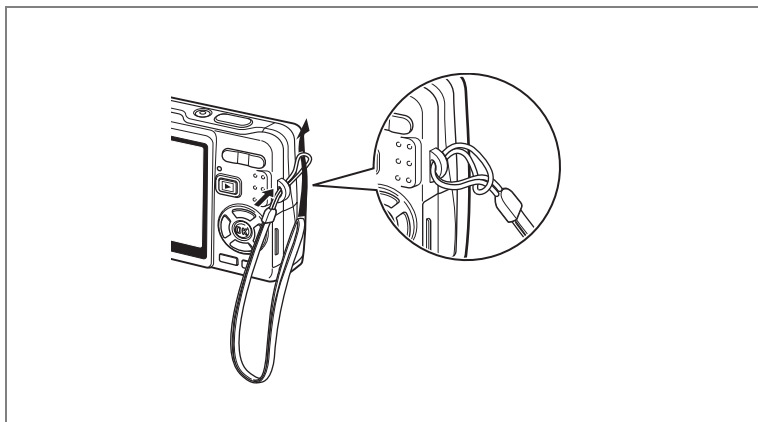

Leid het dunne uiteinde van de riem door de riembevestiging en haal het andere uiteinde door het lusje aan het einde van de riem.

## De camera aanzetten

1

Voorbereidingen

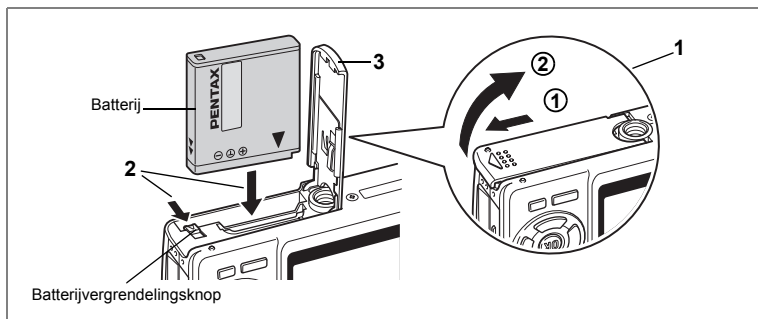

## De batterij plaatsen

Plaats de batterij die bij de camera is geleverd.

### 1 Open de klep van de batterij/kaart.

Schuif de klep van de batterij/kaart in de richting ①. De klep gaat automatisch open in de richting ② als u de klep loslaat.

### 2 Plaats de batterij met het symbool ▲ naar de LCD-monitor gericht terwijl u de batterijvergrendelingsknop met de zijkant van de batterij in de door de pijl aangegeven richting duwt.

### 3 Sluit de klep van de batterij/kaart.

## De batterij uitnemen

### 1 Open de klep van de batterij/kaart.

### 2 Als u de batterij wilt uitnemen, drukt u de batterijvergrendelingsknop in dezelfde richting als bij het plaatsen van de batterij.

De batterij komt nu los. Haal de batterij uit de camera.



Als u van plan bent de camera langdurig continu te gebruiken, wordt gebruik van de (optionele) netvoedingsadapterset K-AC63 aanbevolen. (p.21)



- Plaats de batterij op de juiste wijze. Als de batterij verkeerd is geplaatst, werkt de camera niet.
- Verwijder de batterij niet wanneer de camera is ingeschakeld.
- Als u denkt de camera langere tijd niet te gebruiken, verwijder dan de batterij.
- Als de batterij langere tijd uit de camera is, kan de datum worden teruggezet op de standaardinstelling.

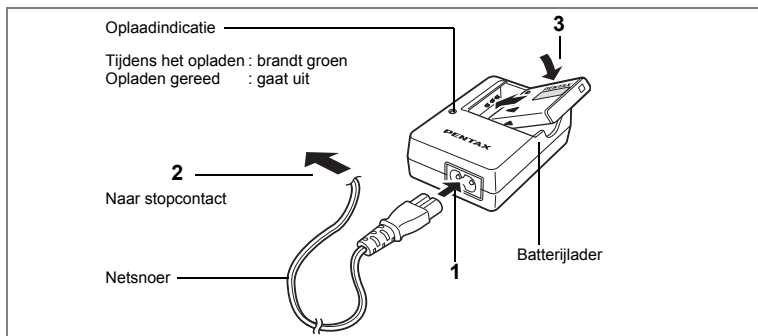

## De batterij opladen

Gebruik de batterijlader om de batterij op te laden voordat u hem voor de eerste keer of na lange tijd weer in de camera plaatst, of wanneer het bericht [Batterij leeg] verschijnt.

**Opmerking:** Netsnoer “Vermeld, Type SPT-2 of NISPT-2, 18/2 flexibel snoer, geclassificeerd 125 V, 7A, minimaal 1,8m”

- 1** Sluit het netsnoer aan op de batterijlader D-BC68.
- 2** Sluit het netsnoer aan op een stopcontact.
- 3** Plaats de batterij zo in de lader dat het PENTAX-logo zichtbaar is.  
De oplaadindicatie brandt groen terwijl de batterij wordt opgeladen en gaat uit wanneer het opladen gereed is.
- 4** Haal de batterij uit de batterijlader wanneer het opladen gereed is.



- Volledig opladen duurt maximaal ca. 115 minuten. De batterij kan naar behoren worden opgeladen als de omgevingstemperatuur tussen 0 en 40° C is. (De oplaadtijd kan variëren met de omgevingstemperatuur en de oplaadomstandigheden.)
- De batterij is opgebruikt wanneer hij snel leeg raakt nadat u hem hebt opgeladen. Vervang hem door een nieuwe batterij.



- Gebruik de batterijlader D-BC68 uitsluitend voor het opladen van oplaadbare D-Li68 lithium-ionbatterijen, anders kan de lader oververhit of beschadigd raken.
- Als de batterij correct is geplaatst maar de oplaadindicatie niet gaat branden, is de batterij mogelijk defect. Vervang hem door een nieuwe batterij.

### • Geschatte levensduur wanneer de batterij D-LI68 volledig is opgeladen

Aantal te maken opnamen : Ca. 240 (bij een temperatuur van 23° C met de LCD-monitor aan en 50% flitsopnamen)\*<sup>1</sup>

Weergavetijd : Ca. 250 min.\*<sup>2</sup>

Video-opnametijd : Ca. 80 min.\*<sup>2</sup>

Geluidsopnametijd : Ca. 210 min.\*<sup>2</sup>

\*1 Het aantal beelden dat kan worden opgenomen is gebaseerd op de CIPA-standaardmeting en kan variëren afhankelijk van de opnamefunctie en de opnameomstandigheden.





\*2 Meting gebaseerd op de PENTAX-standaard, afwijkingen mogelijk afhankelijk van gebruiksomstandigheden.



- Over het algemeen nemen de batterijprestaties tijdelijk af bij een daling van de temperatuur. Wanneer u de camera in een koude omgeving gebruikt, kunt u deze warm houden in uw zak of onder uw jas. De batterijprestaties worden weer normaal wanneer de batterij weer op kamertemperatuur is gekomen.
- Neem een reservebatterij mee als u naar het buitenland of naar een koud gebied gaat of als u van plan bent veel opnamen te maken.

### • Batterij niveau indicatie

U kunt het batterijniveau aflezen aan het symbool  op de LCD-monitor.

	(brandt groen)	: Er is nog voldoende stroom.
↓		
	(brandt groen)	: Batterij raakt leeg.
↓		
	(brandt geel)	: Batterij is bijna leeg.
↓		
	(brandt rood)	: Batterij is uitgeput
↓		
[Batterij leeg]		: Nadat dit bericht is verschenen, wordt de camera uitgeschakeld.

## De batterij opladen in het buitenland

De batterijlader die bij de camera is geleverd, schakelt automatisch over op het voltage (100-240 V) en de frequentie (50 / 60 Hz) van het elektriciteitsnet in het land of de regio waar u zich bevindt.

De uitvoering van stopcontacten verschilt echter van land tot land. Als u naar het buitenland reist, wordt u geadviseerd te informeren naar het type stopcontact in het land van bestemming (zie "Gangbare stopcontacten in de belangrijkste landen en regio's in de wereld" (p.20)) en een adapterstekker van het juiste type mee te nemen. (De uitvoering van stopcontacten verschilt soms per regio. Informeer welk type wordt gebruikt in de regio waar u naartoe gaat.)

Het type stopcontact is niet van invloed op de opladmethode.



- Gebruik van een standaardtransformator kan resulteren in een defecte accu.
- Haal de adapterstekker uit het stopcontact wanneer de batterijlader niet in gebruik is.

Type	A	B	BF	C	S
Vorm					
Adapterstekker	—				

## Gangbare stopcontacten in de belangrijkste landen en regio's in de wereld

1

**Voorbereidingen**

		A	B	BF	C	S
Noord-Amerika	VS, Canada	✓				
Europa, voormalige Sovjet-Unie	IJsland, Ierland, Italië, Oekraïne, Oostenrijk, Nederland, Kazachstan, Griekenland, Zweden, Denemarken, Duitsland, Noorwegen, Hongarije, Finland, Frankrijk, Wit-Rusland, België, Roemenië, Rusland				✓	
	Verenigd Koninkrijk		✓	✓		
	Spanje	✓			✓	
	Zwitserland, Polen, Portugal		✓		✓	
Azië	Taiwan, Japan	✓				
	Sri Lanka, Malediven		✓			
	Nepal, Bangladesh, Mongolië				✓	
	Vietnam	✓			✓	
	India, Indonesië, Pakistan, Macau		✓		✓	
	Thailand	✓		✓	✓	
	Korea	✓	✓		✓	
	Filipijnen	✓			✓	✓
	Singapore, Hongkong		✓	✓		
	China	✓	✓	✓	✓	✓
Maleisië		✓	✓	✓		
Oceanië	Australië, Tonga, Nieuw-Zeeland, Fiji					✓
	Guam	✓				
	Tahiti				✓	
Midden- en Zuid-Amerika	Colombia, Jamaica, Haïti, Panama, Bahama's, Puerto Rico, Venezuela, Mexico	✓				
	Brazilië, Peru	✓			✓	
	Chili		✓		✓	
	Argentinië			✓	✓	✓
Midden-Oosten	Israël, Iran				✓	
	Koeweit		✓		✓	
	Jordanië		✓	✓		
Afrika	Canarische Eilanden, Guinea, Mozambique, Marokko				✓	
	Kenia, Zuid-Afrika		✓		✓	
	Algerije	✓	✓	✓		
	Egypte		✓	✓	✓	
	Zambia, Tanzania		✓	✓		

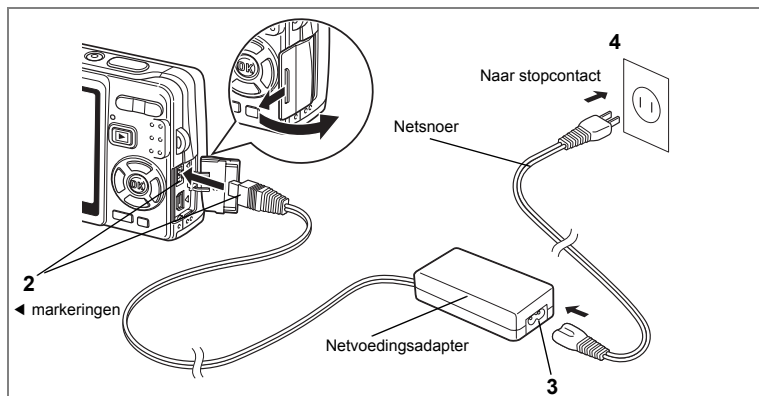

## De netvoedingsadapter (optionele) gebruiken

Als u van plan bent de LCD-monitor langdurig te gebruiken of de camera aan te sluiten op een computer, wordt gebruik van de (optionele) netvoedingsadapterset K-AC63 aanbevolen.

- 1** Zet de camera uit en open de klep van de aansluitingen.
- 2** Sluit de gelijkstroomconnector van de netvoedingsadapter zo aan op de gelijkstroomingang van de camera dat de markeringen ◀ overeenkomen.
- 3** Sluit het netsnoer aan op de netvoedingsadapter.
- 4** Sluit het netsnoer aan op een stopcontact.



- Zet de camera uit alvorens de netvoedingsadapter aan te sluiten of los te maken.
- Zorg dat het netsnoer en het verbindingssnoer goed zijn aangesloten. Als het snoer losraakt tijdens het maken van opnamen, kunnen de gegevens verloren gaan.
- Lees bij gebruik van de netvoedingsadapter eerst de bijbehorende gebruiksaanwijzing.
- Zorg bij het aansluiten van de gelijkstroomconnectoren dat de markeringen ◀ overeenkomen. Sluit de stekkers voorzichtig aan om te voorkomen dat deze beschadigd raken.

**Aandachtspunten bij gebruik van de batterijlader of de netvoedingsadapter**

Voorkom het risico van brand of een elektrische schok bij gebruik van de batterijlader of de netvoedingsadapter door eerst het gedeelte "Veilig gebruik van de camera" op pagina 1 te lezen.

1

Voorbereidingen



## De SD-geheugenkaart plaatsen

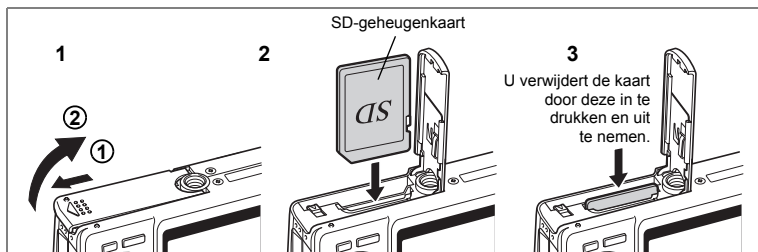

U kunt een SD-geheugenkaart (of SDHC-geheugenkaart) gebruiken bij deze camera. Opnamen worden opgeslagen op de SD-geheugenkaart of in het interne geheugen van de camera.

**Bij het maken van opnamen met een geplaatste geheugenkaart, verschijnt** in de rechterbovenhoek van de LCD-monitor en worden de opnamen opgeslagen op de geheugenkaart.

**Bij het maken van opnamen zonder geplaatste geheugenkaart, verschijnt** in de rechterbovenhoek van de LCD-monitor en worden de opnamen opgeslagen in het interne geheugen.

### Caution

- Zet de camera uit voordat u de SD-geheugenkaart plaatst of uitneemt.
- Niet-gebruikte kaarten of kaarten die zijn gebruikt in een andere camera, moeten eerst worden geformatteerd. Zie "Een SD-geheugenkaart of het interne geheugen formatteren" (p.174) voor aanwijzingen aangaande formattering.

### 1 Open de klep van de batterij/kaart.

Schuif de klep van de batterij/kaart in de richting ①. De klep gaat automatisch open in de richting ② als u de klep loslaat.

### 2 Plaats een SD-geheugenkaart zodanig dat het etiket (de kant met het symbool ▲) naar de LCD-monitor gericht en druk op de kaart tot hij vastklikt.

### 3 Sluit de klep van de batterij/kaart.

U neemt de kaart uit door deze in de door de pijl aangegeven richting te duwen en uit het compartiment te halen.

1

Voorbereidingen



- Het aantal opnamen dat kan worden gemaakt, hangt af van de capaciteit van de SD-geheugenkaart of het interne geheugen en de geselecteerde opnamegrootte en kwaliteit. (☞ p.26)
- Als u uw favoriete opnamen en geluidsbestanden opslaat in het interne geheugen, kunt u die weergeven en afspelen wanneer u maar wilt (functie Mijn album). (☞ p.130)

1

Voorbereidingen

### **Reservekopie van de gegevens**

In uitzonderlijke gevallen kunnen de gegevens die zijn opgeslagen in het interne geheugen, onleesbaar worden. Daarom wordt aanbevolen van belangrijke gegevens een reservekopie te maken en deze naar een computer over te brengen of in een ander opslagmedium dan het interne geheugen op te slaan.

## Voorzorgsmaatregelen bij gebruik van een SD-geheugenkaart

- Zet de camera uit alvorens de klep voor het compartiment van de batterij/kaart te openen.
- De SD-geheugenkaart is voorzien van een schuifje voor schrijfbeveiliging. Als u dit schuifje op [LOCK] zet, zijn de aanwezige gegevens beveiligd. Er kunnen dan geen nieuwe gegevens worden opgeslagen, geen bestaande gegevens worden verwijderd en de kaart niet kan worden geformatteerd.
- Pas op als u de SD-geheugenkaart meteen na gebruik van de camera uitneemt; de kaart kan dan heet zijn.
- Neem de SD-geheugenkaart niet uit en zet de camera niet uit wanneer er gegevens op de kaart worden opgeslagen of opnamen of geluiden worden weergegeven of wanneer de camera met een USB-kabel is aangesloten op een computer. Hierdoor kunnen de gegevens verloren gaan of kan de kaart beschadigd raken.
- Buig de SD-geheugenkaart niet en stel hem niet bloot aan hevige schokken. Houd de kaart uit de buurt van water en bewaar hem niet op een plaats met een hoge temperatuur.
- Niet-gebruikte kaarten of kaarten die zijn gebruikt in een andere camera, moeten eerst worden geformatteerd. Zie "Een SD-geheugenkaart of het interne geheugen formatteren" (p.174) voor aanwijzingen aangaande formattering.
- Neem de SD-geheugenkaart niet uit tijdens het formatteren, omdat de kaart hierdoor beschadigd kan raken en onbruikbaar kan worden.
- Onder de volgende omstandigheden kunnen de gegevens op de SD-geheugenkaart worden verwijderd. PENTAX aanvaardt geen enkele aansprakelijkheid voor verwijderde gegevens.
  - (1) als de SD-geheugenkaart verkeerd wordt gebruikt door de gebruiker.
  - (2) als de SD-geheugenkaart wordt blootgesteld aan statische elektriciteit of elektrische storingen.
  - (3) als de kaart lange tijd niet is gebruikt.
  - (4) wanneer de kaart wordt uitgenomen, de netvoedingsadapter wordt losgemaakt of de batterij wordt uitgenomen terwijl er gegevens op de kaart worden opgeslagen of aangesproken.
- Als de SD-geheugenkaart lange tijd niet wordt gebruikt, kunnen de gegevens op de kaart onleesbaar worden. Sla regelmatig een reservekopie van belangrijke gegevens op een computer op.
- Gebruik of bewaar de kaart niet op plaatsen waar hij aan statische elektriciteit of elektrische storingen kan worden blootgesteld.
- Gebruik of bewaar de kaart niet op plaatsen waar hij wordt blootgesteld aan rechtstreeks zonlicht of aan snelle temperatuurschommelingen of condensatie.
- Bij gebruik van een SD-geheugenkaart met een lage opnamesnelheid kan de opname stoppen als u filmopnamen maakt, zelfs wanneer er voldoende ruimte vrij is op de kaart. Ook kan het maken en weergeven van opnamen veel tijd in beslag nemen.
- Kijk voordat u een SD-geheugenkaart koopt, op de website van PENTAX of die kaart compatibel is met uw camera.
- Als u een SD-geheugenkaart weggooit, weggeeft of verkoopt, zorg dan dat de gegevens op de kaart volledig zijn gewist of dat de kaart zelf wordt vernietigd als deze persoonlijke of gevoelige informatie bevat. Bij formattering van een SD-geheugenkaart worden de gegevens niet noodzakelijkerwijs gewist, zodat ze kunnen worden hersteld met speciale software voor gegevensherstel. Er zijn speciale programma's voor het wissen van gegevens verkrijgbaar die de gegevens wel volledig wissen. In alle gevallen geldt dat het beheer van de gegevens op uw SD-geheugenkaart volledig voor eigen risico is.

Schrijfbeveiliging



1

Voorbereidingen

## Beeld formaat en beeldkwaliteit van foto's

Kies de opnamegrootte en kwaliteit die het beste bij uw bedoeling passen.

Een hoger kwaliteitsniveau en een groter aantal opnamepixels resulteert in scherpere opnamen voor afdrukken. Doordat de bestanden groter worden, neemt echter wel het totale aantal opnamen af dat kan worden gemaakt.

Als u zowel een hoog kwaliteitsniveau selecteert als een groot formaat, kan de camera tien seconden of meer nodig hebben om de opname op te slaan nadat u de opname maakt.

Kies het gewenste aantal opnamepixels en het kwaliteitsniveau in het menu [  Opnemen ].

Hoe de menu's in te stellen  p.45

Het aantal opnamepixels voor foto's selecteren  p.95

Het kwaliteitsniveau voor foto's selecteren  p.97

### ● Geschikte groottes op basis van toepassing

12M (4000×3000)	 Helder, scherp	Voor het afdrukken op uw printer van opnamen bij instellingen voor hoge resolutie, afdrukken op A4-formaat of groter, en het bewerken en verwerken van opnamen  Voor het afdrukken op briefkaartformaat Voor gebruik van opnamen op websites en het koppelen van opnamen als bijlage aan e-mail
10M (3648×2736)		
7M (3072×2304)		
5M (2592×1944)		
3M (2048×1536)		
1024 (1024×768)		
640 (640×480)		

De standaardinstelling is 12M (4000×3000).

### ● Geschikte kwaliteit op basis van toepassing

★★★	Best	Laagste compressiefactor. Geschikt voor grote fotoafdrukken op A4-formaat.
★★	Beter	Standaard compressiefactor. Geschikt voor fotoafdrukken of voor weergave van opnamen op het beeldscherm van een computer.
★	Goed	Hoogste compressiefactor. Geschikt om als bijlage bij e-mailberichten te gebruiken of voor het maken van websites.

De standaardinstelling is ★★★.

## ● Geschat aantal opnamen op basis van grootte en kwaliteit

Opnamepixels \ Kwaliteitsniveau	★★★	★★	★	Geluid
	Best	Beter	Goed	
12M (4000×3000)	201	291	404	17 uur 11 min. 28 sec.
10M (3648×2736)	242	350	486	
7M (3072×2304)	342	495	685	
5M (2592×1944)	481	695	963	
3M (2048×1536)	728	1053	1458	
1024 (1024×768)	1856	2682	3714	
640 (640×480)	3405	4918	6811	

- In de bovenstaande tabel wordt het geschatte aantal opnamen en opnametijd aangegeven bij gebruik van een SD-geheugenkaart van 1 GB.
- De bovenstaande tabel is gebaseerd op standaard opnameomstandigheden zoals gespecificeerd door PENTAX. De gegevens kunnen afwijken al naar gelang het onderwerp, opnameomstandigheden, opnamefunctie, SD-geheugenkaart, enz.

## Formaat en kwaliteit van video

Kies het formaat en de kwaliteit die het best bij uw bedoeling passen. Hoe groter het formaat en hoe hoger de kwaliteit ★ die u kiest, hoe scherper de beelden zijn die worden geproduceerd. De bestandsgrootte neemt echter wel toe. Kies het gewenste formaat en kwaliteitsniveau in het menu [  Opnemen ].

Het aantal opnamepixels voor video selecteren  p.107

Het kwaliteitsniveau voor video selecteren  p.108

## ● Geschikte groottes (Opnamepixels) op basis van toepassing

640 (640×480)	Video van hoge kwaliteit weergeven op VGA-formaat. De beschikbare opnametijd is korter.
320 (320×240)	Bij kleinere bestanden kunt u langer opnemen.

De standaardinstelling is **640 (640×480)**.

## ● Geschatte opnametijd op basis van formaat (Opnamepixels) en kwaliteit

Kwaliteitsniveau Opnamepixels	★★★ Best	★★ Beter	★ Goed
640 (640×480)	46 min. 0 s	57 min. 38 s	69 min. 11 s
320 (320×240)	177 min. 56 s	221 min. 3 s	254 min. 52 s

### De standaardinstelling is ★★★.

- In de bovenstaande tabel wordt het geschatte aantal opnamen en opnametijd aangegeven bij gebruik van een SD-geheugenkaart van 1 GB.
- De bovenstaande tabel is gebaseerd op standaard opnameomstandigheden zoals gespecificeerd door PENTAX. De gegevens kunnen afwijken al naar gelang het onderwerp, opnameomstandigheden, opnamefunctie, SD-geheugenkaart, enz.

## Basisinstellingen (Schermtaal, datum en tijd instellen)

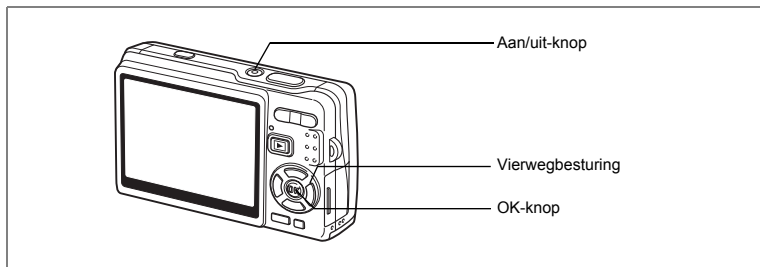

Als bij inschakeling van de camera het scherm Basisinstellingen of het scherm Datum instellen verschijnt, volgt u de onderstaande procedure om de schermtaal en/of de huidige datum en tijd in te stellen.

Als het scherm [Basisinstellingen] verschijnt:

⇨ p.29 - 30 "De schermtaal instellen", "Datum en Tijd instellen"

Als het scherm Datum instellen verschijnt:

⇨ p.30 - 31 "Datum en Tijd instellen"

Zie "De datum en tijd wijzigen" (p.178) en "De weergavetaal wijzigen" (p.182) voor het wijzigen van de standaardinstellingen.

### De schermtaal instellen

U kunt kiezen uit de volgende talen voor weergave van menu's en foutberichten: [Engels], [Frans], [Duits], [Spaans], [Portugees], [Italiaans], [Nederlands], [Deens], [Zweeds], [Fins], [Pools], [Tsjechisch], [Hongaars], [Turks], [Russisch], [Thais], [Koreaan], [Chinees] (traditioneel en vereenvoudigd) en [Japans].

#### 1 Druk op de vierwegbesturing (►).

Het scherm Language/言語 verschijnt.

#### 2 Selecteer de taal met de vierwegbesturing (▲▼◀▶).

De standaardinstelling is Engels.

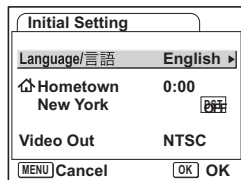

- 3 Druk op de OK knop.**
- 4 Druk op de vierwegbesturing (▼).**  
Het kader wordt verplaatst naar [↕].
- 5 Selecteer de stad (Thuis tijd) met de vierwegbesturing (◀▶).**
- 6 Druk op de vierwegbesturing (▼).**  
Het kader wordt verplaatst naar [DST] (Zomertijd).
- 7 Selecteer [ (Aan) /  (Uit)] met de vierwegbesturing (◀▶).**
- 8 Druk op de knop OK.**  
Het scherm Datum instellen verschijnt.

## Datum en Tijd instellen

Stel de actuele datum en tijd en de weergavestijl in.

- 1 Druk op de vierwegbesturing (▶).**  
Het kader wordt verplaatst naar [DD/MM/JJ].
- 2 Selecteer de datumweergave met de vierwegbesturing (▲▼).**
- 3 Druk op de vierwegbesturing (▶).**  
Het kader gaat naar [24h].
- 4 Selecteer [24h] (24-uurs weergave) of [12h] (12-uurs weergave) met de vierwegbesturing (▲▼).**
- 5 Druk op de vierwegbesturing (▶).**  
Het kader keert terug naar [Datumweergave].

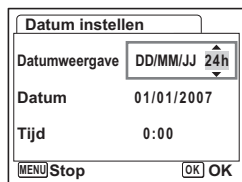
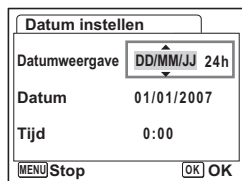



**6 Druk op de vierwegbesturing (▼).**

Het kader wordt verplaatst naar [Datum].

Datum instellen	
Datumweergave	DD/MM/JJ 24h
Datum	►01/01/2007
Tijd	0:00
<input type="button" value="MENU/Stop"/> <input type="button" value="OK/OK"/>	

**7 Druk op de vierwegbesturing (►).**

Het kader gaat naar de maand.

**8 Wijzig de maand met de vierwegbesturing (▲▼).**

Wijzig de dag en het jaar op dezelfde wijze.  
Wijzig vervolgens de tijd.

Als u [12h] hebt geselecteerd bij stap 4, verandert de aanduiding in am (vóór 12.00 uur 's middags) of pm (na 12.00 uur 's middags), al naar gelang de tijd.

Datum instellen	
Datumweergave	DD/MM/JJ 24h
Datum	01/01/2007
Tijd	0:00
<input type="button" value="MENU/Stop"/> <input type="button" value="OK/OK"/>	



- Wanneer u klaar bent met de instellingen en op de knop **OK** drukt, wordt de klok van de camera teruggezet op 00 seconden.
- Om de exacte tijd in te stellen drukt u op de knop **OK** wanneer het tijdsignaal (op TV, radio, enz.) precies 00 seconden aangeeft.



- U kunt de Basisinstellingen annuleren door op de knop **MENU** te drukken. Als u opnamen maakt zonder standaardinstellingen op te geven, zal het scherm met standaardinstellingen de eerstvolgende keer dat u de camera inschakelt, opnieuw verschijnen.
- U kunt de standaardinstellingen achteraf wijzigen met behulp van het menu [X] Instellen.  
Taal: "De weergavetaal wijzigen" (p.182)  
Plaats, zomertijd: "De Wereldtijd instellen" (p.180)  
Datum en tijd: "De datum en tijd wijzigen" (p.178)
- Het videosignaal wordt automatisch ingesteld op de taal die u hebt geselecteerd. Als het videosignaal afwijkt van het signaal dat in uw land of uw regio wordt gebruikt, kunt u het signaal aanpassen met behulp van de procedures beschreven in "Het videosignaal wijzigen" (p.185).

Language	Videosignaal
Engels (English)	NTSC
Frans (Français)	PAL
Duits (Deutsch)	PAL
Spaans (Español)	PAL
Portugees (Português)	PAL
Italiaans (Italiano)	PAL
Nederlands (Nederlands)	PAL
Deens (Dansk)	PAL
Zweeds (Svenska)	PAL
Fins (Finnish)	PAL
Pools (Polish)	PAL
Tsjechisch (Czech)	PAL
Hongaars (Hungarian)	PAL
Turks ( Türkçe )	PAL
Russisch (Русский)	PAL
Thais (ไทย)	PAL
Koreaans (한국어)	NTSC
Chinees (traditioneel) (中文繁體)	PAL
Chinees (vereenvoudigd) (中文简体)	PAL
Japans	NTSC

## Snel aan de slag

### Foto's maken

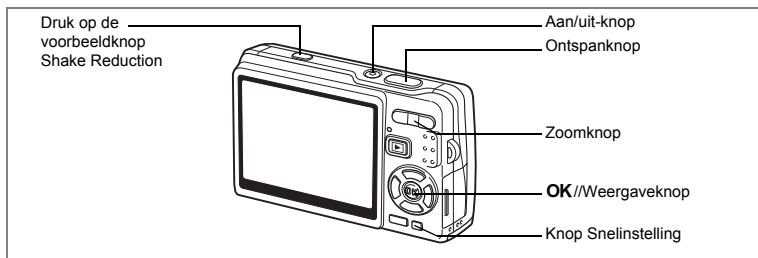

De eenvoudigste procedure voor het maken van foto's wordt hierna beschreven. Afhankelijk van de lichtomstandigheden gaat de flitser automatisch af.

#### 1 Druk op de aan/uit-knop.

De camera wordt ingeschakeld.

#### 2 Bepaal de beelduitsnede op de LCD-monitor.

De autofocus van de camera stelt scherp op het gebied in het scherpstelkader.

Druk op de Zoomknop om de grootte van het onderwerp te wijzigen.

Zoomknop(▲) : vergroot het onderwerp.

Zoomknop(◆◆◆) : verkleint het onderwerp.

Als Gezichtsherkenning is geactiveerd en de camera herkent het gezicht van het onderwerp, verschijnt er een geel scherpstelkader omheen. De positie en de grootte van het scherpstelkader worden aangepast als de camera de scherpstelling op het bewegende onderwerp aanpast.

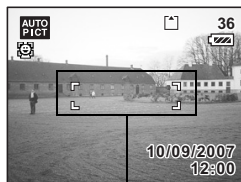

Scherpstelkader

#### 3 Druk de ontspanknop tot halverwege in.

Het scherpstelkader op de LCD-monitor licht groen op wanneer de camera heeft scherpgesteld op het onderwerp.

Als [Shake Reduction] is ingesteld op [ Aan], verschijnt (SR) (Shake Reduction Aan) op de LCD-monitor. Ga naar stap 4 om de opname te maken met compensatie voor camerabewegingen nadat (SR) wordt weergegeven.

#### 4 Druk de ontspanknop helemaal in.

De opname wordt gemaakt.

De opname wordt 0,5 seconden weergegeven op de LCD-monitor

(Momentcontrole). De opname wordt opgeslagen op de in de camera geplaatste SD-geheugenkaart of in het interne geheugen van de camera.

## Op de ontspanknop drukken

Druk de ontspanknop rustig in twee keer in. Daarmee stelt u scherp en voorkomt u bewegen van de camera.

### Standaardmethode voor het ontspannen van de sluitser

#### 1 Druk de ontspanknop tot halverwege in.

Druk licht op de ontspanknop tot u de klik tegen uw vinger voelt.

#### 2 Controleer of het scherpstelkader op de LCD-monitor groen wordt.

Houd de ontspanknop half ingedrukt en wacht tot het scherpstelkader groen wordt. De camera is scherpgesteld.

#### 3 Druk de ontspanknop helemaal in.

Druk de ontspanknop rustig helemaal in tot de sluitser ontspant.

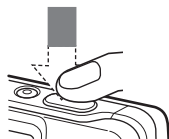

De camera is scherpgesteld.

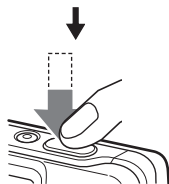

De opname wordt gemaakt.



U kunt de ontspanknop helemaal indrukken (in één keer) om een opname te maken als de Focusinst. is ingesteld op Standaard (Autofocus) en de optie Direct PF in het menu [Opnemen] is ingesteld op Aan. (☞ p.114)

U kunt de sluitser dan precies op het juiste moment ontspannen. De opnamen worden gemaakt met een grote beeldhoek (pan focus).

## Scherpstelvergrendeling

Als het lastig is om automatisch scherp te stellen op een onderwerp, kunt u het op de onderstaande manieren proberen.

Automatisch scherpstellen is lastig onder de volgende omstandigheden:

- Het onderwerp vertoont weinig contrast (blauwe lucht, effen witte muur, enz.)
- Donkere locaties, zwarte voorwerpen en onderwerpen die geen licht reflecteren
- Sterk weerkaatst licht of onderwerpen tegen sterk tegenlicht
- Fijne patronen
- Snel bewegende onderwerpen
- Er bevindt zich zowel dichtbij als verder weg een onderwerp in het scherpstelgebied

**1 Zoek een ander onderwerp dat zich op dezelfde afstand van de camera bevindt als het eigenlijke onderwerp.**

**2 Stel scherp op het andere onderwerp.**

Richt het scherpstelkader van de LCD-monitor op het andere onderwerp.

**3 Druk de ontspanknop tot halverwege in.**

Het scherpstelkader wordt groen wanneer de camera heeft scherpgesteld.

**4 Houd de ontspanknop half ingedrukt en richt de camera op het eigenlijke onderwerp.**

De scherpstelling wordt vergrendeld op het punt dat u in stap 3 hebt ingesteld, ook als u de compositie voor de opname wijzigt (focusvergrendeling).

**5 Druk de ontspanknop helemaal in.**

## Momentcontrole

Standaard wordt de opname meteen na het afdrukken 0,5 seconde weergegeven op de LCD-monitor (Momentcontrole). U kunt de weergavetijd voor Momentcontrole instellen. (zie p.111)

Als u een langere tijd instelt, kunt u de opname verwijderen terwijl die wordt weergegeven op de LCD-monitor.

### 1 Druk op de knop Snelinstelling/ terwijl de opname wordt weergegeven.

Het scherm voor het verwijderen van de opname verschijnt.

### 2 Selecteer [Wissen] met de vierwegbesturing (▲) en druk op de knop OK.

De opname die wordt weergegeven op de LCD-monitor wordt verwijderd.

## Meer LCD-achtergrondverlichting

U kunt de achtergrondverlichting van de LCD-monitor tijdelijk intensiveren voor een helderder beeld. (LCD-helder-stand)

Dat is handig als u buitenshuis of onder hel verlichte omstandigheden op de LCD-monitor kijkt.

### 1 Druk in de opnamestand langer dan 1 seconde op de knop OK/Weergave.

De LCD-monitor wordt gedurende enige tijd helderder verlicht.



U kunt de functie uitschakelen op een van de volgende manieren.

- Schakel de weergavestand over naar LCD-achtergrondverlichting uit. (zie p.54)
- Zet de camera uit.

## Snel aan de slag

### Foto's weergeven

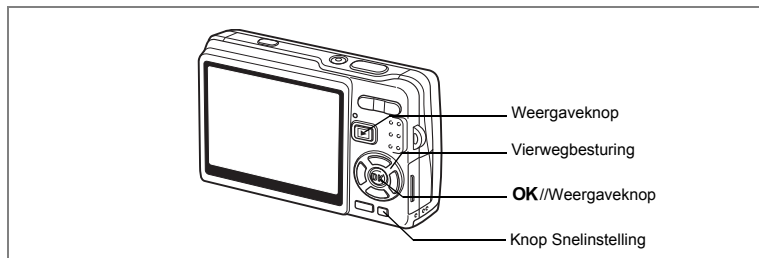

### Een opname weergeven

U kunt een zojuist gemaakte foto weergeven.

#### 1 Druk na het maken van een opname op de Weergaveknop.

De opname verschijnt op de LCD-monitor. Als u op de **OK//Weergaveknop** drukt en die langer dan 1 seconde ingedrukt houdt, wordt de LCD-helder-stand geactiveerd. De LCD-monitor wordt gedurende enige tijd helderder verlicht.



Zoomweergave p. 129

### De vorige of volgende opname weergeven

Foto's kunnen één voor één worden weergegeven, vooruit of achteruit.

#### 1 Druk na het maken van een opname op de Weergaveknop.

De opname verschijnt op de LCD-monitor.

#### 2 Druk op de vierwegbesturing ( .

Vierwegbesturing () : geeft de vorige opname weer.

Vierwegbesturing () : geeft de volgende opname weer.

## De weergegeven opname wissen

### 1 Druk op de knop Snelinstelling/ terwijl een opname wordt weergegeven.

Het scherm voor het verwijderen van de opname verschijnt.



### 2 Selecteer [Wissen] met de vierwegbesturing (▲) en druk op de knop OK.

De opname die wordt weergegeven op de LCD-monitor wordt verwijderd.

### 3 Druk nogmaals op de Weergaveknop of druk de ontspanknop tot halverwege in.

De camera is gereed voor het maken van opnamen.

Druk de ontspanknop tot halverwege in om terug te keren naar de opnamefunctie.



- De laatst gemaakte opname verschijnt op de LCD-monitor wanneer u de weergavefunctie activeert.
- U kunt de opname die wordt weergegeven op de LCD-monitor vergroten door op de zoomknop te drukken. (Als u op de zoomknop drukt om een vergrote opname te vergroten, krijgt de vergrote opname zijn oorspronkelijke positie terug. Als u de vergroting van de opname stopt, verschijnt de opname weer vergroot.)
- Als er geen opnamen zijn opgeslagen, verschijnt het bericht [Geen beeld en geluid].

Zoomweergave  p.129

Eén foto-, video- of geluidsopname verwijderen  p.137



## Veel voorkomende handelingen

# De camera aan- en uitzetten

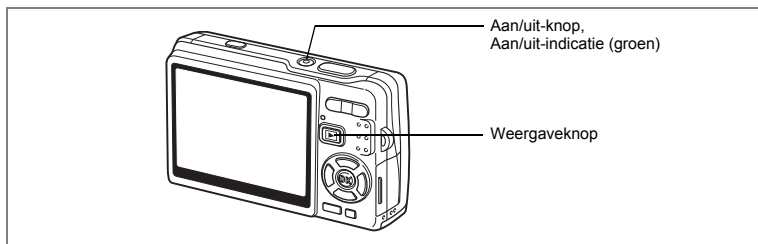



## De camera aanzetten in de opnamestand

### 1 Druk op de aan/uit-knop.

De aan/uit-indicatie licht groen op. Het objectief schuift uit en de camera wordt ingeschakeld in de opnamestand. De camera is gereed voor het maken van opnamen door de ontspanknop in te drukken.

U kunt overschakelen naar andere standen door op de knop Weergeven  te drukken.

- Druk op de  knop Weergeven om de weergavestand te activeren (het objectief schuift niet in).
- Druk op de  knop Weergeven en houd de knop 2 seconden ingedrukt om de weergavestand te activeren (het objectief schuift in).
- Druk op de  knop Weergeven en houd de knop meer dan 4 seconden ingedrukt om de opnamen weer te geven die zijn opgeslagen in het interne geheugen terwijl er een SD-geheugenkaart is geplaatst.

### 2 Druk nogmaals op de aan/uit-knop.

De camera wordt uitgeschakeld en het objectief schuift in.



Als u op de Aan/uit-knop drukt en die even ingedrukt houdt, schakelt de camera uit.

Schakelen tussen de opnamestand en weergavestand  p.53

## De camera aanzetten in de weergavestand

- 1 Druk op de aan/uit-knop terwijl u de  Weergaveknop ingedrukt houdt.**

De aan/uit-indicatie licht groen op en de camera wordt ingeschakeld in de weergavestand met ingeschoven objectief.

Druk op de  knop Weergeven om terug te keren naar de opnamestand.

Foto's weergeven  p.37

## De knopfuncties gebruiken

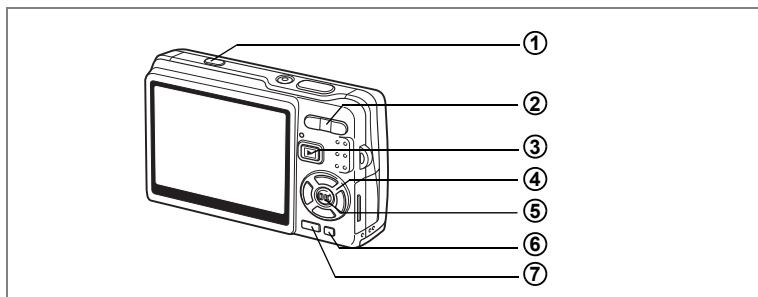

### Opnamestand

- ① **Voorbeeldknop Shake Reduction**  
Weergave van de gecorrigeerde opname op de LCD-monitor zolang u op de knop drukt. Zo krijgt u een voorbeeld van de gecorrigeerde opname voordat u die maakt. (☞p.57)
- ② **🔍/📏 Zoomknop**  
De grootte van het onderwerp wijzigen. (☞p.33, p.88)
- ③ **▶ knop Weergeven**  
De weergavestand activeren. Als u opnieuw op de knop drukt, keert u terug naar de opnamestand. (☞p.37)
- ④ **Vierwegbesturing (▲▼◀▶)**  
(📏) Hiermee wijzigt u de scherpstelinstelling. (☞p.90)  
(📏▲) Hiermee wijzigt u de transportstand. (☞p.83 tot en met p.87)  
(MODE ▼) Hiermee geeft u het opnamepalet weer. (☞p.50)  
(📏◀) Hiermee wijzigt u de flitsinstelling. (☞p.93)
- ⑤ **OK/Weergaveknop**  
Hiermee wijzigt u de informatie die op de LCD-monitor verschijnt. (☞p.53)  
Als u op de knop drukt en die langer dan 1 seconde ingedrukt houdt, wordt de LCD-helder-stand geactiveerd. De LCD-monitor wordt gedurende enige tijd helderder verlicht. (☞p.36)
- ⑥ **Knop Snelinstelling/📏**  
Snelinstelling activeren. (☞p.59)  
U kunt een andere functie toewijzen aan de Knop Snelinstelling door [Snelinstelling] te selecteren in het menu [📷 Opnemen]. (☞p.115)
- ⑦ **MENU knop**  
Weergave van het menu [📷 Opnemen]. (☞p.45)

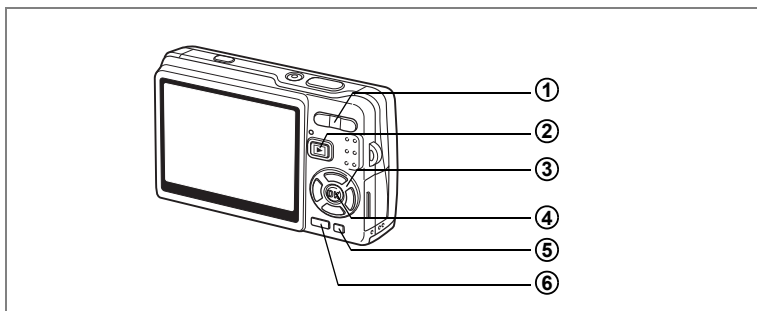

3

Veel voorkomende handelingen

## Weergavestand

- ① **🔍/📄 Zoomknop**  
 Druk op 🔍/📄 in de enkelbeelds weergavefunctie om naar de negenbeelds weergavefunctie te gaan en druk op 📄/🔍 om terug te keren naar het vorige scherm. (☞p.133)  
 Druk op 📄/🔍 om de opname in de enkelbeelds weergavefunctie te vergroten. Druk op 🔍/📄 om terug te keren naar het vorige scherm. (☞p.129)  
 Druk in de negenbeelds weergave op 🔍/📄 om over te schakelen naar de kalenderweergave. (☞p.133)
- ② **▶ knop Weergeven**  
 De opnamestand activeren. Als u de weergavestand activeert door op de knop ▶ Weergeven te drukken terwijl Geluidsoptname actief is, kunt u nogmaals op de knop ▶ Weergeven drukken om terug te keren naar Geluidsoptname.
- ③ **Vierwegbesturing (▲▼◀▶)**  
 Foto's weergeven  
 (◀▶) : Hiermee geeft u de vorige of volgende opname weer bij de enkelbeelds weergave. (☞p.37)  
 De weergegeven opname kan worden gedraaid: elke keer dat u op (▶) drukt, wordt de opname 90 graden met de wijzers van de klok mee geroteerd. Elke keer dat u op (◀) drukt, wordt de opname 90 graden tegen de wijzers van de klok in geroteerd. (☞p.156)  
 (▼) : Hiermee geeft u het weergavestandpalet weer. (☞p.52)  
 (▲▼◀▶) : Hiermee geeft u een ander deel van een vergrote opname weer. (☞p.129)  
 Hiermee selecteert u een opname in de negenbeelds weergavefunctie. (☞p.133)  
 Hiermee selecteert u een datum in de kalenderweergave. (☞p.133)
- Video afspelen  
 (▲) : Hiermee speelt u video af onderbreekt u het afspelen. (☞p.131)  
 (◀▶) : Bij het afspelen van een video: één beeldje vooruit, één beeldje achteruit, vooruitspoelen of terugspoelen. (☞p.131)  
 (▼) : Hiermee stopt u het afspelen van een video. (☞p.131)

### Geluidsoptnamen afspelen (☞p.126)

- (▲) : Hiermee start u het afspelen. Als u nogmaals drukt, wordt het afspelen onderbroken.
- (◀▶) : Hiermee selecteert u een opgenomen bestand voor afspelen. Hiermee voert u de volgende acties uit tijdens het afspelen.  
Bestanden zonder opgenomen indexen:
  - (◀) Hiermee spoelt u vijf seconden terug.
  - (▶) Hiermee spoelt u vijf seconden vooruit.
 Bestanden met opgenomen indexen:
  - (◀) Hiermee begint u bij de vorige index met afspelen.
  - (▶) Hiermee begint u bij de volgende index met afspelen.

### ④ **OK/Weergaveknop**

Hiermee wijzigt u de informatie die op de LCD-monitor verschijnt. (☞p.132)

Als u op de knop drukt en die langer dan 1 seconde ingedrukt houdt, wordt de LCD-helderstand geactiveerd. De LCD-monitor wordt gedurende enige tijd helderder verlicht. (☞p.37)

De enkelbeelds weergave activeren vanuit de negenbeelds weergave. (☞p.133)

Hiermee geeft u de geselecteerde opname op het volledige scherm weer in de kalenderweergave. (☞p.133)

### ⑤ **knop Snelinstelling/**

Hiermee wist u de opname die wordt weergegeven op de LCD-monitor. (☞p.137)

### ⑥ **MENU knop**

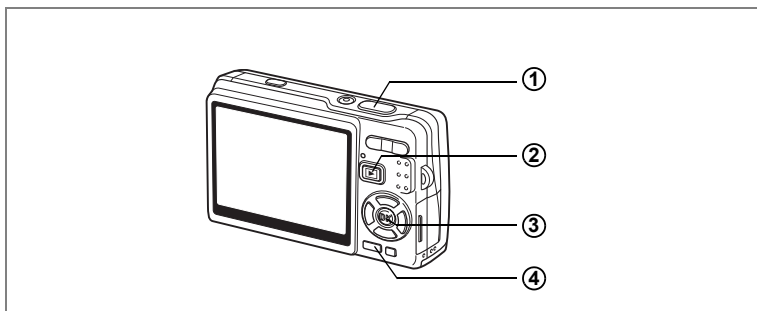

Weergave van het menu [ Instellen]. (☞p.45)



3

Veel voorkomende handelingen

## Geluidsopname

- ① Ontspanknop**  
 Druk op deze knop om te beginnen met opnemen. Druk nogmaals op de knop om te stoppen met opnemen.  
 Wanneer u de ontspanknop langer dan een seconde ingedrukt houdt, wordt opgenomen zolang u de knop ingedrukt houdt. Wanneer u de knop loslaat, stopt de opname.
- ②  knop Weergeven**  
 De weergavefunctie activeren. (☞p.40) Wanneer u nogmaals op de knop drukt, keert u terug naar de geluidsopnamefunctie.
- ③ OK/Weergaveknop**  
 De LCD-monitor in- en uitschakelen.
- ④ MENU knop**  
 Druk tijdens de opname op deze knop om een index toe te voegen.  
 Wanneer deze knop wordt ingedrukt tijdens stand-by of vóór de weergave, wordt het menu [ Opnemen] opgeroepen. (☞p.45)

# De menu's instellen

Druk op de knop **MENU** om het menu weer te geven op de LCD-monitor. Er zijn twee menu's, het menu [📷 Opnemen] en het menu [⏏ Instellen].

## Menu's instellen

De instructies voor knoppenbediening verschijnen onder in de LCD-monitor als u instellingen opgeeft in de menu's.

- 1 Druk op de knop MENU.**  
Het menu [📷 Opnemen] verschijnt (als u in de weergavestand op de knop **MENU** drukt, verschijnt het menu [⏏ Instellen]).  
Het geselecteerde gebied wordt gemarkeerd.
- 2 Druk op de vierwegbesturing (◀▶).**  
Steeds als u op de knop drukt, schakelt u heen en weer tussen het menu [📷 Opnemen] en het menu [⏏ Instellen].
- 3 Selecteer een item met de vierwegbesturing (▲▼).**  
De markering omhoog en omlaag verplaatsen.
- 4 Druk op de vierwegbesturing (▶).**  
Er verschijnt een afrolmenu of een instellingscherm.  
In het afrolmenu zijn alleen die onderdelen te zien die kunnen worden geselecteerd met de huidige camera-instellingen.
- 5 Wijzig de instelling met de vierwegbesturing (▲▼).**  
Bij elke druk op de vierwegbesturing (▲▼) verandert de instelling.

## De instellingen opslaan en beginnen met opnamen maken

- 6 Druk de ontspanknop tot halverwege in.**  
De instelling wordt opgeslagen en de camera schakelt over naar de opnamestand.  
Wanneer u de ontspanknop volledig indrukt, wordt de opname gemaakt.

## De instelling opslaan en beginnen met de weergave van opnamen

### 6 Druk op de Weergaveknop.

De instelling wordt opgeslagen en de camera schakelt over naar de weergavestand.

## De instelling opslaan en doorgaan met het menu

### 6 Druk op de knop **OK** of de vierwegbesturing ().

De instelling wordt opgeslagen en het scherm gaat terug naar stap 3.



## De wijzigingen annuleren en doorgaan met het menu

### 6 Druk op de knop **MENU**.

De wijzigingen worden geannuleerd en het scherm gaat terug naar stap 3.

De functie van de knop **MENU** is afhankelijk van de geactiveerde scherm. Zie de instructies voor knoppenbediening onder in de LCD-monitor.

 Eind : Hiermee slaat u de huidige instelling op, beëindigt u de procedure en keert u terug naar het oorspronkelijke scherm (opname- of weergavestand).

  : Hiermee slaat u de huidige instelling op en keert u terug naar stap 1.

 Stop : Hiermee annuleert u de huidige keuze, beëindigt u de procedure en keert u terug naar stap 3.



- Als u op de knop **MENU** drukt bij weergave van het afrolmenu, wordt de instelling geannuleerd.
- Als u op de knop **OK**, de knop **MENU** of de vierwegbesturing () drukt bij weergave van het afrolmenu, keert u terug naar het scherm voor het kiezen van onderdelen.
- Het menu wordt één minuut na de laatste handeling automatisch afgesloten.



## Voorbeeld van menubediening

### 1 MENU knop

↓  
Menu [OK] Opnemen

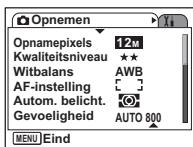

### 2

Menu [OK] Instellen



### 3



### 3

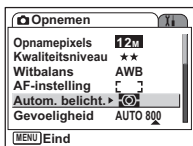

### 4

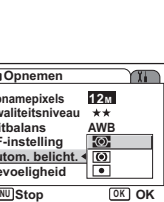

### 3

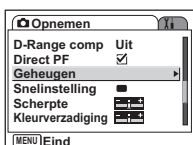

### 4'

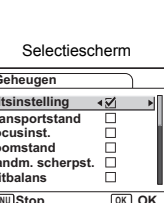

### 3



Naar het volgende scherm

3

Veel voorkomende handelingen

## Menuoverzicht

### Menu [📷 Opnemen]

Onderdeel	Beschrijving	Pagina	
Opnamepixels	Selectie van het aantal pixels	p.95	
Kwaliteitsniveau	Selectie van de mate van beeldcompressie	p.97	
Witbalans	Aanpassing van de kleurbalans op basis van het omgevingslicht	p.98	
AF-instelling	AF-veld	Wijziging van het autofocusgebied	p.100
	Focus limiet	Beperking van het scherpstelbereik van het objectief in overeenstemming met de opnamesituatie	p.101
	AF-hulplicht	Scherpstelling met AF-hulplicht wanneer het onderwerp niet goed zichtbaar is en de autofocus niet goed werkt	p.102
Autom. belicht.	Instelling van de lichtmeetmethode ter bepaling van de belichting	p.103	
Gevoeligheid	Instelling van de gevoeligheid	p.104	
Belicht. corr.	Aanpassing van de belichting tussen -2,0 LW en +2,0 LW	p.106	
Video	Opnamepixels	Selectie van de opnamepixels van de video	p.107
	Kwaliteitsniveau	Selectie van het kwaliteitsniveau van de video	p.108
	Movie SR	Automatische correctie van camerabeweging voor de video	p.109
Shake Reduction	Beperking van camerabewegingen bij het maken van foto's	p.110	
Digitale zoom	Opnamen maken met de digitale zoom	p.88	
Momentcontrole	Instelling van de tijd voor de momentcontrole	p.111	
Gezichtsfocus	Instellen van de functie voor gezichtsherkenning	p.112	
D-Range comp	Donkere delen helderder maken en tegelijkertijd de belichting van de hele opname handhaven	p.113	
Direct PF	De ontspanknop helemaal indrukken (in één keer) om de sluitervertraging bij het maken van een opname te bekorten	p.114	
Geheugen	Instellingen opslaan van de opnamefunctie wanneer de camera wordt uitgezet	p.122	
Snelinstelling	Vastleggen van een functie op de Knop Snelinstelling	p.115	
Scherpte	De scherpte instellen	p.118	
Kleurverzadiging	De kleurverzadiging instellen	p.119	
Contrast	Het contrast instellen	p.120	
Datumafdruk	De datum afdrukken op foto's	p.121	

**Menu [X] Instellen**

Onderdeel	Beschrijving	Pagina
Formatteren	Formatteren van de SD-geheugenkaart of het interne geheugen	p.174
Geluid	Het bedieningsvolume en het weergavevolume wijzigen, en het type en het volume van het geluid bij inschakeling, het sluitergeluid, het geluid bij belangrijke handelingen en het zelfontspannergeluid instellen.	p.175
Datum instellen	Instelling van de datum, tijd en weergavestijl	p.178
Wereldtijd	Instelling van de wereldtijd	p.180
Language/言語	Wijzigen van de taal waarin menu's en berichten worden weergegeven	p.182
Bestandsnaam	Selectie van de manier voor het geven van namen aan mappen met opnamen	p.183
USB-aansluiting	Wijzigen van de USB-aansluitfunctie	p.184
Videosignaal	Wijzigen van het video-uitgangssignaal	p.185
Helderheid	Wijziging van de helderheid van de LCD-monitor	p.186
Batt besparing	De energiebesparingsfunctie instellen	p.187
Snel zoomen	Weergave van de opname bij de ingestelde vergroting door eenmaal op de zoomknop te drukken	p.130
Auto Uitsch.	Automatische uitschakeling van de camera	p.188
Hulp display	Weergave van de op het scherm geselecteerde functie in de opnamestand, de status van de vierwegbesturing en de functie van de Knop Snelinstelling. Weergave van de beschrijving van het geselecteerde item in het functiepalet	p.189
Reset	Herstel van de standaardinstellingen van de camera	p.189

# Bediening van het functiepalet

Druk op de vierwegbesturing (▼) om het functiepalet op de LCD-monitor weer te geven.

Er zijn twee functiepaletten, het "opnamepalet" en het "weergavepalet." U kunt de opnamestand activeren die het beste past bij de opnameomstandigheden, of de gemaakte opnamen bewerken door eenvoudigweg pictogrammen te selecteren.

## Bediening van het functiepalet

De instructies voor knoppenbediening verschijnen onder in de LCD-monitor als u instellingen opgeeft in het opnamepalet werkt.

### 1 Druk op de vierwegbesturing (▼).

Als de opnamestand actief is, verschijnt het "opnamepalet".

Als de weergavestand actief is, verschijnt het "weergavepalet".

### 2 Selecteer met de vierwegbesturing (▲▼◀▶) een pictogram.

### 3 Druk op de knop OK.

Het scherm van de geselecteerde stand verschijnt.

## Overzicht van het functiepalet



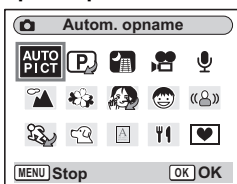

### Opnamepalet



Pictogram	Onderdeel	Beschrijving	Pagina
	Autom. opname	Voor selectie van de beste opnamefunctie.	p.61
	Programma	Hiermee maakt u scherpe opnamen met de juiste sluitertijd en belichting.	p.63
	Sluitertijdvoorkeuze	Past automatisch het diafragma aan aan een handmatig ingestelde sluitertijd.	
	Handmatige belichting	Hiermee kunt u sluitertijd en diafragma waarde handmatig instellen.	
	Nachtopname	Opnamen maken in het donker, bijvoorbeeld 's nachts	p.77
	Video	Hiermee kunt u video-opnamen met geluid maken.	p.79





3

Veel voorkomende handelingen

Pictogram	Onderdeel	Beschrijving	Pagina
	Geluidsopname	Hiermee kunt u geluid opnemen, bijvoorbeeld stemmen.	p.124
	Landschap	De natuurlijke kleuren in landschappen vastleggen.	p.67
	Bloemen	Bloemen met levendige kleuren fotograferen.	
	Huidtint natureel	Hiermee kunt u opnamen maken waarbij huidtinten mooier worden weergegeven dan in de portretstand.	p.69
	Portret	Portretopnamen maken met een ruimtelijk effect door accentuering van de persoon.	
	Portret vanaf middel	Portretopnamen maken bij een bepaalde beeldhoek.	
	Kinderen	Ideaal voor het maken van opnamen van bewegende kinderen. Geeft ze bovendien een gezonde uitstraling.	
	Strand & sneeuw	Opnamen maken tegen verblindende achtergronden, zoals stranden of besneeuwde bergen.	p.67
	Sport	Scherpe opnamen maken van bewegende onderwerpen met een korte sluitertijd om bewegingsonscherpte te voorkomen.	p.75
	Huisdier	Heldere opnamen maken met levensechte kleuren voor de vacht.	
	Tekst	Scherpe opnamen maken van gedrukte of handgeschreven tekst. Ook kunt u hiermee gekleurde tekst omzetten in zwart-wit of de kleuren in tekst omkeren.	p.76
	Eten & drinken	Eetlustopwekkende opnamen maken van eten en drinken.	p.67
	Digital SR	Een grotere gevoeligheid instellen om camerabewegingen en onscherpte te voorkomen.	p.78
	Beeld inkadering	Opnamen maken met een decoratief kader.	p.81

Picture-functie



- Als u na het selecteren van een pictogram in het functiepalet ongeveer 3 seconden wacht, verschijnt een beschrijving van de geselecteerde functie.
- Voor de standen  /  /  , **P** / **Tv** / **M** en  /  worden pictogrammen weergegeven die kunnen worden geselecteerd. De pictogrammen van de geselecteerde stand worden weergegeven in het functiepalet. Als u een nieuwe keuze maakt, vervangen de nieuw geselecteerde pictogrammen de vorige.

## Weergavepalet

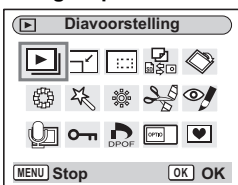

Pictogram	Onderdeel	Beschrijving	Pagina
	Diavoorstelling	Diavoorstelling van een reeks gemaakte opnamen	p.135
	Formaat wijzigen	Grootte en kwaliteit van opnamen wijzigen	p.153
	Uitsnijden	Opnamen uitsnijden en als aparte opnamen opslaan	p.155
	Kopieer beeld/ geluid	Kopiëren van bestanden vanuit het interne geheugen naar de SD-geheugenkaart en vice versa	p.170
	Beeld rotatie	Weergave van geroteerde foto's	p.156
	Kleurfilter	Opnamen bewerken met het kleurfilter	p.157
	Digitaal filter	Toepassing van speciale effecten op foto's, zoals het illustratie-effect of het versmallingseffect	p.159
	Helderheidsfilter	De helderheid van opnamen aanpassen met een filter	p.161
	Video bewerken	Video's monteren	p.163
	Rode-ogen reductie	Retoucheren van rode ogen, een verschijnsel dat kan optreden bij het maken van flitsopnamen	p.166
	Memo recorder	Een gesproken memo aan een opname toevoegen	p.127
	Beveiligen	Opnamen en geluidsopnamen beveiligen tegen abusievelijk wissen	p.142
	DPOF	Opnamen afdrukken met een DPOF-compatibele printer of via een afdrukservice	p.146
	Opstart scherm	Instelling van het startscherm	p.172
	Beeld inkadering	Toevoeging van een decoratief kader aan een foto	p.168



Als u na het selecteren van een pictogram in het functiepalet ongeveer 3 seconden wacht, verschijnt een beschrijving van de geselecteerde functie.

3

Veel voorkomende handelingen

## De functie wijzigen

In de "opnamestand" kunt u opnamen maken. In de "weergavestand" kunt u opnamen weergeven of wissen.

### Schakelen tussen de opnamestand en weergavestand

#### Overschakelen van "opnamestand" naar "weergavestand"

Druk op de Weergaveknop.

#### Overschakelen van "weergavestand" naar "opnamestand"

Druk op de knop Weergeven of druk de ontspanknop tot halverwege in.

## De opnamefunctie selecteren

Geef het "opnamepalet" weer en kies het pictogram van de gewenste stand. (p.50)

## Opnamegegevens weergeven in de opnamestand

Druk in de opnamestand op de knop **OK**/Weergave om een andere weergavestand te selecteren. Er zijn 5 weergavestanden voor de opnamestand.



### Normale weergave

Bij het aanzetten van de camera verschijnen de opnamegegevens.

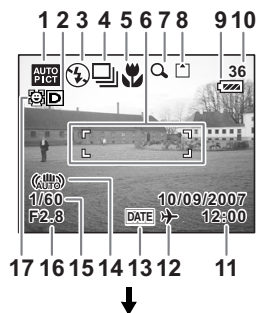
- |                             |                         |
|-----------------------------|-------------------------|
| 1 Opnamefunctie             | 2 D-Range comp          |
| 3 Flitsinstelling           | 4 Transportstand        |
| 5 Scherpstelling            | 6 Scherpstelkader       |
| 7 Digitale zoom             | 8 Kaart/intern geheugen |
| 9 Batterij-indicatie        |                         |
| 10 Resterend aantal opnamen |                         |
| 11 Datum en tijd            | 12 Wereldtijdinstelling |
| 13 Datumafdruk              | 14 Shake Reduction Aan* |
| 15 Diafragma                | 16 Sluittijd            |
| 17 Gezichtsherkenning Aan   |                         |



\* Voor Shake Reduction wordt de volgende informatie weergegeven.

-  (Shake Reduction Aan) : Verschijnt als u de ontspanknop tot halverwege indrukt terwijl [Shake Reduction] is ingesteld op [Aan].
-  (Shake Reduction Uit) : Wordt steeds weergegeven als [Shake Reduction] is ingesteld op [Uit].
-  (Antibewegingswaarschuwing) : Verschijnt als er gevaar dreigt voor bewegen van de camera als gevolg van een lange sluitertijd.

### Histogramweergave

De helderheidsverdeling van de opname wordt weergegeven. Langs de horizontale as staat de helderheid (donkerst aan de linkerkant en lichtst aan de rechterkant) en langs de verticale as het aantal pixels.

- |                |                    |
|----------------|--------------------|
| 1 Opnamepixels | 2 Kwaliteitsniveau |
| 3 Witbalans    | 4 Autom. belicht.  |
| 5 Gevoeligheid | 6 Histogram        |

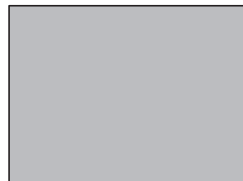
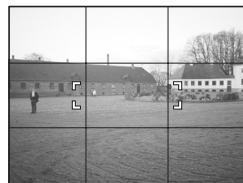
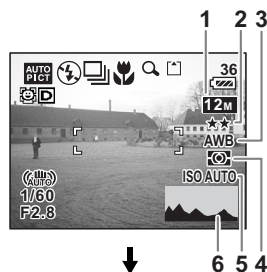

### Rasterweergave

Het raster verdeelt het beeld in negen vlakken die u helpen bij het maken van de compositie.

### Geen pictogrammen

Er worden geen opnamegegevens weergegeven.

- Het scherpstelkader verschijnt in de autofocusfunctie.
- Als een instelling wordt gewijzigd, verschijnt het pictogram van de instelling gedurende een paar seconden.

### LCD-achtergrondverlichting Uit

De LCD-monitor wordt uitgeschakeld.

De weergavefunctie opslaan  p.122





- Als u op de knop **OK/Weergave** drukt en die langer dan 1 seconde ingedrukt houdt, wordt de LCD-helder-stand geactiveerd. De LCD-monitor wordt gedurende enige tijd helderder verlicht. (☞ p.36)
- Bij opnamesituaties waarin camerabeweging waarschijnlijk is, verschijnt  (antibewegingswaarschuwing). Maak opnamen met de functie Shake Reduction of plaats de camera op een statief of een stabiele ondergrond. (☞ p.57)
- Ook wanneer de LCD-achtergrondverlichting is uitgeschakeld, werken alle cameraknoppen normaal. Druk op de ontspanknop om zoals gebruikelijk opnamen te maken.

## Werken met het histogram

Een histogram is een grafiek waarin de helderheid van een opname langs de horizontale as wordt uitgezet en het aantal pixels langs de verticale as (een distributiediagram van de helderheid). Het histogram helpt u de helderheid van de opname in kaart te brengen. De pieken van een donkere opname bijvoorbeeld bevinden zich aan de linkerkzijde van de grafiek, die van een lichte opname aan de rechterzijde. Over het algemeen verschijnen de pieken, als de belichtingsinstelling goed is uitgebalanceerd, in het midden.

Daarentegen zullen de pieken, als de belichtingsmeting niet in balans is, dat wil zeggen dat extra lichte en/of donkere gebieden worden gemeten, links en rechts verschijnen in plaats van in het midden.

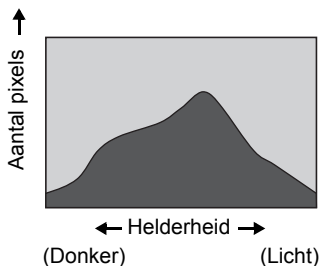

4

Opnamen maken

Donker

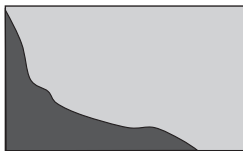

Neutraal

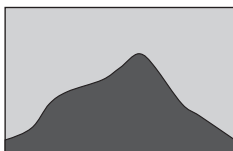

Licht

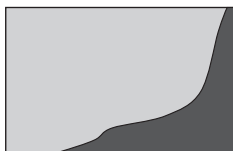

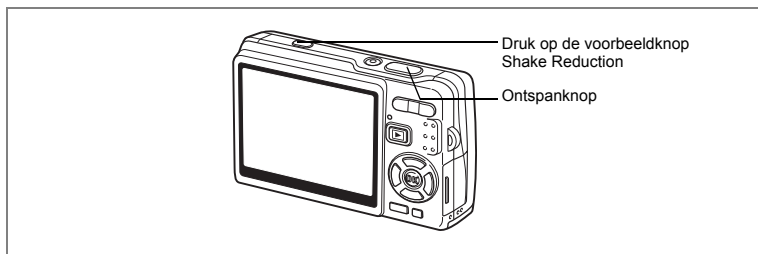

## Opnamen maken met de functie Shake Reduction

“Camerabeweging” is het gevolg van het bewegen van de handen tijdens het maken van opnamen. “Onscherpte” treedt vaak op bij het maken van opnamen van bewegende onderwerpen. Deze camera heeft functies en compensatiesystemen voor zowel camerabeweging als onscherpte. Geniet van het maken van opnamen zonder zorgen over onscherpe foto's.

### Shake Reduction voor foto's

Het CCD-shifting shake reduction system\* wordt geactiveerd.

De camera constateert het bewegen van de handen en compenseert die bewegingen automatisch om een vage opname te voorkomen. U kunt een voorbeeld van de gecorrigeerde opname bekijken op de LCD-monitor voordat u afdrukt.

\* Het unieke systeem voor bewegingsreductie van PENTAX.

### Digital SR

In deze stand kunt u een ISO-waarde kiezen van maximaal 3200.

De kortere sluitertijd reduceert zowel “camerabeweging” als “onscherpte”.

“Camerabewegingen en onscherpte van opnamen verminderen (Digital SR)” ref.p.78

### Movie SR voor video

De functie voor bewegingsreductie bij video compenseert elektronisch onscherpte bij het opnemen. U kunt er vloeibare opnamen mee maken zonder zorgen om bewegingen van de camera.

“Camerabeweging bij het maken van video-opnamen corrigeren (Movie SR)” ref.p.109

Als [Shake Reduction] in het menu [📷 Opnemen] is ingesteld op [☑ (Aan)], worden camerabewegingen steeds gecorrigeerd. ([☑ (Aan)] is de standaardinstelling.) Volg de onderstaande procedure als u op de LCD-monitor een voorbeeld wilt bekijken van de gecorrigeerde opname voordat u afdrukt.

## 1 Druk op de knop Voorbeeld Shake Reduction.

De gecorrigeerde opname wordt weergegeven op de LCD-monitor.

## 2 Druk de ontspanknop helemaal in.

De opname wordt gemaakt.



Druk niet op de knop Voorbeeld Shake Reduction tenzij dat nodig is. Als u op de knop drukt, zelfs als de camera niet is ingesteld op de opnamestand, wordt de functie Shake Reduction geactiveerd en wordt batterijvermogen verspild.



Als u geen voorbeeld wilt bekijken van de gecorrigeerde opname voordat u afdrukt, maak dan de opname op de standaardmanier, dat wil zeggen druk de ontspanknop tot halverwege in, en daarna helemaal. Controleer of (Auto) op de LCD-monitor verschijnt, voordat u de ontspanknop helemaal indrukt.

"De functie Shake Reduction inschakelen voor foto's" p.110

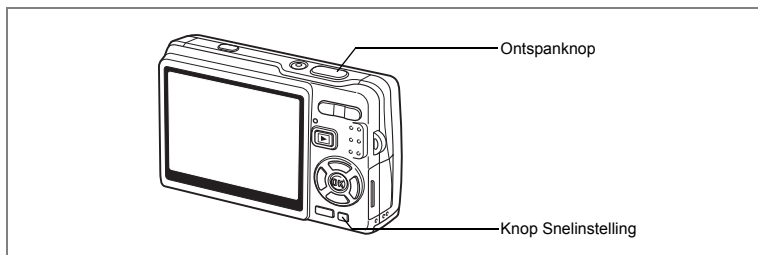

## Opnamen maken in de basisfunctie (Snelinstelling)

In de Snelinstelling kunt u gemakkelijk foto's maken door de op de ontspanknop te drukken.

"Gezichtsherkenning voor AF" en "Gezichtsherkenning voor belichting" worden geactiveerd. Wanneer u de camera op het gezicht van het onderwerp richt, herkent de camera het gezicht automatisch en worden scherpstelling en belichting aangepast.

### 1 Druk op de Knop Snelinstelling in de opnamestand.

De Snelinstelling wordt geactiveerd. Druk nogmaals op de Knop Snelinstelling om terug te gaan naar de stand die actief was voordat Snelinstelling werd geselecteerd.



### 2 Druk de ontspanknop tot halverwege in.

Het scherpstelkader op de LCD-monitor licht groen op wanneer de camera heeft scherpgesteld op het onderwerp.

### 3 Druk de ontspanknop helemaal in.

De opname wordt gemaakt.



- In de Snelinstelling kunt u de informatie op de LCD-monitor niet wijzigen door te drukken op de knop **OK**/Weergave.
- In de Snelinstelling kunt u het menu [ Opnemen] of het opnamepalet niet weergeven. Als u dat probeert, verschijnen de melding [Deze functie kunt u alleen gebruiken bij uitgeschakelde Snelinstelling.] en het pictogram (toetsvergrendeling).
- Als de camera overschakelt van Gr. Inst. naar de weergavestand, kunt u het menu [ Instellen] niet weergeven door op de knop **MENU** te drukken. Als u dat probeert, verschijnen de melding [Deze functie kunt u alleen gebruiken bij uitgeschakelde Snelinstelling.] en het pictogram (toetsvergrendeling).
- Als de camera wordt uitgeschakeld in de Snelinstelling, is Snelinstelling weer actief wanneer de camera opnieuw wordt ingeschakeld.



U kunt een andere functie toewijzen aan de Knop Snelinstelling door [Snelinstelling] te selecteren in het menu [ Opnemen]. (p.115)

4

Opnamen maken

In de onderstaande lijst staan de instellingen voor de Snelinstelling.

Flitsinstelling	De standaardinstelling is  (Auto). U kunt ook  (Flitser uit) selecteren.
Transportstand	De standaardinstelling is  (Standaard). U kunt ook  (Zelfontspanner) selecteren.
Focusinst.	De standaardinstelling is <b>AF</b> (Standaard). U kunt ook  (Macro mode), PF (Pan Focus) selecteren.
Opnamepixels	<b>12M</b>
Kwaliteitsniveau	<b>★★</b> (beter)
Witbalans	<b>AWB</b> (Auto)
AF-veld	[  ] (meervoudig scherpstelpunt)
Focus limiet	(Aan)
AF-hulplicht	(Aan)
Autom. belicht.	(Meervlaks)
Gevoeligheid	Automatisch
Belicht. corr.	± 0.0
Digitale zoom	(Aan)
Momentcontrole	0,5 s
Gezichtsfocus	(Aan)
D-Range comp	(Uit)
Direct PF	(Aan)
Scherpte	(Standaard)
Kleurverzadiging	(Standaard)
Contrast	(Standaard)
Datumafdruk	(Uit)

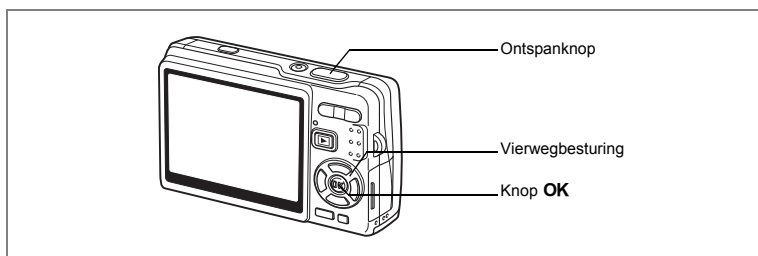

## Automatisch opnamen maken (Autom. opname-stand)

Als u in **AUTO PICT** (Autom. opname) op de ontspanknop drukt, selecteert de camera de meest geschikte opnamefunctie uit ☺ (Normaal), 🌃 (Nachtopname), 🏞️ (Landschap) en 👤 (Portret).

“Gezichtsherkenning voor AF” en “Gezichtsherkenning voor belichting” worden geactiveerd. Wanneer u de camera op het gezicht van het onderwerp richt, herkent de camera het gezicht automatisch en worden scherpstelling en belichting aangepast.

### 1 Druk op de vierwegbesturing (▼) in de opnamestand.

Het functiepalet verschijnt.

### 2 Selecteer **AUTO PICT** (Autom. opname-stand) met de vierwegbesturing (▲▼◀▶).

### 3 Druk op de knop OK.

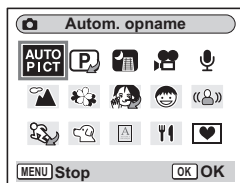

### 4 Druk de ontspanknop tot halverwege in.

Het scherpstelkader op de LCD-monitor licht groen op wanneer de camera heeft scherpgesteld op het onderwerp. Het pictogram van de geselecteerde functie verschijnt linksboven op de LCD-monitor.



## 5 Druk de ontspanknop helemaal in.

De opname wordt gemaakt.

Foto's maken (p.33)



- In de stand Autom. opname is de belichting vast ingesteld op  $\pm 0.0$ . (p.106)
- Als de camera Portret selecteert, worden "Gezichtsherkenning voor AF" en "Gezichtsherkenning voor belichting" geactiveerd. Wanneer u de camera op het gezicht van het onderwerp richt, herkent de camera het gezicht automatisch en worden scherpstelling en belichting aangepast, zodat u een kwalitatief hoogwaardige opname kunt maken. (p.69)



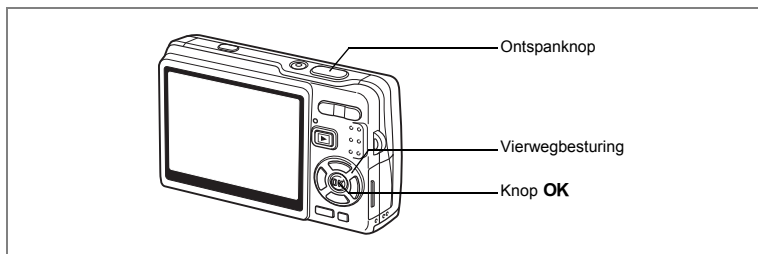

## Werken met de Belichtingsfunctie en andere functies

In de standen **P** (Programma), **Tv** (Sluittijdvoorkeuze) en **M** (Handmatige belichting) kunt u opnamen maken met verschillende instellingen voor sluitertijd en diafragma (belichtingsinstellingen).

<b>P</b>	Programma	De sluitertijd en de diafragma waarde worden automatisch ingesteld voor het maken van opnamen met de juiste belichting.
<b>Tv</b>	Sluittijdvoorkeuze	De sluitertijd handmatig instellen. Het diafragma wordt automatisch aangepast.
<b>M</b>	Handmatige belichting	Sluitertijd en diafragma beide handmatig instellen.

### ● Effect van diafragma en sluitertijd

Er zijn in elke situatie tal van correcte sluitertijd-diaframacombinaties mogelijk, die telkens weer een ander effect hebben op de opname.

Langere sluitertijd	De sluiser blijft langere tijd open. Als het onderwerp beweegt, zal de opname bewogen zijn als de sluiser openstaat, zodat een bewegingseffect ontstaat.
Kortere sluitertijd	De sluiser blijft korter open. U kunt er de actie van een bewegend onderwerp mee vangen.
Kleiner diafragma	De hoeveelheid licht die door de lens valt, wordt gereduceerd.
Groter diafragma	De hoeveelheid licht die door de lens valt, neemt toe.

**1 Druk op de vierwegbesturing (▼) in de opnamestand.**

Het functiepalet verschijnt.

**2 Selecteer [P] (Programmafunctie) met de vierwegbesturing (▲▼◀▶).**

Als u een belichtingsfunctie anders dan [P] (Programma) hebt geselecteerd, wordt het pictogram van de geselecteerde functie weergegeven in het functiepalet.

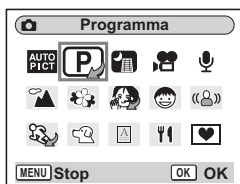
**3 Druk op de knop OK.**

Het geselecteerde pictogram wordt weergegeven.

**Programma selecteren****4 Selecteer [P] (Programma) met de vierwegbesturing (▲▼) en druk op de knop OK.**

De camera is gereed voor het maken van opnamen. Stel zo nodig andere functies in.

"De opnamefuncties instellen" ☞ p.90~p.120

**Sluittijdvoorkeuze selecteren****4 Selecteer [Tv] (Sluittijdvoorkeuze) met de vierwegbesturing (▲▼) en druk op de knop OK.****5 Druk op de vierwegbesturing (▼).**

Het scherm voor het kiezen van de sluitertijd verschijnt.



Sluittijd

## 6 Selecteer de gewenste sluitertijd met de vierwegbesturing (◀▶).

De juiste diafragma waarde wordt automatisch ingesteld.

Als de camera geen juiste diafragma waarde kan instellen, verschijnt midden onder in de LCD-monitor een belichtingswaarschuwing. Pas de belichting aan met de waarschuwing als richtlijn.

Als  $\text{☒}$  verschijnt : kies een kortere sluitertijd.

Als  $\text{☒}$  verschijnt : kies een langere sluitertijd.



Belichtingswaarschuwing  
Correctiewaarde



Als u de belichting (p.106) die is ingesteld bij Sluitertijdvoorkeuze corrigeert, wordt de correctiewaarde weergegeven onder de belichtingswaarschuwing.

## 7 Druk op de knop OK.

De camera is gereed voor het maken van opnamen. Stel zo nodig andere functies in.

"De opnamefuncties instellen"  $\text{☒}$  p.90~p.120

### Handmatige belichting selecteren

## 4 Selecteer $\text{[M]}$ (Handmatige belichting) met de vierwegbesturing (▲▼) en druk op de knop OK.

## 5 Druk op de vierwegbesturing (▼).

Het scherm voor het kiezen van de sluitertijd en het diafragma verschijnt.

## 6 Selecteer de gewenste sluitertijd met de vierwegbesturing (◀▶) en het diafragma met (▲).

Afhankelijk van de waarden die u hebt gekozen voor sluitertijd en diafragma, kan er een belichtingswaarschuwing verschijnen.



Diafragma Sluitertijd







## 7 Druk op de knop OK.

De camera is gereed voor het maken van opnamen.

Stel zo nodig andere functies in.

"De opnamefuncties instellen"  p.90~p.120



- Alleen het pictogram van de gekozen belichtingsmethode wordt weergegeven in het functiepalet. Als u een andere belichtingsfunctie kiest, zal het pictogram daarvan het pictogram van de vorige belichtingsfunctie vervangen.
- U kunt het opnamefunctiepalet weergeven door op de vierwegbesturing (▼) te drukken terwijl het scherm voor het kiezen van een sluitertijd en diafragma waarde wordt weergegeven.
- In de stand  (Sluiterijdvoorkeuze), is Gevoeligheid vast ingesteld op AUTO800.
- In de standen  (Sluiterijdvoorkeuze) en  (Handmatige belichting), wordt de belichtingswaarschuwing als volgt weergegeven.
  - Als de belichting een waarde van +2,0 LW tot -2,0 LW overschrijdt, wordt een pictogram ( of ) weergegeven.
  - Als de belichting tussen +2,0 LW en -2,0 LW ligt, wordt een pictogram ( of ) weergegeven samen met de belichtingswaarde.
  - Als de belichting voldoende is bij 0 LW, wordt geen waarschuwing weergegeven.

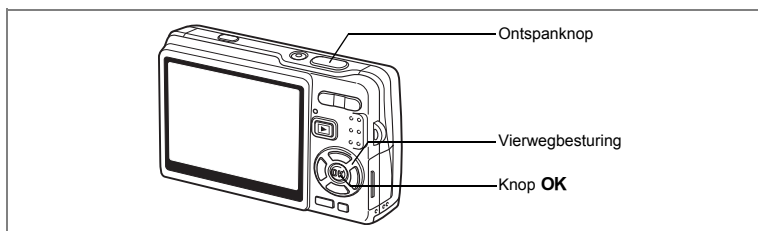

## De Picture-functie selecteren op basis van de opnamesituatie (Picture-functie)

U kunt een opnamefunctie selecteren op basis van de opnamesituatie. Er zijn 11 functies beschikbaar.

	Landschap	De natuurlijke kleuren in landschappen vastleggen.
	Bloemen	Bloemen met levendige kleuren fotograferen.
	Huidtint naturel	Opnamen maken met de soft flitser voor mooie huidtinten.
	Portret	Portretopnamen maken met een ruimtelijk effect door accentuering van de persoon.
	Portret vanaf middel	Portretopnamen maken bij een bepaalde beeldhoek.
	Kinderen	Ideaal voor het maken van opnamen van bewegende kinderen. Geeft ze bovendien een gezonde uitstraling.
	Sport	Scherpe opnamen maken van bewegende onderwerpen bij hoge sluitertijden.
	Strand & sneeuw	Opnamen maken tegen verblindende achtergronden, zoals stranden of besneeuwde bergen.
	Huisdier	Heldere opnamen maken met levensechte kleuren voor de vacht.
	Tekst	Scherpe opnamen maken van gedrukte of handgeschreven tekst. Ook kunt u hiermee gekleurde tekst omzetten in zwart-wit of de kleuren in tekst omkeren.
	Eten & drinken	Eetlustopwekkende opnamen maken van eten en drinken.

### 1 Druk op de vierwegbesturing (▼) in de opnamestand.

Het functiepalet verschijnt.

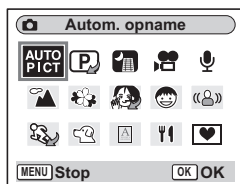

**2 Selecteer de gewenste functie met de vierwegbesturing (▲▼◀▶).**

Kies bijvoorbeeld  (Landschap).

**3 Druk op de knop OK.**

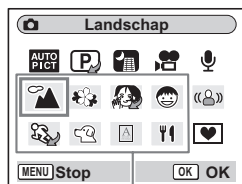

Opnamefuncties

**4 Druk de ontspanknop tot halverwege in.**

Het scherpstelkader op de LCD-monitor licht groen op wanneer de camera heeft scherpgesteld op het onderwerp.

**5 Druk de ontspanknop helemaal in.**

De opname wordt gemaakt.

4

Opnamen maken



In de opnamefuncties wordt voor Kleurverzadiging, Contrast, Scherpte, Witbalans en Autom. belicht. automatisch de standaardwaarde ingesteld. U kunt deze waarden niet wijzigen.

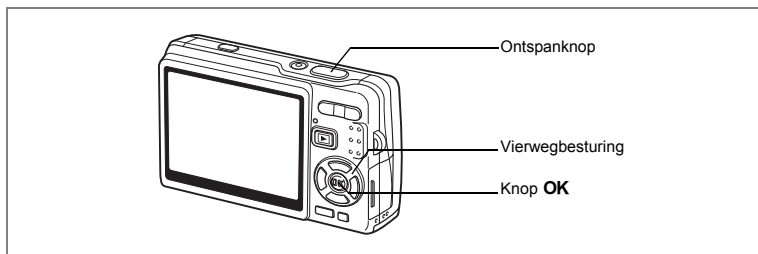

### Opnamen maken van mensen (Huidtint naturel/Portret/Portret vanaf middel)

In de standen (Huidtint naturel), (Portret) en (Portret vanaf middel) worden "Gezichtsherkenning voor AF" en "Gezichtsherkenning voor belichting" geactiveerd. Wanneer u de camera op het gezicht van het onderwerp richt, herkent de camera het gezicht automatisch en worden scherpstelling en belichting aangepast.

	Huidtint naturel	Opnamen maken met de soft flitser voor mooie huidtinten.
	Portret	Portretopnamen maken met een ruimtelijk effect door accentuering van de persoon.
	Portret vanaf middel	Opnamen maken onder een bepaalde hoek op basis van de grootte en de positie van het gezicht van het onderwerp, als het gezicht wordt herkend.

#### 1 Druk op de vierwegbesturing (▼) in de opnamestand.

Het functiepalet verschijnt.

#### 2 Selecteer (Huidtint naturel) met de vierwegbesturing (▲▼◀▶).

Als eerder (Portret) of (Portret vanaf middel) was geselecteerd, selecteert u (Portret) of (Portret vanaf middel).

#### 3 Druk op de knop OK.

Als u (Huidtint naturel) selecteert, worden pictogrammen weergegeven ter keuze. Selecteer de gewenste stand met de vierwegbesturing (▲▼) en druk op de knop OK.

De camera is gereed om opnamen te maken met de geselecteerde functie.

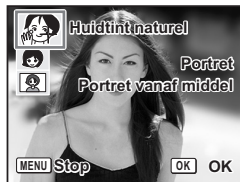

Als de camera het gezicht van het onderwerp herkent, verschijnt er een geel scherpstelskader omheen. De positie en de grootte van het scherpstelskader worden aangepast als de camera de scherpstelling op het bewegende onderwerp aanpast.



#### 4 Druk de ontspanknop tot halverwege in.

Het scherpstelskader op de LCD-monitor licht groen op wanneer de camera heeft scherpgesteld op het onderwerp.

#### 5 Druk de ontspanknop helemaal in.

De opname wordt gemaakt.

4

Opnamen maken



- Als de camera het gezicht van het onderwerp in de stand Portret niet herkent, stelt de camera scherp met AF-veld (meervoudig).
- “Gezichtsherkenning voor AF” en “Gezichtsherkenning voor belichting” werken misschien niet als het gezicht gedeeltelijk bedekt is, bijvoorbeeld met een zonnebril, of als het onderwerp niet in de camera kijkt.
- Lichtmeting bij automatische belichting is vast ingesteld op Meervlaks.
- Als u de functie Autom. opname selecteert en de camera schakelt dientengevolge over naar de stand Portret, worden “Gezichtsherkenning voor AF” en “Gezichtsherkenning voor belichting” geactiveerd.



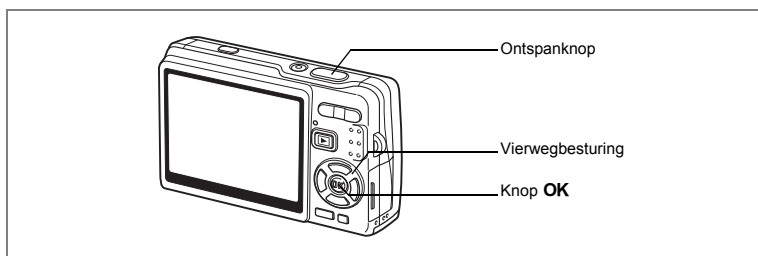

### Opnamen maken van kinderen (de stand Kinderen)

De stand (Kinderen) is ideaal voor het maken van opnamen van bewegende kinderen. Geef ze bovendien een gezonde uitstraling. "Gezichtsherkenning voor AF" en "Gezichtsherkenning voor belichting" worden geactiveerd. Wanneer u de camera op het gezicht van het onderwerp richt, herkent de camera het gezicht automatisch en worden scherpstelling en belichting aangepast.

#### 1 Druk op de vierwegbesturing (▼) in de opnamestand.

Het functiepalet verschijnt.

#### 2 Selecteer (Kinderen) met de vierwegbesturing (▲▼◀▶).

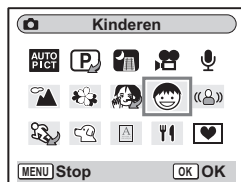

#### 3 Druk op de knop OK.

Als Gezichtsherkenning is geactiveerd en de camera herkent het gezicht van het onderwerp, verschijnt er een geel scherpstelkader omheen. De positie en de grootte van het scherpstelkader worden aangepast als de camera de scherpstelling op het bewegende onderwerp aanpast.



4

#### 5 Druk de ontspanknop tot halverwege in.

Het scherpstelkader op de LCD-monitor licht groen op wanneer de camera heeft scherpgesteld op het onderwerp.

#### 6 Druk de ontspanknop helemaal in.

De opname wordt gemaakt.

4

Opnamen maken



- “Gezichtsherkenning voor AF” en “Gezichtsherkenning voor belichting” werken misschien niet als het gezicht gedeeltelijk bedekt is, bijvoorbeeld met een zonnebril, of als het onderwerp niet in de camera kijkt.
- Lichtmeting bij automatische belichting is vast ingesteld op Meervlaks.
- De automatisch volgende AF-functie wordt geactiveerd. De camera past de scherpstelling op het bewegende onderwerp continu aan, zelfs nadat de ontspanknop tot halverwege is ingedrukt.
- Rode-ogenreductie wordt automatisch uitgevoerd als de functie voor gezichtsherkenning wordt gebruikt in de stand Kinderen, terwijl de flitsfunctie is ingesteld op Auto of Flitser aan.

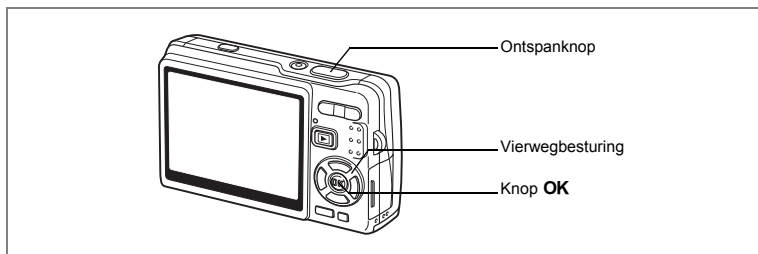

### Opnamen maken bij sport en vrijetijdsbesteding (Sport/Strand & sneeuw)

	Sport	Opnamen maken van snelbewegende onderwerpen.
	Strand & sneeuw	Voor het maken van opnamen tegen verblindende achtergronden, zoals zeestranden en skipistes.

4

Opnamen maken

- 1 Druk op de vierwegbesturing (▼) in de opnamestand.**  
Het functiepalet verschijnt.
- 2 Selecteer (Sport) met de vierwegbesturing (▲▼◀▶).**  
Als eerder (Strand & sneeuw) was geselecteerd, wordt weergegeven in het functiepalet in plaats van . Selecteer dan (Strand & sneeuw).
- 3 Druk op de knop OK.**  
Het geselecteerde pictogram wordt weergegeven.



- 4 Selecteer (Sport) of (Strand & sneeuw) met de vierwegbesturing (▲▼).**

## 5 Druk op de knop OK.

De camera is gereed om opnamen te maken met de geselecteerde functie.



## 6 Druk de ontspanknop tot halverwege in.

Het scherpstelkader op de LCD-monitor licht groen op wanneer de camera heeft scherpgesteld op het onderwerp.

## 7 Druk de ontspanknop helemaal in.

De opname wordt gemaakt.

4



- Belicht. corr., Witbalans, Autom. belicht., Kleurverzadiging, Contrast en Scherpste hebben in beide standen een vaste instelling die niet kan worden gewijzigd.
- In de stand Sport kan de flitser niet worden gebruikt, is het AF-hulplicht uitgeschakeld en Automatisch meevolgende AF ingeschakeld, maar deze instellingen kunnen worden gewijzigd.

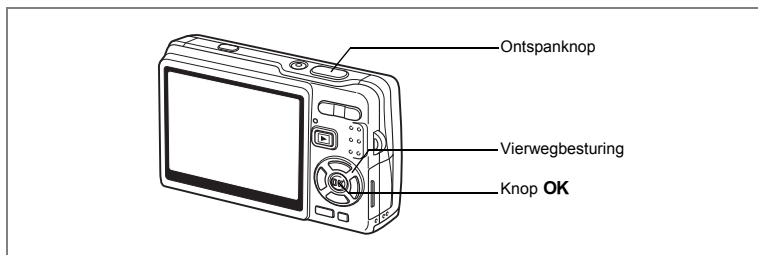

## Opnamen maken van uw huisdier (Huisdier)

In de stand  (Huisdier mode) maakt u foto's waarop de natuurlijke kleur van de vacht van uw huisdier goed tot uitdrukking komt. Kies het pictogram dat overeenkomt met de kleur van uw huisdier (dichter naar zwart of wit, of daar tussenin).

- 1 Druk op de vierwegbesturing (▼) in de opnamestand.**  
Het functiepalet verschijnt.
- 2 Selecteer  (Huisdier) met de vierwegbesturing (▲▼◀▶).**

- 3 Druk op de knop OK.**

Het scherm voor het selecteren van de huisdierfunctie wordt geopend.

- 4 Selecteer , , ,  of  met de vierwegbesturing (▲▼).**

Er zijn twee typen pictogrammen voor huisdieren: honden en katten.

Uw keuze voor het hond- of katpictogram heeft geen invloed op de uiteindelijke opname. Kies het pictogram van uw voorkeur.

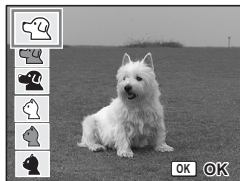

- 5 Druk op de knop OK.**

De gewenste stand Huisdier wordt geselecteerd en de camera is gereed voor het maken van opnamen.

- 6 Druk de ontspanknop tot halverwege in.**

Het scherpstelkader wordt groen wanneer op het onderwerp is scherpgesteld.

- 7 Druk de ontspanknop helemaal in.**

De opname wordt gemaakt.



Wanneer Huisdier of Sport is geselecteerd, is de automatisch meevolgende AF-functie in werking en past de camera de scherpstelling van het bewegende onderwerp continu aan, zelfs nadat de ontspanknop tot halverwege is ingedrukt.

## Opnamen maken van tekst (Tekst)

Met deze functie kunt u scherpe opnamen maken van geschreven tekst. Dat kan van pas komen bij het maken van een digitale kopie van een belangrijk document of het verbeteren van de leesbaarheid van tekst met kleine lettertjes.

### 1 Druk op de vierwegbesturing (▼) in de opnamestand.

Het functiepalet verschijnt.



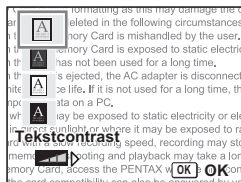

### 2 Selecteer (Tekst) met de vierwegbesturing (▲▼◀▶).

### 3 Druk op de knop OK.

Het scherm voor selectie van Tekst verschijnt.



### 4 Kies , , , met de vierwegbesturing (▲▼).

	Kleur	De oorspronkelijke tekstkleuren blijven behouden.
	Neg. kleur	De tekstkleuren worden omgekeerd.
	Zwart-wit	Gekleurde tekst wordt omgezet in zwart-wit.
	Neg. zwart-wit	Zet zwart om in wit en omgekeerd.

Druk op de vierwegbesturing (◀▶) om het contrast aan te passen.

### 5 Druk op de knop OK.

De gewenste tekstfunctie wordt geselecteerd en de camera is gereed voor het maken van opnamen.

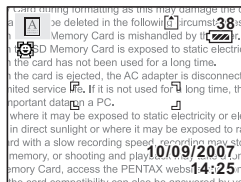

### 6 Druk de ontspanknop tot halverwege in.

Het scherpstelkader wordt groen wanneer op het onderwerp is scherpgesteld.

### 7 Druk de ontspanknop helemaal in.

De opname wordt gemaakt.

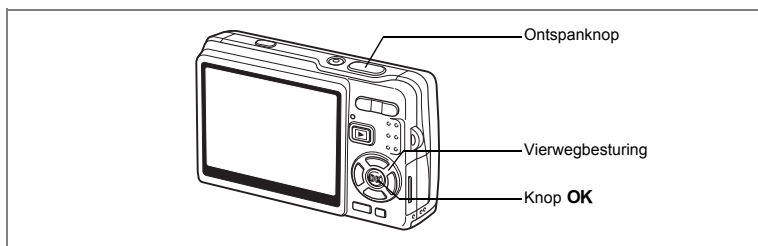

## Opnamen maken in het donker (Nachtopname)

U kunt opnamen maken in het donker, bijvoorbeeld een landschap bij nacht, met de juiste instellingen.

### 1 Druk op de vierwegbesturing (▼) in de opnamestand.

Het functiepalet verschijnt.

### 2 Selecteer (Nachtopname) met de vierwegbesturing (▲▼◀▶).

### 3 Druk op de knop OK.

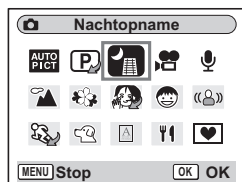

### 4 Druk de ontspanknop tot halverwege in.

Het scherpstelkader op de LCD-monitor licht groen op wanneer de camera heeft scherpgesteld op het onderwerp.

### 5 Druk de ontspanknop helemaal in.

De opname wordt gemaakt.



Bij het maken van opnamen met een lange sluitertijd wordt de totale opnametijd langer (ongeveer 1/4 seconde of meer), omdat de functie voor ruisreductie wordt geactiveerd ter vermindering van ruis.



Bij het maken van opnamen in het donker neemt de sluitertijd toe. Onder dergelijke omstandigheden treedt gemakkelijk camerabeweging op.

U kunt daar op de volgende manieren iets aan doen. (☞ p.57, p.110)

- Activeer de functie Shake Reduction.
- Stel de functie Shake Reduction in op Uit en bevestig de camera op een statief of op een stabiele ondergrond.

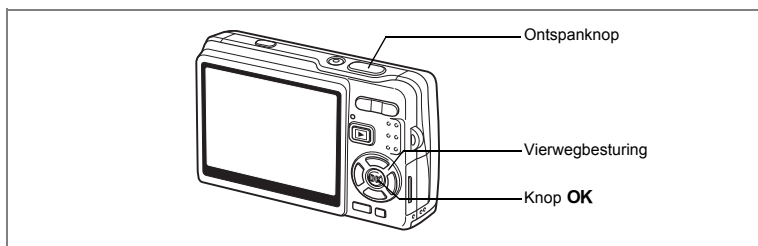

## Camerabewegingen en onscherpte bij opnamen reduceren (Digital SR)

Bij ingeschakelde functie (( )) (Digital SR) kunt u een hogere gevoeligheid kiezen dan bij andere functies om camerabeweging en onscherpte te vermijden. De sluitertijd en het diafragma worden automatisch ingesteld overeenkomstig de opgegeven instelling voor gevoeligheid. Gebruik de functie onder die omstandigheden waarin camerabewegingen of onscherpte dreigen op te treden.

### 1 Druk op de vierwegbesturing (▼) in de opnamestand.

Het functiepalet verschijnt.

### 2 Selecteer (( )) (Digital SR) met de vierwegbesturing (▲▼◀▶).

### 3 Druk op de knop OK.

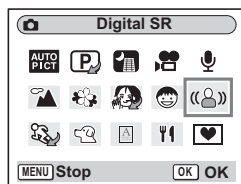

### 4 Druk de ontspanknop tot halverwege in.

Het scherpestelkader op de LCD-monitor licht groen op wanneer de camera heeft scherpgesteld op het onderwerp.

### 5 Druk de ontspanknop helemaal in.

De opname wordt gemaakt.



- De instelling voor Opnamepixels is vast ingesteld op 5M. Dit kan niet worden gewijzigd.
- In de stand Digital SR wordt Gevoeligheid standaard ingesteld op AUTO1600. Het bereik waarbinnen de gevoeligheid kan worden gecorrigeerd, kan worden ingesteld op maximaal ISO 50-3200. (p.104)



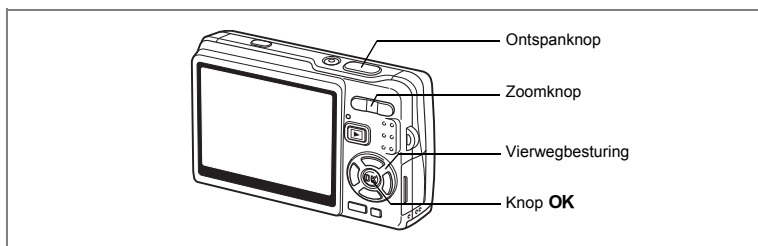

## Video opnemen (Video)

Met deze functie kunt u video's met geluid opnemen.

### 1 Druk op de vierwegbesturing (▼) in de opnamestand.

Het functiepalet verschijnt.

### 2 Selecteer (Video) met de vierwegbesturing (▲▼◀▶).

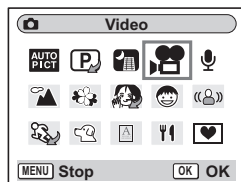

### 3 Druk op de knop OK.

Op de LCD-monitor verschijnen de volgende opnamegegevens en de camera is gereed voor het opnemen van video.

- |                          |                                 |
|--------------------------|---------------------------------|
| 1 Gezichtsherkenning Aan | 2 Pictogram video-opnamefunctie |
| 3 Pictogram Flitser uit  | 4 Kaart/intern geheugen         |
| 5 Beschikbare opnametijd | 6 Movie SR Aan                  |

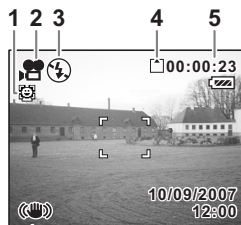

### 4 Druk op de ontspanknop.

Het opnemen begint. Druk op de zoomknop om de grootte van het onderwerp te wijzigen met de Digitale zoom.

Zoomknop (▲) : vergroot het onderwerp.  
Zoom button (◆◆◆) : verkleint het onderwerp.

### 5 Druk op de ontspanknop.

De opname stopt.

## De ontspanknop ingedrukt houden

Als u de ontspanknop langer dan een seconde ingedrukt houdt, wordt er een video-opname gemaakt zolang u de ontspanknop ingedrukt houdt. Het opnemen stopt zodra u de ontspanknop loslaat.



- De volgende functies zijn niet beschikbaar in de stand Video.
  - Flitser
  - Continue opname
  - Dubbelopnamen
  - De afstandsbediening
  - Optische zoom en Intelligent Zoom (beschikbaar voor het begin van de opname.)
- Stel Movie SR in op Uit in het menu [  Opnemen ] om Digitale zoom te kunnen gebruiken in de stand Video. (zie p.109)
- AF-veld is vast ingesteld op Spot en Focus limiet en het AF-hulplicht zijn ingesteld op Uit in de stand Video. Wanneer Focusinst. is ingesteld op Standaard (Autofocus), Macro of Super Macro, wordt er één keer automatisch scherpgesteld net voordat de video-opname wordt gestart.
- U kunt doorlopend video opnemen tot het bestand een omvang heeft van 2 GB op een SD-geheugenkaart met grote capaciteit.

Video afspelen zie p.131

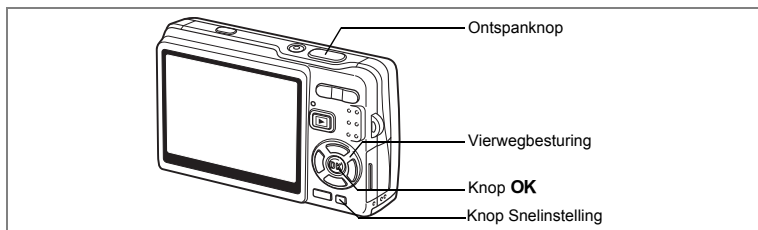

## Opnamen maken in de stand Beeld inkadering

Met de functie Beeld inkadering kunt u opnamen maken die worden voorzien van een decoratief kader. In de camera zijn drie kaders opgeslagen.

- 1 Druk op de vierwegbesturing (▼) in de opnamestand.**  
Het functiepalet verschijnt.
- 2 Selecteer  (Beeld inkadering) met de vierwegbesturing (▲▼◀▶).**



- 3 Druk op de knop OK.**  
Het scherm voor selectie van het kader verschijnt.
- 4 Selecteer een kader met de vierwegbesturing (◀▶).**



- 5 Druk op de knop OK.**  
Het onderwerp verschijnt in het geselecteerde kader.
- 6 Druk de ontspanknop tot halverwege in.**  
Het scherpstelkader op de LCD-monitor licht groen op wanneer de camera heeft scherpgesteld op het onderwerp.



## 7 Druk de ontspanknop helemaal in.

De opname wordt gemaakt.



- De instelling voor Opnamepixels is vast ingesteld op 3M. Dit kan niet worden gewijzigd.
- Continue opname is in de stand Beeld inkadering niet mogelijk.

### Een nieuw kader opslaan

Om naar het scherm voor het opslaan van een kader te gaan, drukt u bij stap 3 op de Knop Snelinstelling. U kunt kaders opslaan die u hebt gedownload van het internet e.d. Wanneer u een nieuw kader opslaat, komt het in de plaats van een van de bestaande kaders in het interne geheugen. Voordat u een kader kunt opslaan, moet u het eerst naar de SD-geheugenkaart kopiëren.



Wanneer er een nieuw kader van de SD-geheugenkaart wordt opgeslagen in het interne geheugen, vervangt het een van de bestaande kaders in het interne geheugen. Het vervangen kader wordt verwijderd.

4

Opnamen maken

### 1 Kies op het scherm voor selectie van een kader het kader dat u wilt verwijderen en druk op de Knop Snelinstelling.

Er verschijnt een bericht en de kaders op de SD-geheugenkaart die u kunt opslaan in het interne geheugen verschijnen.

### 2 Kies met de vierwegbesturing (◀▶) het kader dat u wilt opslaan en druk op de knop OK.

Het kader wordt opgeslagen in het interne geheugen en vervangt het kader dat is geselecteerd in stap 1.

Bezoek de website van PENTAX op de URL hieronder om nieuwe kaders te downloaden.

[http://www.pentax.co.jp/english/support/digital/frame\\_02.html](http://www.pentax.co.jp/english/support/digital/frame_02.html)

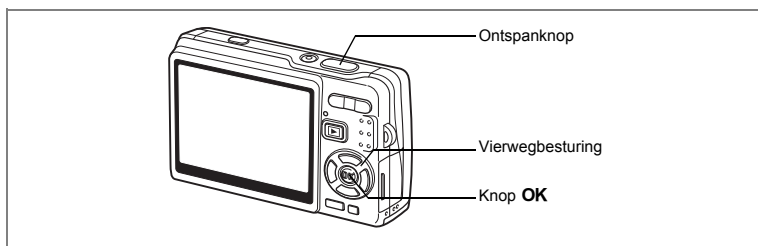

## De Zelfontspanner gebruiken

Bij de zelfontspannerfunctie wordt de opname tien seconden (of twee seconden) na het indrukken van de ontspanknop gemaakt.

- 1 Druk in de opnamestand op de vierwegbesturing (▲).**
- 2 Selecteer (Zelfontspanner) of (2s Zelfontspanner) met de vierwegbesturing (◀▶).**
- 3 Druk op de knop OK.**

De camera is gereed voor het maken van opnamen met de zelfontspanner.



- 4 Druk de ontspanknop tot halverwege in.**

Het scherpstelkader op de LCD-monitor licht groen op wanneer de camera heeft scherpgesteld op het onderwerp.

- 5 Druk de ontspanknop helemaal in.**

De zelfontspanner wordt geactiveerd.

(Zelfontspanner) : De zelfontspanner-LED licht ongeveer zeven seconden op en knippert dan drie seconden alvorens de opname wordt gemaakt.

(2s Zelfontspanner) : De opname wordt gemaakt nadat de zelfontspanner-LED ongeveer twee seconden heeft geknippert.



De scherpstelling kan worden bemoeilijkt wanneer u de camera beweegt terwijl de LED van de zelfontspanner knippert.



- Het aftellen wordt weergegeven op de LCD-monitor als u op de ontspanknop drukt.
- Druk de ontspanknop tot halverwege in terwijl de zelfontspanner is geactiveerd om het terugtellen te annuleren. Druk de ontspanknop helemaal in om het terugtellen opnieuw te starten.

Problemen oplossen: "Niet scherpgesteld op onderwerp" p.200

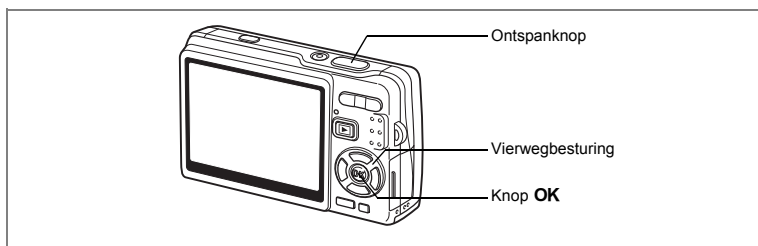

## Continue opname (Continue opname)

U kunt de Transportstand instellen op [Continue opname]. Zolang de ontspanknop wordt ingedrukt, worden doorlopend opnamen gemaakt.

4

Opnamen maken

### 1 Druk in de opnamestand op de vierwegbesturing (▲).

### 2 Selecteer (Continue opname) met de vierwegbesturing (◀▶).

### 3 Druk op de knop OK.

De camera is gereed voor het maken van continu-opnamen.

### 4 Druk de ontspanknop tot halverwege in.

Het scherpestelkader op de LCD-monitor licht groen op wanneer de camera heeft scherpgesteld op het onderwerp.

### 5 Druk de ontspanknop helemaal in.

Zolang de ontspanknop ingedrukt wordt gehouden, worden er achter elkaar opnamen gemaakt.

Het opnemen stopt zodra u de ontspanknop loslaat.



- U kunt continu-opnamen blijven maken totdat de SD-geheugenkaart of het interne geheugen vol is.
- De tussenpozen tussen de opnamen hangen af van de instellingen voor Opnamepixels en Kwaliteitsniveau.
- De interval tussen continu-opnamen kan onder de volgende omstandigheden groter worden.
  - als Gevoeligheid is ingesteld op 1600
  - bij gebruik van Intelligent Zoom
  - in de standen Digital SR, Huidtint naturel, Portret vanaf middel en Nachtopname
  - bij gebruik van D-Range comp
  - bij gebruik van de functie Datumafdruk



- In de stand Continue opname werkt de flitser niet.
- Continue opname is niet beschikbaar in de standen Video en Beeld inkadering.
- Scherpstelling, belichting en witbalans worden bepaald aan de hand van het eerste beeld.

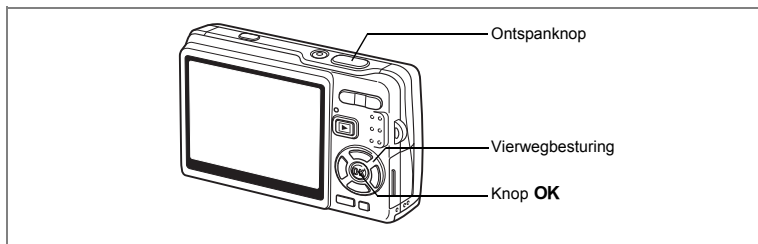

## Opnamen maken in de stand Dubbelopnamen

U kunt vanuit de stand Transportstand overschakelen naar de stand [Dubbelopnamen].  
U kunt meerdere opnamen over elkaar heen maken.

**1 Druk in de opnamestand op de vierwegbesturing (▲).**

**2 Selecteer  (Dubbelopnamen) met de vierwegbesturing (◀▶).**

**3 Geef met de vierwegbesturing (▲▼) aan hoe vaak u per opname wilt afdrucken.**

**4 Druk op de knop OK.**





**5 Druk de ontspanknop tot halverwege in.**

Het scherpstelkader op de LCD-monitor licht groen op wanneer de camera heeft scherpgesteld op het onderwerp.

**6 Druk de ontspanknop helemaal in.**

**7 Herhaal stap 5 en 6 voor het opgegeven aantal afdrucken per opname.**



- Als u  selecteert, kunt u de  (2s Zelfontspanner) gebruiken, zodat u een opname kunt maken twee seconden nadat u op de ontspanknop drukt, of de Afstandbediening (optioneel) om de sluitert te ontspannen, om camerabewegingen en onscherpte te voorkomen.
- Als u het maken van Dubbelopnamen wilt afbreken, wijzigt u de Transportstand.



- Als u het maken van Dubbelopnamen afbreekt, voordat alle afbeeldingen van een dubbelopname zijn geschoten, worden de afbeeldingen die al zijn gemaakt niet opgeslagen.
- Bij het maken van opnamen in de stand Dubbelopnamen is het aantal opnamepixels vast ingesteld op 5M. (Bij combinatie van de stand Portret vanaf middel met Dubbelopnamen is het aantal opnamepixels vast ingesteld op 3M.)

4

Opnamen maken

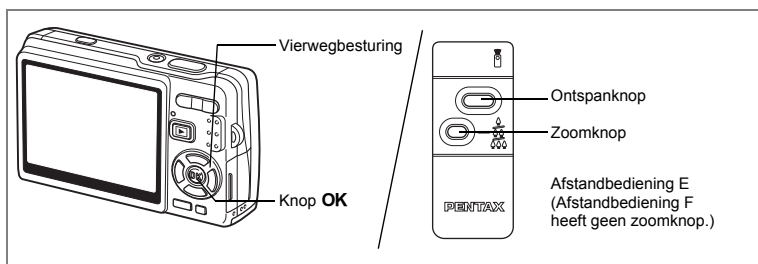

## De (optionele) afstandsbediening gebruiken

U kunt de Transportstand instellen op Afstandsbediening en opnamen maken met de (optionele) afstandsbediening E of F.

4

Opnamen maken

### Opnamen maken met de Afstandsbediening

**1 Druk in de opnamestand op de vierwegbesturing (▲).**

**2 Selecteer  $\bar{\bar{t}}$ <sub>ss</sub> (3 sec afstandsbediening) of  $\bar{\bar{t}}$  (Afstandsbed. 0 sec) met de vierwegbesturing (◀▶).**

**3 Druk op de knop OK.**

De zelfontspanner-LED knippert langzaam en de camera is gereed voor het maken van opnamen.



**4 Druk de ontspanknop van de afstandsbediening in.**

$\bar{\bar{t}}$ <sub>ss</sub> (3 sec afstandsbediening) : De zelfontspanner-LED knippert snel en na ongeveer drie seconden wordt de opname gemaakt.

$\bar{\bar{t}}$  (Afstandsbed. 0 sec) : De opname wordt meteen gemaakt.

Caution

- De scherpstelling kan worden bemoeilijkt wanneer u de camera beweegt terwijl de LED van de zelfontspanner knippert.
- U kunt de afstandsbediening niet gebruiken in de stand Video.



## De vergroting wijzigen met de afstandsbediening

Met de (optionele) afstandsbediening E kunt u niet alleen opnamen maken met de ontspanknop, maar ook de vergroting wijzigen met de zoomknop.

- 1 Druk in de opnamestand op de vierwegbesturing (▲).**
- 2 Selecteer  $\bar{\text{ss}}$  (3 sec afstandsbediening) of  $\bar{\text{I}}$  (Afstandsbed. 0 sec) met de vierwegbesturing (◀▶).**

In beide standen,  $\bar{\text{ss}}$  (3 sec afstandsbediening) en  $\bar{\text{I}}$  (Afstandsbed. 0 sec), is de functie hetzelfde.

- 3 Druk op de zoomknop van de afstandsbediening.**

Steeds als u op de zoomknop drukt, wordt een van de zoomstanden tele, midden of groothoek geactiveerd.



In de stand Super Macro kunt u het zoomniveau niet wijzigen met de afstandsbediening. In de stand Macro kan dit wel.



- De knoppen op de camera kunnen op de normale manier worden gebruikt.
- Zorg ervoor dat de afstandsbediening niet meer dan ongeveer vier meter is verwijderd van de voorkant van de camera.
- Bij bediening met de afstandsbediening is alleen optische zoom beschikbaar. Digitale zoom en Intelligent Zoom zijn niet beschikbaar bij het werken met de afstandsbediening.

## Levensduur van de batterij voor de afstandsbediening

Met de afstandsbediening kunt u ongeveer 30.000 signalen naar de camera verzenden. Als de batterij moet worden vervangen, neemt u contact op met het dichtstbijzijnde PENTAX Service Center. (Voor het vervangen van de batterij worden kosten in rekening gebracht.)

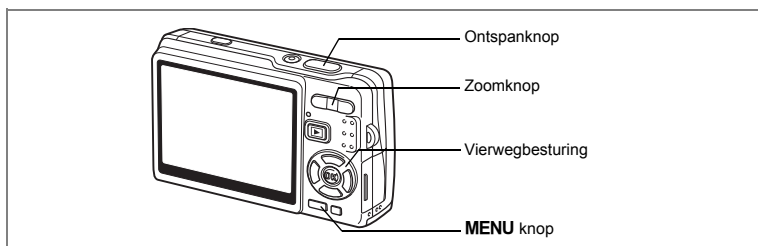

## De grootte van het onderwerp wijzigen met de zoom

U kunt met de camera inzoomen op een onderwerp op afstand of uitzoemen om een breder beeld te vangen.

4

Opnamen maken

### 1 Druk in de opnamestand op de zoomknop.

- Zoomknop (⬆⬆⬆) : verkleint het onderwerp (Groothoek).
- Zoomknop (⬆) : vergroot het onderwerp (Tele). Als u op de knop drukt en die ingedrukt houdt, schakelt de camera automatisch over van optische zoom naar Intelligent Zoom, en van Intelligent Zoom naar Digitale zoom.

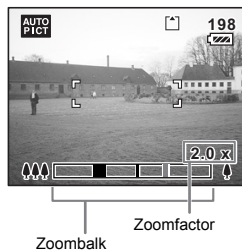

De zoombalk wordt als volgt weergegeven.

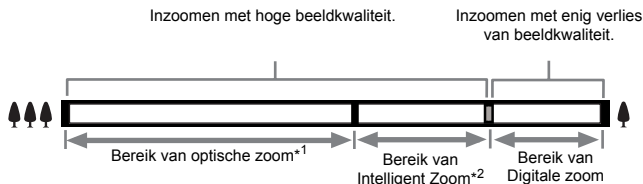

\*1 U kunt maximaal 3 x optisch inzoomen.

\*2 Het bereik van de Intelligent Zoom is afhankelijk van de instelling voor opnamepixels. Zie de volgende tabel.

## Opnamepixels en zoomfactor

Opnamepixels	Bereik van optische zoom	Intelligent Zoom	Bereik van Digitale zoom
12M	1× tot 3×		3,3× tot 17,9×
10M	1× tot 3×	3,3×	3,9× tot 17,9×
7M	1× tot 3×	3,3× tot 3,9×	4,6× tot 17,9×
5M	1× tot 3×	3,3× tot 4,6×	5,7× tot 17,9×
3M	1× tot 3×	3,3× tot 5,7×	11,4× tot 17,9×
1024	1× tot 3×	3,3× tot 11,4×	13,9× tot 17,9×
640	1× tot 3×	3,3× tot 17,9×	



- Intelligent Zoom is niet beschikbaar onder de volgende omstandigheden.
  - als Digitale zoom is ingesteld op Uit.
  - als opnamepixels 12M is. (3× optische zoom beschikbaar)
  - in de standen Digital SR en Video.
- De met Intelligent Zoom uitvergroete opname kan er op de LCD-monitor ruw uitzien. Dat heeft geen gevolgen voor de kwaliteit van de opname.
- Alleen Digitale zoom is beschikbaar in de stand Video. Stel Movie SR in op Uit in het menu [ Opnemen ] als u de Digitale zoom wilt gebruiken in de stand Video. (☞ p.109)

### De Digitale zoom instellen

De [Digitale zoom] is standaard ingesteld op [ (Aan)]. Om opnamen te maken met alleen de optische zoom, stelt u de [Digitale zoom] in op [ (Uit)].

#### 1 Druk op de MENU-knop in de opnamestand.

Het menu [ Opnemen ] verschijnt.

#### 2 Selecteer [Digitale zoom] met de vierwegbesturing (▲▼).

#### 3 Selecteer [ (Aan)/ (Uit)] met de vierwegbesturing (◀▶).

#### 4 Druk de ontspanknop tot halverwege in.

De camera is gereed voor het maken van opnamen.

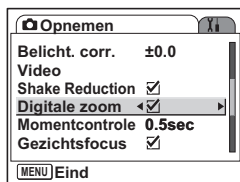

De instelling voor Digitale zoom opslaan ☞ p.122

## De opnamefuncties instellen

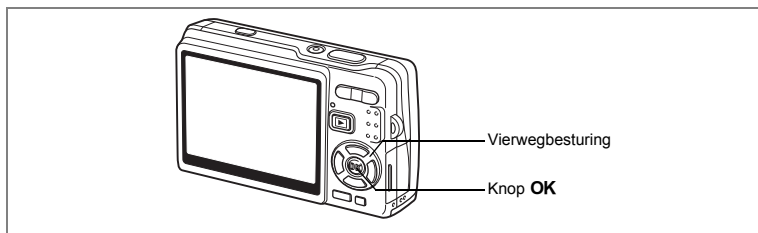





### De Focusinst. selecteren

4

Opnamen maken

#### Focusinst.

<b>AF</b>	Standaard (Autofocusfunctie)	De camera stelt scherp op het onderwerp in het AF-veld wanneer de ontspanknop tot halverwege wordt ingedrukt. Gebruik deze functie wanneer de afstand tot het onderwerp meer dan 35 cm bedraagt.
	Macro	Deze functie wordt gebruikt wanneer de afstand tot het onderwerp ca. 12 – 40 cm is. De camera stelt scherp op het onderwerp in het AF-veld wanneer de ontspanknop tot halverwege wordt ingedrukt.
	Super Macro	Deze functie wordt gebruikt wanneer de afstand tot het onderwerp ca. 6 – 15 cm is. De camera stelt scherp op het onderwerp in het AF-veld wanneer de ontspanknop tot halverwege wordt ingedrukt.
<b>PF</b>	Pan Focus	Deze functie wordt gebruikt voor het maken van opnamen waarop de onderwerpen zowel dichtbij als ver weg zijn, of wanneer moeilijk kan worden scherpgesteld op het onderwerp.
	Oneindig	Deze functie wordt gebruikt voor het fotograferen van objecten in de verte.
<b>MF</b>	Handmatig Focus	De scherpstelling wordt handmatig aangepast met de vierwegbesturing.

De Focusinst. opslaan  p.122

- 1 Druk in de opnamestand op de vierwegbesturing (▶).
- 2 Druk op de vierwegbesturing (▲▼) om de focusinstelling te selecteren.
- 3 Druk op de knop OK.

De camera is gereed om opnamen te maken met de geselecteerde focusinstelling.

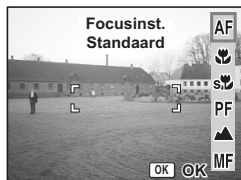

#### AF-hulplicht

- Het AF-hulplicht kan bij weinig licht worden geactiveerd in de autofocusfunctie.
- Het AF-hulplicht op deze camera voldoet aan de veiligheidsstandaard (IEC60825-1) voor een Klasse 1 LED-product. Rechtstreeks in het licht kijken is niet gevaarlijk. Kijk echter niet van dichtbij in de zender, aangezien dat duizeligheid kan veroorzaken.



- De standaardinstelling is Standaard (Autofocus).
- In de stand Super Macro is de zoom vast ingesteld op de volledige groothoekstand.
- Wanneer Focusinst. is ingesteld op Standaard (Autofocus), Macro of Super Macro in de stand Video, wordt er één keer automatisch scherpgesteld net voordat de video-opname wordt gestart.

### Handmatig Focus

Druk in de stand MF (Handmatig Focus) op de knop **OK** om het midden van de opname op het volledige scherm weer te geven ten behoeve van het scherpstellen. Stel scherp met de vierwegbesturing (▲▼) terwijl u de indicatie controleert.

Vierwegbesturing (▲) : stelt verder weg scherp.  
 Vierwegbesturing (▼) : stelt dichterbij scherp.



Indicatie

Als u het scherpstelpunt bepaald hebt, drukt u op de knop **OK** om de scherpstelpositie in te stellen en terug te keren naar het normale opnamescherm. Druk op de vierwegbesturing (►) om de scherpstelpositie weer aan te passen.

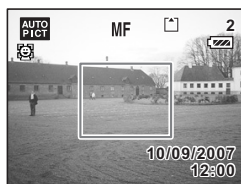

- Houd bij het scherpstellen de vierwegbesturing (▲▼) ingedrukt om snel scherp te stellen.
- Wanneer u Handmatig Focus gebruikt in de stand Video, past u de scherpstelling aan net voordat u begint met het maken van een video-opname. U kunt de scherpstelling niet aanpassen tijdens het maken van de video-opname.
- Als u een andere Focusinst. wilt kiezen dan Handmatig Focus, drukt u twee keer op de vierwegbesturing (►) terwijl de indicatie wordt weergegeven op de LCD-monitor.

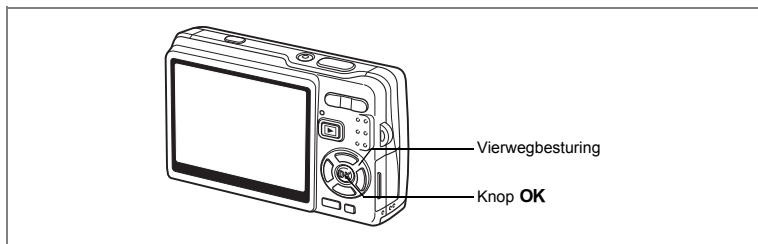

## De Flitsinstelling selecteren

### Flitsinstelling

	Auto	Afhankelijk van de lichtomstandigheden gaat de flitser automatisch af.
	Flitser uit	De flitser gaat niet af, ongeacht de lichtomstandigheden. Deze functie is geschikt voor het maken van opnamen in de schemering of in musea enz. waar flitsfotografie verboden is.
	Flitser aan	De flitser gaat altijd af, ongeacht de lichtomstandigheden.
	Auto+Anti Rode Ogen	Deze functie zorgt voor vermindering van het rode-ogeneffect dat optreedt doordat het flitslicht wordt weerkaatst door de ogen van het onderwerp. De flitser gaat automatisch af.
	Flitser+AntiRodeOgen	Deze instelling zorgt voor vermindering van het rode-ogeneffect dat optreedt doordat het flitslicht wordt weerkaatst in de ogen van het onderwerp. De flitser gaat altijd af, ongeacht de lichtomstandigheden.
	Soft flitser	Deze instelling vermindert de intensiteit van het flitslicht, zodat de flitser niet te fel is, zelfs wanneer hij van dichtbij wordt gebruikt. De flitser gaat altijd af, ongeacht de lichtomstandigheden.



- De Flitsinstelling is vast ingesteld op Flitser uit onder de volgende omstandigheden.
  - In de stand Video
  - In de stand Continue opname
  - Bij Focusinst. Oneindig
- De opname wordt gemaakt nadat de laatste flits is afgegeven na de voorflits (het interval tussen de flitsen is groter als de functie voor rode-ogencorrectie is geactiveerd.)

- 1 Druk in de opnamestand op de vierwegbesturing (◀).
- 2 Selecteer met de vierwegbesturing (▲▼) de flitsinstelling.
- 3 Druk op de knop OK.



De camera is gereed om opnamen te maken met de geselecteerde flitsinstelling.

De Flitsinstelling opslaan (p.122)



- Als u de flitser in de stand Macro gebruikt, wordt de opname mogelijk overbelicht.
- In de stand Super Macro wordt de flitser automatisch ingesteld op Uit; u kunt echter wel de gewenste flitsinstelling selecteren.
- Als de flitser wordt gebruikt in de stand Super Macro, resulteert dit in vignettering (lichtvlekken) in de linkerbenedenhoek van de opname.
- De sluitertijd wordt langer als u opnamen maakt met gebruik van de flitser in de stand Nachtopname.
- Bij erg lange sluitertijden (bijvoorbeeld bij het maken van nachtopnamen) is de functie Shake Reduction misschien niet effectief. U wordt aangeraden om de functie Shake Reduction in te stellen op Uit en de camera te bevestigen op een statief of op een stabiele ondergrond te plaatsen om camerabeweging te voorkomen. (p.110)



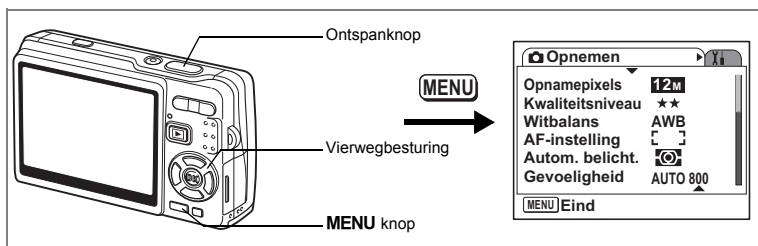

## Het aantal Opnamepixels voor foto's selecteren

Bepaal het aantal opnamepixels aan de hand van het doel waarvoor u de foto's wilt gebruiken.

Hoe groter het aantal opnamepixels, des te hoger de kwaliteit van de opnamen, maar ook des te groter de bestanden. Het geselecteerde kwaliteitsniveau is ook van invloed op de grootte van het opnamebestand (zie p.97).

### Aantal Opnamepixels

12M (4000×3000)	↑ Helder, scherp	Voor het afdrukken van opnamen bij instellingen voor hoge resolutie op uw printer, afdrukken op A4-formaat of groter, beelden bewerken en verwerken	
10M (3648×2736)			
7M (3072×2304)			
5M (2592×1944)			
3M (2048×1536)			Voor het afdrukken op briefkaartformaat
1024 (1024×768)			Voor gebruik van opnamen op websites en het koppelen van opnamen als bijlage aan e-mail
640 (640×480)			

### 1 Druk op de knop MENU in de opnamefunctie.

Het menu [Opnemen] verschijnt.

### 2 Selecteer [Opnamepixels] met de vierwegbesturing (▲▼).

### 3 Druk op de vierwegbesturing (▶).

Er verschijnt een afrolmenu.



#### 4 Wijzig het aantal opnamepixels met de vierwegbesturing (▲▼).

Het aantal opnamen bij de geselecteerde instelling voor opnamepixels wordt weergegeven.

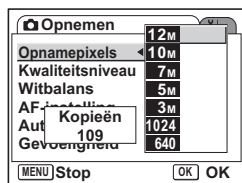

#### 5 Druk de ontspanknop tot halverwege in.

De camera is gereed voor het maken van opnamen.



- Selectie van een groter aantal pixels resulteert in scherpere fotoafdrukken.
- De instelling voor Opnamepixels wordt opgeslagen als de camera wordt uitgezet.
- Het bereik van de Intelligent Zoom is afhankelijk van de instelling voor opnamepixels. (p.89)

Beeldformaat en beeldkwaliteit van foto's p.26

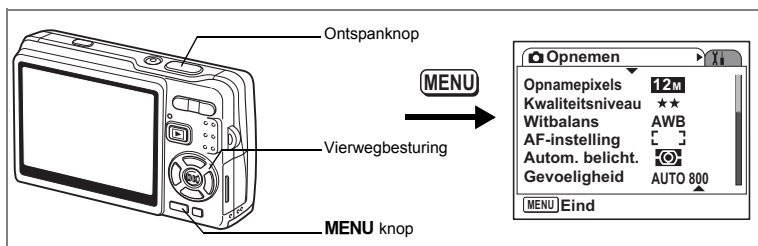

## Het Kwaliteitsniveau voor foto's selecteren

Selecteer de kwaliteit (datacompressiefactor) voor foto's aan de hand van het doel waarvoor de foto's worden gebruikt.

Hoe meer ★ren, des te hoger de kwaliteit van de opname, maar ook des te groter het opnamebestand. De instelling voor opnamepixels is ook van invloed op de grootte van het opnamebestand (p.95).

### Kwaliteitsniveaus

★★★	Best	Laagste compressiefactor. Geschikt voor fotoafdrukken.
★★	Beter	Standaard compressiefactor. Geschikt voor de weergave van opnamen op een computerscherm.
★	Goed	Hoogste compressiefactor. Geschikt om als bijlage bij e-mailberichten te gebruiken of voor het maken van websites.

### 1 Druk op de knop MENU in de opnamefunctie.

Het menu [Opnamen] verschijnt.

### 2 Selecteer [Kwaliteitsniveau] met de vierwegbesturing (▲▼).

### 3 Druk op de vierwegbesturing (▶).

Er verschijnt een afrolmenu.

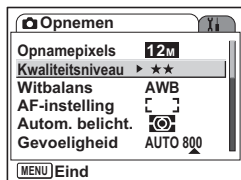

### 4 Wijzig het kwaliteitsniveau met de vierwegbesturing (▲▼).

Het aantal opnamen bij het geselecteerde kwaliteitsniveau verschijnt.

### 5 Druk de ontspanknop tot halverwege in.

De camera is gereed voor het maken van opnamen.

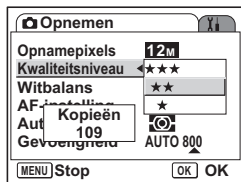

De instelling voor Kwaliteitsniveau wordt opgeslagen als de camera wordt uitgezet.

Beeldformaat en beeldkwaliteit van foto's p.26

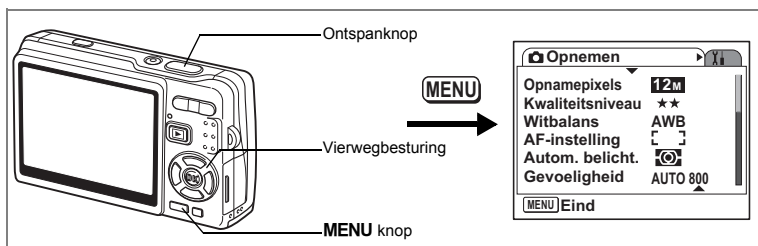

## De Witbalans aanpassen

Het licht op de opnamelocatie is van invloed op de kleurtinten in het algemeen. Pas de witbalans aan zodat u opnamen maakt met de natuurlijke kleuren van het onderwerp.

4

Opnamen maken

### Witbalans

<b>AWB</b>	Auto	De camera past de witbalans automatisch aan.
	Daglicht	Gebruik deze functie bij het maken van buitenopnamen in de zon.
	Schaduw	Gebruik deze functie bij het maken van buitenopnamen in de schaduw.
	Lamplicht	Gebruik deze functie voor het maken van opnamen onder gloeilamp- of halogeenlicht.
	Neonlicht	Gebruik deze functie voor het maken van opnamen onder TL-licht.
	Handmatig	Handmatig aanpassen van de witbalans. Gebruik deze functie om kleuren levensechter weer te geven of onder omstandigheden met gemengde lichtbronnen.



Geef een andere waarde op voor witbalans als u niet tevreden bent met de kleurbalans van opnamen die zijn genomen met de instelling AWB (Auto).

- 1 Druk op de knop MENU in de opnamefunctie.**  
Het menu [Opnemen] verschijnt.
- 2 Selecteer [Witbalans] met de vierwegbesturing (▲▼).**
- 3 Druk op de vierwegbesturing (▶).**  
Het Witbalansscherm verschijnt.
- 4 Wijzig de instelling met de vierwegbesturing (▲▼).**



## 5 Druk de ontspanknop tot halverwege in.

De camera is gereed voor het maken van opnamen.

De Witbalans opslaan  p.122

### Handmatige instelling

Leg een wit oppervlak, bijvoorbeeld een vel wit papier, voor de camera om de witbalans aan te passen.

- 1 Selecteer [  ] (Handmatig) op het scherm Witbalans.**
- 2 Richt de camera op het witte materiaal, zodat dit het scherm van de LCD-monitor vult.**



- 3 Druk op de Knop Snelinstelling.**

De witbalans wordt automatisch aangepast. Op de LCD-monitor wordt [Gereed] weergegeven.

- 4 Druk op de knop OK.**

De aangepaste instelling wordt opgeslagen en u keert terug naar het menu [  Opnemen ].

- 5 Druk de ontspanknop tot halverwege in.**

De camera is gereed voor het maken van opnamen.

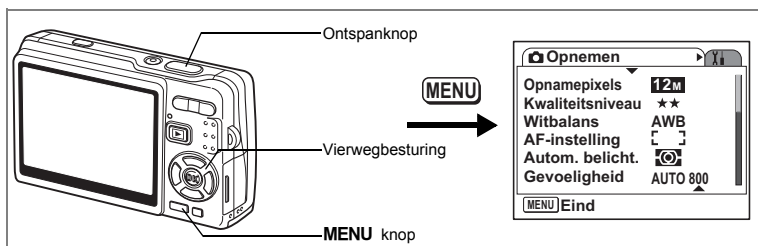

## De autofocus-instelling selecteren

U kunt het autofocusveld en de scherpstelmethode instellen.

- 1 Druk op de knop MENU in de opnamefunctie.**  
Het menu [Opname] verschijnt.
- 2 Selecteer [AF-instelling] met de vierwegbesturing (▲▼).**
- 3 Druk op de vierwegbesturing (▶).**  
Het scherm AF-instelling verschijnt.

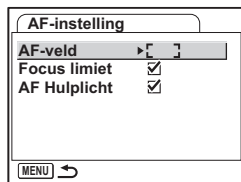

## Het AF-veld wijzigen

U kunt u het autofocusveld wijzigen (AF-veld).

### AF-veld

[ ]	Meervoudig	De camera meet een brede zone in het midden van de monitor (binnen het AF-veld) als uitgangspunt en stelt scherp op het dichtstbijzijnde onderwerp.
[ ]	Spot	De camera meet een smalle zone in het midden van de monitor (het spot af-veld), waardoor u makkelijker op een specifiek onderwerp kunt scherpstellen.
[ ]	Automatisch meevolgende AF	De camera past de scherpstelling van het bewegende onderwerp continu aan, zolang u de ontspanknop tot halverwege indrukt.

**4 Druk op de vierwegbesturing (►).**

Er verschijnt een afrolmenu.

**5 Wijzig AF-veld met de vierwegbesturing (▲▼).****6 Druk de ontspanknop tot halverwege in.**

De camera is gereed voor het maken van opnamen.

De instelling voor AF-veld opslaan p.122

**De Focus limiet instellen**

U kunt het scherpstelbereik van het objectief beperken in overeenstemming met de opnamesituatie.

Wanneer u [Focus limiet] instelt op [Aan], wordt het bewegingsbereik van het objectief beperkt tot het verafbereik voor normale opnamen en tot het close-up-bereik voor macro-opnamen. U kunt dan snel op het onderwerp scherpstellen.

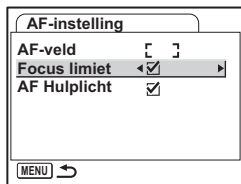
**4 Selecteer [Focus limiet] met de vierwegbesturing (▲▼).****5 Selecteer [ (Aan)]/ (Uit)] met de vierwegbesturing (◀▶).****6 Druk de ontspanknop tot halverwege in.**

De camera is gereed voor het maken van opnamen.

## Het AF-hulplicht instellen

Het AF-hulplicht komt goed van pas bij het maken van opnamen bij weinig licht. De functie helpt u scherpstellen op het onderwerp als de autofocusfunctie niet goed werkt.

- 4 **Selecteer [AF-hulplicht] met de vierwegbesturing (▲▼).**
- 5 **Selecteer [ (Aan)]/ (Uit)] met de vierwegbesturing (◀▶).**

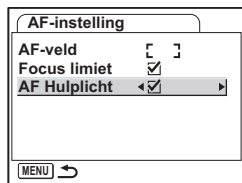

- 6 **Druk de ontspanknop tot halverwege in.**

De camera is gereed voor het maken van opnamen.

4

Opnamen maken



Het AF-hulplicht op deze camera voldoet aan de veiligheidsstandaard (IEC60825-1) voor een Klasse 1 LED-product. Rechtstreeks in het licht kijken is niet gevaarlijk. Kijk echter niet van dichtbij in de zender, aangezien dat duizeligheid kan veroorzaken.



Onder de volgende omstandigheden wordt geen AF-hulplicht gebruikt.

- in de stand Video
- in de stand Landschap (het AF-hulplicht is beschikbaar als u AF-hulplicht instelt op Aan.)
- als Focusinst. is ingesteld op Pan Focus, Oneindig of Handmatig Focus.
- als AF-veld is ingesteld op automatisch volgende AF.



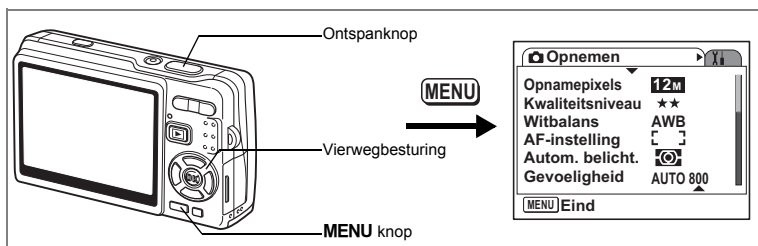

## De lichtmeetfunctie instellen om de belichting te bepalen

U kunt kiezen welk deel van het scherm wordt gebruikt om het licht te meten en de belichting te bepalen.

### Instellingen voor Autom. belicht.

	Meervlaks	De belichting wordt bepaald op basis van het volledige scherm.
	Met nadruk op het midden	De belichting wordt hoofdzakelijk bepaald op basis van het midden van het scherm.
	Spot	De belichting wordt uitsluitend bepaald op basis van het kleine veld in het midden van het scherm.

#### 1 Druk op de knop MENU in de opnamefunctie.

Het menu [Opnamen] verschijnt.

#### 2 Selecteer [Autom. belicht.] met de vierwegbesturing (▲▼).

#### 3 Druk op de vierwegbesturing (▶).

Er verschijnt een afrolmenu.

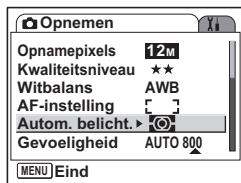

#### 4 Wijzig de Lichtmeting bij automatische belichting met de vierwegbesturing (▲▼).

#### 5 Druk de ontspanknop tot halverwege in.

De camera is gereed voor het maken van opnamen.

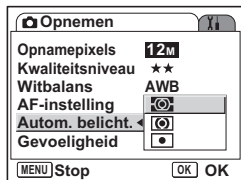

De instelling voor Autom. belicht. opslaan p.122



In de standen Sluistertijdvoorkeuze en Handmatig kunt u meervlaks niet selecteren.

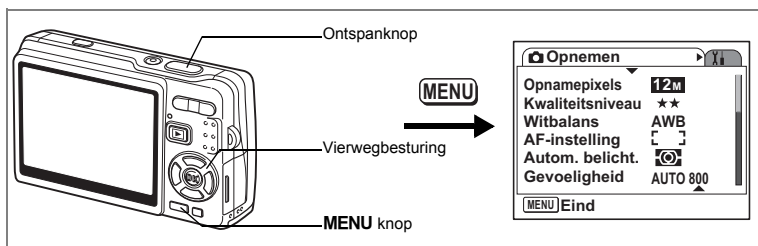

## De Gevoeligheid instellen

Gevoeligheid (ISO-waarde) is een waarde die aangeeft hoe gevoelig de CCD is voor licht. Een lage waarde betekent een lage gevoeligheid en een hoge waarde betekent een hoge gevoeligheid. De gevoeligheid kan worden aangepast aan de omstandigheden waaronder de opnamen worden gemaakt.

### Gevoeligheid

Automatisch	Standaard wordt AUTO800 (50 - 800) geselecteerd. U kunt de AUTO ISO correctie ook instellen op 50 - 100, 50 - 200, 50 - 400, 50 - 800 of 50 - 1600. (In de stand Digital SR wordt standaard AUTO1600 (50 - 1600) geselecteerd. De instelling tot maximaal 50-3200 kan worden geselecteerd.)
50	<p>↕</p> <p>Bij een lagere gevoeligheid zijn opnamen scherper en treedt minder ruis op, maar de sluitertijd neemt toe bij weinig licht.</p> <p>Bij een hogere gevoeligheid wordt de sluitertijd korter, maar neemt de hoeveelheid ruis toe.</p> <p>(In de stand Digital SR kunt u ook 3200 selecteren.)</p>
100	
200	
400	
800	
1600	

- 1 Druk op de knop MENU in de opnamefunctie.**  
Het menu [Opnamen] verschijnt.
- 2 Selecteer [Gevoeligheid] met de vierwegbesturing (▲▼).**



**3 Druk op de vierwegbesturing (►).**

Er verschijnt een afrolmenu.

**4 Selecteer de gevoeligheid met de vierwegbesturing (▲▼).**

Druk, op [1600] ([1600] en [3200] in de stand Digital SR) weer te geven in het afrolmenu, op de vierwegbesturing (▼) als [800] is gemarkeerd.

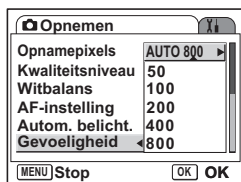
**De gevoeligheid kiezen anders dan in het bereik voor ISO-correctie****5 Druk de ontspanknop tot halverwege in.**

De camera is gereed voor het maken van opnamen.

**De gevoeligheid en het bereik voor ISO-correctie kiezen****5 Selecteer [AUTO] en druk op de vierwegbesturing (►).**

Het scherm voor het selecteren van het bereik voor AUTO ISO correctie verschijnt.

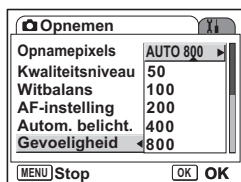
**6 Druk op de vierwegbesturing (▲▼◀▶) om een bereik te selecteren.****7 Druk de ontspanknop tot halverwege in.**

De camera is gereed voor het maken van opnamen.

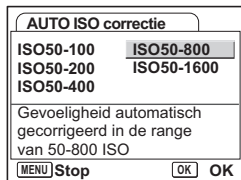

De Gevoeligheid opslaan p.122



- In de stand Video is de gevoeligheid vast ingesteld op AUTO. Dit kan niet worden gewijzigd.
- In de stand Sluittijdvoorkeuze is de gevoeligheid vast ingesteld op AUTO800. Dit kan niet worden gewijzigd.
- In de stand Handmatige belichting kan AUTO niet worden geselecteerd.
- Zelfs als u Gevoeligheid instelt op Uit in het Geheugen, wordt het geselecteerde bereik voor AUTO ISO-Correctie opgeslagen als de camera wordt uitgeschakeld. De geselecteerde gevoeligheid wordt alleen opgeslagen als u in het Geheugen de Gevoeligheid instelt op Aan.

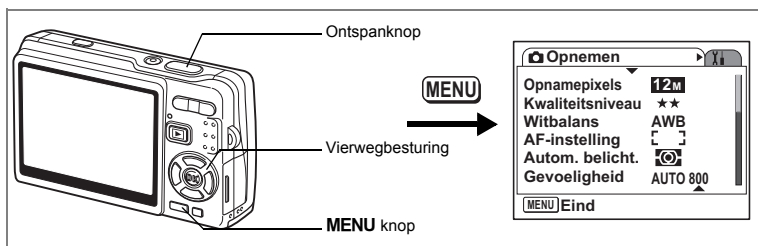

## Belichting instellen (Belicht. corr.)

De helderheid van opnamen kan in het algemeen worden aangepast met de waarde voor belichting (de hoeveelheid licht die de CCD bereikt). Daarbij wordt de belichting door de camera automatisch aangepast, zodat de helderheid van opnamen aan uw wens voldoet.

4

Opnamen maken

### 1 Druk op de knop MENU in de opnamefunctie.

Het menu [Opnemen] verschijnt.

### 2 Selecteer [Belicht. corr.] met de vierwegbesturing (▲▼).

### 3 Wijzig de LW-instelling met de vierwegbesturing (◀▶).

+ : de opname wordt helderder (overbelicht).  
 - : de opname wordt donkerder (onderbelicht).  
 U kunt een belichtingscorrectiewaarde kiezen tussen -2,0 en +2,0 LW in stappen van 1/3 LW.

### 4 Druk de ontspanknop tot halverwege in.

De camera is gereed voor het maken van opnamen.

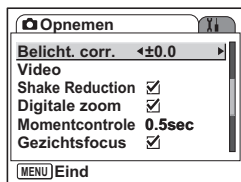

De waarde voor Belicht. corr. opslaan p.122



In de stand Autom. opname is de belichting vast ingesteld op  $\pm 0,0$ .

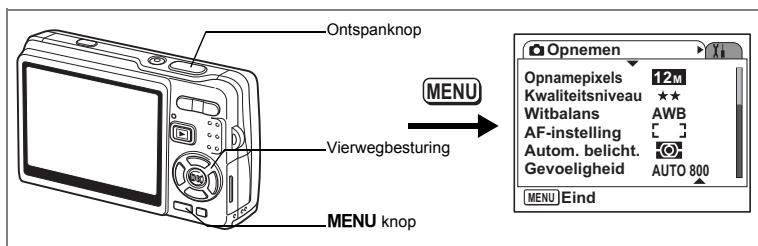

## De instellingen voor video-opnamen selecteren

U kunt het aantal opnamepixels en het kwaliteitsniveau voor video-opnamen selecteren.

### 1 Druk op de knop MENU in de opnamefunctie.

Het menu [Opnemen] verschijnt.

### 2 Selecteer [Video] met de vierwegbesturing (▲▼).

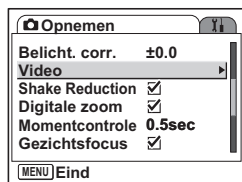

### 3 Druk op de vierwegbesturing (▶).

Het menu met instellingen voor Video verschijnt.



## Het aantal opnamepixels van video-opnamen selecteren

U kunt het aantal opnamepixels kiezen: [640 (640×480)] of [320 (320×240)]. Hoe hoger het aantal pixels, hoe groter het bestand. De bestandsgrootte hangt ook af van de instelling van het kwaliteitsniveau.

### Opnamepixels

640 (640×480)	U kunt video's van hoge kwaliteit weergeven op VGA-formaat. De beschikbare opnametijd neemt dan af.
320 (320×240)	Het bestand is kleiner en de beschikbare opnametijd is groter.

**4 Druk op de vierwegbesturing (►).**

Er verschijnt een afrolmenu.

**5 Selecteer [Opnamepixels] met de vierwegbesturing (▲▼).**

De beschikbare opnametijd voor het geselecteerde aantal opnamepixels verschijnt.

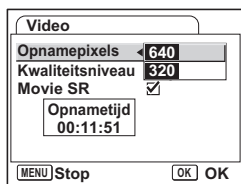
**6 Druk de ontspanknop tot halverwege in.**

De camera is gereed voor het maken van opnamen.

Formaat en kwaliteit van video's p.27

4

Opnamen maken

**Het Kwaliteitsniveau voor video selecteren**

U kunt de volgende kwaliteitsniveaus kiezen: [★★★(Best)], [★★(Beter)] en [★(Goed)]. Hoe meer ★ren, des te helderder wordt de video weergegeven en des groter het bestand.

**4 Selecteer [Kwaliteitsniveau] met de vierwegbesturing (▲▼).****5 Druk op de vierwegbesturing (►).**

Er verschijnt een afrolmenu.

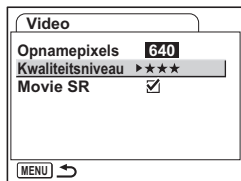
**6 Selecteer een kwaliteitsniveau met de vierwegbesturing (▲▼).**

De beschikbare opnametijd voor het geselecteerde kwaliteitsniveau verschijnt.

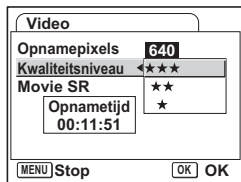
**7 Druk de ontspanknop tot halverwege in.**

De camera is gereed voor het maken van opnamen.

Formaat en kwaliteit van video's p.27

### Camerabeweging corrigeren bij video-opnamen (Movie SR)

Als u [Movie SR] instelt op [ (Aan)], wordt de functie voor bewegingsreductie bij video geactiveerd. Die corrigeert automatisch onscherpte zodat u vloeiende video-opnamen kunt maken.

- 4 Selecteer [Movie SR] met de vierwegbesturing (▲▼).
- 5 Selecteer [ (Aan)] of [ (Uit)] met de vierwegbesturing (◀▶).

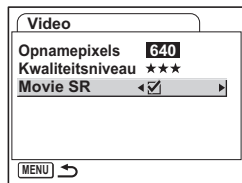

Stel Movie SR in op Uit als u Digitale zoom wilt gebruiken bij het opnemen van video.

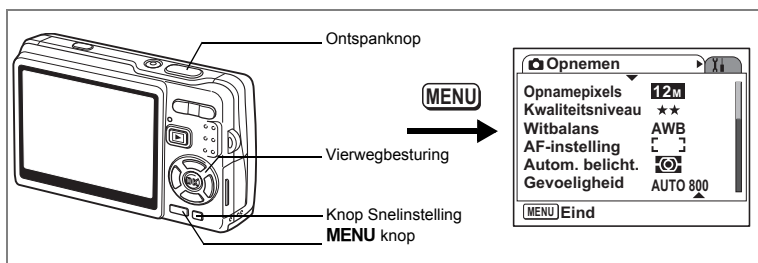

## De functie Shake Reduction inschakelen voor foto's

Stel [Shake Reduction] in het menu [Opnamen] in op [✓] (Aan) als u de functie Shake Reduction wilt gebruiken bij het maken van foto's. Zie p.57 voor meer informatie over de functie.

4

Opnamen maken

### 1 Druk op de knop MENU in de opnamefunctie.

Het menu [Opnamen] verschijnt.

### 2 Selecteer [Shake Reduction] met de vierwegbesturing (▲▼).

### 3 Selecteer [✓] (Aan)/[ ] (Uit) met de vierwegbesturing (◀▶).

(Aan) : (Shake Reduction Aan) wordt weergegeven op de LCD-monitor als u de ontspanknop tot halverwege indrukt.

(Uit) : (Shake Reduction Uit) wordt altijd weergegeven op de LCD-monitor.

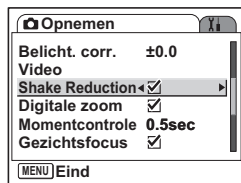

### 4 Druk de ontspanknop tot halverwege in.

De camera is gereed voor het maken van opnamen.



U kunt ook Aan/Uit ook selecteren met de Knop Snelinstelling. Deze functie is niet beschikbaar wanneer aan de Knop Snelinstelling een andere functie dan Shake Reduction is toegewezen. (p.115)



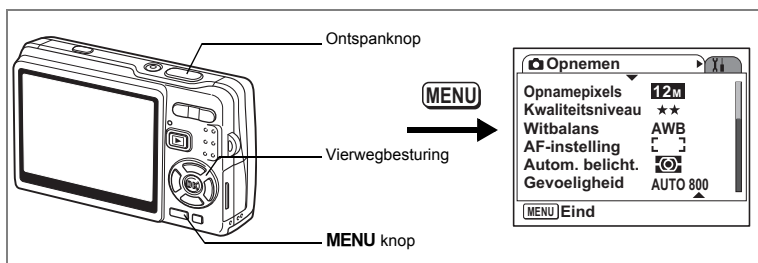

## De tijd voor Momentcontrole instellen

U kunt kiezen uit de volgende instellingen voor de Momentcontrole: [Uit (geen momentcontrole)], [0.5 sec.], [1 sec.], [2 sec.], [3 s] en [5 s].

### 1 Druk op de knop MENU in de opnamefunctie.

Het menu [Opnemen] verschijnt.

### 2 Selecteer [Momentcontrole] met de vierwegbesturing (▲▼).

### 3 Druk op de vierwegbesturing (▶).

Er verschijnt een afrolmenu.

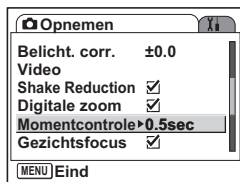

### 4 Wijzig de weergavetijd met de vierwegbesturing (▲▼).

### 5 Druk de ontspanknop tot halverwege in.

De camera is gereed voor het maken van opnamen.

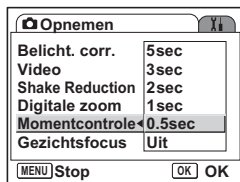

De instelling voor Momentcontrole wordt opgeslagen als de camera wordt uitgezet.

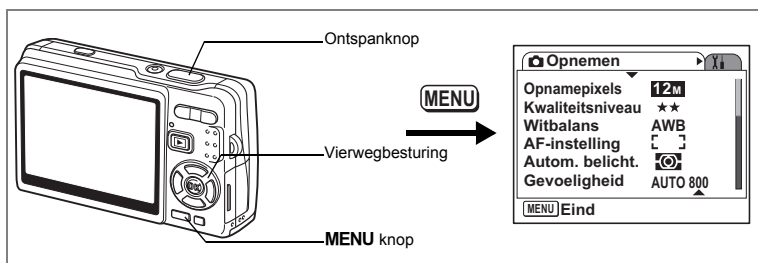

## De Gezichtsfocus instellen op Aan

Stel [Gezichtsfocus] in het menu [📷 Opnemen] in op Aan als u de functie Gezichtsfocus wilt gebruiken.

“Gezichtsherkenning voor AF” en “Gezichtsherkenning voor belichting” worden geactiveerd. Wanneer u de camera op het gezicht van het onderwerp richt, herkent de camera het gezicht automatisch en worden scherpstelling en belichting aangepast.

### 1 Druk op de knop MENU in de opnamefunctie.

Het menu [📷 Opnemen] verschijnt.

### 2 Selecteer [Gezichtsfocus] met de vierwegbesturing (▲▼).

### 3 Selecteer [ (Aan)]/ (Uit)] met de vierwegbesturing (◀▶).

(Aan) : (Gezichtsfocus Aan) wordt weergegeven op de LCD-monitor als u de ontspanknop tot halverwege indrukt.

(Uit) : (Gezichtsfocus Uit) wordt altijd weergegeven op de LCD-monitor.

### 4 Druk de ontspanknop tot halverwege in.

De camera is gereed voor het maken van opnamen.

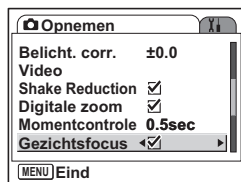

- Als Gezichtsfocus is ingesteld op Aan, werkt gezichtsherkenning ongeacht de opnamestand.
- “Gezichtsherkenning voor AF” en “Gezichtsherkenning voor belichting” werken misschien niet als het gezicht gedeeltelijk bedekt is, bijvoorbeeld met een zonnebril, of als het onderwerp niet in de camera kijkt.

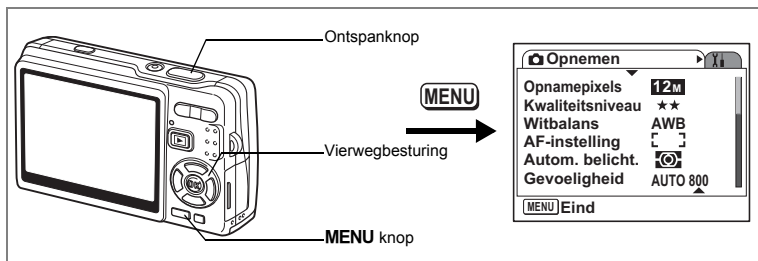

## Compensatie donkere delen instellen

U kunt voor [D-Range comp] (donkere delen helderder maken en tegelijkertijd de belichting voor de hele opname handhaven) kiezen uit de volgende instellingen: [Uit (geen weergave)], [Zwak], [Sterk] en [Auto].

### 1 Druk op de knop MENU in de opnamefunctie.

Het menu [Opnemen] verschijnt.

### 2 Selecteer [D-Range comp] met de vierwegbesturing (▲▼).

### 3 Druk op de vierwegbesturing (▶).

Er verschijnt een afrolmenu.

### 4 Wijzig de instelling met de vierwegbesturing (▲▼).

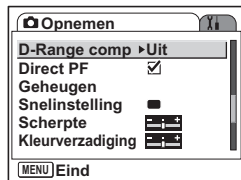

### 5 Druk de ontspanknop tot halverwege in.

De camera is gereed voor het maken van opnamen.

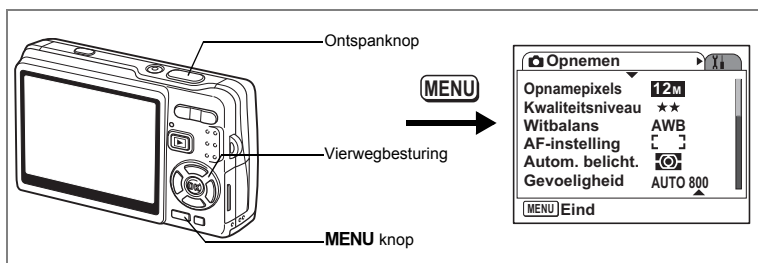

## Direct PF instellen op Aan

U kunt de ontspanknop helemaal indrukken (in één keer), zonder hem eerst tot halverwege in te drukken, om de sluitertijd te verkorten. Geef een instelling op bij Direct PF in het menu [Opnemen] als u van de functie gebruik wilt maken. Dankzij de functie Direct PF kunt u op het juiste moment op de ontspanknop drukken. De foto's worden gemaakt als Pan Focus-opnamen.

4

Opnamen maken

### 1 Druk op de knop MENU in de opnamefunctie.

Het menu [Opnemen] verschijnt.

### 2 Selecteer [Direct PF] met de vierwegbesturing (▲▼).

### 3 Selecteer [ (Aan)/ (Uit)] met de vierwegbesturing (◀▶).

De camera is gereed voor het maken van opnamen.

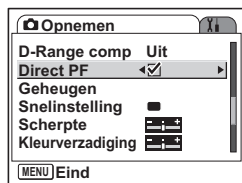

De functie Direct PF werkt alleen als Focusinst. is ingesteld op Standaard (Autofocus) en Direct PF in het menu [Opnemen] is ingeschakeld.

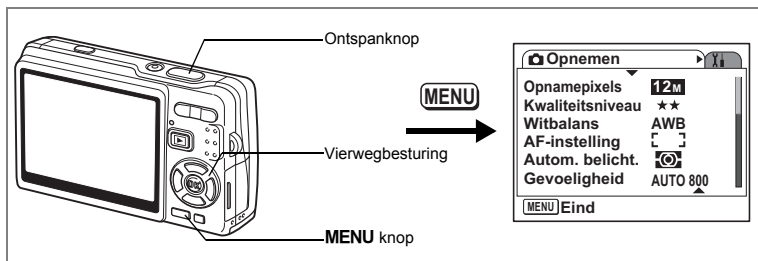

## De knop Snelinstelling instellen

U kunt voor de Knop Snelinstelling kiezen uit de volgende functies: [Gr. Inst.] (p.59), [Gezichtsfocus] (p.112), [D-Range comp] (p.113), [Shake Reduction] (p.57) en [Fn-instelling] (p.116). U kunt de toegewezen functie activeren door op de Knop Snelinstelling te drukken.

### Een functie toewijzen (Gr. Inst./Gezichtsfocus/D-Range comp/Shake Reduction)

#### 1 Druk op de knop MENU in de opnamefunctie.

Het menu [Opnamen] verschijnt.

#### 2 Selecteer [Snelinstelling] met de vierwegbesturing (▲▼).

#### 3 Druk op de vierwegbesturing (▶).

Het scherm met instellingen voor de Knop Snelinstelling verschijnt.

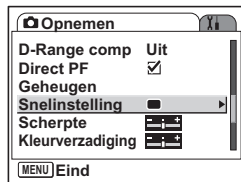

#### 4 Selecteer met de vierwegbesturing (▲▼) de functie die u wilt vastleggen.

#### 5 Druk de ontspanknop tot halverwege in.

De camera is gereed voor het maken van opnamen.

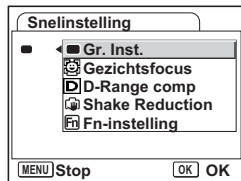

Gr. Inst. wordt vastgelegd als standaardinstelling.

## Veelgebruikte functies toewijzen (Fn-instelling)

U kunt veelgebruikte functies vastleggen voor de vierwegbesturing. Met deze functie kunt u die functies direct oproepen met behulp van de vierwegbesturing zonder dat u de menu's hoeft te openen in de opnamefunctie.

In de stand [Fn-instelling] hebben de fotofunctie en de videofunctie verschillende instellingen. Als u [Fn-instelling] wilt uitvoeren voor Video, drukt u in de stand Video in stap 1 op pagina 115, op de knop **MENU**.

**4 Selecteer [Fn-instelling] met de vierwegbesturing (▲▼).**

**5 Druk op de knop OK.**

Het scherm Fn-instelling verschijnt.

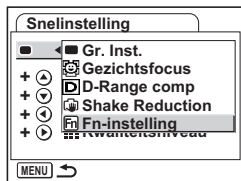

**6 Selecteer met de vierwegbesturing (▲▼) een toets waaraan u een functie wilt toewijzen.**

**7 Druk op de vierwegbesturing (▶).**

Er verschijnt een afrolmenu.

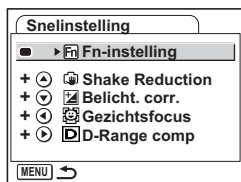

**8 Selecteer met de vierwegbesturing (▲▼) de functie die u wilt toewijzen.**

**9 Druk op de knop OK.**

**10 Druk de ontspanknop tot halverwege in.**

De camera is gereed voor het maken van opnamen.



Deze functie kan alleen worden geactiveerd als u Fn-instelling toewijst aan de Knop Snelinstelling



U kunt aan elke toets niet meer dan één functie toewijzen.

## De basisinstellingen voor Fn-instelling

	Fotofunctie	Video
Basisinstellingen	(▲) Shake Reduction	(▲) Movie SR
	(▼) Belicht. corr.	(▼) Belicht. corr.
	(◀) Gezichtsfocus	(◀) Gezichtsfocus
	(▶) D-Range comp	(▶) Kwaliteitsniveau

## Functies die kunnen worden vastgelegd voor Fn-instelling

	Fotofunctie	Video
Onderdelen instellen	Opnamepixels	Opnamepixels
	Kwaliteitsniveau	Kwaliteitsniveau
	Witbalans	Movie SR
	Autom. belicht.	Witbalans
	Gevoeligheid	Belicht. corr.
	Belicht. corr.	Gezichtsfocus
	Shake Reduction	Scherpte
	Gezichtsfocus	Kleurverzadiging
	D-Range comp	Contrast
	Scherpte	
	Kleurverzadiging	
	Contrast	

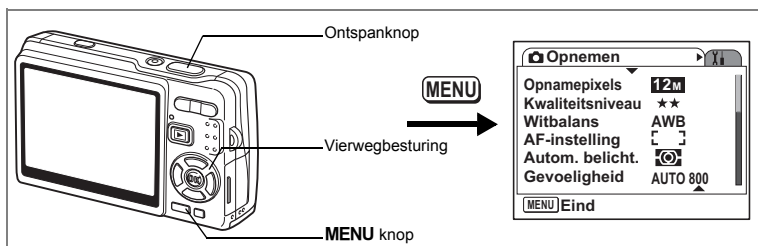

## De opnamescherpte instellen

U kunt bepalen of de opname scherpe of zachte contouren moet hebben.

### 1 Druk op de knop MENU in de opnamefunctie.

Het menu [Opnemen] verschijnt.

### 2 Selecteer [Scherpte] met de vierwegbesturing (▲▼).

### 3 Pas de scherpte aan met de vierwegbesturing (◀▶).

- : de contouren worden zachter gemaakt.

+ : de contouren worden harder gemaakt.

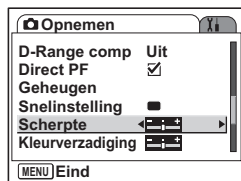

### 4 Druk de ontspanknop tot halverwege in.

De camera is gereed voor het maken van opnamen.



De instelling voor Scherpte wordt opgeslagen als de camera wordt uitgezet.



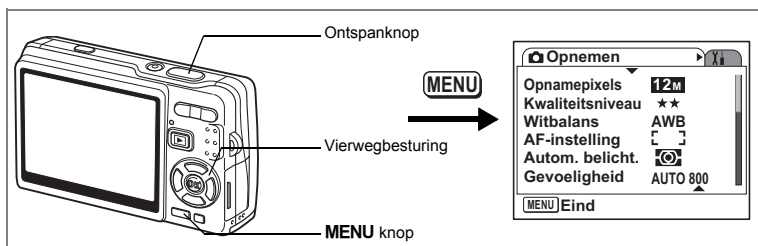

## De kleurverzadiging instellen

U kunt de kleurverzadiging instellen.

### 1 Druk op de knop MENU in de opnamefunctie.

Het menu [Opnemen] verschijnt.

### 2 Selecteer [Kleurverzadiging] met de vierwegbesturing (▲▼).

### 3 Pas de kleurverzadiging aan met de vierwegbesturing (◀▶).

- : de kleurverzadiging wordt verkleind.

+ : de kleurverzadiging wordt vergroot.

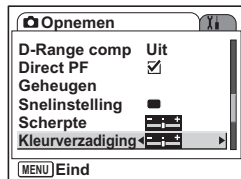

### 4 Druk de ontspanknop tot halverwege in.

De camera is gereed voor het maken van opnamen.



De instelling voor Kleurverzadiging wordt opgeslagen als de camera wordt uitgezet.

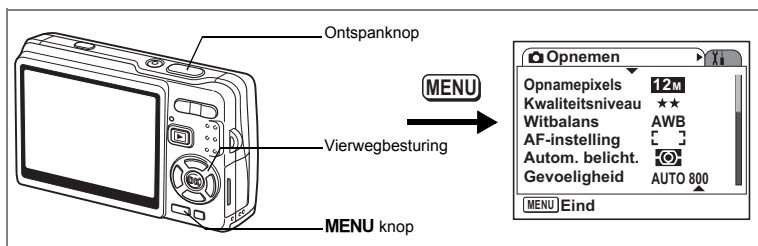

## Het opnamecontrast instellen

U kunt het opnamecontrast instellen.

### 1 Druk op de knop **MENU** in de opnamefunctie.

Het menu [Opnamen] verschijnt.

### 2 Selecteer [**Contrast**] met de vierwegbesturing (▲▼).

### 3 Pas het contrast aan met de vierwegbesturing (◀▶).

- : het contrast wordt verlaagd.

+ : het contrast wordt verhoogd.

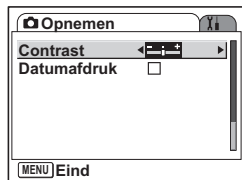

### 4 Druk de ontspanknop tot halverwege in.

De camera is gereed voor het maken van opnamen.



De instelling voor Contrast wordt opgeslagen als de camera wordt uitgezet.

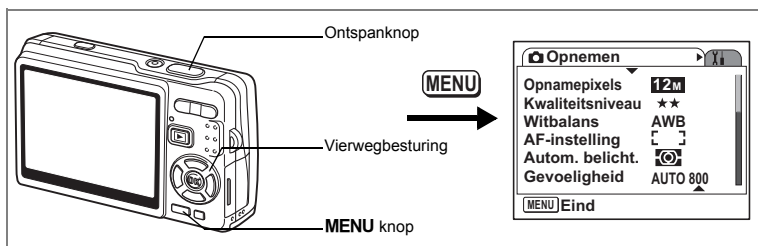

## Datumafdruk instellen

De datum instellen die op de opnamen moet worden afgedrukt.

- 1 Druk op de knop MENU in de opnamefunctie.**  
Het menu [Opnemen] verschijnt.
- 2 Selecteer [Datumafdruk] met de vierwegbesturing (▲▼).**
- 3 Selecteer [ (Aan)/ (Uit)] met de vierwegbesturing (◀▶).**

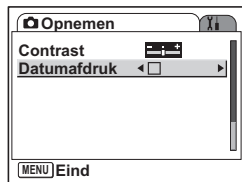

- 4 Druk de ontspanknop tot halverwege in.**  
De camera is gereed voor het maken van opnamen.



De datum op de opname is een onderdeel van de opgeslagen opnamegegevens. U kunt de datum niet van de opname verwijderen.

# De instellingen opslaan

## De menuonderdelen opslaan (Geheugen)

U kunt de instellingen in de menu's opslaan nadat u de camera uitschakelt (de functie Geheugen).

Selecteer  Aan] om de instellingen voor menu-items op te slaan bij het uitschakelen van de camera.

Selecteer  Uit] om de standaardinstellingen te herstellen bij het uitschakelen van de camera.

U kunt voor elk van de onderstaande menu-items  Aan] of  Uit] kiezen.

### De menu-items voor Geheugen

Onderdeel	Beschrijving	Standaardinstelling
Flitsinstelling	De ingestelde flitsinstelling voor de knop  wordt opgeslagen.	<input checked="" type="checkbox"/>
Transportstand	De met de vierwegbesturing (), enz.) geselecteerde transportstand wordt opgeslagen.	<input type="checkbox"/>
Focusinst.	De instelling van de scherpstelfunctie op de knop  wordt opgeslagen.	<input type="checkbox"/>
Zoomstand	De instelling van de optische zoompositie op de zoomknop wordt opgeslagen.	<input type="checkbox"/>
Handm. scherpst.	De handmatige scherpstelpositie wordt opgeslagen.	<input type="checkbox"/>
Witbalans	De instelling voor [Witbalans] in het menu [ Opnemen] wordt opgeslagen.	<input type="checkbox"/>
Autom. belicht.	De instelling voor [Autom. belicht.] in het menu [ Opnemen] wordt opgeslagen.	<input type="checkbox"/>
Gevoeligheid	De instelling voor [Gevoeligheid] in het menu [ Opnemen] wordt opgeslagen.	<input type="checkbox"/>
Belicht. corr.	De instelling voor [Belicht. corr.] in het menu [ Opnemen] wordt opgeslagen.	<input type="checkbox"/>
Digitale zoom	De instelling voor [Digitale zoom] (Aan/Uit) in het menu [ Opnemen] wordt opgeslagen.	<input checked="" type="checkbox"/>
DISPLAY	De weergavemodus voor de LCD-monitor wordt opgeslagen.	<input type="checkbox"/>
Bestandsnr.	Het bestandsnummer wordt opgeslagen. Zelfs als er een nieuwe SD-geheugenkaart wordt geplaatst, wordt het eerstvolgende bestandsnummer toegewezen.	<input checked="" type="checkbox"/>

4

Opnamen maken



- De instelling voor de zoompositie in Digitale zoom en Intelligent Zoom wordt niet opgeslagen, ook niet als Zoomstand is ingesteld op Aan in Geheugen. Alleen de huidige instelling voor optische zoom kan worden opgeslagen.
- Zelfs als u Gevoeligheid instelt op Uit in Geheugen, wordt het geselecteerde bereik voor AUTO ISO-Correctie opgeslagen als de camera wordt uitgeschakeld.
- Als "Bestandsnr." is ingesteld op Aan, wordt het bestandsnummer van de laatste opname opgeslagen, en wordt een eerstvolgend bestandsnummer gebruikt, zelfs na het plaatsen van een nieuwe SD-geheugenkaart. Dat gebeurt ook als er een andere geheugenkaart wordt geplaatst waarop al opnamen zijn opgeslagen.
- Als "Bestandsnr." is ingesteld op Uit, wordt steeds het laagst mogelijke bestandsnummer gebruikt als er een andere SD-geheugenkaart wordt geplaatst. Het bestandsnummer wordt vervolgd als er een SD-geheugenkaart wordt geplaatst waarop al opnamen zijn opgeslagen.

## 1 Druk op de knop MENU in de opnamefunctie.

Het menu [ Opnemen ] verschijnt.

## 2 Selecteer [Geheugen] met de vierwegbesturing (▲▼).

## 3 Druk op de vierwegbesturing (▶).

Het scherm met menu-items verschijnt.

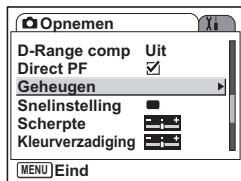

## 4 Selecteer een item met de vierwegbesturing (▲▼).

## 5 Selecteer [ (Aan)/ (Uit)] met de vierwegbesturing (◀▶).

## 6 Druk de ontspanknop tot halverwege in.

De camera is gereed voor het maken van opnamen.

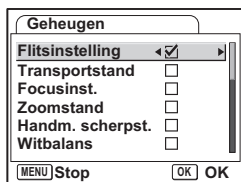

## Geluid opnemen en afspelen

## Geluid opnemen (Geluidsoptname)

U kunt geluid opnemen. De beschikbare opnametijd die op de LCD-monitor verschijnt, is afhankelijk van de beschikbare ruimte op de SD-geheugenkaart.

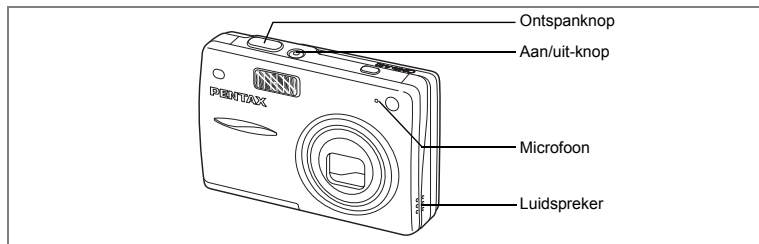

### 1 Druk op de vierwegbesturing (▼) in de opnamestand.

Het functiepalet verschijnt.

### 2 Selecteer (Geluidsoptname) met de vierwegbesturing (▲▼◀▶).

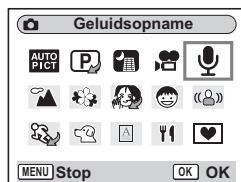

### 3 Druk op de knop OK.

De beschikbare opnametijd verschijnt op de LCD-monitor.

1 Resterende opnametijd

2 Duur van de opname

### 4 Druk op de ontspanknop.

De opname begint. Het lees-/schrijflampje brandt tijdens het opnemen.

Wanneer u de ontspanknop langer dan een seconde ingedrukt houdt, gaat de opname door zolang u de knop ingedrukt houdt. De opname stopt zodra u de knop loslaat.



## 5 Druk op de ontspanknop.

De opname stopt. De resterende opnametijd verschijnt.

## 6 Druk op de vierwegbesturing (▼) om het functiepalet weer te geven en een andere functie te kiezen.

U kunt de geluidsofnamestand afsluiten.



- Geluid wordt opgeslagen in WAVE-bestanden (mono).
- De microfoon bevindt zich aan de voorzijde van de camera. Richt de camera om geluiden zo goed mogelijk op te nemen.
- U kunt een index toevoegen door tijdens de opname op de -knop **MENU** te drukken.
- U kunt op een SD-geheugenkaart met hoge capaciteit ononderbroken geluid opnemen tot een maximum van 24 uren.

# Geluidsopnamen afspelen

U kunt de geluidsopname afspelen die is gemaakt in de stand Geluidsopname.

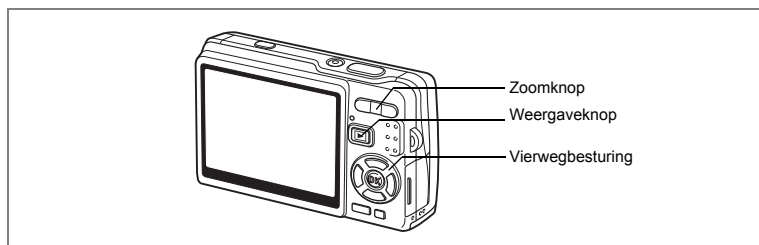



- 1 Druk op de Weergaveknop  in de stand Geluidsopname.**
- 2 Kies met de vierwegbesturing ( ) de geluidsopname die u wilt afspelen.**
- 3 Druk op de vierwegbesturing ().**

De weergave begint.

Vierwegbesturing () : Weergave onderbreken.  
Druk nogmaals op de knop om de weergave opnieuw te starten

Als er geen indexen zijn opgenomen:

Vierwegbesturing () : Ongeveer vijf seconden terugspoelen.

Vierwegbesturing () : Ongeveer vijf seconden vooruitspoelen.

Als er indexen zijn opgenomen:

Vierwegbesturing () : Start de weergave bij de vorige index.

Vierwegbesturing () : Start de weergave bij de volgende index.

Zoomknop () : Het volume verhogen.

Zoomknop () : Het volume verlagen.

- 4 Druk op de vierwegbesturing ().**

De weergave stopt.



Opnameduur



## Een Memo recorder toevoegen

U kunt een gesproken memo toevoegen aan een opname.

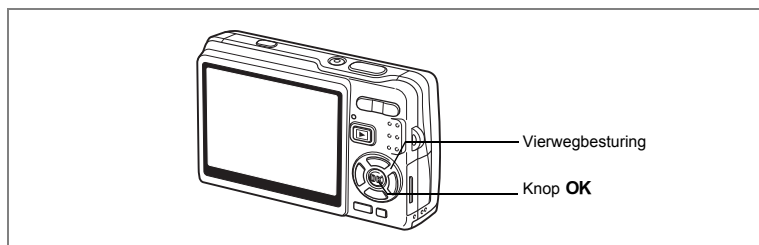

## Een Memo recorder opnemen

- 1 Activeer de weergavefunctie en selecteer met de vierwegbesturing (◀▶) de opname waaraan u een gesproken memo wilt toevoegen.**
- 2 Druk op de vierwegbesturing (▼).**  
Het functiepalet verschijnt.
- 3 Selecteer  (Memo recorder) met de vierwegbesturing (▲▼◀▶).**
- 4 Druk op de knop OK.**  
De opname start. U kunt maximaal 30 seconden opnemen.
- 5 Druk op de knop OK.**  
De opname stopt.

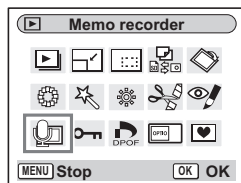

- Als er een gesproken memo wordt toegevoegd, verschijnt U op het scherm.
- U kunt slechts één memo toevoegen aan een opname. Verwijder het oude memo en neem een nieuw memo op. (E&P p.138)



U kunt geen memo toevoegen aan beveiligde (Ⓞ) opnamen.

5

Geluid opnemen en afspelen

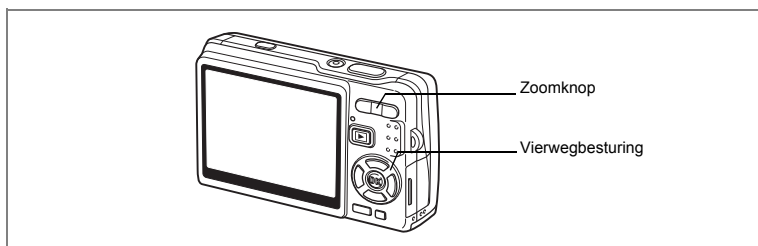

## Een Memo recorder afspelen

- 1 Activeer de weergavestand en selecteer met de vierwegbesturing (◀▶) de foto-opname met het gesproken memo dat u wilt afspelen.**

Als  op de weergegeven opname verschijnt, is er een gesproken memo opgenomen.



- 2 Druk op de vierwegbesturing (▲).**

De weergave begint.

Zoomknop (↓) : het volume verhogen.

Zoomknop (↑) : het volume verlagen.

- 3 Druk op de vierwegbesturing (▼).**

De weergave stopt.

Alleen gesproken memo's verwijderen  p.138

## Weergeven, verwijderen en bewerken

### Opnamen weergeven

U kunt opnamen weergeven die zijn opgeslagen op de SD-geheugenkaart of in het interne geheugen.

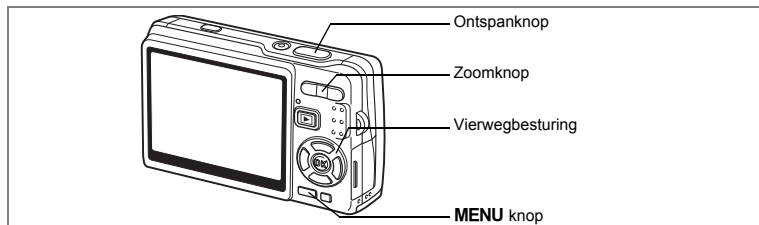

### Foto's weergeven

Druk op de Weergaveknop.

#### Als er een SD-geheugenkaart is geplaatst

verschijnt in de rechterbovenhoek van de LCD-monitor en de op de SD-geheugenkaart opgeslagen opnamen worden weergegeven.

#### Als er geen SD-geheugenkaart is geplaatst

verschijnt in de rechterbovenhoek van de LCD-monitor en de in het interne geheugen opgeslagen opnamen worden weergegeven.

Zie "Een opname weergeven" (p.37) of "De vorige of volgende opname weergeven" (p.37) voor aanwijzingen aangaande het weergeven van opnamen.

### Zoomweergave

U kunt opnamen maximaal acht keer vergroot weergeven.

#### 1 Activeer de stand Weergeven en kies met de vierwegbesturing (◀▶) de opname die u wilt uitvergroten.

#### 2 Druk op / op de zoomknop.

Bij elke druk op de knop verandert het zoomniveau als volgt: 1,3x, 2,0x, 2,6x, 4,0x, 5,3x, 8,0x. Aan de hand van het hulpkader linksonder op het scherm kunt u zien welk deel van de opname is uitvergroet.

Vierwegbesturing : wijzigt het gebied dat moet worden vergroot.

Zoomknop (◄) : vergroot het onderwerp.

Zoomknop (►►) : verkleint het onderwerp.



Uitleg

### 3 Druk op de knop MENU.

De zoomweergave stopt.

#### De functie Snel zoomen instellen

U kunt de opname maximaal uitvergroten weergegeven door tijdens de zoomweergave één keer op / op de zoomknop te drukken.

#### 1 Druk op de knop MENU.

Het menu [Opnemen] verschijnt.

#### 2 Druk op de vierwegbesturing (►).

#### 3 Selecteer [Snel zoomen] met de vierwegbesturing (▲▼).

#### 4 Selecteer [ (Aan)/ (Uit)] met de vierwegbesturing (◀▶).

#### 5 Druk de ontspanknop tot halverwege in.

De camera is gereed voor het maken van opnamen.

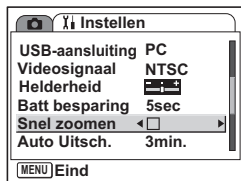

## Opnamen weergeven uit het interne geheugen

Als u uw favoriete opnamen en geluidsbestanden opslaat in het interne geheugen, kunt u die weergeven en afspelen wanneer u maar wilt (functie Mijn album).

U kunt ze uit het interne geheugen ophalen als de SD-geheugenkaart is geplaatst.

#### 1 Houd de knop Weergeven meer dan 4 seconden ingedrukt in de opnamestand.

Het objectief schuift 2 seconden na het drukken op de knop in. De opnamen en geluiden in het interne geheugen worden nog eens 2 seconden later weergegeven en afgespeeld.



- U kunt “mijn album” weergeven en afspelen op dezelfde manier als opnamen en geluiden die u hebt opgeslagen op de SD-geheugenkaart.
- Beëindig weergave en afspelen van “mijn album” voordat u een van de volgende handelingen uitvoert.
  - Opnamen weergeven van de SD-geheugenkaart.
  - Opnamen kopiëren tussen het interne geheugen en de SD-geheugenkaart.
  - De SD-geheugenkaart of het ingebouwde geheugen formatteren.
- Beëindig weergave en afspelen van “mijn album” op een van de volgende manieren.
  - Druk op de knop Weergeven of druk de ontspanknop tot halverwege in. De camera keert terug naar de opnamestand.
  - Zet de camera uit.

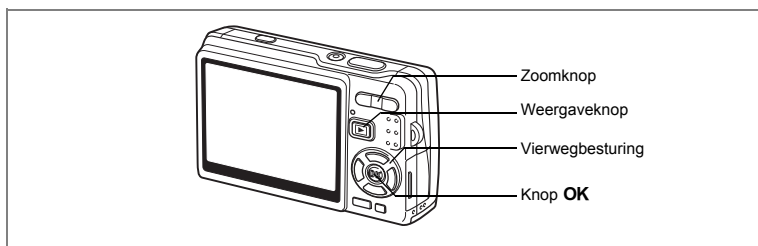

## Video weergeven

U kunt filmopnamen (met geluid) weergeven. Tijdens de weergave verschijnt er een bedieningsaanwijzing op de LCD-monitor. De bedieningsmogelijkheden zijn: weergeven, beeldje voor beeldje weergeven (vooruit of achteruit), pauze en volume aanpassen.

**1 Activeer de weergavestand en kies met de vierwegbesturing (◀▶) de video die u wilt weergeven.**

**2 Druk op de vierwegbesturing (▲).**

De weergave begint.

- Tijdens het weergeven kunnen de volgende handelingen worden verricht.

Vierwegbesturing (◀): speelt af tijdens terugspoelen.

Vierwegbesturing (▶): speelt versneld af.

Vierwegbesturing (▲): onderbreekt het afspelen.

knop **OK**: wijzigt de weergavestand. (zie p. 132)

Zoomknop (⦿/⦿): volume wijzigen.

- Terwijl de weergave is onderbroken, kunnen de volgende handelingen worden verricht.

Vierwegbesturing (◀): de video wordt beeldje voor beeldje achteruit afgespeeld.

Vierwegbesturing (▶): de video wordt beeldje voor beeldje vooruit afgespeeld.

Vierwegbesturing (▲): het afspelen wordt opnieuw gestart.

knop **OK**: wijzigt de weergavestand. (zie p. 132)



**3 Druk op de vierwegbesturing (▼).**

De weergave stopt en het eerste beeldje verschijnt weer op het scherm.

**4 Druk op de [Weergaveknop].**

De opnamefunctie wordt geactiveerd.



Tijdens terug- en vooruitspoelen wordt geen geluid afgespeeld.

## Opnamegegevens weergeven in de stand Weergeven

Druk in de stand Weergeven op de knop **OK**/Weergave om over te schakelen naar een andere weergavestand. Er zijn 3 weergavestanden in de Weergavestand.

### Normale weergave

Er worden opnamegegevens weergegeven.

- 1 Pictogram voor gesproken memo
- 2 Pictogram kaart/intern geheugen
- 3 Mapnaam
- 4 Bestandsnaam
- 5 Pictogram voor beveiliging
- 6 Batterij-indicatie
- 7 Opnamedatum en -tijd
- 8 Bedieningsaanwijzing voor de vierwegbesturing

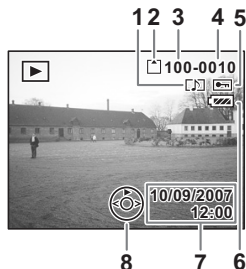

### Histogramweergave

De helderheidsverdeling van de opname wordt weergegeven. Langs de horizontale as staat de helderheid (donkerst aan de linkerkant en lichtst aan de rechterkant) en langs de verticale as het aantal pixels.

- 1 Opnamepixels
- 2 Kwaliteitsniveau
- 3 Witbalans
- 4 Lichtmeting bij automatische belichting
- 5 Gevoeligheid
- 6 Histogram
- 7 Diafragma
- 8 Sluittijd

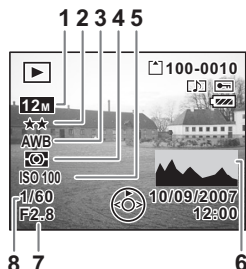

### Geen pictogrammen

Er worden geen opnamegegevens weergegeven.

De weergavefunctie opslaan p.122



Normale weergave



- Als u op de knop **OK**/Weergave drukt en die langer dan 1 seconde ingedrukt houdt, wordt de LCD-helderheidsstand geactiveerd. De LCD-monitor wordt gedurende enige tijd helderder verlicht. ( p.37)
- De histogramweergave is niet beschikbaar tijdens het afspelen van video.

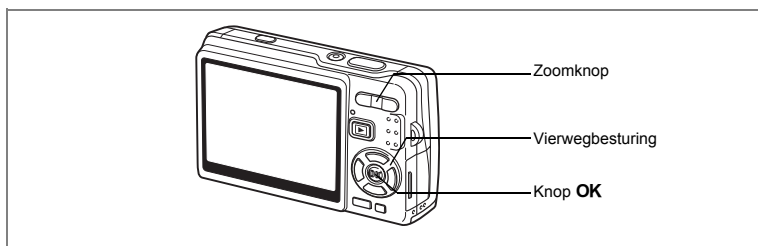

## Weergave van negen opnamen tegelijk/ Kalenderweergave

### Weergave van negen opnamen tegelijk

U kunt negen opnamen tegelijk weergeven.

**1 Activeer de weergavestand en kies met de vierwegbesturing (◀▶) een opname.**

**2 Druk op op de zoomknop.**

Er worden negen miniatures van opnamen tegelijkertijd weergegeven. Ze worden ook steeds als blok door negen nieuwe miniatures vervangen, pagina na pagina.

Vierwegbesturing : verplaatst het kader

(▲▼◀▶)

Vierwegbesturing (◀) : de vorige pagina wordt

weergegeven als het kader zich om de afbeelding links bovenin bevindt (alleen als er tien of meer bestanden zijn opgeslagen).

Vierwegbesturing (▶) : de volgende pagina wordt weergegeven als het kader zich om de afbeelding rechts onderin bevindt (alleen als er tien of meer bestanden zijn opgeslagen).

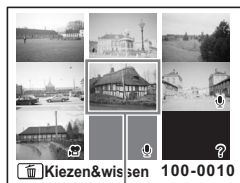

Geselecteerde opname

De pictogrammen die in de opnamen verschijnen, hebben de volgende betekenis:

Geen pictogram : foto zonder gesproken memo

(met beeld) : foto met gesproken memo

: video (het eerste beeld van de video wordt weergegeven.)

(zonder beeld) : geluidsopname

: beeld kan niet worden weergegeven

**3 Druk op de OK knop.**

De geselecteerde opname wordt op het volledige scherm weergegeven.



U kunt de geselecteerde opname ook weergeven op het volledige scherm door op de knop **MENU** of op de zoomknop te drukken in stap 3.

## Kalenderweergave

In de kalenderweergave worden de opnamen en geluidsbestanden weergegeven op datum op een kalender. U kunt opnamen selecteren op de datum waarop ze zijn gemaakt.

### 1 Druk op de zoom-knop in de stand Weergeven.

Er worden negen miniaturen van opnamen weergegeven.

### 2 Druk op de zoomknop.

De weergave van negen opnamen tegelijkertijd verandert in de kalenderweergave.

### 3 Selecteer een datum op de kalender met de vierwegbesturing (▲▼◀▶).

Vierwegbesturing (▲▼◀▶) : verplaatst het kader op de kalender.

Vierwegbesturing (◀) : als het kader op de eerste van de maand staat, wordt de voorgaande maand weergegeven.

Vierwegbesturing (▶) : als het kader op de laatste van de maand staat, wordt de volgende maand weergegeven.

### 4 Druk op de knop OK of op de zoomknop.

Knop OK : geeft de eerste opnamen van de geselecteerde datum op het volledige scherm weer.

Zoomknop () : geeft de opnamen van de geselecteerde datum weer met negen opnamen tegelijk.

SUN	MON	TUE	WED	THU	FRI	SAT
						1
2	3	4	5	6	7	8
9	10	11	12	13	14	15
16	17	18	19	20	21	22
23	24	25	26	27	28	29
30						2007.09

Geselecteerde datum

6

Weergeven, verwijderen en bewerken



- verschijnt op de datum waarop een geluidsbestand (zonder beeld) als eerste item is opgenomen. Het eerste beeld van de film verschijnt op de datum waarop de film als eerste item is opgenomen.
- Druk op de knop **MENU** in de kalenderweergave om naar de vorige pagina in de negenbeelds weergave te gaan.



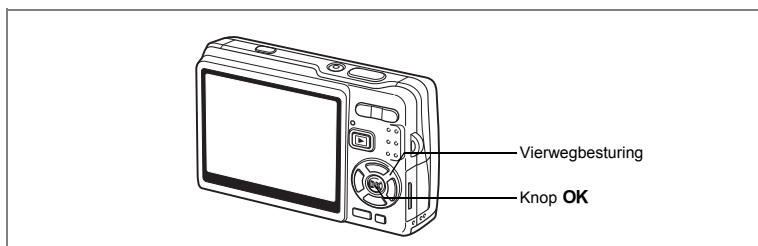

## Diavoorstelling

U kunt alle opnamen op de SD-geheugenkaart of in het interne geheugen doorlopend weergeven.

- 1 Activeer de stand Weergeven en kies met de vierwegbesturing (◀▶) de opname waarmee de diavoorstelling moet beginnen.**
- 2 Druk op de vierwegbesturing (▼).**  
Het functiepalet verschijnt.
- 3 Selecteer  (Diavoorstelling) met de vierwegbesturing (▲▼◀▶).**
- 4 Druk op de knop OK.**
- 5 Wijzig het weergave-interval met de vierwegbesturing (◀▶).**  
U kunt kiezen uit de volgende mogelijkheden: [3sec], [5sec], [10sec], [20sec], [30sec].
- 6 Selecteer [Beeldeffect] met de vierwegbesturing (▼).**

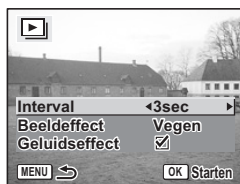
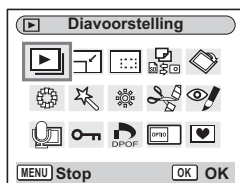

## 7 Selecteer het effect met de vierwegbesturing (◀▶).

Vegen	Het effect is vergelijkbaar met een diavoorstelling waarbij de opnamen één voor één naar links worden geschoven.
Vervagen	De huidige opname verdwijnt geleidelijk en de volgende opname komt ervoor in de plaats.
Krimpen	De huidige opname wordt geleidelijk steeds kleiner naar het midden toe.
Uit	Geen beeldeffect.

## 8 Selecteer [Geluidseffect] met de vierwegbesturing (▼).

## 9 Selecteer [ (Aan)/ (Uit)] met de vierwegbesturing (◀▶).

## 10 Druk op de knop OK.

Op de LCD-monitor verschijnt [Starten] en de weergave start met het ingestelde interval.

Knop **OK** : onderbreekt de diavoorstelling.  
Druk opnieuw op de knop om de voorstelling opnieuw te starten.

Elke andere knop dan de knop **OK** : breekt de diavoorstelling af.



- De diavoorstelling gaat verder totdat u op een knop drukt.
- Video-opnamen en opnamen met een gesproken memo worden volledig afgespeeld voordat de volgende opname wordt weergegeven, ongeacht het ingestelde weergave-interval.
- Opnamen die in de stand Geluidsoopname zijn gemaakt, worden niet weergegeven.

## Foto-, video- en geluidsopnamen wissen

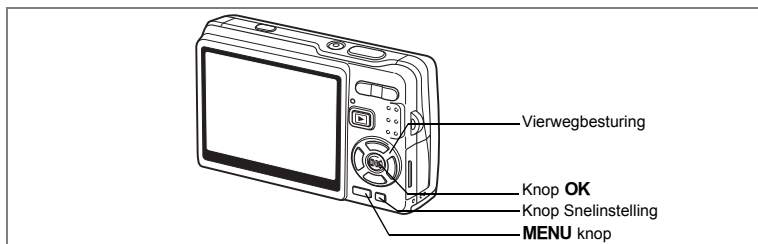

### Eén foto-, video- of geluidsopname verwijderen

U kunt afzonderlijke foto-, video- of geluidsopnamen wissen.



Als foto-, video- of geluidsopnamen eenmaal zijn gewist, kunnen ze niet meer worden teruggehaald.

- 1 Activeer de stand Weergeven en kies met de vierwegbesturing (◀▶) de foto-, video- of geluidsopname die u wilt wissen.**
- 2 Druk op de knop Snelinstelling/🗑️.**  
Het scherm Wissen verschijnt.
- 3 Selecteer [Wissen] met de vierwegbesturing (▲).**
- 4 Druk op de knop OK.**  
De foto-, video- of geluidsopname wordt gewist.



- U kunt ook opnamen wissen tijdens de Momentcontrole. (☞p.36)
- U kunt beveiligde foto-, video- of geluidsopnamen niet wissen. (☞p.142)

## Alleen een gesproken memo wissen

Als een opname een gesproken memo heeft, kunt u het memo wissen zonder de opname te wissen.

- 1 Activeer de stand Weergeven en kies met de vierwegbesturing (◀▶) de opname met het gesproken memo dat u wilt wissen.**
- 2 Druk op de Knop Snelinstelling.**  
Het scherm Wissen verschijnt.
- 3 Selecteer [Geluid wissen] met de vierwegbesturing (▲).**
- 4 Druk op de knop OK.**  
Het gesproken memo wordt gewist.



Als u zowel de opname als het gesproken memo wilt wissen, selecteert u Wissen in stap 3 van de bovenstaande procedure.

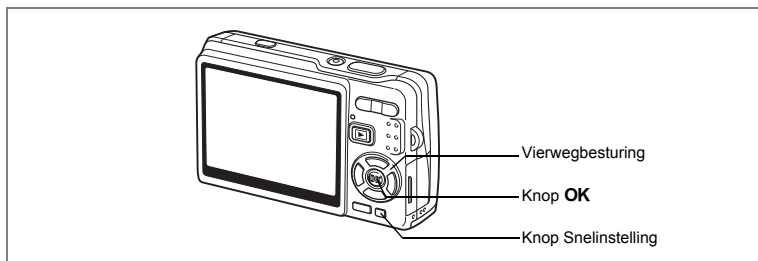

## Alle opnamen, video- of geluidsbestanden verwijderen

U kunt alle foto-, video- en geluidsopnamen in één keer wissen.



Als foto-, video- of geluidsopnamen eenmaal zijn gewist, kunnen ze niet meer worden teruggehaald.

- 1 Activeer de stand Weergeven en druk twee maal op de Knop Snelinstelling.**  
Het scherm Alles verwijderen verschijnt.
- 2 Selecteer [Alles verwijderen] met de vierwegbesturing (▲).**
- 3 Druk op de knop OK.**



U kunt beveiligde foto-, video- of geluidsopnamen niet wissen. (p.142)

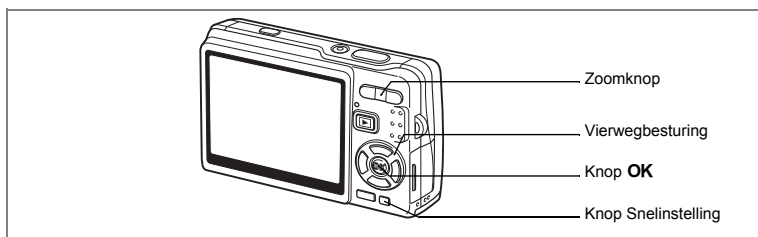

## Geselecteerde opnamen en geluidsbestanden wissen (uit de weergave met negen opnamen)

U kunt een aantal geselecteerde opnamen/geluidsbestanden in één keer wissen vanuit de weergave met negen opnamen.

### 1 Activeer de stand Weergeven en druk op **▲▲▲/☒** van de Zoomknop.

Er verschijnen negen miniaturen.

### 2 Druk op de Knop Snelinstelling.

verschijnt op de opnamen en geluidsbestanden.



### 3 Verplaats met de vierwegbesturing (▲▼◀▶) het kader naar de opname- of het geluidsbestand dat u wilt wissen en druk op de knop **OK**.

verschijnt op de geselecteerde opnamen en geluidsbestanden.

Als u de opname wilt controleren voordat u die wist, plaatst u het kader op de opname en drukt u op **▲/Q** van de zoomknop om de opname afzonderlijk weer te geven (u kunt een beveiligde opname niet afzonderlijk weergeven).

Druk op de knop **OK** om terug te keren naar de weergave met negen opnamen.

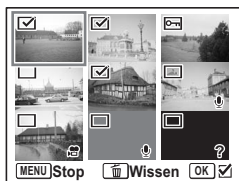

**4 Druk op de Knop Snelinstelling.**

Er verschijnt een bevestigingsvenster.

**5 Selecteer [Kiezen&wissen] met de vierwegbesturing (▲▼).**

**6 Druk op de knop OK.**

De geselecteerde opnamen en geluidsbestanden worden gewist.



U kunt beveiligde foto-, video- of geluidsopnamen niet wissen. (p.142)

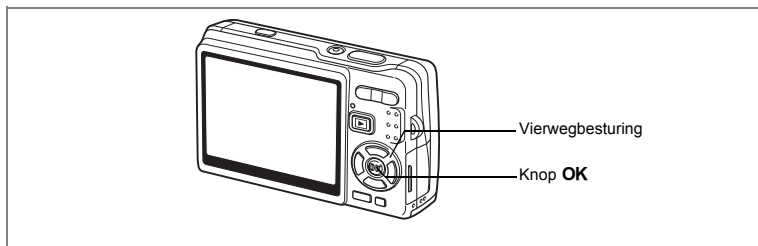

## Foto-, video- en geluidsopnamen beveiligen tegen verwijdering (Beveiligen)

U kunt foto-, video- en geluidsopnamen beveiligen zodat ze niet per ongeluk kunnen worden gewist.

- 1 Activeer de weergavestand en kies met de vierwegbesturing (◀▶) de foto-, video- of geluidsopname die u wilt beveiligen.**
- 2 Druk op de vierwegbesturing (▼).**  
Het functiepalet verschijnt.
- 3 Selecteer  (Beveiligen) met de vierwegbesturing (▲▼◀▶).**
- 4 Druk op de knop OK.**  
Het scherm Beveiligen verschijnt.

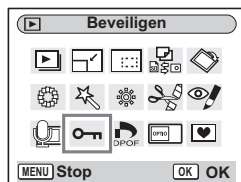

## Foto-, video- en geluidsopnamen beveiligen

- 5 Selecteer [Eén beeld/geluid] met de vierwegbesturing (▲▼).**
- 6 Druk op de knop OK.**





- 7 Selecteer [Beveiligen] met de vierwegbesturing (▲▼).
- 8 Druk op de knop OK.



- Selecteer [Beveiliging opheffen] in stap 7 om de instelling Beveiligen te annuleren.
- Als de foto-, video- of geluidsopname is beveiligd, verschijnt het pictogram  bij weergave ervan.

### Alle foto-, video- en geluidsopnamen beveiligen

U kunt alle foto-, video- en geluidsopnamen beveiligen.

- 5 Selecteer [Alle Beeld/Geluid] met de vierwegbesturing (▲▼).
- 6 Druk op de knop OK.

Het bericht [Alle beelden/ geluiden beveiligen] verschijnt.



- 7 Selecteer [Beveiligen] met de vierwegbesturing (▲▼).
- 8 Druk op de knop OK.



- Selecteer [Beveiliging opheffen] in stap 7 om de instelling Beveiligen voor alle foto-, video- en geluidsopnamen te annuleren.



- Bij formattering van de SD-geheugenkaart of het interne geheugen worden ook beveiligde foto-, video- en geluidsopnamen gewist.

# Opnamen weergeven op AV-apparatuur

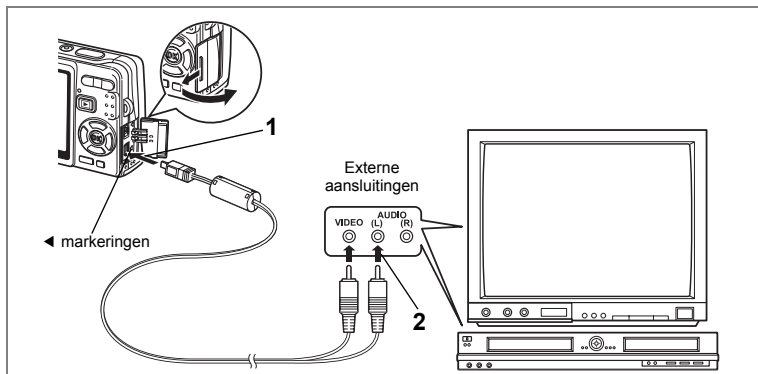

Met de AV-kabel kunt u opnamen vastleggen, weergeven en kopiëren op een tv of andere apparatuur met een video-ingang. Zet de tv en de camera uit voordat u de kabel aansluit.

## 1 Open de klep voor de aansluitingen en sluit de bijgeleverde AV-kabel aan op de AV-uitgang.

Sluit de AV-kabel aan op de AV-uitgang door de pijl op de kabel uit te lijnen met de overeenkomstige markering ◀ op de PC/AV-aansluiting van de camera.

## 2 Sluit het andere uiteinde van de AV-kabel aan op de audiovisuele apparatuur.

Geel (video) → aansluiting video-ingang

Wit (audio) → aansluiting geluidsingang

Als u gebruikmaakt van stereoapparatuur, sluit u de geluidsconnector aan op de L-ingang (wit).

## 3 Zet de AV-apparatuur aan.

Wanneer op de camera een AV-apparaat is aangesloten en een ander AV-apparaat wordt gebruikt voor de weergave van de opnamen, schakelt u beide apparaten in.

Als u opnamen weergeeft op een tv met meerdere video-ingangen, schakelt u over op de video-ingang waarop de camera is aangesloten (raadpleeg de handleiding bij de tv).

## 4 Zet de camera aan.

Het videosignaal wijzigen  p.185



- Als u van plan bent de camera langdurig te gebruiken, is gebruik van de (optionele) netvoedingsadapterset K-AC63 aan te bevelen. Raadpleeg de handleiding bij de tv of de apparatuur waarop de camera is aangesloten.
- Met de standaardinstelling van Videosignaal bestaat de kans dat opnamen in sommige landen of regio's niet correct worden weergegeven. Wijzig in dat geval de instelling van Videosignaal.
- Zolang de camera is verbonden met de tv, blijft de LCD-monitor van de camera uitgeschakeld.

## Een opname weergeven met de afstandsbediening (optioneel)

Als de AV-kabel is aangesloten op de camera, kunt u een opname weergeven met behulp van de (optionele) afstandsbediening E of F.

- 1 Druk op de  Weergaveknop.**
- 2 Druk op de ontspanknop of de zoomknop van de afstandsbediening.**

Ontspanknop : weergave van de volgende opname.

Zoomknop : weergave van de vorige opname.



- Aangezien er op de afstandsbediening F geen zoomknop is, is alleen de ontspanknop beschikbaar (voor het weergeven van de volgende opname).
- U kunt met de afstandsbediening geen video, opnamen met een gesproken memo en geluidsopnamen die zijn opgenomen in de stand Geluidsopname weergeven en afspelen.

6

Weergeven, verwijderen en bewerken

## Afdrukopties instellen (DPOF)

U kunt de opnamen op de SD-geheugenkaart afdrucken op een DPOF-compatibele printer (Digital Print Order Format) of laten afdrucken door een afdrukservice.

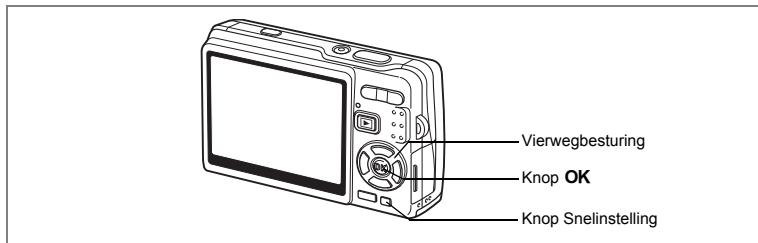

### Afzonderlijke opnamen afdrucken

Stel voor elke opname de volgende opties in.

[Kopieën] : kies het aantal exemplaren (maximaal 99).

[Datum] : geef aan of de datum al dan niet moet worden afgedrukt op de afdruk.

6

Weergeven, verwijderen en bewerken

- 1 Activeer de stand Weergeven en kies met de vierwegbesturing (◀▶) de opname die u wilt afdrucken.**
- 2 Druk op de vierwegbesturing (▼).**  
Het functiepalet verschijnt.
- 3 Selecteer  (DPOF) met de vierwegbesturing (▲▼◀▶).**
- 4 Druk op de knop OK.**  
Het DPOF-scherm verschijnt.
- 5 Druk op de knop OK.**

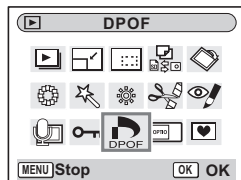

## 6 Selecteer het aantal exemplaren met de vierwegbesturing (▲▼).



## 7 Selecteer met de Knop Snelinstelling [ (Aan)]/ (Uit)] voor [Datum].

- (Aan) : de datum wordt afgedrukt.
- (Uit) : de datum wordt niet afgedrukt.

## 8 Druk op de knop OK.

Er kunnen afdrucken worden gemaakt op basis van de instellingen.



- Als er al DPOF-instellingen zijn opgegeven voor een opname, verschijnt de vorige instelling voor het aantal afdrucken en de datumweergave.
- Als u de DPOF-instellingen wilt annuleren, stelt u het aantal exemplaren in op 0 en drukt u op de knop **OK**.



- U kunt geen afdrukoptyes instellen voor video-opnamen of geluidsbestanden.
- Afhankelijk van de printer of de afdrukapparatuur van het fotoverwerkingslab bestaat de kans dat de datum niet wordt afgedrukt op de opnamen, zelfs niet terwijl u daarvoor de DPOF-instelling hebt gekozen.

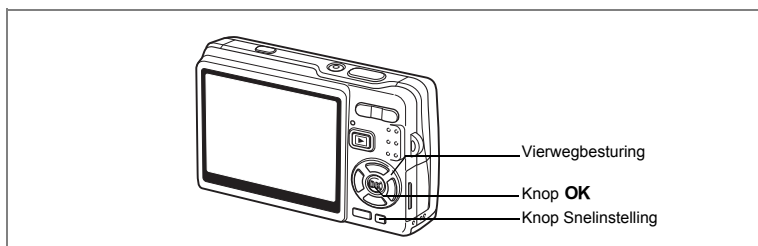

## Alle opnamen afdrukken

- 1 **Activeer de weergavestand en druk op de vierwegbesturing (▼).**  
Het functiepalet verschijnt.
- 2 **Selecteer  (DPOF) met de vierwegbesturing (▲▼◀▶).**
- 3 **Druk op de knop OK.**
- 4 **Selecteer [Alle Beelden] met de vierwegbesturing (▼).**
- 5 **Druk op de knop OK.**
- 6 **Selecteer het aantal exemplaren met de vierwegbesturing (▲▼).**  
U kunt maximaal 99 afdrucken afdrucken.
- 7 **Gebruik de Knop Snelinstelling om te bepalen of de datum al dan niet moet worden afgedrukt.**
  - (Aan) : De datum wordt afgedrukt.
  - (Uit) : De datum wordt niet afgedrukt.
- 8 **Druk op de knop OK.**



Er kunnen afdrucken worden gemaakt op basis van de instellingen.



Het aantal kopieën dat u opgeeft bij deze instelling geldt voor alle opnamen. Controleer of het aantal correct is alvorens de opnamen af te drukken.



- Wanneer er instellingen worden opgegeven voor alle opnamen, worden instellingen voor afzonderlijke opnamen geannuleerd.
- DPOF-instellingen zijn niet beschikbaar voor video-opnamen en geluidsbestanden.

## Rechtstreeks afdrukken met PictBridge

Als u de camera met de USB-kabel (I-USB7) die bij de camera is geleverd, aansluit op een printer die PictBridge ondersteunt, kunt u opnamen rechtstreeks vanuit de camera afdrukken, zonder computer. Nadat de camera is aangesloten op de printer, selecteert u op de camera de opnamen die u wilt afdrukken en het aantal exemplaren.



- Het verdient aanbeveling de (optionele) netvoedingsadapterset K-AC63 te gebruiken als de camera is aangesloten op een printer. Mogelijk werkt de printer niet correct of raken de opnamegegevens beschadigd wanneer de batterij leeg raakt terwijl de camera is aangesloten op de printer.
- Tijdens het overbrengen van gegevens van de camera naar de printer knippert het lees-/schrijf lampje langzaam.
- Maak de USB-kabel niet los tijdens de overdracht van gegevens.
- Al naar gelang het type printer zijn mogelijk niet alle op de camera gemaakte instellingen (zoals DPOF-instellingen) geldig.
- [USB-aansluiting] is standaard ingesteld op [PC]. Sluit de camera niet aan op een printer als [PC] is geselecteerd.

### De camera aansluiten op een printer

- 1 Selecteer [PictBridge] voor [USB-aansluiting] in het menu [X] Instellen.**

De USB-aansluitfunctie wijzigen p.185

- 2 Sluit de camera aan op de printer met de meegeleverde USB-kabel.**

Het menu PictBridge verschijnt.

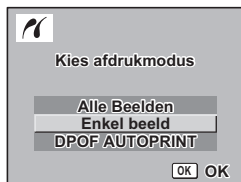

## Afzonderlijke opnamen afdrukken

- 1** Selecteer [Enkel beeld] met de vierwegbesturing (▲▼).
- 2** Druk op de knop OK.  
Het scherm Deze opname afdrukken verschijnt.
- 3** Selecteer met de vierwegbesturing (◀▶) de opname die u wilt afdrukken.
- 4** Selecteer het aantal exemplaren met de vierwegbesturing (▲▼).  
U kunt maximaal 99 afdrucken afdrukken.
- 5** Gebruik de knop Snelinstelling om te bepalen of de datum al dan niet moet worden afgedrukt.
  - (Aan) : de datum wordt afgedrukt.
  - (Uit) : De datum wordt niet afgedrukt.
- 6** Druk op de knop OK.  
Het bevestigingsscherm voor de afdrুকinstellingen wordt weergegeven.  
Druk op de knop OK om de opname af te drukken op basis van de afdrুকinstellingen van de printer. Ga naar stap 7 om de afdrুকinstellingen te wijzigen.
- 7** Druk op de Knop Snelinstelling.  
Het scherm voor wijziging van de instellingen verschijnt.
- 8** Selecteer [Papierafmeting] en druk op de vierwegbesturing (▶).

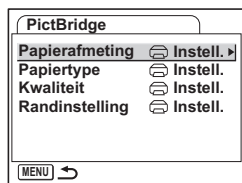
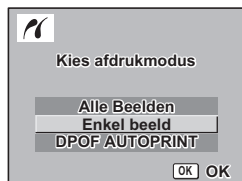



## 9 Selecteer het papierformaat met de vierwegbesturing (▲▼◀▶).

U kunt alleen de papierformaten selecteren die beschikbaar zijn voor de printer die u gebruikt.

## 10 Druk op de knop OK.

## 11 Herhaal stap 8 tot en met 10 voor [Papiertype] [Kwaliteit] en [Randinstelling].

Wanneer Papierafmeting wordt ingesteld op [Instell.], worden opnamen afgedrukt volgens de printerinstellingen.

Papiertype met meer ★ren duiden op een betere kwaliteit papier.

Meer ★ren bij Kwaliteit geeft een hogere afdrukkwaliteit aan.

## 12 Druk twee keer op de knop OK.

De opname wordt afgedrukt op basis van de gekozen instellingen.

Druk op de knop **MENU** om het afdrukken te annuleren.

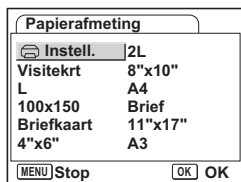

## Alle opnamen afdrukken

### 1 Selecteer [Alle Beelden] met de vierwegbesturing (▲▼).

### 2 Druk op de knop OK.

Het scherm Alles afdrukken verschijnt.

Controleer de opnamen met de vierwegbesturing (◀▶) en vergewis u ervan dat u ze allemaal wilt afdrukken.

### 3 Controleer het aantal kopieën, het al dan niet afdrukken van de datum en de afdrukinstelling, en start het afdrukken.

Raadpleeg stap 4 tot en met 11 van "Afzonderlijke opnamen afdrukken" (pagina 150 tot 151) voor aanwijzingen aangaande instelling van deze onderdelen en het afdrukken van opnamen.



## Afdrukken met DPOF-instellingen

- 1 Selecteer [DPOF AUTOPRINT] met de vierwegbesturing (▲▼).**
- 2 Druk op de knop OK.**  
Het scherm DPOF AUTOPRINT verschijnt.  
Controleer de opnamen en de afdrুকinstellingen met de vierwegbesturing (◀▶).
- 3 Controleer het aantal kopieën, het al dan niet afdrুক van de datum en de afdrুকinstelling, en start het afdrুকken.**



Voor instelling van het aantal kopieën en het al dan niet afdrুক van de datum raadpleegt u "Afdrukopties instellen (DPOF)" (blz.146). Voor het afdrুকken van opnamen raadpleegt u stap 4 tot en met 11 op "Afzonderlijke opnamen afdrুকken" (pagina 150 tot en met 151).

## De camera losmaken van de printer

Maak de camera los van de printer wanneer u klaar bent met het afdrুকken van opnamen.

- 1 Zet de camera uit.**
- 2 Maak de USB-kabel los van de camera.**
- 3 Maak de USB-kabel los van de printer.**



Als u de USB-kabel losmaakt van de camera voordat u de camera uitzet, keert de camera terug naar de weergavestand.

## Opnamen bewerken

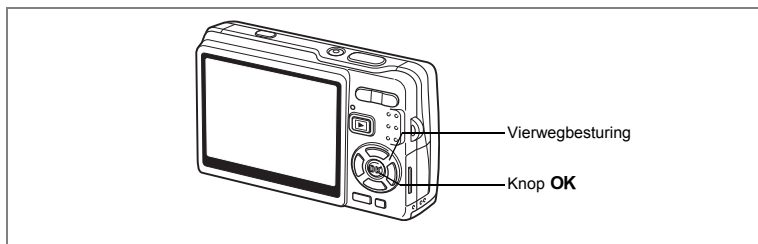

### De opnamegrootte en -kwaliteit wijzigen

Door de grootte en kwaliteit van een geselecteerde opname te wijzigen kunt u het bestand verkleinen. U kunt deze functie gebruiken om opnamen te blijven maken wanneer de kaart of het geheugen vol is, door de opnamen te verkleinen en de oorspronkelijke opnamen te overschrijven. Zo maakt u ruimte vrij op de kaart of in het geheugen.

#### De grootte van afzonderlijke opnamen wijzigen

Als u de grootte en kwaliteit hebt gewijzigd, kunt u de opname als nieuwe opname opslaan of de bestaande opname overschrijven.

- 1** Selecteer in de stand **Weergeven** met de vierwegbesturing (◀▶) de opname waarvan u het formaat wilt wijzigen.
- 2** Druk op de vierwegbesturing (▼).  
Het functiepalet verschijnt.
- 3** Selecteer  (**Formaat wijzigen**) met de vierwegbesturing (▲▼◀▶).
- 4** Druk op de knop **OK**.  
Het scherm **Formaat wijzigen** verschijnt.

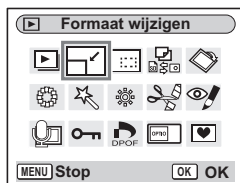

- 5** Wijzig de grootte met de vierwegbesturing (◀▶).
- 6** Druk op de vierwegbesturing (▼).

Het kader wordt verplaatst naar [Kwaliteitsniveau].

- 7** Wijzig het kwaliteitsniveau met de vierwegbesturing (◀▶).

- 8** Druk op de knop OK.

- 9** Gebruik de vierwegbesturing (▲▼) om [Overschrijven] of [Opslaan als] te selecteren.

- 10** Druk op de knop OK.

De opname met het gewijzigde formaat wordt opgeslagen.



- De grootte van video-opnamen kan niet worden gewijzigd.
- U kunt een opname niet groter maken dan het origineel.
- U kunt de grootte wijzigen naar 11M, 9M, 8M, 6M, 4M of 2M.
- Beveiligde opnamen kunnen niet worden overschreven.
- U kunt alleen het formaat wijzigen van opnamen die met deze camera zijn gemaakt.

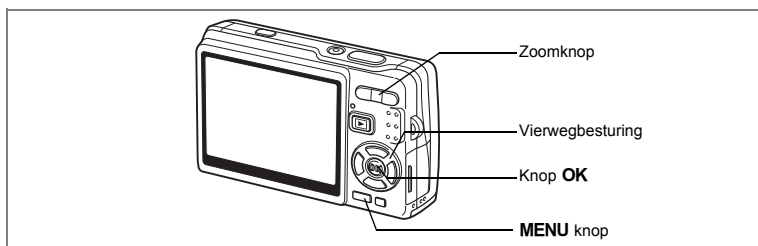

## Opnamen uitsnijden

U kunt een uitsnede van een opname maken en die opslaan als afzonderlijke opname.

**1 Selecteer in de stand Weergeven met de vierwegbesturing (◀▶) een opname die u wilt uitsnijden.**

**2 Druk op de vierwegbesturing (▼).**

Het functiepalet verschijnt.

**3 Selecteer  (Uitsnijden) met de vierwegbesturing (▲▼◀▶).**

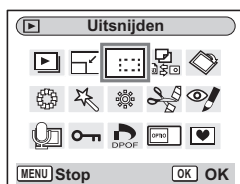

**4 Druk op de knop OK.**

Het scherm Uitsnijden verschijnt.

**5 Maak een uitsnede van de opname.**

Zoomknop (↑) : vergroot het uitsnedekader.

Zoomknop (↓↓) : verkleint het uitsnedekader.

Vierwegbesturing : verplaatst het bijsnijdkader.

(▲▼◀▶)

Knop MENU : Terug naar het functiepalet.

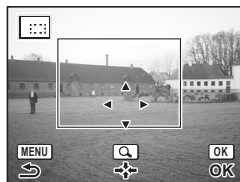

**6 Druk op de knop OK.**

De bijgesneden afbeelding wordt als afzonderlijk bestand opgeslagen.



- Video-opnamen kunnen niet worden aangesneden.
- De opnamegrootte wordt gewijzigd en opgeslagen.
- U kunt alleen foto-opnamen bijsnijden die met deze camera zijn gemaakt.

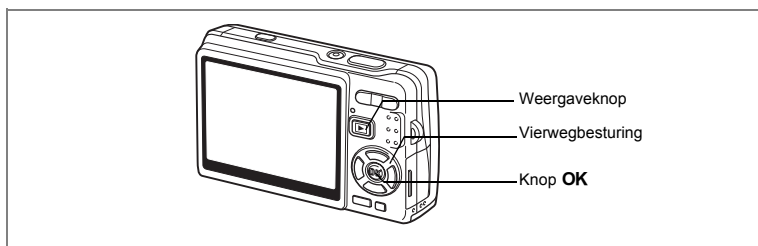

## De weergegeven opname roteren

U kunt een weergegeven opname op de LCD-monitor roteren.

**1 Selecteer in de stand Weergeven met de vierwegbesturing (◀▶) de opname die u wilt roteren.**

**2 Druk in de stand Weergeven op de vierwegbesturing (▼).**  
Het functiepalet verschijnt.

**3 Selecteer ◊ (Beeld rotatie) met de vierwegbesturing (▲▼◀▶).**

**4 Druk op de knop OK.**

Het scherm Beeld rotatie verschijnt.

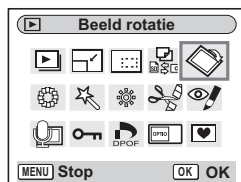

**5 Druk op de vierwegbesturing (▶) of (◀).**

Vierwegbesturing (▶) : de opname wordt 90 graden rechtsom geroteerd steeds als u op de knop drukt.

Vierwegbesturing (◀) : de opname wordt 90 graden linksom geroteerd steeds als u op de knop drukt.



**6 Druk op de knop [▶].**

De geroteerde opname wordt opgeslagen en de stand Weergeven wordt geactiveerd.



- U kunt beveiligde (Ⓚ) opnamen roteren, maar een geroteerde opname kan niet worden opgeslagen.
- Video's kunnen niet worden geroteerd.

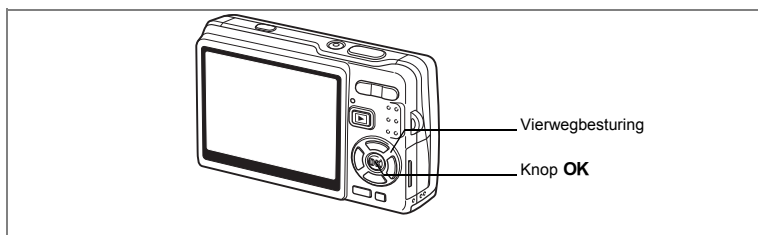

## Opnamen bewerken met kleurfilters

Met deze functie kunt u foto-opnamen bewerken met kleurfilters. Er zijn dertien filters: [Zwart-wit], [Sepia], [Acht kleuren], [Zwart-wit + rood], [Zwart-wit + groen] en [Zwart-wit + blauw].

- 1 Selecteer in de stand Weergeven met de vierwegbesturing (◀▶) de opname die u wilt bewerken.**
- 2 Druk op de vierwegbesturing (▼).**  
Het functiepalet verschijnt.
- 3 Selecteer  (Kleurfilter) met de vierwegbesturing (▲▼◀▶).**

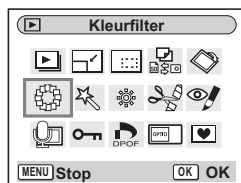

- 4 Druk op de knop OK.**  
Het scherm voor selectie van een kleurfilter verschijnt.
- 5 Gebruik de vierwegbesturing (▲▼) om het gewenste filter te selecteren.**
- 6 Druk op de knop OK.**



- 7 Gebruik de vierwegbesturing (▲▼) om [Overschrijven] of [Opslaan als] te selecteren.**
- 8 Druk op de knop OK.**

De bewerkte opname wordt opgeslagen met hetzelfde aantal opnamepixels en hetzelfde kwaliteitsniveau als het origineel.

### Het Kleurfilter (acht kleuren) selecteren

- 5 **Selecteer met de vierwegbesturing (▲▼)  (acht kleuren).**  
De kleurenbalk verschijnt.
- 6 **Selecteer de gewenste kleur met de vierwegbesturing (◀▶).**
- 7 **Druk op de knop OK.**  
Het bevestigingsscherm Overschrijven verschijnt.
- 8 **Gebruik de vierwegbesturing (▲▼) om [Overschrijven] of [Opslaan als] te selecteren.**
- 9 **Druk op de knop OK.**  
De bewerkte opname wordt opgeslagen met hetzelfde aantal opnamepixels en hetzelfde kwaliteitsniveau als het origineel.





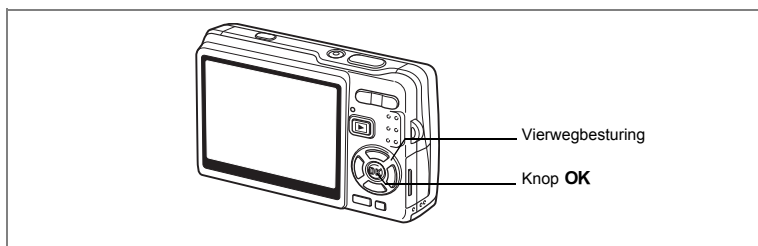

## Opnamen bewerken met het digitale filter

Met deze functie kunt u speciale effecten toepassen op foto's met het digitale filter. Er zijn vijf filters: [Soft], [Illustratie], [Speciaal effect 1], [Speciaal effect 2] en [Versmalling].

- 1 Selecteer in de stand Weergeven met de vierwegbesturing (◀▶) de opname die u wilt bewerken.**
- 2 Druk op de vierwegbesturing (▼).**  
Het functiepalet verschijnt.
- 3 Selecteer  (Digitaal filter) met de vierwegbesturing (▲▼◀▶).**

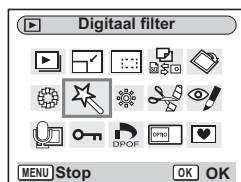

- 4 Druk op de knop OK.**  
Het scherm Digitaal filter verschijnt.
- 5 Druk op de vierwegbesturing (▲▼) om het gewenste filter te selecteren.**
- 6 Druk op de knop OK.**  
Het bevestigingsscherm voor overschrijven verschijnt.



6

Weergeven, verwijderen en bewerken

**7 Gebruik de vierwegbesturing (▲▼) om [Overschrijven] of [Opslaan als] te selecteren.**

**8 Druk op de knop OK.**

De bewerkte opname wordt opgeslagen met hetzelfde aantal opnamepixels en hetzelfde kwaliteitsniveau als het origineel.

#### Versmallingfilter selecteren

**5 Selecteer  (Vlak-filter) met de vierwegbesturing (▲▼).**

**6 Druk op de vierwegbesturing (◀▶) om de sterkte van het versmallingseffect aan te passen.**

**7 Druk op de knop OK.**

Het bevestigingsscherm voor overschrijven verschijnt.

**8 Gebruik de vierwegbesturing (▲▼) om [Overschrijven] of [Opslaan als] te selecteren.**

**9 Druk op de knop OK.**

De bewerkte opname wordt opgeslagen met hetzelfde aantal opnamepixels en hetzelfde kwaliteitsniveau als het origineel.

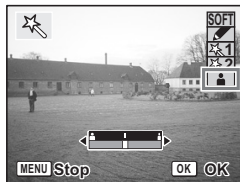

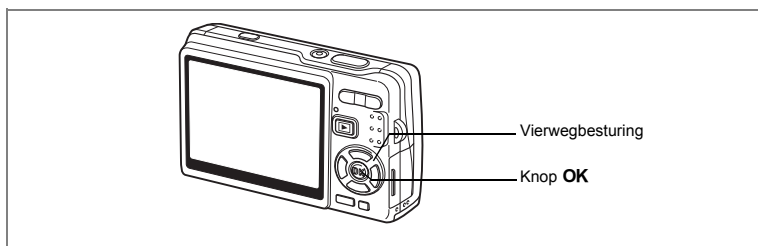

## Opnamen bewerken met het helderheidsfilter

Met het helderheidsfilter kunt u de helderheid van foto's wijzigen.

- 1 Selecteer in de stand Weergeven met de vierwegbesturing (◀▶) de opname die u wilt bewerken.**
- 2 Druk op de vierwegbesturing (▼).**  
Het functiepalet verschijnt.
- 3 Selecteer \* (Helderheidsfilter) met de vierwegbesturing (▲▼◀▶).**

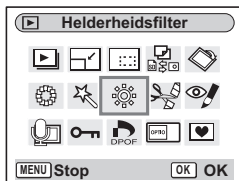

- 4 Druk op de knop OK.**  
Het scherm van het helderheidsfilter verschijnt.
- 5 Pas de helderheid aan met de vierwegbesturing (◀▶).**

Vierwegbesturing (▶) : maakt de opname helderder.

Vierwegbesturing (◀) : maakt de opname donkerder.

U kunt de helderheid aanpassen van -2,0 LW tot +2,0 LW in stappen van 1/3 LW.

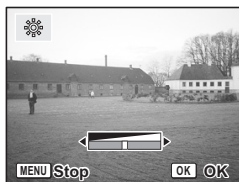

## **6 Druk op de knop OK.**

Het bevestigingsscherm voor overschrijven verschijnt.

## **7 Gebruik de vierwegbesturing (▲▼) om [Overschrijven] of [Opslaan als] te selecteren.**

## **8 Druk op de knop OK.**

De bewerkte opname wordt opgeslagen met hetzelfde aantal opnamepixels en hetzelfde kwaliteitsniveau als het origineel.

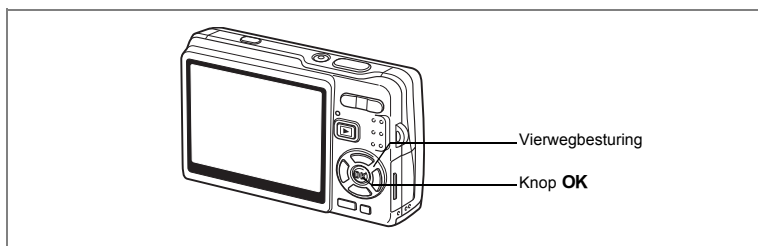

## Video bewerken

U kunt een beeld uit een video-opname selecteren en opslaan als foto, of een video-opname in twee delen opsplitsen.

- 1 Selecteer in de stand Weergeven met de vierwegbesturing (◀▶) de video die u wilt bewerken.**
- 2 Druk op de vierwegbesturing (▼).**  
Het functiepalet verschijnt.
- 3 Selecteer  (Video bewerken) met de vierwegbesturing (▲▼◀▶).**
- 4 Druk op de knop OK.**  
Het scherm Video bewerken wordt geopend.  
Kies de gewenste bewerkingsoptie.

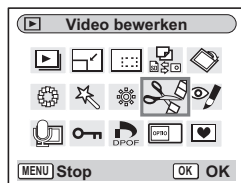

## Een beeld uit een video opslaan als foto

- 5 Selecteer [Bewaar als foto] met de vierwegbesturing (▲▼).**
- 6 Druk op de knop OK.**  
Het scherm voor keuze van een beeld verschijnt.



- 7 Druk op de vierwegbesturing (▲) om een video af te spelen. Druk nogmaals op (▲) om het afspelen te onderbreken op het punt waarop u de video wilt opslaan.**

Terwijl de weergave is onderbroken, kunnen de volgende handelingen worden verricht.

Vierwegbesturing (◀) : de video wordt beeldje voor beeldje achteruit afgespeeld.

Vierwegbesturing (▶) : de video wordt beeldje voor beeldje vooruit afgespeeld.



- 8 Druk op de knop OK.**

Het geselecteerde beeldje wordt opgeslagen als foto.

### Een video splitsen

- 5 Selecteer [Video delen] in het scherm Video bewerken.**

- 6 Druk op de knop OK.**

Het scherm voor het kiezen van de opsplitsingspositie wordt geopend.

- 7 Druk op de vierwegbesturing (▲) om een video af te spelen. Druk nogmaals op (▲) om het afspelen te onderbreken op het punt waarop u de video wilt splitsen.**

Terwijl de weergave is onderbroken, kunnen de volgende handelingen worden verricht.

Vierwegbesturing (◀) : de video wordt beeldje voor beeldje achteruit afgespeeld.

Vierwegbesturing (▶) : de video wordt beeldje voor beeldje vooruit afgespeeld.



- 8 Druk op de knop OK.**

Het bevestigingsscherm verschijnt.

- 9 Selecteer [Delen] met de vierwegbesturing (▲▼).**

- 10 Druk op de knop OK.**

De video-opname wordt op de opgegeven positie gesplitst en de twee delen worden als afzonderlijke bestanden opgeslagen.



## Extractie van video's

**5** Selecteer [Extractie] in het scherm Video bewerken.

**6** Druk op de knop OK.

Het scherm Extractie verschijnt.

**7** Druk op de vierwegbesturing (▲) om de video af te spelen. Druk nogmaals om het gewenste startpunt te selecteren.

De weergave wordt onderbroken.

Terwijl de weergave is onderbroken, kunnen de volgende handelingen worden verricht.

Vierwegbesturing (▶) : de video wordt beeldje voor beeldje vooruit afgespeeld.

Vierwegbesturing (◀) : de video wordt beeldje voor beeldje achteruit afgespeeld.



**8** Druk op de knop OK.

**9** Druk op de vierwegbesturing (▲) om de video af te spelen. Druk nogmaals om het gewenste eindpunt te selecteren.

De weergave wordt onderbroken.

Terwijl de weergave is onderbroken, kunnen de volgende handelingen worden verricht.

Vierwegbesturing (▶) : de video wordt beeldje voor beeldje vooruit afgespeeld.

Vierwegbesturing (◀) : de video wordt beeldje voor beeldje achteruit afgespeeld.



**10** Druk op de knop OK.

Het uitgenomen videogedeelte wordt opgeslagen.

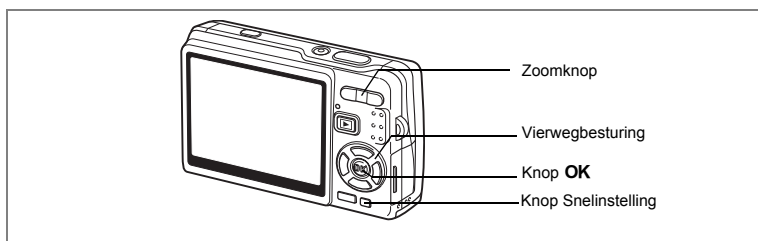

## Rode ogen corrigeren

U kunt rode ogen op uw opnamen (een verschijnsel dat optreedt als de flits in de ogen van het onderwerp reflecteert) corrigeren.

**1 Activeer de stand Weergeven en selecteer met de vierwegbesturing (◀▶) de opname die u wilt corrigeren.**

**2 Druk op de vierwegbesturing (▼).**

Het functiepalet verschijnt.

**3 Selecteer  (Rode-ogen reductie) met de vierwegbesturing (▲▼◀▶).**

**4 Druk op de knop OK.**

Er verschijnt een venster waarin om bevestiging van het overschrijven van de opname wordt gevraagd.

Als het foutbericht [Kan niet juist worden bewerkt] verschijnt, gaat u naar stap 5 in "Handmatig rode ogen corrigeren" (pagina 167).

**5 Gebruik de vierwegbesturing (▲▼) om [Overschrijven] of [Opslaan als] te selecteren.**

Wanneer de opname is beveiligd, wordt automatisch [Opslaan als] geselecteerd.

**6 Druk op de knop OK.**

De bewerkte opname wordt opgeslagen met hetzelfde aantal opnamepixels en hetzelfde kwaliteitsniveau als het origineel.

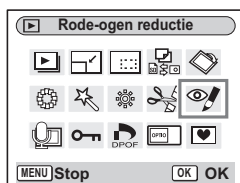

**Caution**

- De functie voor rode-ogencorrectie is niet beschikbaar voor video. Als u toch probeert de functie toe te passen, wordt het foutbericht van stap 4 weergegeven.
- De functie voor rode-ogenreductie is alleen beschikbaar voor foto-opnamen die met deze camera zijn gemaakt.



## Handmatig rode ogen corrigeren

Als de camera geen rode ogen detecteert, kunt u die handmatig corrigeren.

### 5 Druk op de knop OK.

Het bericht [Selecteer het te corrigeren gebied] verschijnt samen met het scherm voor het specificeren van het gebied dat moet worden gecorrigeerd.

### 6 Specificeer het gebied dat moet worden gecorrigeerd.

Vierwegbesturing : Verplaatst het gebied.

(▲▼◀▶)

Zoomknop (⬇) : Vergroot het gebied.

Zoomknop (⬆) : Verkleint het gebied.



### 7 Druk op de Knop Snelinstelling.

De correctie wordt gestart.

Als er geen foutbericht verschijnt, is de correctie met succes uitgevoerd.

Ga naar stap 8.

Als het foutbericht [Kan niet juist worden bewerkt] verschijnt, herhaalt u de stappen 5, 6 en 7.

### 8 Druk op de knop OK.

Er verschijnt een venster waarin om bevestiging van het overschrijven van de opname wordt gevraagd.

### 9 Gebruik de vierwegbesturing (▲▼) om [Overschrijven] of [Opslaan als] te selecteren.

Wanneer de opname is beveiligd, wordt automatisch [Opslaan als] geselecteerd.

### 10 Druk op de knop OK.

De gecorrigeerde opname wordt opgeslagen met hetzelfde aantal opnamepixels en hetzelfde kwaliteitsniveau als het origineel.

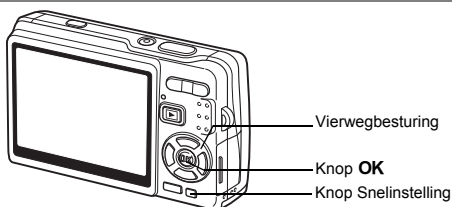

## Een kader toevoegen (Beeld inkadering)

Met deze functie kunt u een decoratief kader toevoegen aan foto's. In de camera zijn reeds drie kaders opgeslagen.

**1 Activeer de stand Weergeven en kies met de vierwegbesturing (◀▶) de opname waaraan u een kader wilt toevoegen.**

**2 Druk op de vierwegbesturing (▼).**  
Het functiepalet verschijnt.

**3 Selecteer  (Beeld inkadering) met de vierwegbesturing (▲▼◀▶).**

**4 Druk op de knop OK.**

Het scherm voor selectie van het kader verschijnt.

**5 Selecteer een kader met de vierwegbesturing (◀▶).**

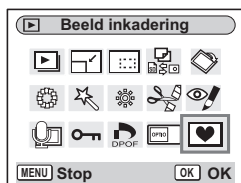

**6 Druk op de knop OK.**

Er verschijnt een venster waarin om bevestiging van het overschrijven van de opname wordt gevraagd.

**7 Gebruik de vierwegbesturing (▲▼) om [Overschrijven] of [Opslaan als] te selecteren.**

[Opslaan als] is de enige beschikbare optie voor beveiligde opnamen.



## 8 Druk op de knop OK.

De bewerkte opname wordt opgeslagen met 3M als aantal opnamepixels.



De functie beeld inkadering is niet beschikbaar voor video en opnamen van 3M of kleiner. Er verschijnt een foutmelding in stap 4.

### Een nieuw kader opslaan

Om naar het scherm voor het opslaan van een kader te gaan, drukt u bij stap 5 op de Knop Snelinstelling. U kunt kaders opslaan die u hebt gedownload van het internet, enz. Wanneer u een nieuw kader opslaat, komt het in de plaats van een van de bestaande kaders in het interne geheugen. Voordat u een kader kunt opslaan, moet u het eerst naar de SD-geheugenkaart kopiëren.



Wanneer er een nieuw kader van de SD-geheugenkaart wordt opgeslagen in het interne geheugen, vervangt het een van de bestaande kaders in het interne geheugen. Het vervangen kader wordt verwijderd.

### 1 Kies op het scherm voor selectie van een kader het kader dat u wilt verwijderen en druk op de Knop Snelinstelling.

Er verschijnt een bericht en de kaders op de SD-geheugenkaart die u kunt opslaan in het interne geheugen verschijnen.

### 2 Kies met de vierwegbesturing (◀ ▶) het kader dat u wilt opslaan en druk op de knop OK.

Het kader wordt opgeslagen in het interne geheugen en vervangt het kader dat is geselecteerd in stap 1.

Bezoek de website van PENTAX op de URL hieronder om nieuwe kaders te downloaden.

[http://www.pentax.co.jp/english/support/digital/frame\\_02.html](http://www.pentax.co.jp/english/support/digital/frame_02.html)

## Opnamen en geluidsbestanden kopiëren

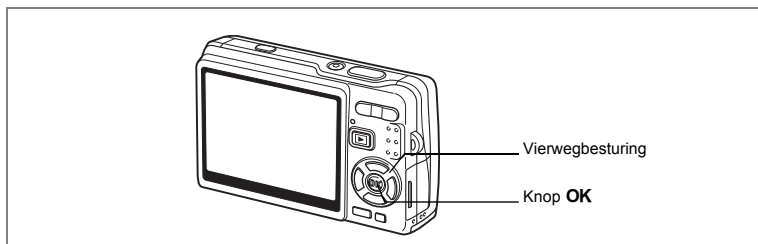

U kunt beeld- en geluidsbestanden kopiëren van het interne geheugen naar de SD-geheugenkaart en vice versa. Deze functie is alleen beschikbaar wanneer er een kaart in de camera is geplaatst.

Wanneer u bestanden van het interne geheugen naar de SD-geheugenkaart kopieert, worden alle bestanden in één keer gekopieerd. Kopieert u bestanden van de SD-geheugenkaart naar het interne geheugen, dan worden de bestanden één voor één gekopieerd.

### 1 Druk in de stand Weergeven op de vierwegbesturing (▼).

Het functiepalet verschijnt.

### 2 Selecteer (Kopieer beeld/geluid) met de vierwegbesturing (▲▼◀▶).

### 3 Druk op de knop OK.

Het scherm Kopieer beeld/geluid verschijnt.  
Kies de gewenste kopieermethode.



Zet de camera uit voordat u de SD-geheugenkaart plaatst of uitneemt.

### Bestanden kopiëren vanuit het interne geheugen naar de SD-geheugenkaart

- 4** Selecteer [**☐** → **SD**] met de vierwegbesturing (▲▼) en druk op de knop **OK**.

Alle bestanden worden naar de SD-geheugenkaart gekopieerd.

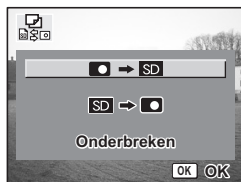

### Bestanden kopiëren van de SD-geheugenkaart naar het interne geheugen

- 4** Selecteer [**SD** → **☐**] met de vierwegbesturing (▲▼) en druk op de knop **OK**.
- 5** Selecteer het bestand dat u wilt kopiëren met de vierwegbesturing (◀▶).
- 6** Druk op de knop **OK**.

Het geselecteerde bestand wordt naar het interne geheugen gekopieerd.



- Als aan een opname een gesproken memo is toegevoegd, wordt het geluidsbestand samen met de opname gekopieerd.
- Wanneer u een bestand van de SD-geheugenkaart naar het interne geheugen kopieert, krijgt het bestand een nieuwe naam.

## Instellingen

# Camera-instellingen

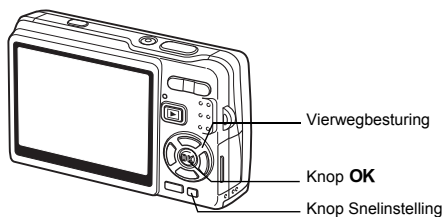

### Het Opstart scherm instellen

U kunt een opname die u met de camera hebt gemaakt, instellen als opstartscherm dat verschijnt als u de camera aanzet.

#### 1 Druk in de stand Weergeven op de vierwegbesturing (▼).

Het functiepalet verschijnt.

#### 2 Selecteer (Opstart scherm) met de vierwegbesturing (▲▼◀▶).

#### 3 Druk op de knop OK.

Het scherm voor instelling van het opstartscherm verschijnt. U hebt de keuze uit vijf verschillende typen opstartschermen, waaronder [USER] en [Uit].

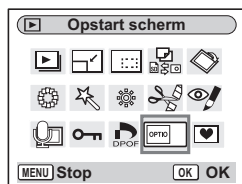

Een vastgelegde opname instellen als opstartscherm (ga naar stap 5 om een ander opstartscherm dan USER te selecteren)

- 4 Druk op de Knop Snelinstelling terwijl [USER] rechtsboven op het scherm wordt weergegeven. Kies met de vierwegbesturing (◀▶) een opname voor het opstartscherm en druk op de knop OK.**



Om een als opstartscherm vastgelegde opname te vervangen door een andere opname, drukt u één keer op de Knop Snelinstelling om de opname te wissen en nog een keer om een andere opname te selecteren.

- 5 Druk op de knop OK.**

U kunt nu opnamen weergeven met de camera.



- Als het startscherm eenmaal is ingesteld, wordt het niet gewist, zelfs niet als de oorspronkelijke opname wordt gewist of als de SD-geheugenkaart of het interne geheugen wordt geformatteerd.
- U kunt het opstartscherm niet instellen tijdens het weergeven van opnamen op een tv of andere apparatuur.

Het menu [X↓ Instellen] weer oproepen

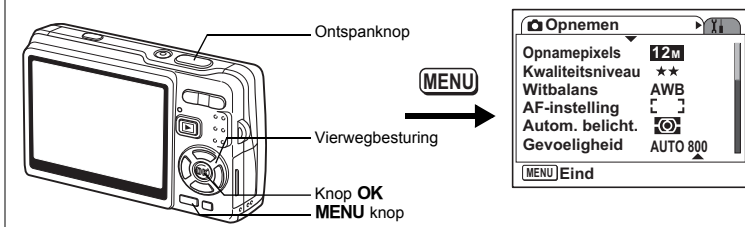

## Een SD-geheugenkaart of het interne geheugen formatteren

Bij formattering worden alle bestanden van de SD-geheugenkaart of, als u geen kaart gebruikt, uit het interne geheugen gewist.



- Neem de SD-geheugenkaart niet uit terwijl hij wordt geformateerd. Hierdoor kan de kaart beschadigd raken en onbruikbaar worden.
- Een SD-geheugenkaart die is geformateerd op een computer of op een ander apparaat, is niet bruikbaar. Formateer de kaart met de camera.
- Bij het formatteren worden ook beschermde opnamen gewist.

**1 Selecteer [Formatteren] in het menu [X↓ Instellen].**

**2 Druk op de vierwiegbesturing (▶).**

Het scherm Formatteren verschijnt.

**3 Selecteer [Formatteren] met de vierwiegbesturing (▲).**

**4 Druk op de knop OK.**

Het formatteren begint. Wanneer het formatteren voltooid is, kunt u opnamen maken met de camera.

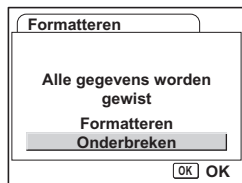

Als de formattering is uitgevoerd in de stand Weergeven, wordt de stand Weergeven na het formatteren geactiveerd en verschijnt het bericht [Geen beeld en geluid].

7

Instellingen





## De geluidsinstellingen wijzigen

U kunt het weergavevolume en het volume van bedieningsgeluiden aanpassen, zoals het opstartgeluid, sluitergeluid en bedieningsgeluid. U kunt ook andere bedieningsgeluiden kiezen.

**1** Selecteer [Geluid] in het menu [ $X$  Instellen].

**2** Druk op de vierwegbesturing (▶).

Het scherm voor het instellen van geluiden verschijnt. [Bedieningsvolume] is gemarkeerd.

### Het volume wijzigen

**3** Wijzig het volume van de bedieningsgeluiden met de vierwegbesturing (◀▶).

**4** Selecteer [Weergavevolume] met de vierwegbesturing (▼).

**5** Wijzig het volume van weergavegeluiden met de vierwegbesturing (◀▶).

**6** Druk de ontspanknop tot halverwege in.

De camera is gereed voor het maken van opnamen.

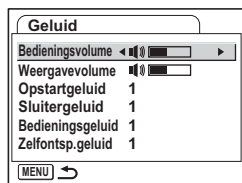

Het menu [X] Instellen] weer oproepen

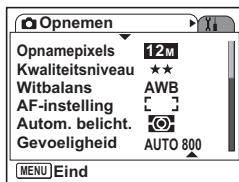
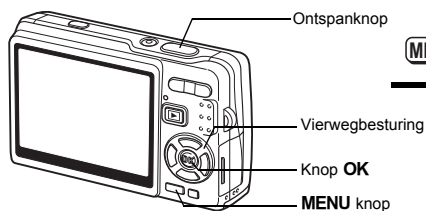

## Het geluid wijzigen

- 3** Selecteer [Opstartgeluid] met de vierwegbesturing (▲▼).
- 4** Druk op de vierwegbesturing (▶).  
Er verschijnt een afrolmenu.
- 5** Selecteer [1], [2], [3] of [Uit] met de vierwegbesturing (▲▼).
- 6** Druk op de knop OK.
- 7** Wijzig [Sluitergeluid], [Bedieningsgeluid] en [Zelfontsp.geluid] op dezelfde manier.
- 8** Druk de ontspanknop tot halverwege in.  
De camera is gereed voor het maken van opnamen.

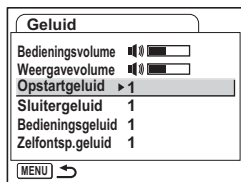



### Het geluid wijzigen (met een opgenomen geluid)

U kunt voor geluidsinstellingen een geluid gebruiken dat is opgenomen met de camera. De eerste twee seconden van het geselecteerde geluid worden afgespeeld als [USER]-geluid.

**1 Selecteer [USER] in Stap 5 in “Het geluid wijzigen”.**

**2 Druk op de knop OK.**

Het scherm voor het afspelen van opgenomen geluiden verschijnt.

**3 Selecteer met de vierwegbesturing (◀▶) een geluidsbestand.**

Speel het geluid ter bevestiging af.

Vierwegbesturing (▲) : speelt de eerste twee seconden van het geluidsbestand af.

Vierwegbesturing (▼) : breekt het afspelen af.

**4 Druk op de knop OK.**

Het geselecteerde geluid wordt ingesteld [USER]-geluid.

**5 Stel [Sluitergeluid], [Bedieningsgeluid] en [Zelfontsp.geluid] op dezelfde manier in.**

**6 Druk de ontspanknop tot halverwege in.**

De camera is gereed voor het maken van opnamen.



De instellingen voor Geluid worden opgeslagen bij uitschakeling van de camera.

Het menu [X↓ Instellen] weer oproepen

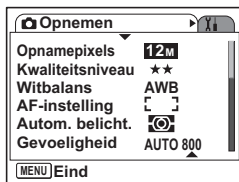
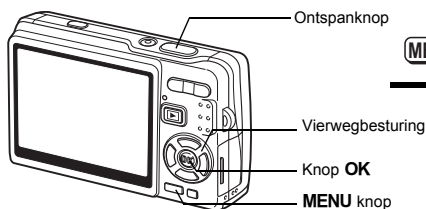

## De datum en tijd wijzigen

U kunt de aanvankelijk ingestelde datum en tijd wijzigen. U kunt ook de stijl wijzigen waarin de datumgegevens worden weergegeven op de camera. Kies [DD/MM/JJ], [MM/DD/JJ] of [JJ/DD/MM].

- 1** Selecteer [Datum instellen] in het menu [X↓ Instellen].
- 2** Druk op de vierwegbesturing (▶).  
Het scherm Datum instellen verschijnt.
- 3** Druk op de vierwegbesturing (▶).  
Het kader wordt verplaatst naar [DD/MM/JJ].
- 4** Selecteer de datumweergave met de vierwegbesturing (▲▼).



- 5** Druk op de vierwegbesturing (▶).  
Het kader gaat naar [24h].
- 6** Selecteer [24h] (24-uurs weergave) of [12h] (12-uurs weergave) met de vierwegbesturing (▲▼).
- 7** Druk op de vierwegbesturing (▶).  
Het kader wordt verplaatst naar [Datumweergave].

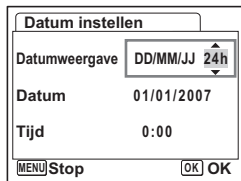



## 8 Druk op de vierwegbesturing (▼).

Het kader wordt verplaatst naar [Datum].

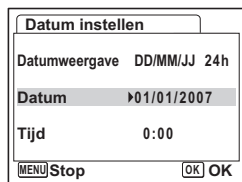

## 9 Druk op de vierwegbesturing (►).

Het kader gaat naar de maand.

## 10 Wijzig de maand met de vierwegbesturing (▲▼).

Wijzig de dag en het jaar op dezelfde wijze.

Wijzig vervolgens de tijd.

Als u [12h] selecteert bij stap 6, verandert de aanduiding in "am" (vóór 12.00 uur 's middags) of "pm" (na 12.00 uur 's middags), al naar gelang de tijd.

## 11 Druk op de knop OK.

De instellingen worden vastgelegd.

## 12 Druk de ontspanknop tot halverwege in.

De camera is gereed voor het maken van opnamen.

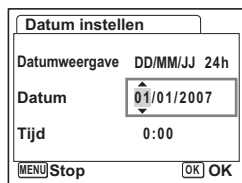

Het menu [X↓ Instellen] weer oproepen

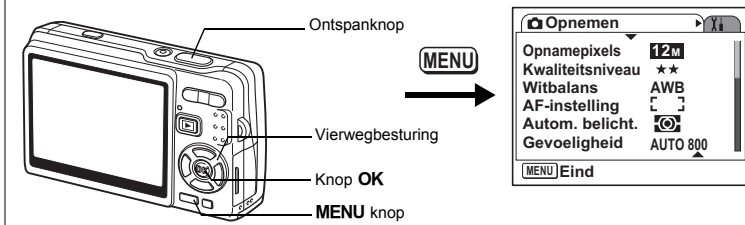

## De Wereldtijd instellen

De datum en tijd die u selecteert bij "Basisinstellingen (Schermtaal, datum en tijd instellen)" (p.29), dienen als instelling voor de thuishijd.

U kunt een andere tijd weergeven dan de lokale tijd (Wereldtijd). Dat is handig wanneer u fotografeert in een ander land.

**1 Selecteer [Wereldtijd] in het menu [X↓ Instellen].**

**2 Druk op de vierwegbesturing (▶).**

Het scherm Wereldtijd verschijnt.

**3 Selecteer [→ (Doeltijd)] of [⇧ (Thuishijd)] met de vierwegbesturing (◀▶).**

→ (Doeltijd) : Geeft de tijd weer in de plaats die is geselecteerd voor Doeltijd.

⇧ (Thuishijd) : Geeft de tijd weer in de plaats die is geselecteerd voor Thuishijd.



**4 Selecteer [→ (Doeltijd)] met de vierwegbesturing (▼).**

**5 Druk op de vierwegbesturing (▶).**

Het scherm Doeltijd verschijnt. De huidige, geselecteerde stad knippert op de kaart.

**6 Wijzig de stad van Doeltijd met de vierwegbesturing (◀▶).**

De locatie van het doel en het tijdsverschil tussen de thuishijd en de doeltijd verschijnen.





- 7** Selecteer [Zomertijd] met de vierwegbesturing (▼).
- 8** Selecteer [ (Aan)/ (Uit)] met de vierwegbesturing (◀▶).  
Selecteer [ (Aan)] als het in de stad van Doeltijd zomertijd is.
- 9** Druk op de knop OK.  
De instelling voor Wereldtijd wordt opgeslagen.
- 10** Druk op de vierwegbesturing (▼) om [ (Thustijd)] te selecteren.  
Stel de locatie en de actuele tijd in op dezelfde manier als in stap 5 tot en met 9.
- 11** Druk de ontspanknop tot halverwege in.  
De camera is gereed voor het maken van opnamen.

Het menu [X↓ Instellen] weer oproepen

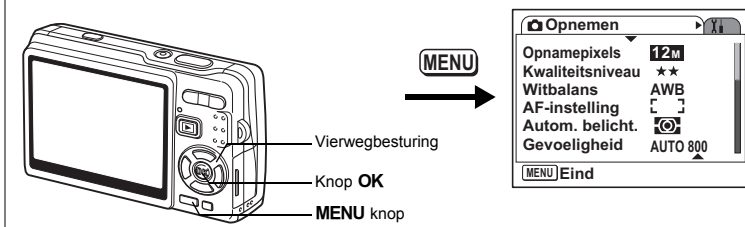

## De weergavetaal wijzigen

U kunt de taal wijzigen waarin de menu's, foutberichten, e.d. worden weergegeven. U kunt kiezen uit de volgende talen: [Engels], [Frans], [Duits], [Spaans], [Portugees], [Italiaans], [Nederlands], [Deens], [Zweeds], [Fins], [Pools], [Tsjechisch], [Hongaars], [Turks], [Russisch], [Thais], [Koreaans], [Chinees] (traditioneel en vereenvoudigd) en [Japans].

- 1 Selecteer [Language/言語] in het menu [X↓ Instellen].
- 2 Druk op de vierwegbesturing (▶).
- 3 Selecteer de taal met de vierwegbesturing (▲ ▼ ◀ ▶).
- 4 Druk op de knop OK.
- 5 Druk op de knop MENU.





## De mapnaam wijzigen

U kunt voor mapnamen kiezen uit de notaties [Standaard] en [Datum]. Als u [Datum] selecteert, worden opnamen en geluidsbestanden in afzonderlijke mappen opgeslagen onder de datum van opname.

### Bestandsnaam

Standaard	xxxPENTX (xxx is het 3-cijferig mapnummer)
Datum	xxx_mmdd (3-cijferig mapnummer_maand dag)

### Voorbeeld:

Als [Standaard] is geselecteerd  
(opnamedatum: 26 januari)

Als u overschakelt naar [Datum]  
(opnamedatum: 26 januari)

Als u de eerstvolgende keer opnamen  
maakt (opnamedatum: 30 januari)

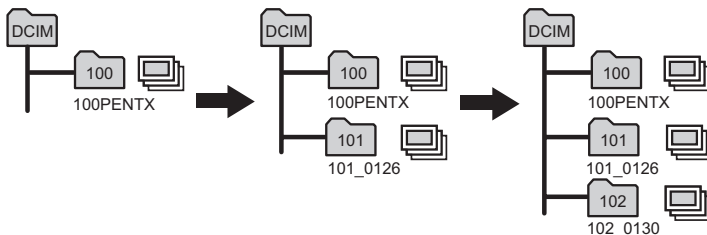

- 1** Selecteer [Bestandsnaam] in het menu [X↓ Instellen].
- 2** Druk op de vierwegbesturing (►).
- 3** Gebruik de vierwegbesturing (▲ ▼) om [Standaard] of [Datum] te selecteren.
- 4** Druk op de knop OK.



- Als u [Datumweergave] instelt op [MM/DD/JJ], wordt de mapnaam weergegeven als "xxx\_ddmm" (3- cijferig mapnummer\_dag maand).
- Er kunnen maximaal 500 opnamen worden opgeslagen in een map. Als dat aantal is bereikt, wordt automatisch een nieuwe map aangemaakt.

Het menu [X] Instellen weer oproepen

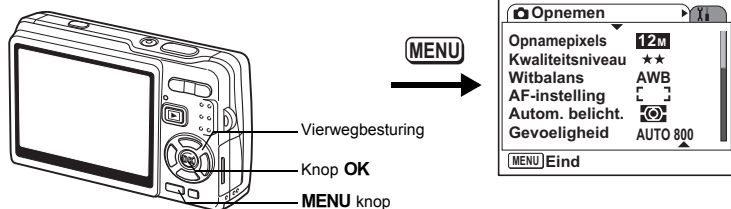

## De USB-aansluiting wijzigen

U kunt de instelling van USB-aansluiting wijzigen, afhankelijk van de vraag of de USB-kabel moet worden aangesloten op een printer (PictBridge) of een computer.

- 1 Selecteer [USB-aansluiting] in het menu [X] Instellen.**
- 2 Druk op de vierwegbesturing (►).**  
Er verschijnt een afrolmenu.
- 3 Gebruik de vierwegbesturing (▲ ▼) om [PC] of [PictBridge] te selecteren.**
- 4 Druk op de [ ] Weergaveknop.**  
U kunt nu opnamen weergeven met de camera.



Raadpleeg de "Handleiding computeraansluiting" (een afzonderlijke handleiding) voor informatie over aansluiting van de camera op een computer.



- Sluit de camera niet aan op de computer terwijl [PictBridge] is geselecteerd.
- Sluit de camera niet aan op een printer terwijl [PC] is geselecteerd.



## Het videosignaal wijzigen

U kunt het uitgangssignaal (NTSC of PAL) selecteren voor het maken of weergeven van opnamen op een TV.

- 1 Selecteer [Videosignaal] in het menu [X Instellen].**
- 2 Druk op de vierwegbesturing (►).**  
Er verschijnt een afrolmenu.
- 3 Gebruik de vierwegbesturing (▲ ▼) om [NTSC] of [PAL] te selecteren.**  
Kies het video-uitgangssignaal dat overeenkomt met het uitgangssignaal van de TV.
- 4 Druk op de ► Weergaveknop.**  
U kunt nu opnamen weergeven met de camera.

Het menu [X] Instellen weer oproepen

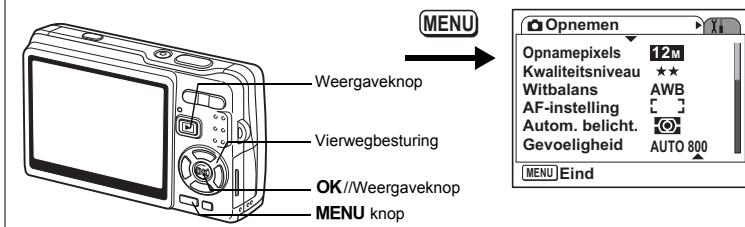

## De helderheid van de LCD-monitor aanpassen

U kunt de helderheid van de LCD-monitor aanpassen in zeven stappen.

- 1 Selecteer [Helderheid] in het menu [X] Instellen.**
- 2 Pas de helderheid aan met de vierwegbesturing (◀ ▶).**  
 Naar links verplaatsen : de LCD-monitor wordt donkerder.  
 Naar rechts verplaatsen : de LCD-monitor wordt lichter.
- 3 Druk op de [Weergaveknop].**

U kunt nu opnamen weergeven met de camera.



Als u op de knop **OK/Weergave** drukt en die langer dan 1 seconde ingedrukt houdt, wordt de LCD-monitor gedurende enige tijd helderder verlicht (LCD-helder-stand). Dat is handig als u buitenshuis of bij fel licht op de monitor wilt kijken. (☞ p.36, p.37)

De functie is bij de volgende omstandigheden niet beschikbaar.

- Als het menu of het functiepalet wordt weergegeven.
- In de stand Geluidsopname.



## Batt besparing instellen

U kunt instellen dat de LCD-monitor automatisch donker wordt wanneer u de camera een bepaalde tijd niet gebruikt. Daardoor raakt de batterij minder snel leeg. Wanneer de energiebesparingsfunctie wordt geactiveerd en de LCD-monitor donker wordt, kunt u de normale helderheid herstellen door op een knop te drukken.

- 1 Selecteer [Batt besparing] in het menu [X Instellen].**
- 2 Druk op de vierwegbesturing (▶).**  
Er verschijnt een afrolmenu.
- 3 Gebruik de vierwegbesturing (▲▼) om [2 min.], [1 min.], [30 sec], [15 sec], [5 sec] of [Uit] te selecteren.**
- 4 Druk op de [▶] Weergaveknop.**

U kunt nu opnamen weergeven met de camera.



De functie Batt besparing werkt niet onder de volgende omstandigheden:

- in de stand Weergeven
- als de USB-kabel is aangesloten
- bij het maken van video-opnamen
- tijdens het uitvoeren van video
- bij gebruik van de netvoedingsadapter
- als LCD-helder-stand actief is

Het menu [X↓ Instellen] weer oproepen

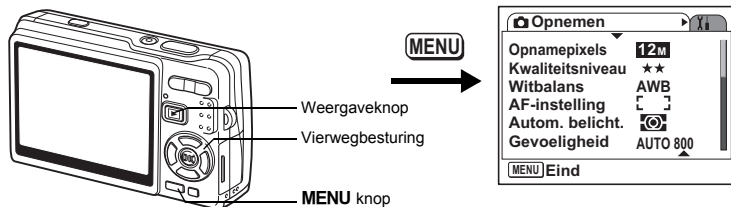

## Auto Uitsch. instellen

De camera kan automatisch worden uitgeschakeld wanneer een bepaalde tijd geen activiteit plaatsvindt.

- 1** Selecteer [Auto Uitsch.] in het menu [X↓ Instellen].
- 2** Druk op de vierwegbesturing (▶).  
Er verschijnt een afromenu.
- 3** Gebruik de vierwegbesturing (▲▼) om [5 min.], [3 min.] of [Uit] te selecteren.
- 4** Druk op de [▶] Weergaveknop.  
U kunt nu opnamen weergeven met de camera.



De functie Auto Uitsch. werkt niet onder de volgende omstandigheden:

- wanneer de USB-kabel is aangesloten
- bij het maken van video-opnamen
- bij het afspelen van video
- bij het maken van geluidsopnamen
- bij het afspelen van geluidsopnamen
- bij het afspelen van een diavoorstelling
- als LCD-helder-stand actief is



## Hulp display instellen

U kunt informatie over de huidige modus en de functies die zijn toegewezen aan de Knop Snelinstelling weergeven als u de camera opstart in de opnamestand of overschakelt van andere standen naar de opnamestand.

U kunt de beschrijving van de geselecteerde stand ook weergeven in het functiepalet.

- 1 Selecteer [Hulp display] in het menu [ $\times$ ↓ Instellen].**
- 2 Selecteer [ (Aan)/ (Uit)] met de vierwegbesturing (◀▶).**
- 3 Druk op de  Weergaveknop.**

U kunt nu opnamen weergeven met de camera.

## Standaardinstellingen herstellen

U kunt de standaardwaarden van alle instellingen herstellen, uitgezonderd de instellingen voor datum en tijd, Wereldtijd, Language/言語 en videosaai.

- 1 Selecteer [Reset] in het menu [ $\times$ ↓ Instellen].**
- 2 Druk op de vierwegbesturing (▶).**
- 3 Selecteer [Reset] met de vierwegbesturing (▲).**
- 4 Druk op de knop OK.**

Het scherm Reset verschijnt.  
De standaardinstellingen worden hersteld en u kunt opnamen maken of weergeven met de camera.

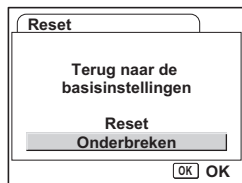

## Bijlage

## Overzicht van plaatsen

Dit is een lijst met steden waaruit u kunt kiezen voor het instellen van de wereldtijd.

Regio	Stad	Regio	Stad
Noord-Amerika	Honolulu	Afrika/West-Azië	Nairobi
	Anchorage		Jeddah
	Vancouver		Teheran
	San Francisco		Dubai
	Los Angeles		Karachi
	Calgary		Kaboel
	Denver		Male
	Chicago		New Delhi
	Miami		Colombo
	Toronto		Kathmandu
	New York		Dacca
	Halifax		Yangon
Midden- en Zuid-Amerika	Mexico-City	Oost-Azië	Bangkok
	Lima		Kuala Lumpur
	Santiago		Vientiane
	Caracas		Singapore
	Buenos Aires		Phnom-Penh
	Sao Paulo		Ho Chi Minhstad
	Rio de Janeiro		Jakarta
Europa	Lissabon		Hongkong
	Madrid		Peking
	Londen		Shanghai
	Parijs		Manilla
	Amsterdam		Taipei
	Milaan		Seoul
	Rome		Tokio
	Kopenhagen		Guam
	Berlijn	Oceanië	Perth
	Praag		Adelaide
	Stockholm		Sydney
	Boedapest		Nouméa
	Warschau		Wellington
	Athene		Auckland
	Helsinki		Pago Pago
Moskou			
Afrika/West-Azië	Dakkar		
	Algiers		
	Johannesburg		
	Istanboel		
	Cairo		
	Jeruzalem		



# Basisinstellingen

In onderstaande tabel staan de fabrieksinstellingen.

## Laatste geheugeninstelling

- Ja : De actieve instelling (laatste geheugen) wordt bewaard wanneer de camera wordt uitgezet.  
Nee : De instelling gaat terug naar de standaardwaarde als de camera wordt uitgezet.  
\* : De instelling is afhankelijk van de geheugeninstelling (zie p.122).

## Reset instelling

- Ja : De instelling gaat terug naar de standaardinstelling met de reset-functie (zie p.189).  
Nee : De instelling wordt bewaard, zelfs als de camera wordt gereset.

## ● Items van het menu [ Opnemen ]

Onderdeel	Standaardinstelling	Laatste geheugeninstelling	Reset instelling	Pagina	
Opnamepixels	12M	Ja	Ja	p.95	
Kwaliteitsniveau	★★ (beter)	Ja	Ja	p.97	
Witbalans	<b>AWB</b> (Auto)	*	Ja	p.98	
AF-instelling	AF-veld [ ] (meervoudig scherpstelpunt)	Ja	Ja	p.100	
	Focus limiet	Aan	Ja	Ja	p.101
	AF-hulplicht	Aan	Ja	Ja	p.102
Autom. belicht.	 (meervlaks)	*	Ja	p.103	
Gevoeligheid	AUTO800	*	Ja	p.104	
Belicht. corr.	±0.0	*	Ja	p.106	
Video	Opnamepixels	640 (640×480)	Ja	Ja	p.107
	Kwaliteitsniveau	★★★(Best)	Ja	Ja	p.108
	Movie SR	Aan	Ja	Ja	p.109
Shake Reduction	Aan	Ja	Ja	p.110	
Digitale zoom	Aan	*	Ja	p.89	
Momentcontrole	0,5 sec	Ja	Ja	p.111	
Gezichtsfocus	Aan	Ja	Ja	p.112	
D-Range comp	Uit	Ja	Ja	p.113	
Direct PF	Aan	Ja	Ja	p.114	













Onderdeel	Standaardinstelling	Laatste geheugen- instelling	Reset instelling	Pagina	
Geheugen	Flitsinstelling	Aan	-	Ja	p.93
	Transportstand	Uit	-	Ja	p.83 tot en met p.87
	Focusinst.	Uit	-	Ja	p.90
	Zoomstand	Uit	-	Ja	p.88
	Handm. scherpst.	Uit	-	Ja	p.91
	Witbalans	Uit	-	Ja	p.98
	Autom. belicht.	Uit	-	Ja	p.103
	Gevoeligheid	Uit	-	Ja	p.104
	Belicht. corr.	Uit	-	Ja	p.106
	Digitale zoom	Aan	-	Ja	p.89
	DISPLAY	Uit	-	Ja	p.53
Bestandsnr.	Aan	-	Ja	-	
Snelinstelling	Gr. Inst.	Ja	Ja	p.115	
Scherpte	Standaard	Ja	Ja	p.118	
Kleurverzadiging	Standaard	Ja	Ja	p.119	
Contrast	Standaard	Ja	Ja	p.120	
Datumafdruk	Uit	Ja	Ja	p.121	

### ● Menu [X] Instellen

Onderdeel	Standaardinstelling	Laatste geheugen- instelling	Reset instelling	Pagina	
Formatteren	-	-	-	p.174	
Geluid	Bedieningsvolume	3	Ja	Ja	p.175
	Weergavevolume	3	Ja	Ja	
	Opstartgeluid	1	Ja	Ja	
	Sluitergeluid	1	Ja	Ja	
	Bedieningsgeluid	1	Ja	Ja	
	Zelfontsp.geluid	1	Ja	Ja	
Datum instellen	Datumweergave	Op basis van basisinstelling	Ja	Nee	p.178
Wereldtijd	Selecteer tijd	Thuis tijd	Ja	Nee	p.180
	Doeltijd (Stad)	Gelijk aan Thuis tijd	Ja	Nee	
	Doeltijd (Zomertijd)	Gelijk aan Thuis tijd	Ja	Nee	
	Thuis tijd (Stad)	Op basis van basisinstelling	Ja	Nee	
	Thuis tijd (Zomertijd)	Op basis van basisinstelling	Ja	Nee	

Onderdeel	Standaardinstelling	Laatste geheugeninstelling	Reset instelling	Pagina
Language/ 言語	Op basis van basisinstelling	Ja	Nee	p.29
Bestandsnaam	Standaard	Ja	Ja	p.183
USB-aansluiting	PC	Ja	Ja	p.184
Videosignaal	Op basis van basisinstelling	Ja	Nee	p.185
Helderheid	4	Ja	Ja	p.186
Batt besparing	5 s	Ja	Ja	p.187
Snel zoomen	Uit	Ja	Ja	p.130
Auto Uitsch.	3 min.	Ja	Ja	p.188
Hulp display	Aan	Ja	Ja	p.189

### ● Onderdelen van het weergavepalet

Onderdeel		Standaardinstelling	Laatste geheugeninstelling	Reset instelling	Bladzijde
	Diavoorstelling	Interval	3 sec	Ja	p.135
		Beeldeffect	Vegen	Ja	
		Geluidseffect	Aan	Ja	
	Formaat wijzigen	Op basis van de gemaakte opname	Nee	-	p.153
	Uitsnijden	-	Nee	-	p.155
	Kopieer beeld/geluid	Annul.	Nee	-	p.170
	Beeld rotatie	Normaal	Nee	Nee	p.156
	Kleurfilter	Zwart-wit	Nee	-	p.157
	Digitaal filter	SOFT	Nee	-	p.159
	Helderheidsfilter	0	Nee	-	p.161
	Video bewerken	Bewaar als foto	Nee	-	p.163
	Rode-ogen reductie	-	-	-	p.166
	Memo recorder	-	-	-	p.127
	Beveiligen	Eén beeld/geluid	Ja	Nee	p.142
	DPOF	Enkel beeld	Ja	Nee	p.146
	Opstart scherm	Scherm met Optio-logo 1	Ja	Nee	p.172
	Beeld inkadering	-	Ja	Ja	p.168

## ● Beschikbare functies in de verschillende opnamestanden

○: Beschikbaar ×: Niet beschikbaar

		AUTO FLIT	P	TV	M							
Flitsinstelling	Auto	○	○	×	×	○	○	○	○	○	○	○
	Flitser uit	○	○	○	○	○	○	○	○	○	○	○
	Flitser aan	○	○	○	○	○	○	○	○	○	○	○
	Auto+Anti Rode Ogen	○	○	×	×	○	○	○	○	○	○	○
	Flitser+AntiRodeOgen	○	○	○	○	○	○	○	○	○	○	○
	Soft flitser	○	○	○	○	○	○	○	○	○	○	○
Transportstand	Zelfontspanner	○	○	○	○	○	○	○	○	○	○	○
	Continue opname	○	○	○	○	○	○	○	○	○	○	○
	Dubbelopnamen	*18	*18	*18	*18	*18	*18	*18	*18	*18	*19	*18
	Afstandbediening	○	○	○	○	○	○	○	○	○	○	○
Focusinst.	Standaard (Autofocus)	○	○	○	○	○	○	○	○	○	○	○
	Macro	○	○	○	○	○	○	○	○	○	○	○
	Super Macro	○	○	○	○	○	○	○	○	○	○	○
	Pan Focus	○	○	○	○	○	○	○	○	○	○	○
	Oneindig	○	○	○	○	○	○	○	○	○	○	○
	Handmatig Focus	○	○	○	○	○	○	○	○	○	○	○
Menu Opname	Opnamepixels	○	○	○	○	○	○	○	○	○	*9	○
	Kwaliteitsniveau	○	○	○	○	○	○	○	○	○	○	○
	Witbalans	*1	○	○	○	○	*1	*1	*1	*1	*1	*1
	AF-veld	○	○	○	○	○	○	○	○	○	○	*15
	Focus limiet	○	○	○	○	○	○	*7	○	○	○	○
	AF-hulplicht	○	○	○	○	○	*7	○	○	○	○	*17
	Autom. belicht.	*2	○	*4	*4	○	*2	*2	*2	*2	*2	*2
	Gevoeligheid	○	○	*5	*6	○	○	○	○	○	○	○
	Belicht. corr.	×	○	○	×	○	○	○	○	○	○	○
	Gezichtsfocus	*0	○	○	○	○	○	○	*0	*0	*0	*0
	D-Range comp	○	○	○	○	○	○	○	○	○	○	○
	Scherpte	*3	○	○	○	○	*3	*3	*3	*3	*3	*3
Kleurverzadiging	*3	○	○	○	○	*3	*3	*3	*3	*3	*3	
Contrast	*3	○	○	○	○	*3	*3	*3	*3	*3	*3	
Datumafdruk	○	○	○	○	○	○	○	○	○	○	○	
Overige	Digitale zoom	○	○	○	○	○	○	○	○	○	○	○
	Intelligent Zoom	○	○	○	○	○	○	○	○	○	○	○
	LCD-achtergrondverlichting Uit	○	○	○	○	○	○	○	○	○	○	○

\*0: Vast ingesteld op Aan.

\*1: Vast ingesteld op AWB.

\*2: Vast ingesteld op meervlaks lichtmeting.

\*3: Vast ingesteld op Standaard.

\*4: U kunt Meervlaks niet kiezen.

\*5: Vast ingesteld op AUTO800.

\*6: U kunt AUTO niet kiezen.

\*7: Ingesteld op Uit (kan gewijzigd).

\*8: Ingesteld op Flitser uit (kan gewijzigd).

\*9: Vast ingesteld op 5M voor (Digital SR).  
Vast ingesteld op 3M voor (Portret vanaf  
middel) en (Beeld inkadering).

Zie p.59 voor de instellingen voor de Snelinstelling.

○	○	○	○	○	○	○	○	×	–	Auto
○	○	*8	*8	○	○	○	○	○	–	Flitser uit
○	○	○	○	○	○	○	○	×	–	Flitser aan
○	○	○	○	○	○	○	○	×	–	Auto+Anti Rode Ogen
○	○	○	○	○	○	○	○	×	–	Flitser+AntiRodeOgen
○	○	○	○	○	○	○	○	×	–	Soft flitser
○	○	○	○	○	○	○	○	○	–	Zelfontspanner
○	○	○	○	○	○	○	×	×	–	Continue opname
*18	*18	*18	*18	*18	*18	×	×	–	–	Dubbelopnamen
○	○	○	○	○	○	○	○	×	–	Afstandbediening
○	○	○	○	○	○	○	○	○	–	Standaard (Autofocus)
○	○	○	○	○	○	○	○	○	–	Macro
○	○	○	○	○	○	○	○	○	–	Super Macro
○	○	○	○	○	○	○	○	○	–	Pan Focus
○	○	○	○	○	○	○	○	○	–	Oneindig
○	○	○	○	○	○	○	○	○	–	Handmatig Focus
○	*9	○	○	○	○	*9	○	○	–	Opnamepixels
○	○	○	○	○	○	○	○	○	–	Kwaliteitsniveau
*1	○	*1	*1	*1	*1	○	○	○	–	Witbalans
○	○	*15	*15	○	○	*10	*11	–	–	AF-veld
○	○	○	*7	*7	*7	○	*12	–	–	Focus limiet
○	○	*17	*17	○	○	○	*12	–	–	AF-hulplicht
*2	○	*2	*2	*2	*2	○	*13	–	–	Autom. belicht.
○	○	○	○	○	○	○	*16	–	–	Gevoeligheid
○	○	○	○	○	○	○	○	○	–	Belicht. corr.
○	○	○	○	○	○	○	○	○	–	Gezichtsfocus
○	○	○	○	○	○	○	○	×	–	D-Range comp
*3	○	*3	*3	*3	*3	○	○	○	–	Scherpte
*3	○	*3	*3	*3	*3	○	○	○	–	Kleurverzadiging
*3	○	*3	*3	*3	*3	○	○	○	–	Contrast
○	○	○	○	○	○	○	○	×	–	Datumafdruk
○	○	○	○	○	○	○	*14	–	–	Digitale zoom
○	×	○	○	○	○	○	○	×	–	Intelligent Zoom
○	○	○	○	○	○	×	○	○	–	LCD-achtergrondverlichting Uit

- 10\* Automatisch meevolgende AF kan niet worden geselecteerd.
- \*11: Vast ingesteld op Spot.
- \*12: Vast ingesteld op Uit.
- \*13: Vast ingesteld op lichtmeting met nadruk op midden.
- \*14: Alleen beschikbaar wanneer Movie SR is ingesteld op Uit.

- \*15: Ingesteld op Automatisch meevolgende AF (kan gewijzigd).
- \*16: Vast ingesteld op AUTO.
- \*17: Beschikbaar tenzij Automatisch meevolgende AF is geselecteerd.
- \*18: Vast ingesteld op 5M.
- \*19: Vast ingesteld op 3M.

## Optionele accessoires

Bij deze camera zijn verschillende speciale accessoires verkrijgbaar. Producten met een sterretje (\*) zijn producten die ook bij de camera worden geleverd.

### ● Accessoires voor voeding

Oplaadbare lithium-ionbatterij D-LI68 (\*)

Batterijladerset K-BC68 (\*)

(Set met batterijlader D-BC68 en netsnoer.)

Netvoedingsadapterset K-AC63

(De netvoedingsadapterset bevat de netvoedingsadapter D-AC63 en een netsnoer.)

### ● Verbindingskabels

USB-kabel I-USB7 (\*)

AV-kabel I-AVC7 (\*)

### ● Draagriem

Draagriem O-ST8

Draagriem O-ST20 (\*)

Leren draagriem O-ST24 (riem van echt leer)

Sportdraagriem O-ST30 (waterbestendig)

### ● Tas

Cameratas O-CC73

### ● Afstandsbediening

Afstandsbediening E (zoomfunctie)

Afstandsbediening F

# Berichten

Bij de bediening van de camera kunnen de volgende berichten op de LCD-monitor verschijnen.

Bericht	Beschrijving
Shake Reduction is UIT	De voorbeeldknop voor bewegingsreductie wordt ingedrukt terwijl [Bewegingsreductie] is ingesteld op Uit in het menu [Opnemen]. Stel deze functie in op Aan. (p.110)
Compressiefout te weinig geheugen	Compressie van de gemaakte opname is mislukt. Wijzig de kwaliteit/grootte en probeer het nogmaals.
Geen beeld en geluid	Op de SD-geheugenkaart of in het interne geheugen zijn geen opnamen/geluiden opgeslagen
Geheugenkaart vol	De SD-geheugenkaart of het interne geheugen is vol.
Intern geheugen is vol	Er kunnen geen nieuwe opnamen worden opgeslagen. Plaats een nieuwe SD-geheugenkaart of wis niet-benodigde opnamen. (p.23, p.137) Wijzig de kwaliteit/grootte en probeer het nogmaals. (p.153)
Beeld/geluid kan niet worden gemaakt	Vanwege de specificaties van de camera kunt u maximaal 10,000 bestanden opslaan, ook bij gebruik van een SD-geheugenkaart met een grote capaciteit. Wis niet-benodigde bestanden als u de opslaglimiet hebt bereikt.
Geheugenkaartfout	Opnamen en weergave zijn onmogelijk door een probleem met de SD-geheugenkaart. Mogelijk kunt u opnamen of geluiden weergeven op een computer.
Geheugenkaart is niet geformatteerd	De SD-geheugenkaart die u hebt geplaatst, is niet geformatteerd of geformatteerd op een computer of ander apparaat en niet compatibel met deze camera. (p.174)
Geheugenkaart beveiligd	De SD-geheugenkaart is beveiligd tegen schrijven. U kunt alleen de menu's gebruiken en functies wijzigen.
Gegevens worden opgeslagen	Dit bericht verschijnt wanneer u de weergavestand activeert terwijl u een opname opslaat of wanneer beveiligingsinstellingen of DPOF-instellingen worden opgeslagen. Het bericht verdwijnt als het opslaan van een opname of instelling gereed is.
Gegevens worden bewerkt	De opname wordt opgeslagen op de SD-geheugenkaart of in het interne geheugen.
	De beveiligingsinstelling of de DPOF-instellingen worden gewijzigd.
	De video-opname wordt opgeslagen.
	De opname wordt bewerkt met het digitale filter.
	De video wordt bewerkt.
	De SD-geheugenkaart of het interne geheugen wordt geformatteerd.
Wissen	De opname of het geluidsbestand wordt gewist.
Camera kan dit beeld en geluid niet weergeven	U probeert een foto- of geluidsopname weer te geven of af te spelen met een indeling die niet wordt ondersteund door deze camera. Mogelijk kunt u de opname wel weergeven of afspeelen op een camera van een ander merk of op een computer.
Batterij leeg	De batterij is uitgeput. Laad de batterij opnieuw op of vervang deze door een opgeladen batterij. (p.16)

Bericht	Beschrijving
Beeldmap kon niet gemaakt worden	Het hoogst mogelijke mapnummer is gebruikt en het hoogst mogelijke bestandsnummer is al aan een bestand toegewezen. Er kunnen geen opnamen meer worden opgeslagen. Plaats een nieuwe SD-geheugenkaart of formateer de SD-geheugenkaart of het interne geheugen. (p. 23, p.174)
Beeld is beschermd.	De opname of geluidsopname die u probeert te verwijderen, is beveiligd.
Dit beeld/geluid kan niet worden bewerkt	U probeert een opname te verkleinen, uit te snijden of te beveiligen, of u probeert DPOF-instellingen op te geven voor een opname, of u probeert een opname te bewerken met een digitaal filter, of u probeert een video te monteren, terwijl de opname of de video niet met deze functies kan worden bewerkt.
Geen beeld om te bewerken	Er is geen bestand geselecteerd dat kan worden bewerkt met het weergavestandpalet.













Bij gebruik van de PictBridge-functie kunnen de volgende berichten op de LCD-monitor verschijnen.

Bericht	Beschrijving
Geen papier in de printer	Er is geen papier in de printer.
Geen inkt in de printer	Er is geen inkt in de printer.
Printerfout	De printer heeft een foutbericht verzonden.
Gegevensfout	De printer heeft een gegevensfoutbericht verzonden.
Papier in printer vastgelopen	Het papier in de printer is vastgelopen.



# Problemen oplossen

Probleem	Oorzaak	Oplossing
De camera gaat niet aan	De batterij is niet geplaatst	Controleer of een batterij is geplaatst. Zo niet, plaats dan een batterij. (p.16)
	De batterij is verkeerd geplaatst	Controleer de richting van de batterij en plaats deze zo nodig omgekeerd. (p.16)
	De batterij is uitgeput	Laad de batterij op. (p.17)
	De batterijprestaties zijn tijdelijk minder omdat het te koud is.	Verwarm de batterij door hem in uw zak te steken, zodat de batterij in contact kan komen met de lichaamswarmte.
Er verschijnt geen beeld op de LCD-monitor	De LCD-monitor is uitgeschakeld	Druk op de knop OK/weergave om de LCD-monitor te activeren.
	De opname wordt weergegeven maar is slecht zichtbaar	Een opname kan slecht zichtbaar zijn op de LCD-monitor bij het maken van buitenopnamen in de zon. Probeer de helderheidsinstelling van de LCD-monitor te verhogen.
De sluitert ontspant niet	De flitser wordt opgeladen	Wanneer het flitspictogram op de LCD-monitor rood knippert, wordt de flitser opgeladen en kunnen geen opnamen worden gemaakt. Het flitspictogram brandt rood wanneer het opladen gereed is.
	Er is geen vrije ruimte op de SD-geheugenkaart of in het interne geheugen	Plaats een SD-geheugenkaart met voldoende vrije ruimte of verwijder overbodige opnamen. (p.23, p.137)
	Opnemen	Wacht tot opslaan gereed is.
	Het aantal foto-, video- en geluidsopnamen dat op de SD-geheugenkaart is opgeslagen, heeft de 10.000 bereikt.	Plaats een SD-geheugenkaart met voldoende vrije ruimte of wis niet-benodigde bestanden.
De opname is te donker	Onderwerp is te ver weg in een donkere omgeving, zoals bij een nachtopname	De opname wordt donker als het onderwerp te ver weg is. Maak opnamen binnen het aangegeven flitsbereik.
	De achtergrond is te donker	Wanneer u een opname van een persoon maakt tegen een donkere achtergrond, zoals bij een nachtopname, kan de achtergrond zelfs bij een correcte belichting donker worden weergegeven als de flitser de achtergrond niet bereikt. Stel de functie  (Nachtopname) in om te zorgen dat zowel de persoon als de achtergrond goed worden belicht. (p.53, p.77)

Probleem	Oorzaak	Oplossing
Er is niet scherpgesteld op het onderwerp	Er kan moeilijk worden scherpgesteld op het onderwerp	De camera kan problemen ondervinden bij het scherpstellen op onderwerpen zoals: onderwerpen met weinig contrast (een witte muur, een blauwe hemel, enz.), donkere onderwerpen, voorwerpen met subtiele patronen en snel bewegende voorwerpen. Een goede scherpstelling is ook problematisch bij fotograferen via een raam of een net. Probeer opnamen te maken met de scherpstelvergrendeling (p.33) of handmatige scherpstelling (p.91).
	Het onderwerp bevindt zich niet in scherpstelveld	Zoek het gewenste onderwerp in het scherpstelkader [ ] (AF-veld) in het midden van de LCD-monitor. Als dit problematisch is, vergrendel dan eerst de scherpstelling op het gewenste onderwerp (scherpstelvergrendeling) en beweeg daarna de camera om de gewenste compositie te bereiken. (p.33)
	Het onderwerp is te dichtbij	Stel de scherpstelfunctie in op  (Macro) of  (Super Macro). (p.90)
	De scherpstelfunctie is ingesteld op  (Macro) of  (Super Macro)	Normale opnamen worden niet scherp weergegeven als de scherpstelfunctie is ingesteld op  (Macro) of  (Super Macro).
De flitser gaat niet af	De flitsinstelling is ingesteld op Uit	Stel de flitsinstelling in op Auto of  . (p.93)
	De opnamefunctie is ingesteld op  (Video), Continue opnamen, Oneindig,  (Sport) of  (Huisdier)	De flitser gaat bij deze functies niet af. U kunt de instelling voor geen flits in de standen  (Sport) en  (Huisdier) uitschakelen.
De USB-aansluiting met een computer werkt niet naar behoren.	De USB-aansluitfunctie van de camera is ingesteld op PictBridge.	Stel de USB-aansluitfunctie in op PC. (p.184)
De USB-aansluiting met een printer werkt niet naar behoren.	De USB-aansluitfunctie van de camera is ingesteld op PC.	Stel de USB-aansluitfunctie in op PictBridge. (p.184)

Zo nu en dan veroorzaakt statische elektriciteit camerastoring. Neem in dat geval de batterij uit de camera en plaats hem opnieuw. Als de camera daarna correct functioneert, is de normale toestand hersteld en kunt u de camera weer gebruiken.

# Belangrijkste technische gegevens

## Camera

Type	Volautomatische compacte digitale fotocamera met ingebouwd zoomobjectief		
Effectief aantal pixels	12,0 megapixel		
Sensor	12,40 megapixels (totaal aantal pixels) 1/1,7-inch interline transfer-CCD met filter voor primaire kleuren		
Opnamepixels	Foto's	12M (4000×3000), 10M (3648×2736), 7M (3072×2304), 5M (2592×1944), 3M (2048×1536), 1024 (1024×768), 640 (640×480) * Vast ingesteld op 5M (2592×1944) voor Digital SR en Dubbelopnamen, en 3M (2048×1536) voor Beeldinkadering en Portret vanaf middel.	
	Video	640 (640×480), 320 (320×240)	
Gevoeligheid	AUTO, Handmatig (50/100/200/400/800/1600 (/3200 Digital SR))		
Bestandsindelingen	Foto's	JPEG (Exif 2.2), DCF, DPOF, PRINT Image Matching III	
	Video	AVI (MPEG-4 DivX), ca. 30 fps met geluid, Movie SR (25 fps beeldsignalen vastgelegd op 30 fps)	
	Geluid	WAV (PCM-systeem), mono, max. opnametijd ca. 17 uur 11 min. 28 sec. (met een SD-geheugenkaart van 1 GB)	
Kwaliteitsniveau	"Best", "Beter", "Goed"		
Opslagmedium	Intern geheugen (ca. 21 MB), SD-geheugenkaart, SDHC-geheugenkaart		

Opslagcapaciteit en opnametijd (bij gebruik van een SD-geheugenkaart van 1 GB)  
Foto's

Opnamepixels \ Kwaliteitsniveau	Best ★★★	Beter ★★	Goed ★	Geluid
	12M	201	291	
10M	242	350	486	
7M	342	495	685	
5M	481	695	963	
3M	728	1053	1458	
1024	1856	2682	3714	
640	3405	4918	6811	

Video

Opnamepixels \ Kwaliteitsniveau	★★★ Best	★★ Beter	★ Goed
	640 (640×480)	46 min. 0 s	57 min. 38 s
320 (320×240)	177 min. 56 s	221 min. 3 s	254 min. 52 s

\* De bovenstaande tabel geeft een indicatie van de opslagcapaciteit en opnametijd.  
De opslagcapaciteit en opnametijd kunnen variëren afhankelijk van de SD-geheugenkaart en het onderwerp.

D-Range comp	D-Range-compensatie is beschikbaar (Auto, Handmatig)	
Witbalans	Automatisch, daglicht, schaduw, lamplicht, TL-licht, handmatig	
Objectief	Brandpuntafstand	7,9 - 23,7 mm (komt overeen met 37 - 111 mm bij 35 mm kleinbeeldformaat)
	Maximaal diafragma	f/2,8 - f/5,4
	Samenstelling objectief	7 elementen in 5 groepen (twee dubbelzijdige asferische elementen, één enkelzijdig asferisch element)
	Type zoom	Elektrisch gestuurd
	Beeldveld	Ca. 64,9 × 48,6 mm (scherm is gevuld) (Super Macro-functie)
	Objectiefbescherming Elektrisch gestuurd	
Intelligent Zoom	3,3× bij 10M (3648 × 2736), 3,9× bij 7M (3072 × 2304), 4,6× bij 5M (2592 × 1944), 5,7× bij 3M (2048 × 1536), 11,4× bij 1024 (1024 × 768), 17,9× bij 640 (640 × 480), inclusief de factor van 3× optische zoom. De factoren zijn bij benadering.	
Digitale zoom	6× maximum, of equivalent met 17,9× maximum (inclusief 3× optische zoomfactor) bij alle aantallen opnamepixels.	
LCD-monitor	2,5-inch TFT kleuren-LCD met grote beeldhoek, ca. 232.000 pixels, met LCD-achtergrondverlichting, type lage reflectie, helderheid van de achtergrondverlichting regelbaar in drie stappen (Energiebesparing, Normaal, LCD-helder-stand).	
Weergavefuncties	Enkele opname, index 9 opnames, kalender, vergroting (max. 8×, scrollable), videoweergave, geluidweergave, histogramweergave, Kiezen&wissen Weergavepalet (diavoorstelling, formaat wijzigen, uitsnijden, beeld/geluid kopiëren, weergave beeldrotatie, kleurfilter, digitaal filter, helderheidsfilter, video bewerken, rode-ogenreductie, memorecorder, beveiligen, DPOF, opstartscherm, beeldinkadering)	
	Kleurfilter	Zwart-wit, sepia, kleurfilter (kleurenbalk, acht kleuren), Zwart-wit+rood, Zwart-wit+groen en Zwart-wit+blauw.
	Digitaal filter	Soft, illustratie speciaal effect 1, speciaal effect 2, versmalling
		Helderheidsfilter Helderheidsfilter
Scherpstelsysteem	Type	DDL-contrastdetectiesysteem via sensor, AF-hulplicht, 5-punts AF, Spot AF, of Automatisch meevolgende AF selecteerbaar, scherpstelvergrendeling is mogelijk door de ontspanknop tot halverwege ingedrukt te houden.
	Scherpstelbereik	Normaal : ca. 0,35 m - ∞ (volledig zoombereik) Macro : ca. 0,12 m - ca. 0,4 m (bij maximale groothoekstand tot 11,5 mm)
		Super Macro : ca. 0,06 m - ca. 0,15 m (maximale groothoekstand) keuze tussen oneindig, pan focus en handmatig scherpstellen
Belichtingssysteem	Autom. belicht.	DDL-lichtmeting door sensor (meervlaks, met nadruk op midden, spot)
	Belichtingsfuncties	Picture-functies, Programma, Sluiterijdvoorkeuze, Handmatige belichting
	Belicht. corr.	±2 LW (instelbaar in stappen van 1/3 LW)
Opnamefuncties	Snel, Functiepalet (Automatische opname, Programma (Tv, M selecteerbaar), Nachtopname, Video, Geluidopname, Landschap, Bloemen, Huidtint naturel (Portret, Portret vanaf middel selecteerbaar), Kinderen, Digital SR, Sport (Strand & sneeuw selecteerbaar), Huisdier, Tekst, Eten & drinken, Beeldinkadering)	

Video	Opnametijd	Minimaal ca. 1 sec., opname mogelijk tot de maximumcapaciteit van de SD-geheugenkaart is bereikt. (Continu opname mogelijk tot een bestandsgrootte van 2 MB.)
	Bewerkingsfuncties	Bewaars als foto, Video delen, Extractie
Sluiter	Type	Elektronische/mechanische sluiter
	Sluiter tijden	Ca. 1/2000 - 4 s
Flitser	Type	Automatische flitser met rode-ogenreductie
	Flitsfuncties	Automatisch, flitser uit, flitser aan, automatisch + anti rode ogen, flitser aan + anti rode ogen, soft-flitser
	Effectief bereik	Groothoek : ca. 0,06 m - ca. 7,1 m (voor ISO-gevoeligheid van AUTO800) Tele : ca. 0,35 m - ca. 3,5 m (voor ISO-gevoeligheid van AUTO800)
Transportstanden	Enkelbeeldopname, Zelfontspanner (10 sec vertragingstijd), Zelfontspanner (2 sec vertragingstijd), Dubbelopnamen, Dubbelopnamen (Zelfontspanner, Afstandsbediening), Continuopname, Afstandsbediening (3 sec vertragingstijd), Afstandsbediening (zonder vertragingstijd)	
Zelfontspanner	Elektronisch gestuurde zelfontspanner, vertragingstijd: ca. 10 s of 2 s	
Tijdfunctie	Instelling wereldtijd voor 75 steden (28 tijdzones)	
Voedingsbron	Oplaadbare lithium-ionbatterij D-LI68, netvoedingsadapter (optioneel)	
Levensduur batterij	Foto's	Ca. 240 (bij 23° C met LCD-monitor ingeschakeld, 50% flitsopnamen en gebruik van een oplaadbare lithium-ionbatterij D-LI68) * Het aantal mogelijke opnamen is gebaseerd op CIPA-standaardmetingen, maar kan afwijken afhankelijk van de omstandigheden waaronder de camera wordt gebruikt.
	Weergavetijd	Ca. 250 min. * Meting gebaseerd op de PENTAX-standaard, afwijkingen mogelijk afhankelijk van gebruiksomstandigheden.
	Maximale oplaadtijd	Ca. 115 min.
In-/uitgangen	PC/AV-uitgang (PC-communicatietype USB 2.0, ondersteunt hoge snelheid), ingang voor externe voedingsbron	
Videosignaal	NTSC, PAL	
Afmetingen (b x h x d)	89 x 57 x 23,5 mm (b x h x d) (zonder bedieningsorganen en uitstekende delen)	
Gewicht	130 gram (zonder batterij en SD-geheugenkaart)	
Gewicht gebruiksklaar	150 gram (met batterij en SD-geheugenkaart)	
Accessoires	Oplaadbare lithium-ionbatterij, batterijlader, netstroomsnoer, USB-kabel, software (cd-rom), AV-kabel, draagriem, handleiding	

# GARANTIEBEPALINGEN

Alle PENTAX-camera's die via de erkende kanalen door de officiële importeur zijn ingevoerd en via de erkende handel worden gekocht, zijn tegen materiaal- en/of fabricagefouten gegarandeerd voor een tijdsduur van twaalf maanden na aankoopdatum. Tijdens die periode worden onderhoud en reparaties kosteloos uitgevoerd, op voorwaarde dat de apparatuur niet beschadigd is door vallen of stoten, ruwe behandeling, inwerking van zand of vloeistoffen, corrosie van batterijen of door chemische inwerking, gebruik in strijd met de bedieningsvoorschriften, of wijzigingen aangebracht door een niet-erkende reparateur. De fabrikant of zijn officiële vertegenwoordiger is niet aansprakelijk voor enige reparatie of verandering waarvoor geen schriftelijke toestemming is verleend en aanvaardt geen aansprakelijkheid voor schade als gevolg van vertraging en gederfd gebruik voortvloeiend uit indirecte schade van welke aard dan ook, of deze nu veroorzaakt wordt door ondeugdelijk materiaal, slecht vakmanschap of enige andere oorzaak. Uitdrukkelijk wordt gesteld dat de verantwoordelijkheid van de fabrikant of zijn officiële vertegenwoordiger onder alle omstandigheden beperkt blijft tot het vervangen van onderdelen als hierboven beschreven. Kosten voortvloeiend uit reparaties die niet door een officieel PENTAX-servicecentrum zijn uitgevoerd, worden niet vergoed.

## Handelwijze tijdens de garantieperiode

Een PENTAX-apparaat dat defect raakt gedurende de garantieperiode van 12 maanden, moet worden geretourneerd aan de handelaar waar het toestel is gekocht, of aan de fabrikant. Als in uw land geen vertegenwoordiger van de fabrikant gevestigd is, zendt u het apparaat naar de fabriek met een internationale antwoordcoupon voor de kosten van de retourzending. In dit geval zal het vrij lang duren voordat het apparaat aan u kan worden geretourneerd, als gevolg van de ingewikkelde douaneformaliteiten. Wanneer de garantie op het apparaat nog van kracht is, zal de reparatie kosteloos worden uitgevoerd en zullen de onderdelen gratis worden vervangen, waarna het apparaat aan u wordt teruggezonden. Indien de garantie verlopen is, wordt het normale reparatietarief in rekening gebracht. De verzendkosten zijn voor rekening van de eigenaar. Indien uw PENTAX gekocht is in een ander land dan waarin u tijdens de garantieperiode de reparatie wilt laten verrichten, kunnen de normale kosten in rekening worden gebracht door de vertegenwoordigers van de fabrikant in dat land. Indien u uw PENTAX in dat geval aan de fabriek terugzendt, wordt de reparatie desalniettemin uitgevoerd volgens de garantiebepalingen. De verzend- en inklaringskosten zijn echter altijd voor rekening van de eigenaar. Teneinde de aankoopdatum indien nodig te kunnen bewijzen, gelieve u het garantiebewijs en de aankoopnota van uw camera gedurende ten minste één jaar te bewaren. Voordat u uw camera voor reparatie opstuurt, dient u zich ervan te vergewissen dat u de zending inderdaad heeft geadresseerd aan de fabrikant. Vraag altijd eerst een prijsopgave. Pas nadat u zich hiermee akkoord hebt verklaard, geeft u het servicecentrum toestemming de reparatie uit te voeren.

- Deze garantiebepalingen zijn niet van invloed op de wettelijke rechten van de klant.
- De plaatselijke garantiebepalingen van PENTAX-distributeurs in sommige landen kunnen afwijken van deze garantiebepalingen. Wij adviseren u daarom kennis te nemen van de garantiekaart die u hebt ontvangen bij uw product ten tijde van de aankoop, of contact op te nemen met de PENTAX-distributeur in uw land voor meer informatie en voor een kopie van de garantiebepalingen.



Het CE-keurmerk is een keurmerk voor conformiteit met richtlijnen van de Europese Unie.

## Informatie voor gebruikers over afvoeren



### 1. In de Europese Unie

Als uw product met dit symbool is gemarkeerd, dan houdt dit in dat het gaat om een gebruikt elektrisch/elektronisch product dat niet met het gewone huishoudelijke afval mag worden meegegeven. Deze producten worden apart ingezameld.

Gebruikte elektrische/elektronische apparatuur moet afzonderlijk en in overeenstemming met de bestaande wetgeving worden behandeld.

Huishoudens binnen de EU kunnen hun gebruikte elektrische/elektronische producten kosteloos inleveren bij inzamelpunten\*. In sommige landen nemen ook winkeliers uw oude product in als u een vergelijkbaar nieuw product koopt.

\* Neem voor meer informatie contact op met de plaatselijke instanties.

Als u zich op de juiste wijze van dit product ontdoet, dan draagt u ertoe bij dat het afval op de juiste wijze wordt behandeld en hergebruikt en dat geen schade optreedt aan het milieu of de gezondheid.

### 2. In andere landen buiten de EU

Als u zich van dit product wilt ontdoen, neem dan contact op met de plaatselijke instanties om te informeren wat hiervoor de juiste methode is.

In Zwitserland kan gebruikte elektrische/elektronische apparatuur gratis teruggebracht worden naar de detaillist, zelfs wanneer u geen nieuw product koopt. Andere verzamelpunten vindt u op de website [www.swico.ch](http://www.swico.ch) of [www.sens.ch](http://www.sens.ch).



# MEMO







































**MEMO**

8

**Bijlage**

# Index

## Symbolen

 [Opname] menu	45
 [Instellen] menu	45
 knop Weergeven	41, 42, 44
 (Weergavestand)	37
 (Tele)	88
 (Groothoek)	88
 (Zoomweergave/Zoom)	88, 129
 (Weergave van negen opnamen tegelijk)	133
 (Wisknop)	38, 137
 (Knop Snelinstelling)	41
 (Snelinstelling)	59
 (Automatische opname, functie)	61
 (Programma)	63
 (Handmatige belichting)	63
 (Sluittijdvoorkeuze)	63
 (Nachtopname)	77
 (Video)	79
 (Geluidsopnamestand)	124
 (Landschap)	67
 (Bloemen)	67
 (Huidtint naturel)	69
 (Portret)	69
 (Portret vanaf middel)	69
 (Sport)	67
 (Strand & sneeuw)	67
 (Zelfontspanner)	83
 (Continuopname)	84
 (Huisdier)	75
 (Tekst)	76
 (Eten & drinken)	67
 (Digital SR)	78
 (Beeldinkadering)	81
 (SD-geheugenkaart)	23, 129
 (Intern geheugen)	23, 129
 (Batterijniveau indicatie)	18
 (Movie SR Aan)	109
 (Shake Reduction Aan)	110
 (Shake Reduction Uit)	110

## A

Aan/uit-indicatie	13
Aan/uit-knop	13
Aantal te maken opnamen	18
AF-hulplicht	102
Afstandsbediening	86, 145
AF-veld	100
Alle opnamen verwijderen	139
Auto Picture-stand	61
Autofocus-instellingen	100
Autofocusfunctie	90
Automatisch uitschakelen	188
AV-kabel	144

## B

Basisinstellingen	29
Batterij	16
Batterij/kaart-klep	13
Batterijniveau indicatie	18
Beeldformaat van foto's	26
Beeldformaat van video	27
Beeldformaat van video's	107
Beeldinkadering	81, 168
Beeldkwaliteit van foto's	26, 97
Beeldkwaliteit van video	27, 108
Belichting	106
Berichten	197
Best	26
Beter	26
Beveiligen	142

## C

Continue opname	84
-----------------	----

## D

Datum en tijd	178
De Hulp display	189
Diavoorstelling	135
Digitaal filter	159
Digital SR	78
Direct PF	114
DPOF	146

Draagriem .....	15
D-Range Comp. ....	113
Dubbelopnamen .....	85

**E**

Energiebesparing .....	187
------------------------	-----

**F**

Flitser .....	13
Flitsinstelling .....	93
Fn-instelling .....	116
Focus Limiet .....	101
Formatters .....	174
Foto's maken .....	33
Foto's weergeven .....	37

**G**

Geheugen .....	122
Geluid opnemen .....	124
Geluidsinstellingen .....	175
Geluidsopnamen afspelen .....	126
Geluidsopnamestand .....	44, 124
Gevoeligheid .....	104
Gezichtsherkenning .....	69
Goed .....	26
Groothoek .....	88
Grootte wijzigen .....	153

**H**

Handmatige belichting .....	63
Helderheid van de LCD-monitor ..	186
Helderheidsfilter .....	161
Histogram .....	54, 56
Huidtint naturel .....	69
Huisdier .....	75

**I**

Intelligent Zoom .....	88
------------------------	----

**K**

Kalenderweergave .....	133
Kinderen .....	69
Klep van de batterij/kaart .....	16
Kleurfilters .....	157
Kleurverzadiging .....	119
Knop Snelinstelling .....	41, 43
Knop Weergeven .....	41, 42

**L**

LCD-helder-stand .....	36, 37, 41, 43, 186
Lees-/schrijfampje .....	13
Levensduur .....	18
Lichtmeefunctie .....	103
Luidspreker .....	13

**M**

Macro .....	90
Mapnaam .....	183
Menuknop .....	14, 41, 43
Menuoverzicht .....	48
Menu's instellen .....	45
Microfoon .....	14
Momentcontrole .....	36, 111

**N**

Nachtopname .....	77
Netsnoer .....	17
Netvoedingsadapter .....	21
NTSC .....	32, 185

**O**

Objectief .....	13
OK/Weergaveknop ..	14, 36, 41, 44
Oneindig .....	90
Ontspanknop .....	13, 33
Opnamecontrast .....	120
Opnamegrootte van foto's .....	95
Opnamen en geluidsbestanden kopiëren .....	170
Opnamepalet .....	50
Opnamescherpte .....	118
Opnamestand .....	41
Opstartgeluid .....	176
Opstartscherm .....	172
Optionele accessoires .....	196

**P**

PAL .....	32, 185
Pan Focus .....	90
PictBridge .....	149
Picture-functie .....	67
Portret .....	69
Portret vanaf middel .....	69

Printer .....	149
Programma .....	63

**R**

Rode-ogencorrectie .....	166
Roteren, opnamen .....	156

**S**

Scherpstelkader .....	33
Scherpstelling .....	90
Scherpstelvergrendeling .....	35
Schrijfbeveiliging .....	25
SD-geheugenkaart .....	23, 25
Shake Reduction voor foto's .....	57, 110
Shake Reduction voorbeeldknop .....	13
Sluittijdvoorkeuze .....	63
Snel zoomen .....	130
Snelinstelling .....	59
Snelinstellingsknop .....	14, 115
Statiefaansluiting .....	13
Super Macro .....	90
Symbolen .....	9

**T**

Tekst .....	76
Tele .....	88
Thuis tijd .....	180
TV .....	144

**U**

Uitsnedes .....	155
USB-aansluitfunctie .....	184
USB-kabel .....	149

**V**

Video bewerken .....	163
Video opnemen .....	79
Video weergeven .....	131
Videosignaal .....	185
Vierwegbesturing .....	14, 41, 42
Voorbeeldknop Shake Reduction .....	57

**W**

Weergave van de vorige of volgende opname .....	37
Weergave van negen opnamen tegelijk .....	133

Weergaveknop .....	14
Weergavepalet .....	52
Weergavestand .....	42
Weergavetaal .....	182
Wereldtijd .....	180
Witbalans .....	98

**Z**

Zelfontspanner .....	83
Zelfontspanner-LED .....	13
Zoom .....	88
Zoomknop .....	14, 41, 42
Zoomweergave .....	129

**MEMO**

# MEMO