



ICARUS 8 8" e-reader

Gebruikershandleiding

Voorzorgsmaatregelen betreffende veiligheid

Over de batterij

- Laad de batterij alleen in omgevingstemperaturen tussen 0 tot 35 graden Celsius.
- Laad de e-reader niet op als de batterij beschadigd is of lekt.

Over de werking

- Stel de e-reader nooit bloot aan extremen van licht, temperatuur, vocht of trillingen.
- Gebruik of bewaar de e-reader niet in een lokatie met:
 - A. Extreem hoge temperaturen, zoals een auto in direct zonlicht
 - B. Direct zonlicht
 - C. Hoge vochtigheid of plaatsen met bijtende stoffen
 - D. Temperaturen beneden het vriespunt, met name in de winter.

Over de micro SD-kaart

- Als de e-reader niet reageert na het invoegen van een geheugenkaart, verwijder dan de kaart en stop deze opnieuw in de e-reader.
- Verwijder een micro SD-kaart niet en schakel de e-lezer niet uit terwijl gegevens geschreven of gelezen worden om te voorkomen dat de gegevens of e-reader beschadigd worden.
- Zorg ervoor dat de micro SD-kaart wordt ontgrendeld alvorens u probeert gegevens naar de geheugenkaart

te schrijven of van de kaart te wissen.

- Maak een back-up van uw bestanden en gegevens alvorens het formatteren van de micro SD-kaart. Gelieve de micro SD-kaart in het FAT-bestandssysteem te formatteren.

Inhoud

VOORZORGSMAATREGELEN BETREFFENDE VEILIGHEID	I
INHOUD	III
ONDERDELEN EN BEDIENING	1
DE E-READER IN- EN UITSCHAKELEN	3
DE E-READER OPLADEN	4
IMPORTEREN VAN INHOUD ZONDER DRM	5
DRM-INHOUD IMPORTEREN	7
HOME SCHERM	11
HOOFDMENU	13
ONSCREEN TOETSENBORD	15
VERBINDING MAKEN MET HET INTERNET	16
BOEKEN LEZEN	17
AFSPELEN VAN MUZIEK	26
FOTO'S WEERGEVEN	28
WEBBROWSER	30
BESTANDSVERKENNER	34
ENERGIE-INSTELLINGEN	36
DATUM & TIJD	36
SYSTEEMTAAL	36
FORMATTEER APPARAAT	36
STANDAARDINSTELLINGEN HERSTELLEN	36

INFORMATIE OVER HET APPARAAT.....	36
DRM AUTORISATIE INFORMATIE	36
WI-FI-INSTELLINGEN	37
ONDERHOUD.....	40
PRODUCTSPECIFICATIES.....	41
INFORMATIE OVER CERTIFICATIE.....	44
OVER DE FCC	44
OVER CE	45
AUTEURSRECHTEN EN HET HANDELSMERK	46
INFORMATIE OVER VERWIJDERING EN HERGEBRUIK	47
DISCLAIMER	48

Onderdelen en bediening

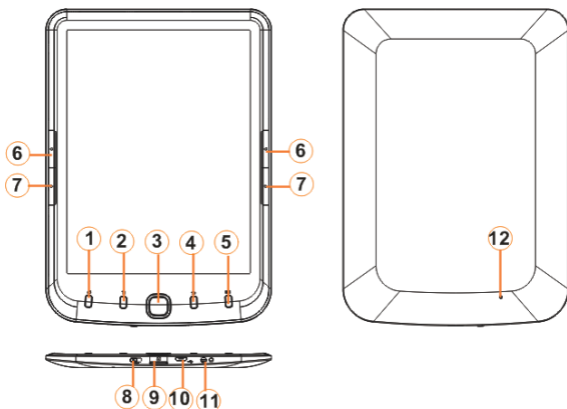

1. Home knop - indrukken om terug te keren naar het beginscherm

2. Menu knop - indrukken om het optiemenu weer te geven

3. Directionele knoppen / Enter-knop

Directionele knoppen-druk op de knop omhoog / omlaag / links / rechts om de cursor te verplaatsen

ENTER-knop - druk op om te bevestigen of te annuleren

4. Terug knop - druk één keer terug te keren naar het vorige menu, indrukken en ingedrukt houden om terug te keren naar het hoofdmenu.

Hoofdstuk 1 Basics

5. Toetsenbord knop - om het het toetsenbord weer te geven/te verbergen.
6. Vorige pagina knop - indrukken op om terug te gaan naar de vorige pagina
7. Volgende pagina knop - indrukken om naar de volgende pagina te gaan
8. Power-knop / batterij-indicator - schuif en hou gedurende 3 seconden ingedrukt om in- of uit te schakelen. Wanneer de e-reader wordt opgeladen, brandt het rode lampje; wanneer de e-reader volledig is opgeladen, gaat het rode lampje uit.
9. Geheugenkaartingang – ondersteunt micro SD-kaarten (incl. SDHC)
10. Mini USB-aansluiting – voor gegevensoverdracht en opladen.
- 11. Hoofdtelefoonaansluiting**
- 12. Reset-knop**

De e-reader in- en uitschakelen

- Schuif de aan-/uitknop en houd deze gedurende 3 seconden ingedrukt om de e-reader in te schakelen.
- Het duurt een paar ogenblikken voordat de e-reader opgestart is.
- Als de e-reader niet opstart, dient deze opgeladen te worden, omdat de batterij leeg is.
- Schuif, om de e-reader uit te schakelen, de **Aan-/uitknop** naar rechts en houd deze gedurende 3 seconden ingedrukt. Een dialoogvenster zal verschijnen. Selecteer **OK**.

De e-reader opladen

- U moet de e-reader opladen voorafgaand aan het eerste gebruik of wanneer de batterij bijna leeg is.
- Laad de e-reader met behulp van een optionele AC adapter met uitvoer 5V, 1.5a (ICARUS ACD0052-EU, apart verkocht) op.
- Opladen via een computer resulteert wellicht in een onvolledig opgelade batterij, veroorzaakt door de lage spanning op de USB poort van een computer.
- Schakel de e-reader in de standby-modus om het laadproces in te korten.
- Het duurt ongeveer 4 uur om een e-reader in standby modus volledig op te laden.
- Schuif, wanneer de e-reader zich in standby-modus bevindt, de **Aan-/uitknop** naar rechts om de e-reader te laten ontwaken uit de slaapstand.
- De status van de batterij wordt weergegeven in de linker benedenhoek. De status wordt weergegeven zoals hieronder:



Batterij leeg



Batterij opladen



batterij volledig

Importeren van inhoud zonder DRM

Vanaf een computer

- De e-reader ondersteunt de USB Mass Storage Device functie. Deze kan worden benaderd als een verwisselbare schrijf in de bestandsverkenner van een computer.
- Als u bestanden (ebooks, foto's etc) naar de e-reader over wilt zetten, verbind dan de e-reader en een computer via de meegeleverde USB-kabel.
- Bij een succesvolle verbinding met de computer, komt de e-reader in USB-modus en is deze niet te gebruiken om boeken te lezen.
- Ga naar [Mijn Computer] en dubbelklik op de volumenaam van de e-reader ('ICARUS') om deze te openen.
- Voer de gewenste bestandsoperatie uit, zoals u zou doen met elk USB-apparaat.

Over geheugenkaarten

Deze e-reader ondersteunt micro SD kaarten tot 32 GB.

Invoegen van een geheugenkaart

Plaats de kaart correct met de contactpennen naar boven zoals hieronder aangegeven. Druk de kaart in de ingang, tot u een klik hoort, wanneer de geheugenkaart juist is geplaatst. U kan de kaart en de e-reader beschadigen als de micro SD-kaart niet correct wordt geplaatst.

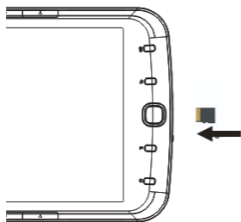

Als u de micro SD-kaart wilt verwijderen, dient u de kaart in te drukken totdat deze

Hoofdstuk 1 Basics

automatisch loskomt van de achterkant van de ingang.

Wanneer de kaart wordt ingevoegd of verwijderd, duurt het enkele seconden om deze te laden.

Vermijd het invoegen of uitwerpen van de kaart wanneer andere bewerkingen worden uitgevoerd, omdat dit kan leiden tot een crash van het systeem.

Verwijder de kaart niet als de inhoud binnen de kaart wordt weergegeven. Dit zal de werking van de e-reader stoppen en leiden tot een herstart van de e-reader.

DRM-inhoud importeren

De e-reader ondersteunt Adobe DRM-inhoud. Adobe Digital Editions (ADE) is vereist voor het beheren van boeken met DRM.

Adobe Digital Editions (ADE - gratis software) installeren

- U kunt het installatieprogramma downloaden van <http://www.adobe.com/products/digitaleditions/#fp>.
- Als u ADE voor het eerst gaat gebruiken, moet u een gratis adobe-ID ophalen van de website van Adobe. Klik op de link [get online een Adobe-ID] zoals geïllustreerd:



- Voer uw e-mail adres in en vul het online formulier volgens de instructies.

Hoofdstuk 1 Basics

DRM ebooks overzetten naar de e-reader

- Klik in het menu van ADE op [Alle items] op de linkerkolom.
- Objecten in [Mijn Digital Editions] worden aangeboden in het rechtervenster.
- Selecteer de gewenste objecten die moeten worden overgezet, gebruik <Shift>+ <Linkermuisknop> om meerdere bestanden te selecteren.
- Gebruik slepen en neerzetten om de geselecteerde objecten naar de e-reader over te zetten (te vinden op de laatste rij van de kolom links zoals hieronder aangegeven).



Opmerkingen voor het gebruik van ADE

Elke ADE-ID ondersteunt slechts 6 apparaten, inclusief de computer, het master apparaat (de e-reader) en het slave-apparaat (micro SD-kaart).

Wanneer de e-reader is hersteld naar de standaardinstellingen, worden alle DRM activering records en gegevens (met inbegrip van gekochte DRM boeken) van de e-reader gewist. U moet het apparaat opnieuw

Hoofdstuk 1 Basics

authoriseren met uw ADE-ID om weer toegang te kunnen krijgen tot uw boeken.

Wanneer het aantal geautoriseerde apparaat hoger is dan het toegestane aantal, zult u het volgende foutbericht tegenkomen:

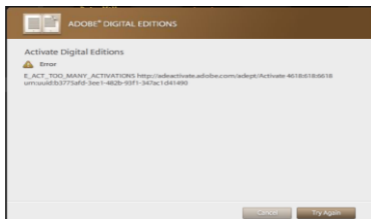

Om uitbreiding aan te vragen voor uw Adobe ID of uw ADE-ID opnieuw in te stellen, ga naar <http://www.adobe.com/support/digitaleditions/> [Submit a web case]. → U moet uw ADE-ID invoeren.

Hoofdstuk 1 Basics

Home scherm

Wanneer de e-reader is ingeschakeld, wordt het startscherm weergegeven.

- Gebruik de directionele knoppen om het te openen boek te selecteren. Het geselecteerde item wordt onderstreept.
- Druk op elk moment op de **Home-knop** om terug te keren naar het Home scherm.

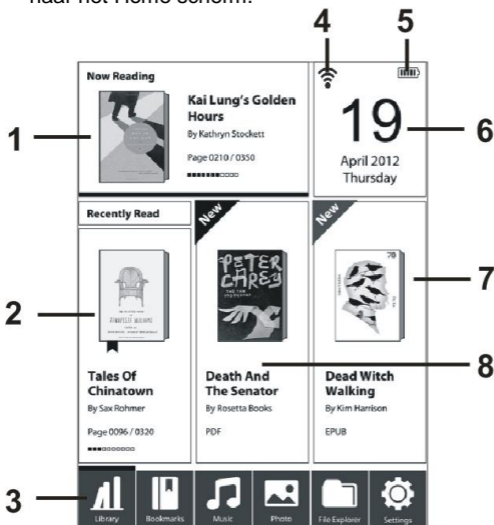

1. Nu lezen

-geeft het laatstgelezen boek weer. Druk op de **ENTER knop** om dit boek te openen op de laatste gelezen pagina.

2. Leesgeschiedenis

-De onlangs gelezen e-boeken worden opgeslagen in de leesgeschiedenis, u kunt ook boeken uit de leesgeschiedenis openen.

3. Hoofdmenu

-geeft het hoofdmenu weer; druk op de directionele knoppen om het gewenste item te selecteren, en vervolgens op de **Enter-knop** om het item te openen.

4. Wi-Fi-aanduiding

-de kracht van de Wi-Fi netwerkverbinding wordt weergegeven.

5. Batterij-Indicator

-Geeft de batterijstatus weer.

6. Tijd & Datum

-toont de huidige tijd en datum, u kunt deze instellen in het Instellingen menu.

7. Onlangs toegevoegd

-geeft de laatst toegevoegde boeken weer.

8. Recent toegevoegd

-geeft de boeken die als laatste toegevoegd zijn weer.

Hoofdstuk 1 Basics

Hoofdmenu

Gebruik de directionele knoppen om het gewenste item selecteren, en druk op de **Enter-knop** om het item te openen.

Als u wilt afsluiten, drukt u op de **Terug toets**.



Om de bibliotheek te openen: alle ebooks die op uw apparaat zijn opgeslagen.



Om de lijst met bladwijzers te openen.



Open de muziekspeler

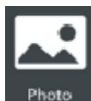

Om de fotoviewer te openen.



Om de bestandsverkenner te openen voor geavanceerd bestandsbeheer

Hoofdstuk 1 Basics



Om het instellingenmenu te openen

Hoofdstuk 1 Basics

Onscreen toetsenbord

Gebruik het toetsenbord op het scherm zoals hieronder getoond voor de invoer van tekst.

Om tekst in te voeren: kies met de directionele knop een input-methode, en druk op de **Enter-knop** in het scherm, gebruik dan de directionele knoppen om de tekst op het scherm toetsenbord te selecteren, druk tenslotte op de **Enter-knop** in het deelvenster.

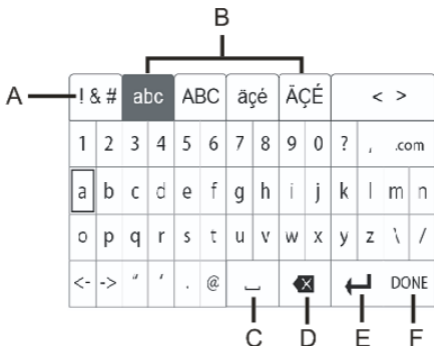

A. Numeriek/interpunctie/symbool sleutel

B. Invoermethode sleutel

C. Spatiebalk

D. Backspace-toets

E. Enter toets

F. OK toets

Verbinding maken met het internet

Wi-Fi inschakelen: Kies in het hoofdmenu **Instellingen** **Wi-Fi Setting** **Wi-Fi**→, waarna "√" naast Wi-Fi zal verschijnen als de verbinding is gemaakt.→

Verbinding maken met een Wi-Fi netwerk: druk op Wi-Fi instellingen om de lijst met beschikbare netwerken te tonen, selecteer een netwerk en geef indien nodig, een wachtwoord in en druk op "**Verbinden**". Sla de instellingen op voor de gecodeerde verbinding en maak verbinding met het Wi-Fi netwerk. (Beveiligde netwerken worden weergegeven met een slotpictogram).

Boeken lezen

Bibliotheek

Selecteer in het hoofdmenu **Bibliotheek** om de bibliotheek te openen.

- Selecteer in de bibliotheek het te openen boek.
- Gebruik de directionele-omhoog/omlaag knoppen om door de lijst met e-boek te bladeren.
- Druk op de **Volgende/vorige pagina** knoppen om door pagina's te bladeren.
- Selecteer in het hoofdmenu **Weergave als** om de weergavemodus te wijzigen (lijst/miniatur-modus).
- Deze e-reader ondersteunt txt, pdf, epub, VOB, fb2, HTML- en RTF-bestandsformaten.

Sorteren van de boekenlijst

- In de bibliotheek zijn boeken gesorteerd op auteur, titel, onlangs gelezen, nieuw toegevoegd, favoriet etc.
- Druk op de **Menu-knop** en selecteer **Sorteren op** om een sorteermethode te kiezen.
- Selecteer het gewenste boek en druk op de Enter toets om te beginnen met lezen.

Zoeken naar boeken in de bibliotheek

Gebruik de zoekfunctie om te zoeken naar uw gewenste boeken in de bibliotheek.

- Selecteer in het optiemenu **'zoeken'** om een zoekbalk en het toetsenbord weer te geven.
- Typ de naam van het boek met behulp van de directionele en invoerknoppen, druk dan op de **Enter-knop** op het toetsenbord om te bevestigen.

Hoofdstuk 2 Aan de slag

Opmerking: Na het typen van de naam van het boek, kunt u ook op de **toetsenbord** knop drukken om het virtuele toetsenbord te verbergen; druk vervolgens op de **Enter-knop** om de zoekopdracht te starten.

Hoofdstuk 2 Aan de slag

Ebooks lezen

Boeken die overgebracht zijn naar de e-reader worden opgeslagen op het apparaat.

De e-reader ondersteunt ebooks in de volgende formaten: txt, pdf, epub, VOB, fb2, html, rtf, mobi, doc, docx, djvu, zip.

- Gebruik - in het home scherm of de bibliotheek - de directionele knoppen om de cursor te verplaatsen naar het gewenste boek en druk op **ENTER** om het te openen.

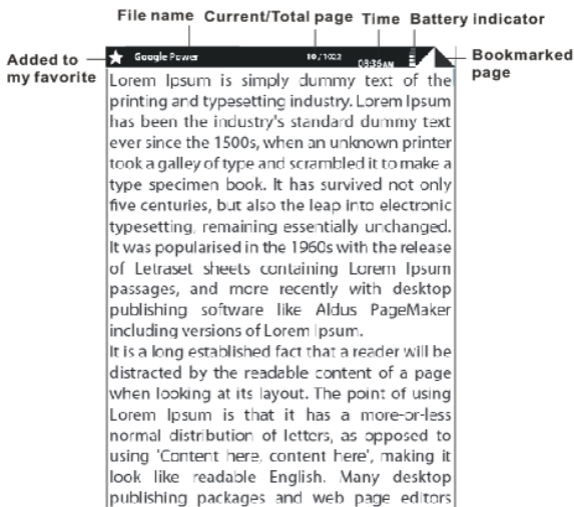

Hoofdstuk 2 Aan de slag

Pagina's omslaan

Druk tijdens het lezen van een pagina op de knop **Volgende pagina/directioneel-rechts** om naar de volgende pagina te gaan. Druk - om naar de vorige pagina te gaan - op de knop **Vorige pagina/directioneel-links**.

Het Opties Menu tijdens het lezen gebruiken

Druk tijdens het lezen van een pagina op de **Menu-knop** om het opties scherm weer te geven. Het optiemenu is verdeeld over twee pagina's. Druk op "<" of ">" om te bladeren door de beschikbare opties.

1. Bladwijzer toevoegen
2. Bladwijzers
3. Inhoudsopgave
4. Ga naar pagina
5. Zoek
6. Lettergrootte
7. Lettertype
8. Regelaafstand
9. Marge
10. Alleen tekst (Reflow)
11. Schermrotatie
12. Automatisch omslaan
13. Pagina verversen
14. Toevoegen aan favorieten
15. Over boek
16. Muziek

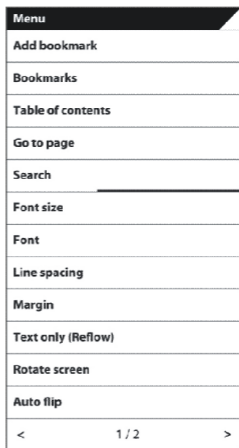

Hoofdstuk 2 Aan de slag

Bladwijzer toevoegen

Selecteer in het optiemenu **Bladwijzer toevoegen** om een bladwijzer voor de huidige pagina toe te voegen. Het pictogram zal verschijnen in de rechter bovenhoek, om aan te geven dat deze pagina een bladwijzer bevat. 

Bladwijzers

Selecteer in het optiemenu **Bladwijzers** om de Bookmark lijst van het huidige boek te tonen.

Inhoudsopgave

Selecteer in het optiemenu **Inhoudsopgave** om deze te tonen

Ga naar pagina

- U kunt naar pagina's springen met behulp van de optie **Ga naar pagina**. Selecteer in het optiemenu **Ga naar pagina**.
- Typ in het Ga naar pagina menu het paginanummer via het toetsenbord op het scherm in en druk op de **Enter-knop**.

Zoek

Selecteer in het optiemenu **Zoeken** om te zoeken naar de gewenste woorden in het huidige ebook.

Voer de gewenste woorden en druk op de knop **OK** op het schermtoetsenbord.

Lettergrootte

- Selecteer **Lettergrootte aanpassen** van de grootte van het lettertype in het optiemenu.
- Er zijn 6 lettergroottes beschikbaar: S, M, L, XL, XXL, XXXL.
- Selecteer de gewenste tekengrootte en druk op de **Enter-knop** om de lettergrootte aan te passen.

Hoofdstuk 2 Aan de slag

- Het duurt enkele seconden alvorens de lettertypen worden aangepast.

Hoofdstuk 2 Aan de slag

Lettertype

- Selecteer in het optiemenu **Lettertype** om het lettertype van het momenteel geopende ebook in te stellen. Beschikbare opties: **Arial, Times, Verdana.**
- Selecteer de gewenste optie en druk op de knop **Gereed** om te bevestigen.

Regelafstand

- Selecteer in het optiemenu **Regelafstand** om deze in te stellen. Beschikbare opties: Klein, Medium, Groot.

Marge

- Selecteer in het optiemenu **Marge** om de paginamarge in te stellen. Beschikbare opties: Klein, Medium, Groot. Selecteer de gewenste optie en druk op de Enter toets om te bevestigen.

Reflow modus (voor PDF-formaat)

In deze modus kan het voorkomen dat tekst over elkaar heen geplaatst wordt, indien de vervangende tekst groter is dan het origineel.

- Selecteer in het optiemenu **Reflow modus** om de tekst opnieuw te formatteren. Beschikbare opties: Aan, Uit.
- Selecteer de gewenste optie en druk op de knop **Gereed** om te bevestigen.

Schermmrotatie

- Selecteer in het optiemenu **Schermmrotatie** om de schermweergave te roteren, elke keer als u op **Schermmrotatie** drukt, kantelt het scherm met 90 graden.
- Druk nogmaals op de **Terug-knop** om terug te keren naar de oorspronkelijke weergave.

Hoofdstuk 2 Aan de slag

Automatisch omslaan

- Selecteer in het optiemenu **Automatisch omslaan** om dit in te schakelen. De beschikbare opties voor automatisch omslaan, zijn: Uit, 1 minuut, 2 minuten, 3 minuten, 4 minuten, 5 minuten.
- Selecteer de gewenste optie en druk op de Enter toets om te bevestigen.

Pagina verversen

Selecteer in het optiemenu, **Pagina verversing** om het verversen van de pagina in te stellen; de volgende opties zijn beschikbaar: Na elke pagina, na 3 pagina's, na 6 pagina's.

Selecteer de gewenste optie en druk op de Enter toets om te bevestigen.

Toevoegen aan Favorieten

- U kunt boeken toevoegen aan uw favorietenlijst. Verplaats in het optiemenu de cursor naar **Toevoegen aan Favorieten** om het huidige boek aan de favorietenlijst toe te voegen. Het pictogram verschijnt in de linker bovenhoek. ☆
- Druk, om boeken weer te geven in de favorietenlijst, op de menuknop terwijl u zich in de boekenlijst bevindt en selecteer **Favorieten**.
- Om het boek uit de favorieten te verwijderen:
Druk, tijdens het lezen van een pagina, op de Menu-knop en selecteer Verwijderen uit favorieten in het Optiemenu.

Boekinformatie

Selecteer in het optiemenu **Boekinformatie** om de boek-gegevens, zoals titel, auteur, formaat weer te geven

Hoofdstuk 2 Aan de slag

Muziek

- Ga, om de achtergrondmuziek in te stellen, naar het optiemenu en selecteer Muziek om te de muzikspeler te openen en de gewenste muziek weer te geven.
- Druk op de Terug toets om terug te gaan naar het lezen van het boek, dan kunt u naar de muziek luisteren tijdens het lezen van boek.

Over bladwijzers

Bladwijzers toevoegen

Ga tijdens het lezen naar de gewenste pagina en open het optiemenu. Selecteer Bladwijzer toevoegen om een bladwijzer voor de huidige pagina toe te voegen. En het pictogram zal verschijnen op de hoogste juiste hoek. 

Nog steeds het lezen van een bladwijzer

- Selecteer in het hoofdmenu Bladwijzers om de lijst met bladwijzers te openen.
- Selecteer in de lijst met bladwijzers het gewenste boek en vervolgens de gewenste bladwijzer.

Bladwijzers verwijderen

U kunt kiezen uit de volgende methoden om bladwijzers verwijderen.

- Druk in het bladwijzerscherm op de menutoets om het optiemenu weer te geven.

Selecteer Bladwijzer missen, en verplaats dan de cursor om de gewenste items die moeten worden verwijderd te selecteren.

Afspelen van muziek

Over de muziekbibliotheek

- In het hoofdmenu, drukt u op het Muziek pictogram om de muziekbibliotheek te openen.
- Druk op de directionele-omhoog/omlaag toetsen om door de lijst met nummers te bladeren.
- Druk op de menutoets om het optiemenu weer te geven en de lijst met nummers te sorteren of het gewenste nummer te zoeken.

Nummers afspelen

Druk in de muziekbibliotheek op het gewenste nummer om te beginnen met spelen.

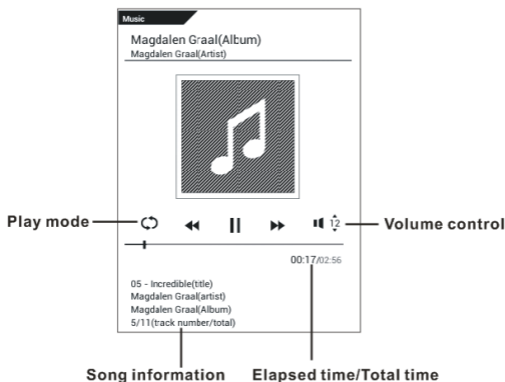

Opmerking: Als u de muziekmode wilt verlaten, drukt u op de knop afspelen/pauzeren om te stoppen met afspelen.

Hoofdstuk 2 Aan de slag

Druk vervolgens op de toets Return.

De besturingselementen van de muzikspeler

Onderbreken of afspelen	Druk op /. 
Vorig of volgend nummer afspelen.	Druk op /. 
Terugspoelen of vooruitspoelen	Druk en houd / ingedrukt. 
Het volumeniveau aanpassen.	Druk op de directionele-omhoog/omlaag knoppen om het volume te regelen.
Afspeelmodus wijzigen	Druk op het pictogram Weergavemodus.
Om terug te keren naar de muziekbibliotheek.	Druk op de Terug knop.

Foto's weergeven

- Selecteer in het hoofdmenu Afbeeldingen om de fotoviewer te openen.
- Druk in de fotobibliotheek op de menutoets om de Lijstmodus/Miniatuur modus in te stellen.
- Gebruik de directionele-omhoog/omlaag knoppen om door de bestanden en mappen te navigeren.
- Druk op de Vorige/Volgende pagina knoppen om door pagina's te bladeren.

Hoofdstuk 2 Aan de slag

Foto's openen

- Verplaats de cursor naar de gewenste foto in de fotobibliotheek en druk op de Enter-knop op de geselecteerde foto te bekijken in de volledige schermweergave.
- Druk, in de modus Volledig scherm, op de directionele knoppen / Vorige/Volgende pagina knoppen om de vorige en volgende foto weer te geven.

Het optiemenu gebruiken

Druk in de modus volledig scherm op de menu-toets om het optiemenu weer te geven .

In- of uitzoomen op foto's

- Als u wilt inzoomen op een afbeelding in de modus volledig scherm, drukt u op de Menu knop en vervolgens op In-/uitzoomen om een ander zoomniveau te selecteren.
→
- Als u wilt terugkeren naar de oorspronkelijke grootte, druk op de toets Return en normale werking wordt hervat.

Foto 's roteren

U kunt de afbeelding roteren zoals u dat wilt.

- In de modus volledig scherm, drukt u op Menu Roteren 90 graden met de klok mee / roteren 90 graden tegen de klok in.→
- Elke keer dat u op Roteren drukt, wordt de afbeelding 90 graden gedraaid.

Informatie

In de modus volledig scherm, drukt u op de Menu knop en vervolgens op Info om de informatie over de afbeelding naam, dimensie, bestandsgrootte en bestandstype weer te geven.→

Hoofdstuk 2 Aan de slag

Diavoorstelling

- In de modus volledig scherm, drukt u op de Menuknop en dan Diavoorstelling om te starten. →
- Selecteer in het drop-down menu 'Diatijdsduur' om de tijdsduur van de voorstelling aan te passen.
- Om de diavoorstelling te stoppen, drukt u op de Menuknop en op Voorstelling uit. → →
- Druk op de Terug knop om terug te keren naar de fotolijst.

Webbrowser

Een webpagina weergeven

- Druk in het beginscherm op Instellingen en dan Browser om de webbrowser te openen. →
- Druk op de adresbalk aan de bovenkant van het scherm, druk en houd ingedrukt om de invoermethode in te stellen.
- Typ het webadres in de adresbalk en druk op Enter.
- Druk op een koppeling op een webpagina om deze in een nieuwe webpagina te openen.
- Sleep omhoog en naar beneden om door webpagina's te bladeren.
- Sleep in zoommodus, links, rechts, omhoog, naar beneden om de webpagina te verplaatsen .
- Druk op de Terug-knop om terug te keren naar de vorige pagina.

Hoofdstuk 2 Aan de slag

Let op:

- De browser opent standaard de Google-startpagina.

Het optiemenu gebruiken

Druk op de menuknop om het menu Browseropties weer te geven.

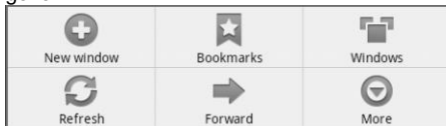

Hoofdstuk 2 Aan de slag

Nieuw venster:

Opent een nieuw venster.

Bladwijzers

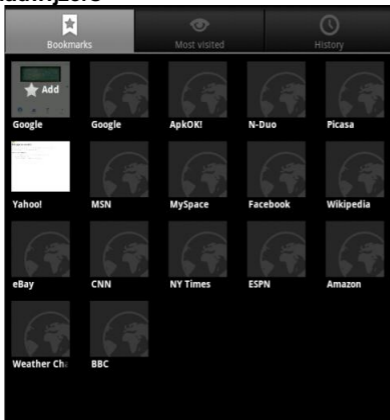

- Bladwijzers

Dit overzicht toont alle bladwijzers; Druk op een bladwijzer om de webpagina te openen. Houd ingedrukt om het optiemenu voor een geselecteerde bladwijzer weer te geven. Druk op de bladwijzer toevoegen om een nieuwe bladwijzer voor de huidige webpagina te maken.

- Meestbezochte

Druk om de meest bezochte website-lijst weer te geven.

- Geschiedenis

Hoofdstuk 2 Aan de slag

Open dit om de geschiedenislijst te bekijken. Als u deze lijsten wilt verwijderen, druk dan op de Menu-knop en selecteer Geschiedenis wissen.

Windows

Toon meerdere webpagina vensters geopend op een moment. Druk op het gewenste venster om dit te vergroten naar volledig schermmodus.

Vernieuwen/Stop

Druk op Verversen om de huidige pagina te vernieuwen, druk op Stop om te stoppen met het laden van de huidige pagina.

Vooruit:

Druk op Vooruit om naar de volgende bezochte webpagina te gaan.

Meer

Gebruik andere beschikbare functies, inclusief Bladwijzer toevoegen, Vinden op de pagina, Tekst selecteren, Pagina-informatie, Pagina delen, Downloads, Instellingen.

Bestandsverkenner

- Selecteer in het hoofdmenu Verkenner om deze te openen.
- Druk op de directionele-omhoog/omlaag knoppen om door de lijst met bestanden te bladeren.
- Druk op de Vorige/Volgende pagina knoppen om door pagina's te bladeren.

Het optiemenu gebruiken

In het scherm met de bestandslijst, drukt u op de knop Menu om het optiemenu te openen.

Zoeken naar bestanden in de bestandsverkenner

Druk in de lijst met bestanden op de Menu-knop en dan Zoeken om het toetsenbord op het scherm te tonen. →

- Type de naam van het boek met behulp van de directionele knoppen en de Enter-knop op het virtuele toetsenbord, druk vervolgens op de Enter toets op het toetsenbord om te bevestigen.

Kopiëren / verplaatsen van bestanden of mappen

1. Selecteer in de lijst met bestanden de gewenste bestanden en mappen die moeten worden gekopieerd of verplaatst
2. Druk op de menuknop om het menu Bewerken te openen en selecteer Kopiëren of Verplaatsen.
3. Ga naar de doelmap waarin u het geselecteerde bestand of de map in wilt plaatsen.
4. Druk op de Menu-knop en dan op plakken. →

Opmerking: het kan duren langer om bestanden/mappen met een grote bestandsgrootte te plakken.

Hoofdstuk 2 Aan de slag

Hernoemen van bestanden of mappen

1. Selecteer in de lijst met bestanden het gewenste bestand/de map die moet worden gewijzigd .
2. Druk op de menu-toets om het bewerkingsmenu te tonen, selecteer Hernoemen
3. Druk op de Enter of toetsenbordknop en gebruik het virtuele toetsenbord om een nieuwe bestandsnaam in te voeren.
4. Druk op OK om te bevestigen.

Verwijderen van bestanden

- Selecteer in de Bestandsverkenner de bestanden die u wilt verwijderen
- Druk op de Menu-knop en Verwijderen om het verwijderscherm weer te geven, selecteer Ja om te verwijderen.→

Opmerking: het kan langer duren om bestanden met grote bestandsgrootte of grote hoeveelheden bestanden te verwijderen.

Bestanden sorteren

U kunt bestanden sorteren op Interne opslag, Externe opslag, USB-geheugen.

Druk op de Menu-knop en dan Sorteren op om een sorteermethode te kiezen.→

Hoofdstuk 3-instellingen

Energie-instellingen

Om de slaapstand/automatisch in-/uit te schakelen; u kunt ook de tijdsduur instellen waarna deze in werking gaan.

Datum & tijd

Om de klok en datum, tijd in te stellen.

Druk op de directionele-links/rechts knoppen om de cursor te verplaatsen.

Druk op de directionele-omhoog/omlaag knoppen om de gewenste waarde in te stellen.

Selecteer Ja om te bevestigen, selecteer Nee om de instelling te annuleren.

Systeeltaal

Voor het instellen van de taal van de gebruikersinterface voor de e-reader.

Formateer apparaat

Formateert het apparaat en wist de gegevens in de e-reader.

Standaardinstellingen herstellen

Om de e-reader te herstellen naar de standaardwaarden.

Alle instellingen worden teruggezet. Ondertussen zullen alle DRM-inhoud en activeringsinformatie worden verwijderd.

Informatie over het apparaat

Geeft informatie over de e-reader weer, zoals firmwareversie, intern/SD kaart geheugen etc.

DRM autorisatie informatie

DRM autorisatie informatie weergegeven op de e-lezer.

Wi-Fi-instellingen

In de Wi-Fi-instellingen kunt u draadloze netwerken beheren.

Wi-Fi inschakelen: Kies in het hoofdmenu Instellingen en dan Wi-Fi Instellingen en vervolgens Wi-Fi, waarna "√" wordt weergegeven wanneer Wi-Fi is ingeschakeld. →→

Verbinding maken met een Wi-Fi netwerk: druk op Wi-Fi instellingen om de lijst met beschikbare netwerken te tonen, selecteer een netwerk en geef indien nodig, een wachtwoord in en druk op "**Verbinden**". Sla de instellingen op voor de gecodeerde verbinding en maak verbinding met het Wi-Fi netwerk. (Beveiligde netwerken worden weergegeven met een slotpictogram).

Als meer dan één eerder gebruikt netwerk zich binnen het bereik bevindt, zal de ICARUS 8 zal automatisch verbinding maken met het laatst gebruikte netwerk.

Als de e-reader is verbonden met een Wi-Fi-netwerk, toont een Wi-Fi pictogram aan de bovenkant van het scherm de sterkte van de verbinding.

Hoofdstuk 4 Problemen oplossen

De e-reader reageert niet of kan niet worden ingeschakeld.

- Reset de e-reader door te drukken op de Reset-knop aan de achterkant van de behuizing van het apparaat. De e-reader zal worden afgesloten als deze is ingeschakeld en u moet de e-reader opnieuw opstarten.
- De accu volledig uitgeput. Laad de e-reader via USB of een optionele USB AC Adapter.

De levensduur van de batterij lijkt kort

- De bedrijfstemperatuur is lager dan 5 graden Celsius. Dit is te wijten aan de kenmerken van de batterij en is geen storing
- De batterij is gedurende een langere periode niet gebruikt . Laad de batterij van de e-reader aub weer op
- De batterij is niet volledig opgeladen. Laad de e-reader gedurende ten minste 4 uur op.
- De batterij moet worden vervangen. Raadpleeg ICARUS Support voor service.

Een ebook kan niet worden geopend

- Copyright beschermde boeken kunnen niet worden gelezen op een ander dan het geautoriseerde apparaat.
- Controleer of de DRM van het boek is verlopen.
- Controleer of het boek-formaat wordt ondersteund door de e-lezer.

De e-reader kan niet worden bediend terwijl deze via USB is verbonden.

- De e-reader kan niet worden bediend, terwijl deze is aangesloten op een computer. Dit is geen defect maar normaal gedrag van het apparaat.
- Verbreek de verbinding van de e-reader met de

Hoofdstuk 4 Problemen oplossen

- computer (via Veilig hardware verwijderen) om de e-reader normaal te kunnen gebruiken.
- Om de e-reader te kunnen gebruiken tijdens het opladen: klik op het pictogram op de beneden rechterhoek van de taakbalk van de computer om de gegevensverbinding met de computer te verbreken [Hardware veilig verwijderen]. Nadat de e-reader veilig is verwijderd, laadt de computer de e-reader alleen op en kunt u deze normaal gebruiken.

Onderhoud

- Als de e-reader nat wordt, dient u deze onmiddellijk uit te schakelen. Wacht voordat de e-reader volledig droog is voordat u deze opnieuw inschakelt.
- Maak het scherm schoon met een zachte doek; Wees voorzichtig en maak deze nooit met een schurende doek schoon. Bewaar de e-reader in een beschermhoes, als u deze vervoert in een tas, om schade aan de e-reader te voorkomen. Let op dat een beschermhoes geen garantie vormt, dat uw apparaat niet beschadigd raakt. De e-reader is gemaakt van gevoelige materialen (met name het e-paper scherm) en elektronica; behandeld uw apparaat met zorg.
- Als de e-reader service nodig heeft, raadpleeg dan ICARUS via de contact informatie op de garantiekaart. Verkeerde service / service door niet geautoriseerde partijen kan uw garantie doen vervallen.

Productspecificaties

Beeldscherm

8.0 inch e-paper scherm, 1024x 768 pixels

Helderheid: 200 cd/m²

Opslaggeheugen

Intern geheugen: 4 GB (FAT-formaat)

Ondersteunt micro SD geheugenkaarten tot 16 GB (FAT32 formaat)

Media-bestandsindelingen ondersteund

Ebook: txt, pdf, epub, VOB, fb2, html, rtf, mobi, doc, docx, djvu, zip

Foto: jpg, bmp, gif, png

Muziek: mp3, wma, aac, wav, ogg

Connectiviteit

Overdracht van gegevens: USB 2.0 High Speed

Audio: 3,5 mm audio-aansluiting

Vermogen: USB-aansluiting

Diversen

Klok / datum

Real time batterij-indicatie

Levensduur van de batterij

Lezen – tot maximaal 40 uur

Standby-tijd – tot maximaal 30 dagen

Opladen

Voeding: 5.0V, 1.5A

Duur: 4 uur (ongeveer)

Minimum systeemvereisten (USB Mass Storage)

Windows 2000, ME, XP, Vista, Win 7

MAC OS X en Linux (met massa-opslag apparaat ondersteuning)

Fysieke eigenschappen

Afmetingen: 211.6 x 150,0 X 9.0 (mm)(approx.)

※ Ontwerp en specificaties zijn onderhevig aan
verandering zonder voorafgaande kennisgeving

Informatie over certificatie

Over de FCC

Deze apparatuur is getest en bevonden te voldoen aan de limieten voor een digitaal apparaat van klasse B, conform deel 15 van de FCC-voorschriften. Deze limieten zijn opgesteld om een redelijke bescherming tegen schadelijke storingen in residentiële installaties te bieden. Deze apparatuur genereert, gebruikt, en kan radiofrequentie-energie uitstralen en als niet geïnstalleerd en gebruikt in overeenstemming met de instructies, kan schadelijke interferentie aan radioverbindingen plaatsvinden. Er is echter geen garantie dat er geen storing in een particuliere installatie zal optreden.

Als deze apparatuur schadelijke storing aan de radio of televisie ontvangs toebrengt, wat kan worden vastgesteld door het toestel uit en weer in te schakelen, wordt de gebruiker aangemoedigd om te proberen interferentie te corrigeren door een of meer van de volgende maatregelen:

- Heroriënteer of verplaats de ontvangstantenne.
- Vergroot de afstand tussen de apparatuur en de ontvanger.
- Sluit de apparatuur aan op een stopcontact op een ander circuit dan dat waarop de ontvanger is aangesloten.
- Raadpleeg de leverancier of een ervaren radio/TV-technicus om hulp.

WAARSCHUWING: DE FABRIKANT IS NIET VERANTWOORDELIJK VOOR ENIGE RADIO- OF TV-STORING DIE WORDT VEROORZAAKT DOOR ONBEVOEGDE WIJZIGINGEN AAN HET APPARAAT. DERGELIJKE WIJZIGINGEN KUNNEN HET RECHT OP HET GEBRUIK VAN DIT APPARAAT DOOR DE GEBRUIKER WEGNEMEN.

Over CE



Het symbool betekent dat dit apparaat voldoet aan de Europese richtlijnen voor veiligheid en elektrische storingen.

Auteursrechten en het Handelsmerk

Copyright wetten verbieden het kopiëren van de gegevens van dit product of de inhoud van deze handleiding (illustraties, gerelateerde documenten, enz.) geheel of gedeeltelijk zonder toestemming van de copyright houder. Bovendien is het gebruik van de gegevens van dit product of de inhoud van deze handleiding niet toegestaan zonder toestemming van leverancier behalve voor persoonlijk gebruik.

Microsoft, Windows, Windows Vista en Windows Media zijn handelsmerken of geregistreerde handelsmerken van Microsoft Corporation in de Verenigde Staten en / of andere landen.

Macintosh en Mac OS zijn handelsmerken van Apple Inc., geregistreerd in de VS en andere landen.

Adobe, het Adobe-logo, de e-reader en PDF zijn geregistreerde handelsmerken of handelsmerken van Adobe Systems Incorporated in de Verenigde Staten en/of andere landen.

MPEG Layer-3 audio codering van technologie en octrooien zijn in licentie gegeven door Fraunhofer IIS en Thomson.

ICARUS en ICARUS 8 zijn geregistreerde handelsmerken van ICARUS Reader.

De e-reader bevat Adobe ® Reader® mobiele software onder licentie van Adobe Systems Incorporated, Copyright © 1995-2009 Adobe Systems Incorporated. Alle rechten voorbehouden. Adobe en Reader zijn handelsmerken van Adobe Systems Incorporated.

Informatie over verwijdering en hergebruik

Uw e-reader moet volgens lokale wetten en regels worden verwijderd.

Omdat dit product een accu bevat, moet het product afzonderlijk van huishoudelijk afval worden verwijderd. Wanneer uw e-reader het einde van het leven bereikt, neem dan contact op met uw lokale autoriteiten om te leren over recycle-opties.

Vervanging van de batterij:

De oplaadbare batterij mag alleen door een geautoriseerde serviceprovider worden vervangen.



Dit symbool op het product of in de instructies betekent dat uw elektrische of elektrisch-apparatuur moet worden verwijderd aan het einde van zijn leven afzonderlijk van uw huishoudelijk afval. Er zijn aparte inzamelsystemen voor recycling in de EU, voor meer informatie, gelieve de lokale overheid of uw dealer waar u het product hebt gekocht te contacteren hierover.

Disclaimer

Alle informatie, ontwerp en specificaties die zijn opgenomen in deze handleiding waren correct ten tijde van publicatie. Echter, aangezien het product voortdurend wordt verbeterd, kan er een verschil zijn tussen het daadwerkelijke apparaat en de in deze handleiding gepresenteerde functionaliteit of uiterlijk.



Bevat Reader® mobiele technologie door Adobe Systems Incorporated