

# zūmo<sup>®</sup> 300-serie Gebruikershandleiding



Alle rechten voorbehouden. Volgens copyrightwetgeving mag deze handleiding niet in zijn geheel of gedeeltelijk worden gekopieerd zonder schriftelijke toestemming van Garmin. Garmin behoudt zich het recht voor om haar producten te wijzigen of verbeteren en om wijzigingen aan te brengen in de inhoud van deze handleiding zonder de verplichting te dragen personen of organisaties over dergelijke wijzigingen of verbeteringen te informeren. Ga naar [www.garmin.com](http://www.garmin.com) voor de nieuwste updates en aanvullende informatie over het gebruik van dit product.

TracBack®, Garmin®, het Garmin-logo en zūmo® zijn handelsmerken van Garmin Ltd. of haar dochtermaatschappijen, geregistreerd in de Verenigde Staten en andere landen. BaseCamp™, HomePort™, myGarmin™, myTrends™, nūMaps Garantie™, nūMaps Lifetime™, en trafficTrends™ zijn handelsmerken van Garmin Ltd. of haar dochtermaatschappijen. Deze handelsmerken mogen niet worden gebruikt zonder de uitdrukkelijke toestemming van Garmin.

Het merk en de logo's van Bluetooth® zijn eigendom van Bluetooth SIG, Inc. en voor het gebruik van deze naam door Garmin is een licentie verkregen. microSD™ is een handelsmerk van SD-3C. Windows® en Windows NT® zijn geregistreerde handelsmerken van Microsoft Corporation in de Verenigde Staten en/of andere landen. Mac® is een handelsmerk van Apple Computer, Inc.

De HD Radio-technologie is geproduceerd onder licentie van iBiquity Digital Corporation. Amerikaanse en internationale patenten. HD Radio® en het HD-logo zijn een handelsmerk van iBiquity Digital Corporation.

# Inhoudsopgave

<b>Aan de slag</b> .....	<b>1</b>	<b>Navigatie</b> .....	<b>7</b>
Uw toestel op een motorfiets bevestigen .....	1	Een route starten .....	7
De kabels van de steun met voeding .....	1	De routeberekeningsmethode wijzigen .....	7
De stuurhouder installeren .....	1	Meerdere routes vooraf bekijken .....	7
De voedingskabels op de motorfietshouder bevestigen .....	1	Een route naar een opgeslagen locatie starten .....	7
De basisplaat op de motorfietshouder bevestigen .....	2	Uw route op de kaart .....	7
De basisplaat op de stuurhouder bevestigen .....	2	De navigatiekaart gebruiken .....	7
Uw toestel in de motorfietshouder installeren .....	2	Een punt aan een route toevoegen .....	7
Uw toestel uit de motorfietshouder nemen .....	2	Een omweg maken .....	7
Uw toestel in een auto bevestigen .....	2	De route stoppen .....	7
Mijn Dashboard .....	3	Routesuggesties gebruiken .....	7
Mijn Dashboard instellen .....	3	Afritten met diensten .....	7
Het toestel registreren .....	3	Afrit met diensten zoeken .....	7
De software bijwerken .....	3	Navigeren naar een afrit .....	7
nūMaps Garantie™ .....	3	Punten vermijden op de route .....	8
Kaarten bijwerken .....	3	Aangepast vermijden .....	8
Het toestel uitschakelen .....	3	Een gebied vermijden .....	8
Het toestel resetten .....	3	Een weg vermijden .....	8
De slaapstand .....	3	Een eigen te vermijden punt uitschakelen .....	8
Slaapstand inschakelen .....	3	Te vermijden punten verwijderen .....	8
Slaapstand uitschakelen .....	3	Geavanceerde omwegen inschakelen .....	8
De helderheid van het scherm aanpassen .....	3	Omrijden bij aangegeven gebieden .....	8
Het volume regelen .....	3	Offroad navigeren .....	8
Statusbalkpictogrammen .....	3	<b>Kaartpagina's</b> .....	<b>8</b>
GPS-signalen ontvangen .....	3	De kaart aanpassen .....	8
Transportmodi .....	4	De kaartlagen aanpassen .....	8
Batterijgegevens .....	4	Het reislog weergeven .....	8
De tijd instellen .....	4	Het kaartgegevensveld aanpassen .....	8
Werken met de knoppen op het scherm .....	4	Kaartknoppen aanpassen .....	8
Werken met het schermtoetsenbord .....	4	Het kaartdashboard wijzigen .....	8
Snelkoppelingen .....	4	Het kaartperspectief wijzigen .....	8
Een snelkoppeling pictogram toevoegen .....	4	Afslagen weergeven .....	9
Een snelkoppeling verwijderen .....	4	Een lijst met afslagen weergeven .....	9
<b>Locaties zoeken</b> .....	<b>4</b>	Volgende afslag weergeven .....	9
Locaties .....	4	Knooppunten weergeven .....	9
Een locatie zoeken op categorie .....	4	Realtime verkeerswaarschuwingen weergeven .....	9
Een locatie zoeken met behulp van de zoekbalk .....	4	Reisinformatie weergeven .....	9
Het zoekgebied wijzigen .....	5	De huidige locatiegegevens weergeven .....	9
Een gesloten of ontbrekende locatie rapporteren .....	5	Nabije services vinden .....	9
Een nuttig punt beoordelen .....	5	Routebeschrijving naar uw huidige locatie .....	9
Zoekfuncties .....	5	<b>Handsfree gesproken aanwijzingen</b> .....	<b>9</b>
Een adres zoeken .....	5	Draadloze headsets .....	9
Een kruispunt zoeken .....	5	Bluetooth draadloze technologie inschakelen .....	9
Een plaats zoeken .....	5	Een draadloze headset koppelen .....	9
Een locatie zoeken met behulp van coördinaten .....	5	Een gekoppelde headset verwijderen .....	10
Een locatie op de kaart zoeken .....	5	Uw headset loskoppelen .....	10
Een thuislocatie opslaan .....	5	Tips na het koppelen van de toestellen .....	10
Naar huis navigeren .....	5	<b>De apps gebruiken</b> .....	<b>10</b>
De gegevens van uw thuislocatie bewerken .....	6	Help gebruiken .....	10
Zoeken naar recent gevonden bestemmingen .....	6	Help-onderwerpen zoeken .....	10
De lijst met recent gevonden locaties wissen .....	6	Een reis plannen .....	10
Parkeerplaats zoeken .....	6	Vertrektijd en verblijfsduur plannen .....	10
Uw vorige parkeerplaats vinden .....	6	De transportmodus in een reis wijzigen .....	10
Een gesimuleerde locatie instellen .....	6	Navigeren aan de hand van een opgeslagen reis .....	10
Locaties opslaan .....	6	Een opgeslagen reis bewerken .....	10
Een locatie opslaan .....	6	TracBack® .....	10
Uw huidige locatie opslaan .....	6	Uw recente route terugvolgen .....	10
Een route naar een opgeslagen locatie starten .....	6	Uw recente route als reis opslaan .....	10
Een opgeslagen locatie bewerken .....	6	Het kompas gebruiken .....	10
Categorieën aan een opgeslagen locatie toewijzen .....	6	Recente routes en bestemmingen weergeven .....	11
Een opgeslagen locatie delen .....	6	Servicegeschiedenis loggen .....	11
Een locatie naar het toestel verzenden .....	6	Servicecategorieën toevoegen .....	11
Een opgeslagen locatie verwijderen .....	6	Servicecategorieën verwijderen .....	11
		Servicerecords verwijderen .....	11
		Een servicerecord bewerken .....	11

De wereldklok gebruiken .....	11	Plaatsing op het dashboard .....	16
De wereldkaart weergeven .....	11	Het toestel, de houder en de steun verwijderen .....	16
De wekker instellen .....	11	Het toestel uit de houder nemen .....	16
De calculator gebruiken .....	11	De houder uit de steun verwijderen .....	16
Eenheden omrekenen .....	11	De zuignapsteun van de voorruit halen .....	16
Wisselkoersen instellen .....	11	Kaarten bijwerken .....	16
Aanbiedingen .....	11	Over nùMaps Lifetime .....	16
Aanbiedingen bekijken .....	11	Extra kaarten kopen .....	16
Een lijst met aanbiedingen weergeven .....	11	Flitspaalinformatie .....	16
Verkeersinformatie en aanbiedingen uitschakelen .....	11	Eigen nuttige punten .....	17
De taalgids gebruiken .....	12	POI Loader-software installeren .....	17
De taalgids aanschaffen .....	12	De Help-bestanden van de POI Loader gebruiken .....	17
Talen in de taalgids selecteren .....	12	Extra's zoeken .....	17
Woorden en zinnen vertalen .....	12	Accessoires aanschaffen .....	17
Een tweetalig woordenboek gebruiken .....	12	Problemen oplossen .....	17
<b>Verkeersinformatie .....</b>	<b>12</b>	<b>Index .....</b>	<b>18</b>
Verkeersinformatie ontvangen .....	12		
Verkeersinformatie-ontvanger .....	12		
Informatie over het verkeerspictogram .....	12		
Verkeer op uw route .....	12		
Verkeer op uw route weergeven .....	12		
Handmatig verkeer op uw route vermijden .....	13		
Een alternatieve route nemen .....	13		
Verkeersinformatie op de kaart weergeven .....	13		
Verkeer in uw omgeving .....	13		
Vertragingen zoeken .....	13		
Een verkeersprobleem op de kaart weergeven .....	13		
Verkeersinformatie interpreteren .....	13		
Verkeersabonnementen .....	13		
Abonnement activeren .....	13		
Verkeersinformatie uitschakelen .....	13		
<b>Gegevensbeheer .....</b>	<b>13</b>		
Gegevensbeheer .....	13		
Bestandstypen .....	13		
Informatie over geheugenkaarten .....	13		
Een geheugenkaart installeren .....	13		
Het toestel aansluiten op uw computer .....	13		
Gegevens van uw computer overzetten .....	14		
De USB-kabel loskoppelen .....	14		
Bestanden verwijderen .....	14		
<b>Het toestel aanpassen .....</b>	<b>14</b>		
Kaart- en voertuiginstellingen .....	14		
Kaarten inschakelen .....	14		
Navigatie-instellingen .....	14		
Routevoorkeuren .....	14		
Scherminstellingen .....	14		
Bluetooth-instellingen .....	14		
Bluetooth uitschakelen .....	15		
Verkeersinstellingen .....	15		
Informatie over verkeersabonnementen .....	15		
trafficTrends .....	15		
Instellingen voor eenheden en tijd .....	15		
Taal- en toetsenbordinstellingen .....	15		
Toestel- en privacyinstellingen .....	15		
Gevarenzonealarminstellingen .....	15		
De instellingen herstellen .....	15		
<b>Appendix .....</b>	<b>15</b>		
Voedingskabels .....	15		
Het toestel opladen .....	15		
Onderhoud van uw toestel .....	15		
De behuizing schoonmaken .....	15		
Het aanraakscherm schoonmaken .....	16		
Diefstalpreventie .....	16		
De levensduur van de batterij verlengen .....	16		
De zekering in de voertuigvoedingskabel vervangen .....	16		

## Aan de slag

### ⚠ WAARSCHUWING

Lees de gids *Belangrijke veiligheids- en productinformatie* in de verpakking voor productwaarschuwingen en andere belangrijke informatie.

- 1 Het toestel monteren (pagina 1).
- 2 Het toestel registreren (pagina 3).
- 3 Controleren op updates:
  - Software-updates (pagina 3).
  - Gratis kaartupdate (pagina 3).

## Uw toestel op een motorfiets bevestigen

### De kabels van de steun met voeding

### ⚠ WAARSCHUWING

Garmin raadt aan dat een ervaren installateur met kennis van elektrische systemen het toestel installeert. Het onjuist aansluiten van stroomkabels kan schade toebrengen aan het voertuig of de accu, en kan persoonlijk letsel veroorzaken.

Lees de gids *Belangrijke veiligheids- en productinformatie* in de verpakking voor productwaarschuwingen en andere belangrijke informatie.

Kies een geschikte en veilige plek om het toestel op uw motorfiets te bevestigen, uitgaande van beschikbare stroombronnen en veilige kabelbevestiging.



①	Motorfietshouder
②	Kale kabels met zekering in de kabel voor stroomaansluiting (voor motorfietsvoeding)

### De stuurhouder installeren

Bij het toestel worden onderdelen geleverd voor twee installatiemogelijkheden aan het stuur. Voor aangepaste houders kunnen extra onderdelen nodig zijn (<http://www.ram-mount.com>).

#### De U-bout en stuurhouder installeren

- 1 Plaats de U-bout ① rond het stuur ② en steek de uiteinden door de stuurhouder ③.

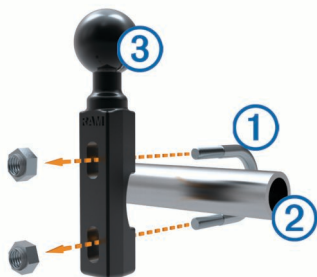

- 2 Draai de moeren aan om de houder vast te zetten.  
**OPMERKING:** Het aanbevolen moment is 5,6 Nm (50 lbf-inch). Gebruik geen moment van meer dan 9 Nm (80 lbf-inch).

#### De stuurhouder installeren op het koppelingshandvat of het remhandvat

- 1 Verwijder de twee fabrieksbouten op uw koppelingshandvat of remhandvat ①.

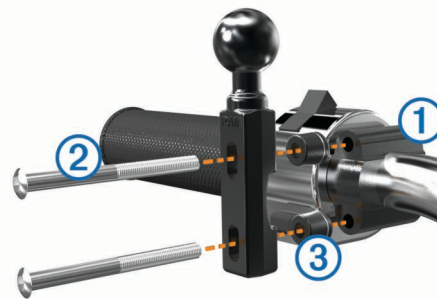

**OPMERKING:** Er worden zowel standaardbouten van 1/4 inch als M6-bouten meegeleverd. Kies bouten van dezelfde maat als de fabrieksbouten op het koppelingshandvat of het remhandvat.

- 2 Steek de nieuwe bouten ② door de stuurhouder, de tussenstukjes ③ en het koppelingshandvat of het remhandvat.
- 3 Draai de bouten aan om de houder vast te zetten.

### De voedingskabels op de motorfietshouder bevestigen

- 1 Steek de connector van de voedingskabel ① door de bovenkant van de opening in de motorfietshouder.



- 2 Geleid de kabel naar beneden door de onderkant van de opening ② en trek de kabel terug tot deze strak staat.
- 3 Steek de zwarte schroef ③ in de achterkant van de houder ④ en draai deze vast om de kabel op zijn plaats te houden.

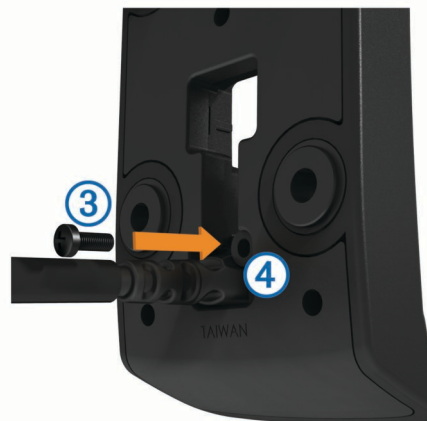

- 4 Duw de beschermkap ⑤ door de opening aan de bovenkant en druk deze in het gat.



- 6 Breng de bal van de basisplaat die is bevestigd aan de houder ③ in één lijn met het andere uiteinde van de arm met twee aansluitingen.
- 7 Herhaal de stappen 2–4.

### Uw toestel in de motorfietshouder installeren

- 1 Plaats de onderkant van het toestel in de houder.



- 2 Kantel het toestel naar achteren totdat het vastklikt.

**OPMERKING:** Als de hendel aan de bovenkant van de houder omhoog blijft staan nadat u het toestel hebt geplaatst, druk de hendel dan naar beneden.

### Uw toestel uit de motorfietshouder nemen

- 1 Druk op de knop aan de zijkant van de houder.
- 2 Haal het toestel uit de houder.
- 3 Plaats op de motorfietshouder de beschermkap over de voedingsconnector in het midden van de kabel (pagina 1).

### Uw toestel in een auto bevestigen

#### KENNISGEVING

Raadpleeg voordat u het toestel monteert de lokale wetgeving omtrent montage op de voorruit.

#### ⚠ WAARSCHUWING

Dit product bevat een lithium-ionbatterij. Ter voorkoming van persoonlijk letsel en schade aan het product als gevolg van blootstelling van de batterij aan extreme hitte dient u het toestel buiten het bereik van direct zonlicht te bewaren.

Gebruik de zuignapsteen niet op een motorfiets.

Lees de gids *Belangrijke veiligheids- en productinformatie* in de verpakking voor productwaarschuwingen en andere belangrijke informatie.

- 1 Trek de beschermkap aan de achterkant van de houder terug.
- 2 Steek de voedingskabel van de auto ① in de mini-USB-connector ② onder de beschermkap.



- 3 Verwijder de doorzichtige plastic laag van de zuignap.
- 4 Maak de voorruit en de zuignap schoon en droog met een pluisvrije doek.

### De basisplaat op de motorfietshouder bevestigen

#### KENNISGEVING

Door rechtstreeks, aanhoudend contact met de basisplaat of enig ander deel van de motorfiets kan de houder na verloop van tijd beschadigd raken. U kunt dit soort beschadigingen voorkomen door vulringen te plaatsen tussen de houder en de basisplaat, en te controleren dat geen deel van het toestel of de houder de motorfiets raakt.

- 1 Steek de schroeven van M4 x 40 mm met bolcilinderkop ① door de ringen ②, de houder, de tussenstukjes ③ en de basisplaat ④.



- 2 Draai de moeren aan om de basisplaat vast te zetten.

### De basisplaat op de stuurhouder bevestigen

- 1 Breng de bal van de stuurhouder ① en de bal van de basisplaat ② in één lijn met de arm met twee aansluitingen ③.



- 2 Druk de bal in de arm met twee aansluitingen.
- 3 Draai de knop een beetje vast.
- 4 Pas de positie aan voor optimaal zicht en bediening.
- 5 Draai de knop aan om de steun vast te zetten.



- 5 Druk de zuignap ③ tegen de voorruit en duw de hendel ④ naar achteren, naar de voorruit toe.
- 6 Klik de houder ⑤ vast op de zuignapsteun.
- 7 Plaats de onderkant van het toestel in de houder.
- 8 Kantel het toestel naar achteren totdat het vastklikt.  
Druk op het logo aan de bovenkant van het toestel terwijl u tegelijkertijd het lipje aan de bovenkant van de houder vasthoudt.
- 9 Sluit het andere uiteinde van de voedingskabel van de auto aan op de stroomvoorziening.



## Mijn Dashboard

Gebruik Mijn Dashboard voor het registreren van uw toestel, het controleren op software- en kaartupdates, toegang tot producthandleidingen en ondersteuning, enzovoort.

### Mijn Dashboard instellen

- 1 Sluit de USB-kabel aan op de USB-poort aan de achterzijde van het toestel.
- 2 Sluit de USB-kabel aan op de USB-poort op de computer.
- 3 Ga naar <http://www.garmin.com/dashboard>.
- 4 Volg de instructies op het scherm.

### Het toestel registreren

- 1 Open Mijn Dashboard (pagina 3).
- 2 Klik op **Nu registreren**.
- 3 Volg de instructies op het scherm.

### De software bijwerken

- 1 Open Mijn Dashboard (pagina 3).
- 2 Klik onder Software-updates op **Nu bijwerken**.
- 3 Volg de instructies op het scherm.

### nüMaps Garantie™

Als u binnen 90 dagen na het zoeken van satellieten en het maken van een rit uw toestel registreert op <http://my.garmin.com> ontvangt u één gratis kaartupdate (indien beschikbaar). U komt niet in aanmerking voor de gratis kaartupdate als u per telefoon registreert of langer dan 90 dagen wacht nadat u satellieten hebt gezocht en voor het eerst met het toestel een rit hebt gemaakt. Ga voor meer informatie naar <http://www.garmin.com/numaps>.

### Kaarten bijwerken

- 1 Open Mijn Dashboard (pagina 3).
- 2 Registreer het toestel (pagina 3).
- 3 Selecteer een optie:
  - Klik onder Kaartupdates op **Nu bijwerken**.
  - Als er geen gratis kaartupdate meer beschikbaar is, klik dan op **Nu aanschaffen**.
- 4 Volg de instructies op het scherm.

### Levenslange abonnementen

Sommige modellen bevatten levenslange abonnementen voor bepaalde functies.

**LT:** Dit model bevat een verkeersinformatie-ontvanger en een levenslang abonnement op verkeersinformatie (alleen automodus).

**LM:** Dit model bevat een nüMaps Lifetime™-abonnement (pagina 16).

**LMT:** Dit model bevat een verkeersinformatie-ontvanger, een nüMaps Lifetime-abonnement en een levenslang abonnement op verkeersinformatie (alleen automodus).

## Het toestel uitschakelen

- 1 Houd de **aan-uitknop** ① ingedrukt.

**OPMERKING:** Als u de aan-uitknop minder dan vijf seconden ingedrukt houdt, gaat het toestel over op de slaapstand (pagina 3).

- 2 Selecteer **Uit**.

### Het toestel resetten

U kunt het toestel opnieuw instellen als het niet meer reageert.  
Houd de **aan-uitknop** 10 seconden ingedrukt.

## De slaapstand

Gebruik de slaapstand om te voorkomen dat de batterij leegraakt terwijl het toestel niet wordt gebruikt. De slaapstand verbruikt zeer weinig stroom. Als de batterij is opgeladen, kunt u het toestel weken achtereen in de slaapstand laten staan.

### Slaapstand inschakelen

Druk op de **aan-uitknop**.

### Slaapstand uitschakelen

Druk wanneer het toestel zich in de slaapstand bevindt op de **aan-uitknop**.

## De helderheid van het scherm aanpassen





- 1 Selecteer **Instellingen > Scherm > Helderheid**.
- 2 Gebruik de schuifbalk om de helderheid aan te passen.

## Het volume regelen

- 1 Selecteer **Volume**.
- 2 Selecteer een optie:
  - Gebruik de schuifbalk om het volume aan te passen.
  - Selecteer  om het geluid te dempen.

## Statusbalkpictogrammen

De statusbalk bevindt zich boven aan het hoofdmenu. De pictogrammen op de statusbalk bevatten informatie over de functies van het toestel. Sommige pictogrammen kunt u selecteren om de instellingen aan te passen en de bijbehorende informatie weer te geven.

	GPS-signaalstatus.
	De Bluetooth®-status (wordt weergegeven als Bluetooth is ingeschakeld).
	Transportmodusindicator.
	Huidige tijd.
	Batterijstatus.

### GPS-signalen ontvangen

Als u wilt navigeren met het toestel, moet u satellieten zoeken.  op de statusbalk geeft de sterkte van het satelliet signaal aan (zie pagina 3). Het zoeken naar satellieten kan enkele minuten duren.



- 1 Schakel het toestel in.

- 2 Ga naar buiten, naar een open gebied, uit de buurt van hoge gebouwen en bomen.
- 3 Houd indien nodig  ingedrukt om gedetailleerde gegevens over de GPS-satelliet signalen weer te geven.

### GPS-signaalstatus weergeven

Houd  drie seconden ingedrukt.

### Transportmodi

	Motorfiets
	Auto
	Offroad (zie <a href="#">pagina 8</a> )

De berekening van de route en de navigatie is afhankelijk van de gekozen transportmodus.

### Een transportmodus kiezen

Selecteer .

### Batterijgegevens

Zodra het toestel op de voeding wordt aangesloten, begint het opladen.







 op de statusbalk geeft de status van de interne batterij aan. Als u de nauwkeurigheid van de batterijmeter wilt vergroten, dient u de batterij volledig te ontladen en vervolgens volledig op te laden. Koppel het toestel pas los wanneer het volledig is opgeladen.

### De tijd instellen

**OPMERKING:** U kunt **Automatisch** selecteren om automatisch de tijd in te stellen telkens wanneer u het toestel inschakelt.







- 1 Selecteer **9:10A**.
- 2 Blader door de cijfers om de tijd in te stellen.

### Werken met de knoppen op het scherm

- Selecteer  om terug te keren naar het vorige menuscherm.
- Houd  ingedrukt om snel terug te gaan naar het hoofdmenu.
- Selecteer  of  voor meer keuzes.
- Houd  of  ingedrukt om sneller te bladeren.
- Selecteer  om het menu met de opties voor het huidige scherm weer te geven.

### Werken met het schermtoetsenbord

Zie "Taal- en toetsenbordinstellingen" als u de toetsenbordindeling wilt wijzigen ([pagina 15](#)).

- Selecteer een teken op het toetsenbord om een letter of een cijfer in te voeren.
- Selecteer een serie letters, bijvoorbeeld "A-I", om een letter in die serie te selecteren.
- Selecteer  om een spatie te typen.
- Selecteer  om een zoekitem te verwijderen.
- Selecteer  om een teken te wissen.
- Selecteer  om de taal van het toetsenbord te wijzigen.
- Selecteer  om speciale tekens zoals leestekens op te geven.
- Selecteer  om het gebruik van hoofdletters te wijzigen.

### Snelkoppelingen

#### Een snelkoppeling pictogram toevoegen

U kunt snelkoppelingen toevoegen aan het menu Waarheen?. Een snelkoppeling kan verwijzen naar een locatie, een categorie of een zoekfunctie.

Het menu Waarheen? kan 36 snelkoppeling pictogrammen bevatten.

- 1 Selecteer **Waarheen?** > **Voeg kortere manier toe**.
- 2 Selecteer een item.

#### Een snelkoppeling verwijderen

- 1 Selecteer **Waarheen?** >  > **Wis snelkoppeling(en)**.
- 2 Selecteer de snelkoppeling die u wilt verwijderen.
- 3 Selecteer de snelkoppeling opnieuw om te bevestigen.

## Locaties zoeken

Het toestel biedt een groot aantal methoden voor het opzoeken van locaties.

- Op categorie ([pagina 4](#)).
- Nabij een andere locatie ([pagina 5](#)).
- Door de naam te spellen ([pagina 4](#)).
- Op adres ([pagina 5](#)).
- Met behulp van recent gevonden locaties ([pagina 6](#)).
- Met behulp van coördinaten ([pagina 5](#)).
- Met behulp van de kaart ([pagina 5](#)).
- Met behulp van opgeslagen locaties ([pagina 6](#)).

### Locaties

Op de gedetailleerde kaarten op uw toestel staan locaties, bijvoorbeeld restaurants, hotels en garages. Met behulp van categorieën kunt u naar bedrijven en attracties in de buurt zoeken.

#### Een locatie zoeken op categorie

- 1 Selecteer **Waarheen?**.
- 2 Selecteer een categorie of selecteer **Categorieën**.
- 3 Selecteer indien nodig een subcategorie.
- 4 Selecteer een locatie.

#### Zoeken binnen een categorie

Nadat u naar een nuttig punt hebt gezocht, wordt in bepaalde categorieën een snelzoeklijst weergegeven met de laatste drie bestemmingen die u hebt geselecteerd.

- 1 Selecteer **Waarheen?**.
- 2 Selecteer een categorie of selecteer **Categorieën**.
- 3 Selecteer een categorie.
- 4 Selecteer indien van toepassing een bestemming in de snelzoeklijst.

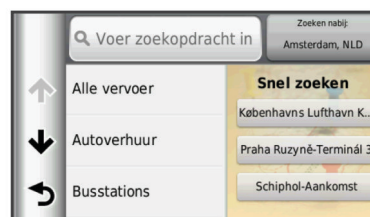

- 5 Selecteer indien van toepassing de juiste bestemming.

#### Een locatie zoeken met behulp van de zoekbalk

U kunt de zoekbalk gebruiken om locaties te zoeken door een categorie, merk, adres of plaatsnaam in te voeren.

- 1 Selecteer **Waarheen?**.
- 2 Selecteer **Voer zoekopdracht in** op de zoekbalk.
- 3 Voer de zoekterm gedeeltelijk of helemaal in. Onder de zoekbalk worden zoeksuggesties weergegeven.
- 4 Selecteer een optie:
  - Als u een type bedrijf wilt zoeken, voer dan een categorie in (bijvoorbeeld "bioscoop").



- Als u een specifiek bedrijf wilt zoeken, voer dan de naam van het bedrijf gedeeltelijk of helemaal in.
- Als u een adres bij u in de buurt wilt zoeken, dient u een straatnaam en een nummer in te voeren.
- Als u een adres in een andere plaats wilt zoeken, voer dan een straatnaam, het nummer, de plaats en de provincie in.
- Als u een plaats wilt zoeken, dient u de plaats en de provincie in te voeren.
- Als u op coördinaten wilt zoeken, voer dan de breedte- en lengtecoördinaten in.

#### 5 Selecteer een optie:

- Als u een zoeksuggestie wilt gebruiken, dient u deze te selecteren.
- Als u wilt zoeken met de door u ingevoerde tekst, selecteer dan **Q**.

#### 6 Selecteer, indien nodig, een locatie.

### Het zoekgebied wijzigen

- 1 Selecteer in het hoofdmenu **Waarheen?**.
- 2 Selecteer **Zoeken nabij**.
- 3 Selecteer een optie.

### Een gesloten of ontbrekende locatie rapporteren

Wanneer de zoekresultaten zijn verouderd of een onjuiste locatie bevatten, kunt u de fout aan Garmin® doorgeven zodat deze locatie in het vervolg niet meer wordt gevonden.

- 1 Zoek naar een locatie ([pagina 4](#)).
- 2 Selecteer een locatie in de zoekresultaten.
- 3 Selecteer **i**.
- 4 Selecteer **≡** > **Wijzig**.
- 5 Selecteer **Als gesloten rapporteren** of **Als ontbrekend rapporteren**.

De informatie wordt naar Garmin verzonden als u uw toestel met behulp van uw computer met Mijn Dashboard verbindt ([pagina 3](#)).

### Een nuttig punt beoordelen

U kunt aan een nuttig punt een sterrenwaardering toekennen.

- 1 Zoek naar een locatie ([pagina 4](#)).
- 2 Selecteer een locatie in de zoekresultaten.
- 3 Selecteer **i**.
- 4 Selecteer de sterren om het nuttige punt te beoordelen.

De sterrenbeoordeling wordt bijgewerkt op het toestel.

### Zoekfuncties

U kunt naar locaties zoeken met behulp van het schermtoetsenbord of door het adres of de coördinaten van de locatie in te voeren.

### Een adres zoeken

**OPMERKING:** De volgorde van de stappen is mede afhankelijk van de kaartgegevens die op het toestel zijn geladen.

- 1 Selecteer **Waarheen?** > **Adres**.
- 2 Voer het huisnummer in en selecteer **OK**.
- 3 Voer de straatnaam in en selecteer **Volgende**.
- 4 Selecteer indien nodig **Zoeken nabij** om de plaats, staat of provincie te wijzigen.
- 5 Selecteer indien nodig de plaats, staat of provincie.
- 6 Selecteer indien nodig het adres.

### Een kruispunt zoeken

- 1 Selecteer **Waarheen?** > **Categorieën** > **Kruispunten**.

- 2 Selecteer een staat of provincie.

**OPMERKING:** Selecteer indien nodig **Staat of land** als u het land, de staat of de provincie wilt wijzigen.

- 3 Voer de eerste straatnaam in en selecteer **Volgende**.
- 4 Selecteer indien nodig de straat.
- 5 Voer de tweede straatnaam in en selecteer **Volgende**.
- 6 Selecteer indien nodig de straat.
- 7 Selecteer zo nodig het kruispunt.

### Een plaats zoeken

- 1 Selecteer **Waarheen?** > **Categorieën** > **Steden**.
- 2 Selecteer **Voer zoekopdracht in**.
- 3 Voer de naam van een plaats in en selecteer **Q**.
- 4 Selecteer een stad.

### Een locatie zoeken met behulp van coördinaten

Als u een locatie wilt zoeken aan de hand van coördinaten, moet u de snelkoppeling naar de zoekfunctie voor coördinaten toevoegen ([pagina 4](#)).

U kunt een locatie zoeken door de lengtegraad en de breedtegraad in te voeren. Dit kan handig zijn als u geocaches zoekt.

- 1 Selecteer **Waarheen?** > **Categorieën** > **Coördinaten**.
- 2 Selecteer **≡** > **Formaat**, kies de gewenste notatie voor de coördinaten van het type kaart dat u gebruikt en selecteer **Sla op**.
- 3 Selecteer de coördinaat voor de breedtegraad.
- 4 Voer de nieuwe coördinaat in en selecteer **OK**.
- 5 Selecteer de coördinaat voor de lengtegraad.
- 6 Voer de nieuwe coördinaat in en selecteer **OK**.
- 7 Selecteer **Geef weer op kaart**.

### Een locatie op de kaart zoeken

Voordat u plaatsen kunt zoeken die zijn opgenomen in de kaartgegevens, zoals restaurants, ziekenhuizen en tankstations, moet u de kaartlaag voor plaatsen onderweg inschakelen (zie [pagina 8](#)).

- 1 Selecteer **Bekijk kaart**.
- 2 Versleep de kaart en zoom in om het te doorzoeken gebied weer te geven.
- 3 Selecteer wanneer nodig **Q** en selecteer een categoriepictogram om een specifieke categorie plaatsen te bekijken.  
Locatiemarkeringen (**U** of een blauwe stip) worden op de kaart weergegeven.
- 4 Selecteer een optie:
  - Selecteer een locatiemarkering.
  - Selecteer een punt, bijvoorbeeld een straat, kruispunt of adres.
- 5 Selecteer wanneer nodig een locatiebeschrijving om aanvullende informatie te bekijken.

### Een thuislocatie opslaan

U kunt een thuislocatie instellen voor de locatie waar u het vaakst naartoe terugkeert.

- 1 Selecteer **Waarheen?** > **≡** > **Instellen als thuis**.
- 2 Selecteer **Voer mijn adres in**, **Deze locatie gebruiken** of **Recent**.

De locatie wordt opgeslagen als "Thuis" in het menu **Opgeslagen**.

### Naar huis navigeren

Selecteer **Waarheen?** > **Naar huis**.

## De gegevens van uw thuislocatie bewerken

U kunt het adres en telefoonnummer van een locatie die bij de zoekresultaten verschijnt, wijzigen.

- 1 Selecteer **Waarheen?** > **Opgeslagen** > **Thuis**.
- 2 Selecteer **i** > **≡** > **Wijzig**.
- 3 Voer uw wijzigingen in.
- 4 Selecteer **OK**.

## Zoeken naar recent gevonden bestemmingen

De vijftig laatste gevonden locaties worden op het toestel opgeslagen.

- 1 Selecteer **Waarheen?** > **Recent**.
- 2 Selecteer een locatie.

## De lijst met recent gevonden locaties wissen

Selecteer **Waarheen?** > **Recent** > **≡** > **Wis** > **Ja**.

## Parkeerplaats zoeken

- 1 Selecteer **Waarheen?** > **Categorieën** > **Parkeerplaats**.
- 2 Selecteer een parkeerplaats.

## Uw vorige parkeerplaats vinden

Als u het toestel uit de steun verwijdert en het toestel is ingeschakeld, wordt uw huidige locatie als parkeerplaats opgeslagen.

Selecteer **Apps** > **Vorige parkeerplaats**.

## Een gesimuleerde locatie instellen

Als u zich binnenshuis bevindt en het toestel ontvangt geen satelliet signalen, kunt u de GPS gebruiken om een gesimuleerde locatie in te stellen.

- 1 Selecteer **Instellingen** > **Navigatie** > **GPS Simulator**.
- 2 Selecteer **Bekijk kaart** in het hoofdmenu.
- 3 Tik twee keer op de kaart om een gebied te selecteren.  
Het adres van de locatie wordt onder in het scherm weergegeven.
- 4 Selecteer de beschrijving voor de locatie.
- 5 Selecteer **Stel locatie in**.

## Locaties opslaan

### Een locatie opslaan

- 1 Zoek naar een locatie ([pagina 4](#)).
- 2 Selecteer een locatie in de zoekresultaten.
- 3 Selecteer **i**.
- 4 Selecteer **≡** > **Sla op**.
- 5 Voer, indien nodig, een naam in en selecteer **OK**.

### Uw huidige locatie opslaan

- 1 Selecteer het voertuigpictogram op de kaart.
- 2 Selecteer **Sla op**.
- 3 Voer een naam in en selecteer **OK**.
- 4 Selecteer **OK**.

### Een route naar een opgeslagen locatie starten

- 1 Selecteer **Waarheen?** > **Opgeslagen**.
- 2 Selecteer indien nodig een categorie of selecteer **Alle opgeslagen plaatsen**.
- 3 Selecteer een locatie.
- 4 Selecteer **Ga!**.

## Een opgeslagen locatie bewerken

- 1 Selecteer **Waarheen?** > **Opgeslagen**.
- 2 Selecteer indien nodig een categorie.
- 3 Selecteer een locatie.
- 4 Selecteer **i**.
- 5 Selecteer **≡** > **Wijzig**.
- 6 Selecteer een optie:
  - Selecteer **Naam**.
  - Selecteer **Telefoonnummer**.
  - Selecteer **Categorieën** als u categorieën aan de favoriet wilt toewijzen.
  - Selecteer **Wijs foto toe** als u een foto bij de favoriet wilt opslaan ([pagina 6](#)).
  - Selecteer **Wijzig kaartsymbool** als u het symbool waarmee de favoriet op de kaart wordt weergegeven, wilt wijzigen.
- 7 Bewerk de informatie.
- 8 Selecteer **OK**.

## Categorieën aan een opgeslagen locatie toewijzen

U kunt uw eigen categorieën toevoegen om uw opgeslagen locaties te ordenen.

**OPMERKING:** Categorieën worden in het menu met opgeslagen locaties weergegeven nadat u meer dan 12 locaties hebt opgeslagen.

- 1 Selecteer **Waarheen?** > **Opgeslagen**.
- 2 Selecteer een locatie.
- 3 Selecteer **i**.
- 4 Selecteer **≡** > **Wijzig** > **Categorieën**.
- 5 Voer een of meer categorienamen in, van elkaar gescheiden met een komma.
- 6 Selecteer indien nodig een voorgestelde categorie.
- 7 Selecteer **OK**.

## Een opgeslagen locatie delen

Als u een bedrijfslocatie opslaat die niet voorkomt in de kaartgegevens, kunt u de locatie delen met Garmin® zodat de locatie in toekomstige kaartupdates kan worden opgenomen en kan worden gedeeld met de Garmin-community.

- 1 Selecteer **Waarheen?** > **Opgeslagen**.
- 2 Selecteer indien nodig een categorie.
- 3 Selecteer een locatie.
- 4 Selecteer **i**.
- 5 Selecteer **≡** > **Plaats delen**.

## Een locatie naar het toestel verzenden

U kunt vanaf diverse onlinebronnen locaties naar uw toestel verzenden, bijvoorbeeld vanaf <http://connect.garmin.com>.

- 1 Sluit uw toestel aan op uw computer ([pagina 13](#)).
- 2 Installeer zo nodig de Garmin Communicator-plugin.  
**OPMERKING:** Ga naar <http://www.garmin.com/communicator> voor meer informatie. Zoek op uw computer naar een locatie op een ondersteunde website.
- 3 Selecteer op deze website **Naar GPS verzenden**.  
**OPMERKING:** De tekst van deze koppeling of knop kan per website verschillen.
- 4 Volg de instructies op het scherm.

## Een opgeslagen locatie verwijderen

**OPMERKING:** Verwijderde locaties kunnen niet worden teruggezet.

- 1 Selecteer **Waarheen?** > **Opgeslagen**.

- 2 Selecteer > **Wis opgeslagen plaatsen**.
- 3 Selecteer het vak naast de opgeslagen locaties die u wilt wissen en selecteer **Delete**.

## Navigatie

### Een route starten

- 1 Zoek naar een locatie (pagina 4).
- 2 Selecteer een locatie.
- 3 Selecteer **Ga!**.
- 4 Selecteer, indien nodig, een route.

### De routeberekenningsmethode wijzigen

De routeberekening is gebaseerd op de snelheidsgegevens van een weg en de versnellingsgegevens van een voertuig voor een bepaalde route. De berekenmodus heeft alleen invloed op autoroutes.

Selecteer **Instellingen > Navigatie > Berekenmodus**.

- Selecteer **Snellere tijd** om routes te berekenen die sneller worden afgelegd maar mogelijk langer in afstand zijn.
- Selecteer **Kortere afstand** om routes te berekenen die korter in afstand zijn maar mogelijk langzamer worden afgelegd.
- Selecteer **Offroad** om routes van beginpunt naar eindpunt te berekenen, zonder rekening te houden met wegen.

### Meerdere routes vooraf bekijken

- 1 Zoek naar een locatie (pagina 4).
- 2 Selecteer een locatie in de zoekresultaten.
- 3 Selecteer **Routes**.
- 4 Selecteer een route.
- 5 Selecteer **Ga!**.

### Een route naar een opgeslagen locatie starten

- 1 Selecteer **Waarheen?** > **Opgeslagen**.
- 2 Selecteer indien nodig een categorie of selecteer **Alle opgeslagen plaatsen**.
- 3 Selecteer een locatie.
- 4 Selecteer **Ga!**.

### Uw route op de kaart

De route wordt aangegeven met een paarse lijn. Uw bestemming wordt aangegeven met een geruite vlag.

Tijdens uw reis leidt het toestel u naar uw bestemming met gesproken berichten, pijlen op de kaart en instructies boven aan de kaart. Als u de route verlaat, berekent het toestel de route opnieuw en krijgt u nieuwe instructies.

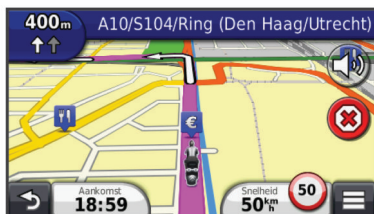

### De navigatiekaart gebruiken

- 1 Selecteer **Bekijk kaart** in het hoofdmenu.
- 2 Als de zoomregelaars verborgen zijn, selecteer dan de kaart om de zoomregelaars weer te geven.
- 3 Selecteer de kaart.

- 4 Selecteer een optie:
  - Selecteer of als u wilt inzoomen of uitzoomen.
  - Selecteer als u de kaart wilt draaien.
  - Selecteer als u wilt schakelen tussen Noord boven en 3D-weergave.
  - Selecteer als u kaartlagen wilt toevoegen of verwijderen.
  - Selecteer als u bepaalde categorieën wilt weergeven.
  - Selecteer als u de kaart opnieuw wilt centreren op uw huidige locatie.
  - Selecteer als u snelkoppelingen naar kaart- en navigatiefuncties wilt weergeven.

### Een punt aan een route toevoegen

Voordat u een stopplaats kunt toevoegen, moet u een route navigeren.

- 1 Selecteer op de kaart > **Waarheen?**
- 2 Zoek de extra stopplaats.
- 3 Selecteer de stopplaats in de zoekresultaten.
- 4 Selecteer **Ga!**.
- 5 Selecteer **Voeg toe aan route**.

### Een omweg maken

Tijdens het volgen van een route kunt u via omwegen obstakels vermijden, zoals wegwerkzaamheden.

Selecteer > **Omrijden** tijdens het navigeren.

### De route stoppen

Selecteer op de kaart.

### Routesuggesties gebruiken

U dient ten minste één locatie op te slaan en de functie reisgeschiedenis in te schakelen voor u deze functie kunt gebruiken (pagina 15).

Bij gebruik van de functie myTrends™ voorspelt uw toestel uw bestemming op basis van uw reisgeschiedenis, dag van de week en tijd van de dag. Nadat u een aantal malen naar een opgeslagen locatie bent gereden, wordt de locatie mogelijk weergegeven in de navigatiebalk op de kaart, samen met de verwachte reisduur en verkeersinformatie.

Selecteer de navigatiebalk om een routesuggestie voor de locatie te bekijken.

### Afritten met diensten

Wanneer u een route navigeert, kunt u brandstof, levensmiddelen, logies en toiletten vinden in de buurt van afritten die u nadert.

Deze diensten zijn per categorie vermeld op tabbladen.

	Benzine
	Restaurant
	Logies
	Toiletten

### Afrit met diensten zoeken

- 1 Selecteer op de kaart > **Afrit met diensten**.
- 2 Gebruik de pijlen om een afrit te selecteren die u nadert.
- 3 Selecteer een tabblad met een dienstencategorie.
- 4 Selecteer een nuttig punt.

### Navigeren naar een afrit

- 1 Selecteer op de kaart > **Afrit met diensten** > .
- 2 Selecteer **Ga!**.

## Punten vermijden op de route

- 1 Selecteer **Instellingen** > **Navigatie** > **Te vermijden**.
- 2 Selecteer de wegonderdelen die u niet op uw routes wilt tegenkomen en selecteer **Sla op**.

## Aangepast vermijden

Met Aangepast vermijden kunt u bepaalde gebieden en delen van een route vermijden. U kunt de functie Aangepast vermijden naar wens in- en uitschakelen.

### Een gebied vermijden

- 1 Selecteer **Instellingen** > **Navigatie** > **Aangepast vermijden**.
- 2 Selecteer indien nodig **Voeg te vermijden toe**.
- 3 Selecteer **Voeg te vermijden gebied toe**.
- 4 Selecteer de linkerbovenhoek van het gebied dat u wilt vermijden en selecteer **Volgende**.
- 5 Selecteer de rechterbenedenhoek van het gebied dat u wilt vermijden en selecteer **Volgende**.  
Het geselecteerde gebied wordt met arcering weergegeven op de kaart.
- 6 Selecteer **OK**.

### Een weg vermijden



- 1 Selecteer **Instellingen** > **Navigatie** > **Aangepast vermijden**.
- 2 Selecteer **Voeg te vermijden weg toe**.
- 3 Selecteer het beginpunt op een weg die u wilt vermijden en selecteer **Volgende**.
- 4 Selecteer het eindpunt op de weg en selecteer **Volgende**.
- 5 Selecteer **OK**.

### Een eigen te vermijden punt uitschakelen

U kunt een zelf ingesteld te vermijden punt uitschakelen zonder het te wissen.

- 1 Selecteer **Instellingen** > **Navigatie** > **Aangepast vermijden**.
- 2 Selecteer een te vermijden punt.
- 3 Selecteer  > **Uitschakelen**.

### Te vermijden punten verwijderen

- 1 Selecteer **Instellingen** > **Navigatie** > **Aangepast vermijden**.
- 2 Selecteer een optie:
  - Selecteer  om alle eigen te vermijden punten te verwijderen.
  - Als u een eigen te vermijden punt wilt verwijderen, selecteer dan het te vermijden punt en selecteer vervolgens  > **Wis**.

## Geavanceerde omwegen inschakelen

Selecteer **Instellingen** > **Navigatie** > **Geavanceerde omwegen**.

### Omrijden bij aangegeven gebieden

U kunt aangeven dat u wilt omrijden over de opgegeven afstand op de route of bij bepaalde wegen. Zo vermijdt u bijvoorbeeld wegwerkzaamheden, afgesloten wegen of slechte wegen.

- 1 Selecteer een bestemming en selecteer **Ga!** (pagina 4).
- 2 Selecteer op de kaart  > **Omrijden**.
- 3 Selecteer **Volgende 0,5 km op route**, **Volgende 2 km op route**, **Volgende 5 km op route** of **Omweg op weg(en) in route**.
- 4 Selecteer zo nodig een weg waarvoor u een omweg zoekt.

## Offroad navigeren

Als u niet de normale wegen wilt gebruiken, kunt u de Offroad-modus gebruiken.

- 1 Selecteer **Instellingen** > **Navigatie**.
- 2 Selecteer **Berekenmodus** > **Offroad** > **Sla op**.

De volgende route wordt berekend als een rechte lijn naar de locatie.

## Kaartpagina's

### De kaart aanpassen

#### De kaartlagen aanpassen

U kunt aanpassen welke informatie op de kaart wordt weergegeven, zoals pictogrammen voor nuttige punten en wegomstandigheden.

- 1 Selecteer  op de kaart.
- 2 Selecteer **Kaartlagen**.
- 3 Selecteer welke lagen u op de kaart wilt weergeven en selecteer **Sla op**.

#### Het reislog weergeven

Uw toestel houdt een reislog bij; een overzicht van de door u afgelegde weg.

- 1 Selecteer **Instellingen** > **Kaart en voertuig** > **Kaartlagen**.
- 2 Schakel het selectievakje **Reislog** in.

#### Het kaartgegevensveld aanpassen

- 1 Selecteer op de kaart het gegevensveld in de linkerbenedenhoek.
- 2 Selecteer een type gegevens dat u wilt weergeven.
- 3 Selecteer **Sla op**.

#### Kaartknoppen aanpassen

Er kunnen maximaal twee pictogrammen rechts van de hoofdkaart worden weergegeven.

- 1 Selecteer **Instellingen** > **Kaart en voertuig** > **Kaartknoppen**.
- 2 Selecteer een pictogram en vervolgens **OK**.
- 3 Selecteer .
- 4 Selecteer een ander pictogram.

#### Knoppen van de kaart verwijderen

U kunt alle knoppen rechts van de kaart verwijderen.

- 1 Selecteer **Instellingen** > **Kaart en voertuig** > **Kaartknoppen**.
- 2 Selecteer een pictogram en vervolgens **OK**.
- 3 Selecteer **Sla op**.

#### Het kaartdashboard wijzigen

Het dashboard toont reisinformatie onder aan de kaart. U kunt verschillende dashboards selecteren om de stijl en de indeling van de informatie te wijzigen.

- 1 Selecteer **Instellingen** > **Kaart en voertuig** > **Dashboards**.
- 2 Gebruik de pijlen om een dashboard te selecteren.
- 3 Selecteer **Sla op**.

#### Het kaartperspectief wijzigen

- 1 Selecteer **Instellingen** > **Kaart en voertuig** > **Autokaartweergave**.
- 2 Selecteer een optie:
  - Selecteer **Koers boven** om de kaart tweedimensionaal weer te geven, met uw reisrichting bovenaan.



- Selecteer **Noord boven** om de kaart tweedimensionaal weer te geven, met het noorden bovenaan.
- Selecteer **3D** om de kaart driedimensionaal weer te geven.

## Afslagen weergeven

### Een lijst met afslagen weergeven

Als u een route in een auto aflegt, kunt u alle afslagen voor de volledige route weergeven, inclusief de afstand tussen de afslagen.

- 1 Selecteer tijdens het navigeren de tekstbalk aan de bovenkant van de kaart.
- 2 Selecteer een afslag.



De details van de afslag worden weergegeven. Als er een afbeelding van de afslag beschikbaar is, wordt deze weergegeven.

### De gehele route op de kaart weergeven

- 1 Selecteer tijdens het navigeren de navigatiebalk aan de bovenkant van de kaart.
- 2 Selecteer **≡** > **Kaart**.

### Volgende afslag weergeven

Tijdens het navigeren van een route voor auto's wordt in de linkerbovenhoek van de kaart een schatting weergegeven van de afstand tot de volgende afslag, inclusief de voorsortermogelijkheid en andere manoeuvre(s).

De schatting bestaat uit de afstand tot de afslag of manoeuvre en, indien van toepassing, de rijbaan waarin u zich moet bevinden.

Selecteer **2.2i** op de kaart om de volgende afslag op de kaart weer te geven.

### Knooppunten weergeven

Tijdens het navigeren van een route kunt u knooppunten op snelwegen weergeven. Als u een knooppunt op een route nadert, wordt de afbeelding van het knooppunt kort weergegeven (indien beschikbaar).

Selecteer **2.2i** op de kaart om het knooppunt weer te geven (indien beschikbaar).

### Realtime verkeerswaarschuwingen weergeven

Tijdens het navigeren van een route per auto kunnen er realtime verkeerswaarschuwingen op de navigatiebalk worden weergegeven.

Selecteer de melding om meer informatie weer te geven.

### Reisinformatie weergeven

Op de reisinformatiepagina wordt uw huidige snelheid weergegeven en wordt nuttige informatie over uw reis gegeven.

**OPMERKING:** Als u onderweg regelmatig stopt, schakel het toestel dan niet uit zodat de verstreken reistijd nauwkeurig kan worden vastgelegd.

Selecteer **≡** > **Tripcomputer** op de kaart.



### Reisinformatie opnieuw instellen

- 1 Selecteer **≡** > **Tripcomputer** op de kaart.
- 2 Selecteer **≡** > **Reset veld(en)**.
- 3 Selecteer een optie:
  - Selecteer terwijl u niet navigeert **Alles selecteren** als u alle gegevensvelden op de eerste pagina, behalve de snelheidsmeter, opnieuw wilt instellen.
  - Selecteer **Reset reisgegevens** als u de informatie op de tripcomputer opnieuw wilt instellen.
  - Selecteer **Reset maximumsnelheid** als u de maximumsnelheid opnieuw wilt instellen.
  - Selecteer **Reset Trip B** als u de kilometer teller opnieuw wilt instellen.

## De huidige locatiegegevens weergeven

U kunt de pagina **Waar ben ik?** gebruiken om informatie over uw huidige locatie weer te geven. Deze functie komt vooral van pas als u uw locatie moet doorgeven aan hulpdiensten.

Selecteer op de kaart **≡** > **Waar ben ik?**

### Nabije services vinden

U kunt de pagina **Waar ben ik?** gebruiken om nabije services, zoals ziekenhuizen of politiebureaus, te vinden.

- 1 Selecteer op de kaart **≡** > **Waar ben ik?**
- 2 Selecteer een categorie.

### Routebeschrijving naar uw huidige locatie

Als u aan iemand anders uw huidige locatie moet doorgeven, kan uw toestel u een routebeschrijving geven.

Selecteer **Apps** > **Waar ben ik?** > **≡** > **Routebeschrijving naar mij**.

## Handsfree gesproken aanwijzingen

### Draadloze headsets

Met behulp van draadloze technologie kan uw toestel audionavigatie-aanwijzingen naar een draadloze headset versturen. Ga voor meer informatie naar <http://www.garmin.com/bluetooth>.

### Bluetooth draadloze technologie inschakelen

- 1 Selecteer **Instellingen** > **Bluetooth**.
- 2 Selecteer **Bluetooth**.

### Een draadloze headset koppelen

U moet het toestel koppelen met een compatibele mobiele headset voordat u navigatie-aanwijzingen kunt ontvangen via uw headset.

- 1 Plaats uw headset en uw Bluetooth toestel binnen 10 m (33 ft.) van elkaar.
- 2 Schakel op het toestel de draadloze technologie in.
- 3 Selecteer een optie:
  - Selecteer **Hoofdtelefoon toevoegen**.
  - Als u al een andere headset hebt gekoppeld, selecteert u **Instellingen** > **Bluetooth** > **Hoofdtelefoon toevoegen**.



- 4 Schakel op uw headset de draadloze Bluetooth-technologie in.
- 5 Selecteer op het toestel **OK**.  
U ziet een lijst met Bluetooth-toestellen in de buurt.
- 6 Selecteer uw hoofdtelefoon in de lijst en selecteer vervolgens **OK**.
- 7 Bevestig, indien nodig, dat het toestel verbinding mag maken.
- 8 Voer, indien nodig, de Bluetooth pincode van het toestel (**0000**) op uw headset in.

Uw toestel verstuurt navigatie-aanwijzingen naar uw headset terwijl u een route navigeert.

### Een gekoppelde headset verwijderen

U kunt een gekoppelde headset verwijderen zodat deze niet langer automatisch verbinding kan maken met uw toestel.

- 1 Selecteer **Instellingen > Bluetooth > Hoofdtelefoon**.
- 2 Selecteer .
- 3 Selecteer de headset en vervolgens **Delete**.

### Uw headset loskoppelen

- 1 Selecteer **Instellingen > Bluetooth**.
- 2 Selecteer **Hoofdtelefoon > Geen > Sla op**.
- 3 Selecteer **Ja**.

De verbinding met de headset wordt verbroken, maar de koppeling met het toestel blijft gehandhaafd.

### Tips na het koppelen van de toestellen

- Nadat de toestellen eenmaal zijn gekoppeld, kunnen deze automatisch verbinding maken wanneer u deze inschakelt.
- Wanneer uw headset is verbonden met uw toestel, kunt u gesproken aanwijzingen ontvangen.
- Wanneer u het toestel inschakelt, probeert het toestel een koppeling tot stand te brengen met de laatste headset waarmee het was gekoppeld.
- Mogelijk dient u uw headset zodanig in te stellen dat deze automatisch koppelt met het toestel wanneer het toestel wordt ingeschakeld.

## De apps gebruiken

### Help gebruiken

Selecteer **Apps > Help** om informatie over het toestel weer te geven.

### Help-onderwerpen zoeken

Selecteer **Apps > Help > Q**.

### Een reis plannen

U kunt de Reisplanner gebruiken om een reis met meerdere bestemmingen te maken en op te slaan.

- 1 Selecteer **Apps > Reisplanner**.
- 2 Selecteer **Nieuwe reis**.
- 3 Selecteer **Selecteer startlocatie**.
- 4 Zoek naar een locatie ([pagina 4](#)).
- 5 Selecteer **Selecteren**.
- 6 Selecteer  om locaties toe te voegen.
- 7 Selecteer **Volgende**.
- 8 Voer een naam in en selecteer **OK**.

### Vertrektijd en verblijfsduur plannen

U kunt de Reisplanner gebruiken om een reis met meerdere bestemmingen te maken en op te slaan.

- 1 Selecteer **Apps > Reisplanner**.
- 2 Selecteer een reis.
- 3 Selecteer een locatie.
- 4 Selecteer **Vertrektijd** (of **Aankomsttijd** als de locatie niet de eerste stop van de reis is).
- 5 Selecteer een datum en tijd en selecteer **Sla op**.
- 6 Selecteer **Duur**.
- 7 Selecteer de tijd die u wilt doorbrengen op de locatie en selecteer **Sla op**.
- 8 Herhaal, indien nodig, de stappen 3–7 voor iedere locatie.

### De transportmodus in een reis wijzigen

U kunt de transportmodi wijzigen die worden gebruikt in een opgeslagen reis.

- 1 Selecteer **Apps > Reisplanner**.
- 2 Selecteer een reis.
- 3 Selecteer  **> Transportmodus**.
- 4 Selecteer een transportmodus.
- 5 Selecteer **Sla op**.

### Navigeren aan de hand van een opgeslagen reis

- 1 Selecteer **Apps > Reisplanner**.
- 2 Selecteer een opgeslagen reis.
- 3 Selecteer **Ga!**.
- 4 Selecteer een route, als daarom wordt gevraagd ([pagina 7](#)).

### Een opgeslagen reis bewerken

- 1 Selecteer **Apps > Reisplanner**.
- 2 Selecteer een opgeslagen reis.
- 3 Selecteer .
- 4 Selecteer een optie:
  - Selecteer **Wijzig naam van reis**.
  - Selecteer **Bestemmingen bewerken** om locaties toe te voegen of te verwijderen, of om de volgorde van locaties te wijzigen.
  - Selecteer **Wis reis**.
  - Selecteer **Volgorde optimaliseren** om uw reisbestemmingen in de meest efficiënte volgorde te plaatsen.

### TracBack®

#### Uw recente route terugvolgen

De functie TracBack houdt uw recente verplaatsingen bij. U kunt uw recente route terugvolgen naar de plaats waar u bent begonnen.

- 1 Selecteer **Apps > TracBack**.  
Uw recente route wordt weergegeven op de kaart.
- 2 Selecteer **Ga!**.

#### Uw recente route als reis opslaan

U kunt uw recente route als reis opslaan, die u later kunt navigeren met de reisplanner ([pagina 10](#)).

- 1 Selecteer **Apps > TracBack**.  
Uw recente route wordt weergegeven op de kaart.
- 2 Selecteer  **> Opslaan als reis**.
- 3 Voer een naam in en selecteer **OK**.

### Het kompas gebruiken

U kunt navigeren met een GPS-kompas.

Selecteer **Apps > Kompas**.

## Recente routes en bestemmingen weergeven

Voordat u deze functie kunt gebruiken, moet u de functie voor reisgeschiedenis inschakelen (pagina 15).

U kunt uw voorgaande routes en plaatsen waar u bent gestopt op de kaart bekijken.

Selecteer **Apps > Waar ik ben geweest**.

## Servicegeschiedenis loggen

U kunt de datum en kilometerstand vastleggen wanneer uw voertuig service of onderhoud krijgt. Het toestel biedt diverse servicecategorieën en u kunt ook eigen categorieën toevoegen (pagina 11).

- 1 Selecteer **Apps > Servicegeschiedenis**.
- 2 Selecteer een servicecategorie.
- 3 Selecteer **Voeg record toe**.
- 4 Voer de kilometerstand in en selecteer **Volgende**.
- 5 Voer een opmerking in (optioneel).
- 6 Selecteer **OK**.

## Servicecategorieën toevoegen

- 1 Selecteer **Apps > Servicegeschiedenis**.
- 2 Selecteer **☰ > Voeg categorie toe**.
- 3 Voer een naam voor de categorie in en selecteer **OK**.

## Servicecategorieën verwijderen

Als u een servicecategorie verwijdert, worden alle servicerecords in dit categorie ook verwijderd.

- 1 Selecteer **Apps > Servicegeschiedenis**.
- 2 Selecteer **☰ > Wis categorieën**.
- 3 Selecteer de te verwijderen servicecategorieën.
- 4 Selecteer **Delete**.

## Namen van servicecategorieën wijzigen

- 1 Selecteer **Apps > Servicegeschiedenis**.
- 2 Selecteer de categorie waarvan u de naam wilt wijzigen.
- 3 Selecteer **Categoriernaam wijzigen**.
- 4 Voer een naam in en selecteer **OK**.

## Servicerecords verwijderen

- 1 Selecteer **Apps > Servicegeschiedenis**.
- 2 Selecteer een servicecategorie.
- 3 Selecteer **☰ > Wis records**.
- 4 Selecteer de te verwijderen servicerecords.
- 5 Selecteer **Delete**.

## Een servicerecord bewerken

U kunt de opmerking, de tellerstand en de datum van een servicerecord wijzigen.

- 1 Selecteer **Apps > Servicegeschiedenis**.
- 2 Selecteer een categorie.
- 3 Selecteer een veld.
- 4 Voer de nieuwe informatie in en selecteer **OK**.

## De wereldklok gebruiken

- 1 Selecteer **Apps > Wereldklok**.
- 2 Selecteer, indien nodig, een stad, voer de naam in en selecteer **OK**.

## De wereldkaart weergeven

Selecteer **Apps > Wereldklok > 🌐**.

De nachtelijke uren worden in het schaduwgebied weergegeven.

## De wekker instellen

- 1 Selecteer **Apps > Wekker**.
- 2 Stel een tijd in.
- 3 Schakel het selectievakje **Alarm aan** in.

## De calculator gebruiken

Selecteer **Apps > Calculator**.

## Eenheden omrekenen

- 1 Selecteer **Apps > Eenheden**.
- 2 Selecteer zo nodig de knop naast **Omrekenen**, selecteer een eenheidscategorie en selecteer **Sla op**.
- 3 Selecteer zo nodig een maateenheidknop, selecteer een eenheid en selecteer **Sla op**.
- 4 Selecteer het veld onder de eenheid die u wilt omrekenen.
- 5 Voer een getal in en selecteer **OK**.

## Wisselkoersen instellen

Deze functie is niet in alle regio's beschikbaar.

U kunt de wisselkoers bijwerken voor het omrekenen van eenheden.

- 1 Selecteer **Apps > Eenheden**.
- 2 Selecteer de knop naast **Omrekenen**.
- 3 Selecteer **Valuta** en vervolgens **Sla op**.
- 4 Selecteer zo nodig een valutaknop, selecteer een andere valuta en selecteer **Sla op**.
- 5 Selecteer de knop onder aan het scherm met de wisselkoersen.
- 6 Selecteer het vakje naast een valuta.
- 7 Voer een waarde in en selecteer **OK**.
- 8 Selecteer **OK**.

## Aanbiedingen

Als uw toestelpakket een verkeersinformatie-ontvanger bevat, kunt u aanbiedingen en coupons ontvangen die relevant zijn voor de locatie waar u zich bevindt. Gesponsorde verkeersinformatie is alleen beschikbaar in Noord-Amerika.

**OPMERKING:** De verkeersinformatie-ontvanger moet op een externe voeding zijn aangesloten en u moet zich in het dekingsgebied bevinden om gesponsorde verkeersinformatie te ontvangen.

Zie onze privacyverklaring op [www.garmin.com/privacy](http://www.garmin.com/privacy).

## Aanbiedingen bekijken

### ⚠ LET OP

Schrijf geen couponcodes op tijdens het rijden.

Deze functie is alleen beschikbaar wanneer u een verkeersinformatie-ontvanger met advertenties gebruikt.

- 1 Selecteer een aanbieding op het scherm als u de dichtstbijzijnde locatie wilt zoeken die verband houdt met die aanbieding.
- 2 Selecteer **ℹ**; indien beschikbaar, voor informatie over coupons.
- 3 Noteer deze code en laat de code zien als u op de locatie bent gearriveerd.

## Een lijst met aanbiedingen weergeven

Deze functie is beschikbaar wanneer u een verkeersinformatie-ontvanger met advertenties gebruikt.

Selecteer **Apps > Aanbiedingen**.

## Verkeersinformatie en aanbiedingen uitschakelen

- 1 Selecteer **Verkeer > Verkeer**.

## 2 Schakel het selectievakje **Verkeer** uit.

Het toestel zal geen verkeersinformatie meer ontvangen maar op routes voor auto's worden mogelijke filegebieden nog steeds vermeden met behulp van trafficTrends™, indien ingeschakeld. Zie [pagina 15](#).

## De taalgids gebruiken

Gebruik de taalgids om woorden en zinnen op te zoeken en te vertalen.

Selecteer **Apps > Taalgids**.

### De taalgids aanschaffen

Uw toestel wordt geleverd met een beperkte demonstratieversie van de taalgids.

Als u de volledige taalgids wilt aanschaffen, ga dan naar <http://www.garmin.com/languageguide>.

### Talen in de taalgids selecteren

U kunt de talen selecteren waarin u wilt vertalen als u woorden en zinnen vertaalt.

1 Selecteer **Apps > Taalgids**.

2 Selecteer **☰ > Taal**.

3 Selecteer **Van**, selecteer de taal waaruit u wilt vertalen en selecteer **Sla op**.

4 Selecteer **Naar**, selecteer de taal waarin u wilt vertalen en selecteer **Sla op**.

### Woorden en zinnen vertalen

1 Selecteer **Apps > Taalgids**.

2 Selecteer een categorie en een of meer subcategorieën.

3 Selecteer **Q** indien nodig, voer een trefwoord in en selecteer **OK**.

4 Selecteer een woord of zin.

5 Selecteer **🔊** om de vertaling te beluisteren.

### Een tweetalig woordenboek gebruiken

1 Selecteer **Apps > Taalgids > Tweetalige woordenboeken**.

2 Selecteer een woordenboek.

3 Selecteer, indien nodig, **Q**, voer een woord in en selecteer **OK**.

4 Selecteer een woord.

5 Selecteer **☰** om de vertaling te beluisteren.

## Verkeersinformatie

### KENNISGEVING

Garmin is niet verantwoordelijk voor de nauwkeurigheid van de verkeersinformatie.

Op sommige plaatsen en in sommige landen is verkeersinformatie mogelijk niet beschikbaar. Ga voor meer informatie over TMC-ontvangers en dekingsgebieden naar <http://www.garmin.com/traffic>.

Een verkeersinformatie-ontvanger wordt meegeleverd in sommige producten, ingebouwd in de voertuigvoedingskabel of in het toestel, en is een optioneel accessoire voor alle modellen.

- Het toestel moet verbonden zijn met de voertuigvoeding om verkeersinformatie te kunnen ontvangen.
- Om verkeersinformatie te ontvangen, dienen de aangesloten verkeersinformatie-ontvanger en het toestel zich in het gegevensbereik van een station te bevinden dat verkeersinformatie uitzendt.
- U hoeft het abonnement dat bij uw verkeersinformatie-ontvanger werd geleverd, niet te activeren.

- Het verkeerspictogram (🚗) verandert van kleur om de ernst van verkeersproblemen op uw route of op de weg waar u reist aan te geven.

## Verkeersinformatie ontvangen

### KENNISGEVING

Door verwarmde (gemetalliseerde) ruiten kunnen de prestaties van de verkeersinformatie-ontvanger afnemen.

Voordat u verkeersinformatie kunt ontvangen, moet u een compatibele Garmin-verkeersinformatie-ontvanger als accessoire aanschaffen. Ga naar [www.garmin.com](http://www.garmin.com) voor meer informatie.

Wanneer de ontvanger zich binnen een dekingsgebied voor verkeersinformatie bevindt, geeft uw toestel verkeersinformatie weer.

De verkeersinformatie-ontvanger en het toestel dienen zich mogelijk binnen het gegevensbereik van een FM-station te bevinden dat verkeersinformatie uitzendt.

- 1 Sluit de verkeersinformatie-ontvanger op een externe voedingsbron aan.
- 2 Sluit de verkeersinformatie-ontvanger op het toestel aan.

## Verkeersinformatie-ontvanger



①	Mini-USB-connector
②	Externe antennecconnector
③	Interne antenne
④	Voedingslampje
⑤	Voedingsadapter voor de auto

### Informatie over het verkeerspictogram

Er verschijnt een verkeerspictogram op de kaart als er verkeersinformatie wordt ontvangen. Het verkeerspictogram verandert van kleur om de ernst van de verkeerssituatie aan te geven.

**Geel:** Het verkeer rijdt maar er zijn opstoppingen. Er is sprake van enige filevorming.

**Grijs:** Geen verkeersinformatie beschikbaar.

**Groen:** Het verkeer stroomt normaal door.

**Rood:** Het verkeer staat stil of rijdt zeer langzaam. Er zijn ernstige opstoppingen.

### Verkeer op uw route

Tijdens het berekenen van de route wordt het huidige verkeer onderzocht en wordt de route automatisch aangepast om de reisduur zo kort mogelijk te maken. Als er een lange file op uw route is terwijl u aan het navigeren bent, berekent het toestel de route automatisch opnieuw.

Het verkeerspictogram (🚗) verandert van kleur om de ernst van verkeerssituaties op uw route of op de weg waar u rijdt aan te geven.

Het kan zijn dat het toestel een druk traject voorstelt als er geen beter alternatief voorhanden is. De tijd van de vertraging wordt dan meegenomen bij het berekenen van de geschatte aankomsttijd.

### Verkeer op uw route weergeven

- 1 Selecteer **🚗** tijdens het navigeren.

## 2 Selecteer **Files op route**.

Er wordt een lijst met verkeerssituaties op uw route weergegeven, gesorteerd op locatie op uw route.

## 3 Selecteer een gebeurtenis.

### Handmatig verkeer op uw route vermijden

#### 1 Selecteer op de kaart.

#### 2 Selecteer **Files op route**.

#### 3 Gebruik zo nodig de pijlen om andere vertragingen op uw route weer te geven.

#### 4 Selecteer > **Vermijd**.

### Een alternatieve route nemen

#### 1 Selecteer tijdens het navigeren.

#### 2 Selecteer **Alternatieve route**.

#### 3 Selecteer een route.

### Verkeersinformatie op de kaart weergeven

Op de kaart met verkeersinformatie worden met kleurcodes de verkeersstroom en vertragingen op wegen in de buurt weergegeven.

#### 1 Selecteer op de kaart.

#### 2 Selecteer **Verkeerssituaties**.

## Verkeer in uw omgeving

### Vertragingen zoeken

#### 1 Selecteer op de kaartpagina.

#### 2 Selecteer **Verkeerssituaties** > .

#### 3 Selecteer een item in de lijst.

#### 4 Als er meerdere vertragingen zijn, gebruik dan de pijlen om de overige vertragingen weer te geven.

### Een verkeersprobleem op de kaart weergeven

#### 1 Selecteer op de kaart.

#### 2 Selecteer **Verkeerssituaties**.

#### 3 Selecteer een verkeerspictogram.

## Verkeersinformatie interpreteren

De legenda voor verkeersinformatie bevat een uitleg van de pictogrammen en kleuren die worden gebruikt op de verkeerskaart.

#### 1 Selecteer > **Verkeersinformatie** op de kaart.

#### 2 Selecteer **Legenda voor verkeer**.

## Verkeersabonnementen

### Abonnement activeren

U hoeft het abonnement dat bij uw FM-verkeersinformatie-ontvanger werd geleverd, niet te activeren. Het abonnement wordt automatisch geactiveerd nadat uw toestel satelliet signalen heeft ontvangen en ook verkeersinformatiesignalen ontvangt van de provider van de betaalservice.

### Een abonnement toevoegen

U kunt abonnementen voor verkeersinformatie in andere regio's of landen aanschaffen.

#### 1 Selecteer in het hoofdmenu **Verkeer**.

#### 2 Selecteer **Abonnementen** > .

#### 3 Noteer de toestel-id van de FM-ontvanger voor verkeersinformatie.

#### 4 Ga naar [www.garmin.com/fmtraffic](http://www.garmin.com/fmtraffic) om een abonnement af te sluiten en een code van 25 tekens op te halen.

De verkeersabonnementcode kan niet opnieuw worden gebruikt. Elke keer dat u de service wilt verlengen, hebt u een nieuwe code nodig. Indien u meerdere FM-verkeersinformatie-ontvangers hebt, hebt u voor elke ontvanger een nieuwe code nodig.

#### 5 Selecteer **Volgende** op uw toestel.

#### 6 Voer de code in.

#### 7 Selecteer **OK**.

## Verkeersinformatie uitschakelen

#### 1 Selecteer **Instellingen** > **Verkeer**.

#### 2 Schakel het selectievakje **Verkeer** uit.

Het toestel ontvangt geen live-verkeersinformatie meer, maar zal nog steeds potentiële filegebieden vermijden met behulp van trafficTrends, indien ingeschakeld ([pagina 15](#)).

## Gegevensbeheer

### Gegevensbeheer

U kunt bestanden, zoals JPEG-bestanden, op het toestel opslaan. In het geheugenslot van het toestel kan een extra geheugenkaart worden geplaatst.

**OPMERKING:** Het toestel is niet compatibel met Windows® 95, 98, ME, Windows NT®, en Mac® OS 10.3 en ouder.

### Bestandstypen

Het toestel biedt ondersteuning voor de volgende bestandstypen.

- Kaarten en GPX-waypointbestanden van myGarmin™-kaartssoftware, inclusief MapSource®, BaseCamp™ en HomePort™ ([pagina 17](#)).
- GPI-bestanden met eigen nuttige punten van Garmin POI Loader ([pagina 17](#)).

### Informatie over geheugenkaarten

Geheugenkaarten zijn verkrijgbaar bij elektronica winkels. U kunt ook software met vooraf geladen kaarten van Garmin aanschaffen ([http://www.garmin.com/trip\\_planning](http://www.garmin.com/trip_planning)). U kunt op de geheugenkaarten behalve kaarten en kaartgegevens ook afbeeldingsbestanden, geocaches, routes, waypoints en eigen nuttige punten opslaan.

### Een geheugenkaart installeren

Het toestel biedt ondersteuning voor microSD™- en microSDHC-geheugenkaarten.

- 1 Plaats een geheugenkaart in de uitsparing op het toestel.
- 2 Druk op de kaart totdat deze vastklikt.

### Het toestel aansluiten op uw computer.

U kunt het toestel met de meegeleverde USB-kabel op een computer aansluiten.

**OPMERKING:** De eerste keer dat u uw toestel op uw Windows-computer aansluit, wordt u gevraagd of u de myGarmin Agent-software wilt installeren. Ga naar <http://www.garmin.com/agent> voor meer informatie.

- 1 Steek het smalle uiteinde van de USB-kabel in de poort op het toestel.
- 2 Steek het bredere uiteinde van de USB-kabel in een beschikbare USB-poort op uw computer.

Daarop verschijnt er een afbeelding van een toestel dat op een computer is aangesloten op het scherm van het toestel.

Op een Windows-computer wordt uw toestel in Deze computer getoond als een draagbaar toestel of als twee verwisselbare stations: het toestel en de geheugenkaart.



## Gegevens van uw computer overzetten

- 1 Verbind het toestel met uw computer (zie [pagina 13](#)).  
Het toestel en de geheugenkaart worden weergegeven als verwisselbare stations in Deze computer in Windows en als geïnstalleerde volumes op Mac-computers.  
**OPMERKING:** Sommige computers met meerdere netwerkstations kunnen geen stations van uw toestel weergeven. Zie het Help-bestand van uw besturingssysteem voor meer informatie over het toewijzen van het station.
- 2 Open de bestandsbrowser op de computer.
- 3 Selecteer het bestand.
- 4 Selecteer **Wijzig > Kopiëren**.
- 5 Open het station of volume voor **Garmin** of de geheugenkaart.
- 6 Selecteer **Wijzig > Plakken**.  
Het bestand wordt weergegeven in de lijst met bestanden in het toestelgeheugen of op de geheugenkaart.

## De USB-kabel loskoppelen

Als uw toestel als een verwisselbaar station of volume is aangesloten op uw computer, dient u het toestel op een veilige manier los te koppelen om gegevensverlies te voorkomen. Als uw toestel als een draagbaar toestel is aangesloten op uw Windows-computer, hoeft u het niet op een veilige manier los te koppelen.

- 1 Voer een actie uit:
  - Selecteer op een Windows-computer het pictogram **Hardware veilig verwijderen** in het systeemvak en selecteer het toestel.
  - Op Mac-computers: sleep het volumepictogram naar de **Prullenmand**.
- 2 Koppel de kabel los van uw computer.

## Bestanden verwijderen

### KENNISGEVING

Als u niet weet waar een bestand voor dient, verwijder het dan niet. Het geheugen van het toestel bevat belangrijke systeembestanden die niet mogen worden verwijderd.

- 1 Open het **Garmin**-station of -volume.
- 2 Open zo nodig een map of volume.
- 3 Selecteer een bestand.
- 4 Druk op het toetsenbord op de toets **Delete**.

## Het toestel aanpassen

### Kaart- en voertuiginstellingen

Selecteer **Instellingen > Kaart en voertuig**.

- Voertuig:** Hiermee kiest u een ander pictogram voor het aangeven van uw positie op de kaart. Ga naar <http://www.garmin.com> voor meer pictogrammen.
- Kaartweergave - Motorfiets:** Hiermee stelt u het perspectief van de kaart in.
- Kaartdetail:** Hiermee stelt u het detailniveau van de kaart in. Als er meer details worden weergegeven, wordt de kaart mogelijk langzamer opnieuw getekend.
- Kaartthema:** Hiermee kunt u de kleuren van de kaartgegevens wijzigen.
- Kaartknoppen:** Hiermee bepaalt u welke pictogrammen op de kaart worden weergegeven. Er kunnen maximaal twee pictogrammen aan de kaart worden toegevoegd.

**Kaartlagen:** Hiermee stelt u de gegevens in die op de kaartpagina worden weergegeven ([pagina 8](#)).

**Dashboards:** Hiermee stelt u de indeling in van het kaartdashboard.

**Mijn Kaarten:** Hiermee stelt u in welke geïnstalleerde kaarten het toestel gebruikt.

### Kaarten inschakelen

U kunt de kaartproducten die op het toestel zijn geïnstalleerd inschakelen.

Als u extra kaartproducten wilt kopen, ga dan naar <http://www.garmin.com/us/maps>.

- 1 Selecteer **Instellingen > Kaart en voertuig > Mijn Kaarten**.
- 2 Selecteer een kaart.

## Navigatie-instellingen

Selecteer **Instellingen > Navigatie**.

**Berekenmodus:** Hiermee stelt u uw routevoorkeur in.

**Herberekening route:** Hiermee stelt u in op welke manier uw toestel een route opnieuw berekent als u van de route afwijkt.

**Te vermijden:** Hiermee stelt u in welke wegonderdelen u op een route wilt mijden.

**Aangepast vermijden:** Hiermee kunt u opgeven welke specifieke wegen en gebieden u wilt vermijden.

**Geavanceerde omwegen:** Hiermee stelt u de lengte van de omweg in.

**Veilige modus:** Hiermee schakelt u alle functies van het navigatiesysteem uit die veel aandacht van de gebruiker vragen en u tijdens het rijden kunnen afleiden.

**GPS Simulator:** Hiermee stelt u in dat het toestel geen GPS-signalen meer ontvangt, waarmee u de batterij spaart.

### Routevoorkeuren

Selecteer **Instellingen > Navigatie > Berekenmodus**.

De routeberekening is gebaseerd op de snelheidsgegevens van een weg en de versnellingsgegevens van een voertuig voor een bepaalde route.

**Snellere tijd:** Hiermee berekent u routes die sneller worden afgelegd, maar mogelijk langer zijn.

**Kortere afstand:** Hiermee berekent u routes die korter zijn, maar mogelijk langzamer worden afgelegd.

**Minder brandstof:** Hiermee berekent u routes waarvoor minder brandstof nodig is dan voor andere routes.

**Offroad:** Hiermee berekent u een rechte lijn van uw huidige locatie naar uw bestemming.

## Scherminstellingen

Selecteer **Instellingen > Scherm**.

**Kleurmodus:** Hiermee past u de helderheid van het scherm aan. U kunt de levensduur van de batterij verlengen door de helderheid te verlagen.

**Time-out voor scherm:** Hiermee kunt u opgeven hoe lang het moet duren voordat het toestel in de slaapstand wordt gezet.

**Schermafdruck:** Hiermee maakt u een opname van het toestelscherm. Schermafbeeldingen worden op het toestel in de map **Screenshot** opgeslagen.

## Bluetooth-instellingen

Selecteer **Instellingen > Bluetooth**.

**Bluetooth:** Hiermee schakelt u draadloze Bluetooth-technologie in.



**Hoofdtelefoon toevoegen:** Hiermee kunt u de verbindingen tussen het toestel en draadloze headsets met draadloze Bluetooth-technologie beheren.

**Gebruiksvriendelijke naam:** Hiermee kunt u een gebruiksvriendelijke naam invoeren ter identificatie van uw toestellen met draadloze Bluetooth-technologie.

## Bluetooth uitschakelen

- 1 Selecteer **Instellingen** > **Bluetooth**.
- 2 Selecteer **Bluetooth**.

## Verkeersinstellingen

Selecteer **Instellingen** > **Verkeer**.

**Verkeer:** Schakelt verkeersinformatie in.

**Abonnementen:** Vermeldt de huidige verkeersabonnementen.

**trafficTrends:** Zie [pagina 15](#).

### Informatie over verkeersabonnementen

U kunt extra abonnementen aanschaffen of een abonnement vernieuwen wanneer het verloopt. Ga naar <http://www.garmin.com/traffic>.

#### Verkeersabonnementen weergeven

Selecteer **Instellingen** > **Verkeer** > **Abonnementen**.

### trafficTrends

Als de functie trafficTrends is ingeschakeld, bewaart uw toestel historische verkeersgegevens en gebruikt het deze gegevens om efficiëntere routes te berekenen.

Als u met de functie trafficTrends ingeschakeld rijdt, legt uw toestel verkeersgegevens vast die worden gebruikt om de historische verkeersinformatie voor trafficTrends te verbeteren. Deze informatie wordt naar Garmin verzonden als u uw toestel met behulp van uw computer met myGarmin verbindt.

**OPMERKING:** Mogelijk worden er verschillende routes berekend op basis van verkeerstrends gedurende de dag van de week of het tijdstip van de dag.

#### trafficTrends uitschakelen

Als u niet wilt dat uw toestel verkeersinformatie vastlegt of deelt, schakel trafficTrends dan uit.

Selecteer **Instellingen** > **Verkeer** > **trafficTrends**.

## Instellingen voor eenheden en tijd

Selecteer **Instellingen** > **Eenheden en tijd**.

**Huidige tijd:** Hiermee stelt u de tijd van het toestel in.

**Tijdweergave:** Hiermee kunt u een 12-uurs, 24-uurs of UTC-tijdweergave selecteren.

**Eenheden:** Hiermee stelt u de eenheid voor afstanden in.

## Taal- en toetsenbordinstellingen

Selecteer **Instellingen** > **Taal en toetsenbord**

**Taal voor spraak:** Hiermee stelt u de taal van de gesproken aanwijzingen in.

**Taal voor tekst:** Hiermee wijzigt u de taal voor alle tekst op het scherm in de geselecteerde taal.

**OPMERKING:** Als u de teksttaal wijzigt, blijft de taal van de kaartgegevens, zoals straatnamen en plaatsen, of door de gebruiker ingevoerde gegevens, ongewijzigd.

**Taal voor toetsenbord:** Hiermee wijzigt u de taal van het toetsenbord.

**Toetsenbordindeling:** Hiermee stelt u de toetsenbordindeling in.

**Modus-aanpasbaar toetsenbord:** Hiermee wijzigt u de toetsenbordindeling wanneer u overschakelt naar een andere transportmodus.

## Toestel- en privacyinstellingen

Selecteer **Instellingen** > **Toestel**.

**Over:** Hiermee geeft u het versienummer van de software, het id-nummer van het toestel en informatie over verschillende andere softwarefuncties weer.

**EULA's:** Geeft de licentieovereenkomsten voor eindgebruikers weer die op uw keuze van toepassing zijn.

**OPMERKING:** U hebt deze gegevens nodig om de systeemsoftware bij te werken of aanvullende kaartgegevens aan te schaffen ([pagina 16](#)).

**Reisgeschiedenis:** Hiermee kan het toestel gegevens vastleggen voor de functies myTrends ([pagina 7](#)), Waar ik ben geweest ([pagina 11](#)) en Reislog ([pagina 8](#)).

### Wis reisgeschiedenis

## Gevarenzonealarminstellingen

Selecteer **Instellingen** > **Gevarenzonealarm**.

**Audio:** Hiermee kunt u het type alarm instellen dat klinkt wanneer u een gevarenzone nadert.

**Waarschuwingen:** Hiermee stelt u het type gevarenzone in waarvoor een alarm klinkt.

## De instellingen herstellen

U kunt een bepaalde categorie met instellingen of alle instellingen terugzetten naar de fabrieksinstellingen.

- 1 Selecteer **Instellingen**.
- 2 Selecteer indien nodig een categorie.
- 3 Selecteer  > **Herstellen**.

# Appendix

## Voedingskabels

Uw toestel kan op vier manieren van stroom worden voorzien.

- Motorfietsvoedingskabel
- Voertuigvoedingskabel
- USB-kabel
- Netadapter (optionele accessoire)

### Het toestel opladen

U kunt de batterij in het toestel op een van de volgende manieren opladen:

- Sluit het toestel aan op de voertuigvoedingskabel.
- Sluit het toestel aan op de motorfietsvoedingskabel.
- Sluit het toestel met de USB-kabel aan op een computer.
- Sluit het toestel aan op een optionele voedingsadapter, zoals een regionale netspanningsadapter.

## Onderhoud van uw toestel

### KENNISGEVING

Laat uw toestel niet vallen.

### KENNISGEVING

Bewaar het toestel niet op een plaats waar het langdurig aan extreme temperaturen kan worden blootgesteld omdat dit onherstelbare schade kan veroorzaken.

### KENNISGEVING

Gebruik nooit een hard of scherp object om het aanraakscherm te bedienen omdat het scherm daardoor beschadigd kan raken.

## De behuizing schoonmaken

- 1 Maak de behuizing van het toestel (niet het aanraakscherm) schoon met een doek die is bevochtigd met een mild schoonmaakmiddel.
- 2 Veeg het toestel vervolgens droog.

### Het aanraakscherm schoonmaken

- 1 Gebruik een zachte, schone, pluisvrije doek.
- 2 Gebruik zo nodig water, isopropylalcohol of brilglasreiniger.
- 3 Maak de doek vochtig met de vloeistof.
- 4 Veeg het scherm voorzichtig met de doek schoon.

### Diefstalpreventie

- Om diefstal te voorkomen raden we u aan het toestel en de bevestiging uit het zicht te verwijderen wanneer u deze niet gebruikt.
- Verwijder de afdruk van de zuignapsteun op de voorruit.
- Bewaar het toestel niet in het handschoenvak.
- Registreer uw toestel op <http://my.garmin.com>.

### De levensduur van de batterij verlengen

- Stel uw toestel niet bloot aan sterke temperatuurschommelingen.
- Zet het toestel in de slaapmodus ([pagina 3](#)).
- Verminder de helderheid van het scherm ([pagina 14](#)).
- Laat het toestel niet in direct zonlicht staan.
- Verlaag het volume ([pagina 3](#)).
- Schakel Bluetooth uit ([pagina 15](#)).
- Verkort de time-out voor het scherm ([pagina 14](#)).

## De zekering in de voertuigvoedingskabel vervangen

### KENNISGEVING

Bij het vervangen van zekeringen moet u ervoor zorgen dat u geen onderdeeljes verliest en dat u deze op de juiste plek terugplaatst. De voertuigvoedingskabel werkt alleen als deze op juiste wijze is samengesteld.

Als het toestel in het voertuig is aangesloten maar niet kan worden opgeladen, moet u misschien de zekering aan het uiteinde van de voertuigadapter vervangen.

- 1 Schroef de dop ① los.



U dient wellicht een munt te gebruiken om de dop te verwijderen.

- 2 Verwijder de dop, het zilverkleurige pinnetje ② en de zekering ③.
- 3 Installeer een snelle zekering van 2 A.
- 4 Zorg dat het zilverkleurige pinnetje in de dop zit.
- 5 Schroef de dop vast in de voertuigvoedingskabel ④.

## Plaatsing op het dashboard

### KENNISGEVING

De permanente plakstrip is zeer moeilijk te verwijderen nadat deze is geïnstalleerd.

Gebruik de montageschijf om het toestel op het dashboard te monteren en zo aan de regelgeving in bepaalde landen te voldoen. Zie [www.garmin.com](http://www.garmin.com) voor meer informatie.

- 1 Reinig en droog de plaats op het dashboard waar u de schijf wilt plaatsen.
- 2 Verwijder de beschermfolie van de plaklaag aan de achterkant van de schijf.
- 3 Plaats de schijf op het dashboard.
- 4 Verwijder de doorzichtige plastic laag van de bovenkant van de schijf.
- 5 Plaats de zuignapsteun op de schijf.
- 6 Duw de hendel naar beneden (in de richting van de schijf).

## Het toestel, de houder en de steun verwijderen

### Het toestel uit de houder nemen

- 1 Druk op het klepje boven aan de houder.
- 2 Kantel het toestel naar voren.

### De houder uit de steun verwijderen

- 1 Draai de houder naar rechts of links.
- 2 Blijf duwen tot de bal in de steun loskomt van de houder.

### De zuignapsteun van de voorruit halen

- 1 Draai de hendel op de zuignapsteun naar u toe.
- 2 Trek het lipje van de zuignap naar u toe.

## Kaarten bijwerken

- 1 Open Mijn Dashboard ([pagina 3](#)).
- 2 Registreer het toestel ([pagina 3](#)).
- 3 Selecteer een optie.
  - Klik onder Kaartupdates op **Nu bijwerken**.
  - Als er geen gratis kaartupdate meer beschikbaar is, klik dan op **Nu aanschaffen**.
- 4 Volg de instructies op het scherm.

## Over nùMaps Lifetime

Bij modellen met "LM" achter het modelnummer wordt een abonnement op nùMaps Lifetime geleverd, waarmee u gedurende de levensduur van uw toestel elk kwartaal kaartupdates ontvangt. Ga naar <http://www.garmin.com/numapslifetime> voor de voorwaarden.

**OPMERKING:** Als uw toestel geen abonnement op nùMaps Lifetime heeft, kunt u er een aanschaffen op <http://www.garmin.com/numapslifetime>.

## Extra kaarten kopen

- 1 Ga hiervoor naar de productpagina op de website van Garmin (<http://www.garmin.com>).
- 2 Klik op het tabblad **Kaarten**.
- 3 Volg de instructies op het scherm.

## Flitspaalinformatie

### KENNISGEVING

Garmin is niet verantwoordelijk voor de nauwkeurigheid van of consequenties van het gebruik van een database met eigen nuttige punten of flitspaalinformatie.

In sommige landen is flitspaalinformatie beschikbaar. Controleer <http://my.garmin.com> voor de beschikbaarheid van deze informatie. In deze landen kunt u een abonnement nemen op flitspaalinformatie. Het abonnement omvat de locatie van honderden flitspalen. Het toestel waarschuwt u wanneer u een flitspaal nadert en kan u waarschuwen wanneer u te hard rijdt. De gegevens worden ten minste eenmaal per week bijgewerkt, dus u kunt uw toestel regelmatig bijwerken met de meest actuele gegevens.

U kunt op elk gewenst moment de gegevens van een nieuwe regio aanschaffen of een bestaand abonnement uitbreiden. De gegevens van een regio die u koopt, hebben hun eigen vervaldatum.

## Eigen nuttige punten

Eigen nuttige punten zijn punten die u zelf hebt ingesteld op de kaart. Dit kunnen waarschuwingen zijn dat u zich dicht bij een aangewezen punt bevindt of bijvoorbeeld sneller gaat dan een bepaalde snelheid.

### POI Loader-software installeren

U kunt eigen lijsten met nuttige punten maken of op uw computer downloaden en die op uw toestel installeren met behulp van de POI Loader-software.

- 1 Ga naar <http://www.garmin.com/extras>.
- 2 Klik op **Services > POI Loader**.
- 3 Installeer de POI Loader op uw computer.

### De Help-bestanden van de POI Loader gebruiken

Raadpleeg het Help-bestand voor meer informatie over de POI Loader.

Open de POI Loader en klik op **Help**.

### Extra's zoeken

- 1 Selecteer **Waarheen? > Categorieën > Eigen nuttige punten**.
- 2 Selecteer een categorie.

## Accessoires aanschaffen

Ga naar <http://buy.garmin.com>.

## Problemen oplossen

Probleem	Oplossing
Mijn toestel ontvangt geen satellietsignalen.	<ul style="list-style-type: none"> <li>• Controleer of de GPS-simulator is uitgeschakeld (<a href="#">pagina 14</a>).</li> <li>• Neem uw toestel mee naar een open plek, buiten parkeergarages en uit de buurt van hoge gebouwen en bomen.</li> <li>• Blijf enkele minuten stilstaan.</li> </ul>
De zuignap blijft niet op de voorruit zitten.	<ol style="list-style-type: none"> <li>1 Reinig de zuignap en de voorruit met schoonmaakalcohol.</li> <li>2 Droog af met een schone, droge doek.</li> <li>3 Plaats de zuignap (<a href="#">pagina 2</a>).</li> </ol>
Het toestel wordt niet opgeladen in mijn auto.	<ul style="list-style-type: none"> <li>• Controleer de zekering in de voertuigvoedingskabel (<a href="#">pagina 16</a>).</li> <li>• Het voertuig moet zijn ingeschakeld om stroom aan de stroomvoorziening te kunnen leveren.</li> <li>• Uw toestel kan alleen worden opgeladen bij een temperatuur tussen 0° C en 45° C (32° F en 113° F).</li> </ul>
De batterij blijft niet erg lang opgeladen.	Verlaag de helderheid van de schermverlichting. Hierdoor hoeft u de batterij minder snel op te laden ( <a href="#">pagina 14</a> ).
Mijn batterijmeter lijkt niet nauwkeurig te zijn.	Ontlaad de batterij van het toestel volledig en laad de batterij vervolgens op (zonder de laadcyclus te onderbreken).
Hoe weet ik of mijn toestel zich in de modus voor USB-massaopslag bevindt?	Wanneer uw toestel zich in de modus voor USB-massaopslag bevindt, wordt er een afbeelding van een aangesloten toestel op een computer op het toestelscherm weergegeven.

Probleem	Oplossing
Het toestel is aangesloten op de computer, maar ik kan de modus voor massaopslag niet activeren.	<ol style="list-style-type: none"> <li>1 Koppel de USB-kabel los van de computer.</li> <li>2 Schakel het toestel uit.</li> <li>3 Sluit de USB-kabel aan op een USB-poort van uw computer en op het toestel. Het toestel wordt automatisch ingeschakeld en schakelt over naar de modus USB-massaopslag.</li> <li>4 Controleer of het toestel op een USB-poort en niet op een USB-hub is aangesloten.</li> </ol>
Ik zie geen nieuwe verwijderbare stations in mijn lijst met stations.	Als er diverse netwerkstations zijn aangesloten op de computer, kunnen er in Windows problemen optreden bij het toewijzen van stationsletters aan toestelstations. Zie het Help-bestand van uw besturingssysteem voor informatie over het toewijzen van stationsletters.
Ik kan mijn telefoon niet aansluiten op het toestel.	<ul style="list-style-type: none"> <li>• Selecteer in het hoofdmenu <b>Instellingen &gt; Bluetooth</b>. Het veld Bluetooth moet zijn ingesteld op <b>Ingeschakeld</b>.</li> <li>• Schakel uw telefoon in en breng deze binnen 10 meter van het toestel.</li> <li>• Ga naar <a href="http://www.garmin.com/bluetooth">http://www.garmin.com/bluetooth</a> voor meer informatie.</li> </ul>

# Index

## Symbolen

3D-kaartweergave **8**

## A

aan-uitknop, toestel uitschakelen **3**  
aanbiedingen  
  couponcode **11**  
  weergeven **11**  
aanpassen, te vermijden **8**  
aanwijzingen **9**  
abonnements  
  nūMaps Lifetime **3**  
  verkeer **3**  
accessoires **17**  
afrit met diensten, zoeken **7**  
alarm **11**  
audio, gevarenczones **15**

## B

batterij  
  maximaliseren **16**  
  opladen **4, 15**  
beoordeling, nuttige punten **5**  
bestanden  
  ondersteunde typen **13**  
  overbrengen **14**  
bestemmingen. **11** *Zie ook* locaties  
Bluetooth-technologie  
  headset loskoppelen **10**  
  inschakelen **9**  
  instellingen **14**  
  uitschakelen **15**  
breedtegraad en lengtegraad, coördinaten **5**

## C

calculator **11**  
camera's, veiligheid **16**  
computer, aansluiten **13**  
coördinaten **5**  
couponcode **11**

## D

dashboardsteun **16**  
diefstal, vermijden **16**  
draadloze headset **9**

## E

eenheden omrekenen **11**  
eigen nuttige punten **17**  
EULA's **15**  
extra's  
  eigen nuttige punten **17**  
  flitspaalinformatie **16**

## F

flitspaalinformatie, database **16**  
fouten in nuttige punten rapporteren **5**

## G

geavanceerde omwegen **8**  
gebruikergegevens, verwijderen **14**  
geheugenkaart **13**  
geocaching **5**  
gesimuleerde locaties **6**  
gesproken aanwijzing **9**  
gevarzonealarmen, instellingen **15**  
GPS **3, 4**

## H

headset  
  koppelen **9**  
  loskoppelen **10**  
helderheid **3, 14**  
help. **10** *Zie ook* productondersteuning  
het toestel schoonmaken **15, 16**  
houder, verwijderen **16**  
houder verwijderen **16**  
huidige locatie **9**

## I

id-nummer **15**  
instellingen **14, 15**  
instellingen herstellen **15**

## K

kaart  
  fouten rapporteren **5**  
  gegevensveld **8**  
kaarten  
  bijwerken **3, 16**  
  bladeren **5**  
  detailniveau **14**  
  kopen **16**  
  nūMaps Garantie **3**  
  nūMaps Lifetime **3, 16**  
  routes weergeven **9**  
  thema **14**  
  verkeerssituaties **13**  
kaartperspectief **8**  
kaartweergave  
  2-D **8**  
  3-D **8**  
kabels  
  motorfietshouder **1**  
  voeding **15**  
klok **11**  
Knooppuntbeeld **9**  
kompas **10**  
koppelen  
  gekoppelde headset verwijderen **10**  
  headset **9**

## L

lijst met afslagen **9**  
locaties  
  gesimuleerd **6**  
  huidige **6, 9**  
  opslaan **6**  
  recent gevonden **6**  
  thuis instellen **5**  
  zoeken naar **5**  
locaties zoeken. *Zie ook* locaties  
  adressen **5**  
  categorieën **4**  
  coördinaten **5**  
  kaart gebruiken **5**  
  kruispunten **5**  
  steden **5**  
  zoeken op de kaart **5**

## M

microSD-kaart, installeren **13**  
Mijn Dashboard, software bijwerken **3**  
motorfietshouder, kabels **1**  
myTrends, routes **7**

## N

naam van reizen wijzigen **10**  
naar huis **5**  
navigatie  
  instellingen **14**  
  offroad **8**  
  routes vooraf bekijken **7**  
nūMaps Garantie **3**  
nūMaps Lifetime **3, 16**  
nuttige punt  
  beoordeling **5**  
  eigen **17**  
  extra's **17**  
  POI Loader **17**  
nuttige punt (POI Loader) **17**

## O

offroad-navigatie **8**  
omrekenen  
  eenheden **11**  
  valuta, omrekenen **11**  
omwegen, geavanceerd **8**  
onderhoud van uw toestel **15**

opgeslagen locaties  
  bewerken **6**  
  categorieën **6**  
  favorieten **6, 7**  
  verwijderen **6**  
opnieuw instellen  
  reisgegevens **9**  
  toestel **3**  
opslaan, huidige locatie **6**

## P

parkeerplaats, vorige parkeerplaats **6**  
pictogrammen, verkeer **12**  
POI (nuttig punt). **17** *Zie ook* nuttig punt (POI)  
POI Loader **17**

## R

recent gevonden locaties **6**  
reisgegevens, opnieuw instellen **9**  
reisgeschiedenis **15**  
reisinformatie, weergeven **9**  
reislog, weergeven **8**  
reisplanner, een reis bewerken **10**  
routebeschrijvingen **9**  
routes  
  bekijken **7**  
  berekenen **7**  
  myTrends **7**  
  opnieuw berekenen **12**  
  starten **6, 7**  
  stoppen **7**  
  suggesties **7**  
  voorkeuren **14**  
  weergeven op de kaart **9**

## S

satellietsignalen  
  ontvangen **3**  
  weergeven **4**  
scherm, helderheid **3**  
schermafdruk **14**  
scherminstellingen **14**  
schermknoppen **4**  
servicegeschiedenis  
  bewerken **11**  
  categorieën **11**  
  records **11**  
  verwijderen **11**  
slaapstand  
  inschakelen **3**  
  uitschakelen **3**  
Snel zoeken **4**  
snellkoppelingen  
  toevoegen **4**  
  verwijderen **4**  
software, versie **15**  
stopplaatsen, toevoegen **7**  
stopplaatsen toevoegen **7**

## T

taal  
  taal voor spraak **15**  
  toetsenbord **15**  
te vermijden  
  aanpassen **8**  
  gebied **8**  
  uitschakelen **8**  
  verwijderen **8**  
  weg **8**  
  wegkenmerken **8**  
thuis  
  gaan **5**  
  locatie bewerken **6**  
  locaties instellen **5**  
tijdinstellingen **4, 15**  
toestel, registreren **3**  
toestel aanpassen **14**  
toestel bevestigen  
  auto **2**  
  dashboard **16**

- motorfiets **1**
- uit houder nemen **2, 16**
- zuignap **16**
- toestel opladen **4, 15**
- toestel registreren **3**
- toestel-id **15**
- toetsenbord
  - indeling **15**
  - taal **15**
- TracBack **10**
- trafficTrends, uitschakelen **15**
- transportmodi
  - auto **4**
  - motorfiets **4**
  - wijzigen **10**
- tripcomputer, informatie opnieuw instellen **9**

## U

- updates
  - kaarten **16**

- software, bijwerken **3**
- USB, loskoppelen **14**

## V

- verkeer
  - abonnement activeren **13**
  - abonnements toevoegen **13**
  - alternatieve route **13**
  - gegevens **13**
  - herberekenen van route **12**
  - levenslange abonnementen **3**
  - ontvanger **12**
  - pictogrammen **12**
  - problemen **13**
  - routes opnieuw berekenen **12**
  - trafficTrends **15**
  - uitschakelen **11, 13**
  - vermijden **13**
  - waarschuwingen **9**
  - zoeken naar vertragingen **13**
- verwijderen
  - alle gebruikersgegevens **14**
  - gekoppelde headset **10**
  - reizen **10**

- servicecategorieën **11**
- servicerecords **11**
- voedingskabels, zekering vervangen **16**
- volgende afslag **9**
- volume, aanpassen **3**

## W

- Waar ben ik? **6, 9**
- waarschuwingen
  - audio **15**
  - flitspaalinformatie **15**
  - gevarezones **15**
  - verkeer **9**

## Z

- zekering, wijzigen **16**
- zoekbalk **4**
- zoekgebied wijzigen **5**
- zuignap **16**



# www.garmin.com/support



913-397-8200  
1-800-800-1020



0808 2380000  
+44 870 850 1242



1-866-429-9296



43 (0) 3133 3181 0



00 32 2 672 52 54



00 45 4810 5050



00 358 9 6937 9758



00 331 55 69 33 99



0180 5 / 42 76 46 - 880



00 39 02 3669 9699



0800-0233937



815 69 555



00800 4412 454  
+44 2380 662 915



00 35 1214 447 460



00 34 902 007 097



00 46 7744 52020

## **Garmin International, Inc.**

1200 East 151st Street  
Olathe, Kansas 66062, VS

## **Garmin (Europe) Ltd.**

Liberty House, Hounslow Business Park  
Southampton, Hampshire, SO40 9LR, Verenigd Koninkrijk

## **Garmin Corporation**

No. 68, Zangshu 2nd Road, Xizhi Dist.  
New Taipei City, 221, Taiwan (Republiek China)

