

NEDERLANDS

Canon

PowerShot A580

Gebruikershandleiding



Aan de Slag

pag. 9

Lees de veiligheidsvoorschriften op (pags. 158 – 165).

DiGiC III



Exif Print



De inhoud van het pakket controleren

In het pakket zitten de volgende artikelen. Als er iets ontbreekt, neemt u contact op met de winkel waar u het product hebt gekocht.

1 Camera



2 AA-alkalinebatterijen (x2) **3** Geheugenkaart (32 MB)



4 Interfacekabel IFC-400PCU

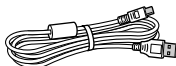

5 AV-kabel AVC-DC300



6 Polsriem WS-800

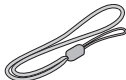

7 Cd Canon Digital Camera Solution Disk



8 Boekje Overeenkomst Europees Garantie System (EWS)



9 Gebruikershandleidingen



• Introductiehandleiding



• Cd Canon Digital Camera Manuals Disk

Mogelijk presteert de camera niet optimaal met de bijgeleverde geheugenkaart.

Laten we aan de slag gaan!

Deze handleiding bestaat uit twee delen.

Eerst...

Aan de slag

p. 9

In dit deel wordt uitgelegd hoe u de camera voorbereid op het gebruik en worden de basisprocedures voor het maken, bekijken en afdrucken van foto's beschreven. Maak uzelf eerst vertrouwd met de camera en de basisprocedures.

Vervolgens...

Leer uw camera kennen

p. 39

Wanneer u de basisprocedures onder de knie hebt, gebruikt u de vele functies van de camera om geavanceerde foto's te maken. In dit deel worden de details over het gebruik van de verschillende functies beschreven, bijvoorbeeld hoe u de camera aansluit op een televisie om de foto's te bekijken.



Op de bijgeleverde cd-rom vindt u de PDF-handleidingen.

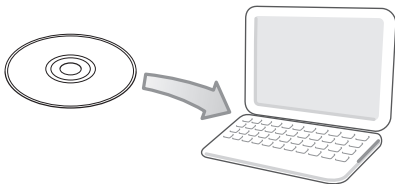

U hebt Adobe Reader nodig om de PDF-handleidingen te lezen.

<http://www.adobe.com>

Inhoudsopgave

Onderwerpen die met een ☆ zijn gemarkeerd, bevatten overzichten van camerafuncties of procedures.

Lees dit eerst 6

Aan de Slag	9
Vorbereidingen	10
Fotograferen ( modus)	15
Foto's bekijken	18
Wissen	19
Afdrukken	20
De datum opnemen in de beeldgegevens	22
Filmen ( modus Standaard)	24
Films bekijken	26
Beelden naar een computer downloaden	27
Systemschema	34

Leer uw camera kennen 39

Overzicht van de onderdelen 40

Indicatielampjes 43

Basishandelingen 44

☆ Menu's en instellingen 44

☆ De informatie op het LCD-scherm en in de menu's 46

Het LCD-scherm gebruiken 53

Veelgebruikte opnamefuncties 55

  De optische zoomfunctie gebruiken 55



De digitale zoomfunctie/ Digitale tele-converter 55

 De flitser gebruiken 59

 Close-ups maken (Macro) 60

 De zelfontspanner gebruiken 61

Opnamepixels voor een film wijzigen (foto's) 63

De compressie wijzigen (foto's)	64
 De ISO-waarde aanpassen	65
Het programmakeuzewiel gebruiken bij het opnemen	66
<hr/>	
Programmakeuzewiel	66
Opnamemodi voor specifieke scènes	67
Opnamen maken in de modus Handmatig	70
 Filmopnamen maken	71
Geavanceerde opnamefuncties	75
<hr/>	
 Continu-opnamen maken	75
De flitser instellen	76
De focus en gezichtsuitdrukkingen controleren	78
Een autofocuskader selecteren	82
Een persoon selecteren om op scherp te stellen (gezicht selecteren en volgen)	84
Opnamen maken van onderwerpen waarop moeilijk kan worden scherpgesteld (Focusvergrendeling, AF lock)	86
De belichtingsinstelling vergrendelen (AE lock)	88
Foto's maken met flitsbelichtingsvergrendeling	89
De belichtingscompensatie regelen (foto's)	90
Schakelen tussen lichtmeetmethoden	91
Een langzame sluitertijd instellen (Lange sluitertijd)	92
De toon (wit balans) aanpassen	94
Opnamen maken in een My Colors-modus	97
De displaysjablonen instellen	99
Beelden automatisch categoriseren (Auto Category)	100
Instellingen registreren voor de knop 	101
Afspelen en wissen	103
<hr/>	
 Vergrote foto's weergeven	103
 Negen beelden tegelijk bekijken (indexweergave)	104
De scherpstelling en de gezichtsuitdrukking van personen controleren (focus-checkweergave)	105
 Naar beelden springen	107
Beelden groeperen per categorie (My Category)	109
Films bekijken	110
Beelden draaien in het scherm	112

Beelden weergeven met overgangseffecten	113
Beelden automatisch weergeven (diashows)	114
Functie Rode-ogencorrectie	115
Het formaat van beelden veranderen	120
Geluidsmemo's aan foto's toevoegen	122
Beelden beveiligen	124
Alle beelden wissen	125
Afdruk- en verzendinginstellingen	126
De DPOF-afdrukinstellingen configureren	126
De DPOF-verzendinstellingen configureren	130
De camera configureren	132
De functie Spaarstand	132
Geheugenkaarten formatteren	134
Bestandsnummering opnieuw instellen	135
Een doelmap voor beelden maken	137
De functie Beeldomkeren instellen	139
Alle standaardwaarden herstellen	140
Aansluiten op een televisie	141
Opnemen/afspelen met een televisie	141
Problemen oplossen	143
Berichten	154
Bijlage	158
Veiligheidsvoorschriften	158
Defecten voorkomen	164
Een adapterset gebruiken (afzonderlijk verkrijgbaar)	167
Een op een flitsschoen gemonteerde flitser gebruiken (afzonderlijk verkrijgbaar)	171
De batterij voor datum en tijd vervangen	173
Onderhoud van de camera	175
Specificaties	176
Index	185
 Functies beschikbaar in elke opnamemodus	189

Informatie over deze handleiding

Symbolen die in deze handleiding worden gebruikt

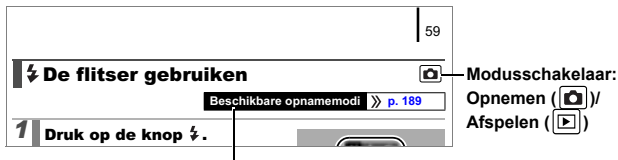

Sommige functies zijn in bepaalde opnamemodi mogelijk niet beschikbaar.
De functie kan in alle modi worden gebruikt als er geen opmerking bij staat.



: Met dit symbool worden situaties aangegeven die de werking van de camera kunnen beïnvloeden.



: Dit symbool verwijst naar onderwerpen met extra informatie als aanvulling op de basisprocedures.

Bij de uitleg in deze handleiding wordt uitgegaan van de standaardinstellingen van de camera op het moment van aankoop. De specificaties kunnen zonder kennisgeving worden gewijzigd. De illustraties en schermafbeeldingen kunnen daarom mogelijk afwijken van de camera.



Deze camera kunt u gebruiken met SD-geheugenkaarten, SDHC-geheugenkaarten (SD High Capacity), MultiMediaCards, MMCplus-kaarten en HC MMCplus-kaarten. Naar deze kaarten wordt in deze handleiding verwezen met de term geheugenkaarten.

Lees dit eerst

Proefopnamen

Wij raden u aan eerst diverse proefopnamen te maken om te controleren of de camera werkt en of u de camera juist bedient, voordat u belangrijke onderwerpen fotografeert.

Canon Inc., dochterondernemingen van Canon en andere aangesloten bedrijven en distributeurs zijn niet aansprakelijk voor welke gevolgschade dan ook die voortvloeit uit enige fout in de werking van een camera of accessoire, inclusief kaarten, die ertoe leidt dat een opname niet kan worden gemaakt of niet kan worden gelezen door apparaten.

Schending van het auteursrecht

Digitale camera's van Canon zijn bedoeld voor persoonlijk gebruik en mogen nooit worden gebruikt op een wijze die een inbreuk betekent op of strijdig is met internationale of binnenlandse wetten en bepalingen op het gebied van het auteursrecht. In sommige gevallen kan het kopiëren van beelden van voorstellingen, tentoonstellingen of commerciële eigendommen met behulp van een camera of ander apparaat in strijd zijn met het auteursrecht of andere wettelijke bepalingen, ook al is de opname gemaakt voor persoonlijk gebruik.

Garantiebeperkingen

Raadpleeg het boekje Overeenkomst Europees Garantie Systeem (EWS) van Canon dat bij de camera wordt geleverd, voor meer informatie over de garantie voor de camera.

Als u contact wilt opnemen met medewerkers van Canon Klantenservice, raadpleegt u het boekje Overeenkomst Europees Garantie Systeem (EWS).

Temperatuur van de camerabehuizing

Als u de camera gedurende langere tijd gebruikt, kan de behuizing van de camera warm worden. Houd hier rekening mee en wees voorzichtig als u de camera gedurende langere tijd gebruikt.

Informatie over het LCD-scherm

Voor het vervaardigen van het LCD-scherm zijn speciale hoge-precisietechnieken gebruikt. Meer dan 99,99% van de pixels voldoet aan de specificaties. Minder dan 0,01% van de pixels kan soms weigeren of als zwarte of rode puntjes verschijnen. Dit heeft geen invloed op het beeld dat wordt vastgelegd en duidt niet op een defect.

Type videosignaal

Stel het type videosignaal van uw camera in op de standaard die in uw land wordt gebruikt voordat u de camera aansluit op een televisie (p. 141).

Taalinstelling

Zie *De taal van het LCD-scherm instellen* (p. 14) voor informatie over het wijzigen van de taal.

Aan de Slag

- **Vorbereidingen**
- **Fotograferen**
- **Foto's bekijken**
- **Wissen**
- **Afdrukken**
- **De datum opnemen in de beeldgegevens**
- **Filmen**
- **Films bekijken**
- **Beelden naar een computer downloaden**
- **Systeemschema**

Vorbereidingen

De batterijen en de geheugenkaart plaatsen

1. Schuif de vergrendeling van het batterijklepje (1) en schuif vervolgens (2) en open (3) het dekseltje.

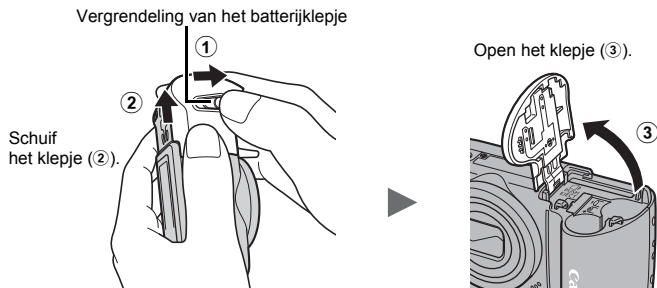

2. Plaats twee batterijen.

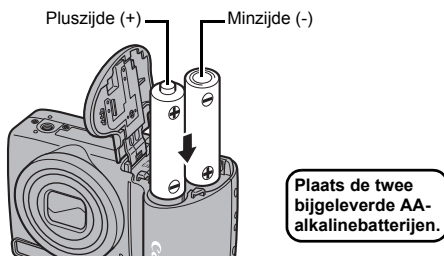

3. Schuif de geheugenkaart in de camera totdat u een klik hoort.

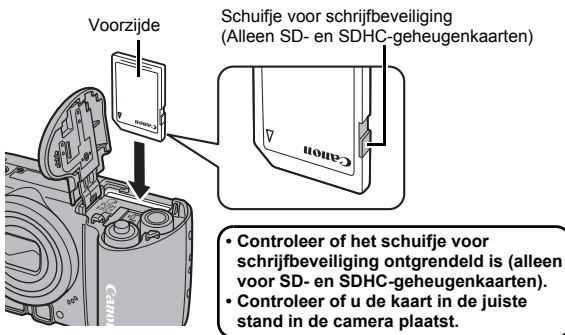

4. Sluit het klepje (④) en druk en schuif het omlaag totdat het vastklikt (⑤).

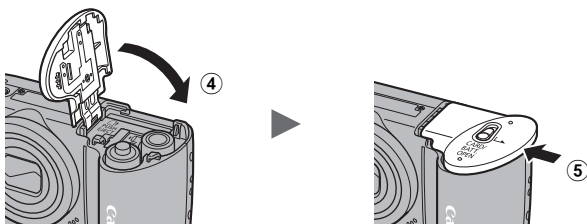

Zorg ervoor dat de geheugenkaart op de juiste manier in de camera wordt geplaatst. Als u de geheugenkaart achterstevoren in de camera plaatst, wordt de kaart niet herkend of treedt er een storing op in de camera.

De batterijen uit de camera halen

Open het deksel en verwijder de batterijen.



Zorg ervoor dat u de batterijen niet laat vallen.

De geheugenkaart uit de camera halen

Druk de geheugenkaart met uw vinger in de camera totdat u een klik hoort en laat de kaart dan los.

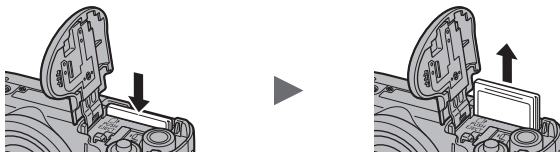

Gebruik de polsriem om te voorkomen dat u de camera tijdens het gebruik laat vallen.

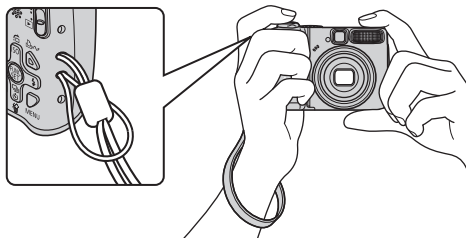

De datum en de tijd instellen

Wanneer u de camera voor het eerst aanzet, wordt het menu met instellingen voor Datum/Tijd weergegeven.

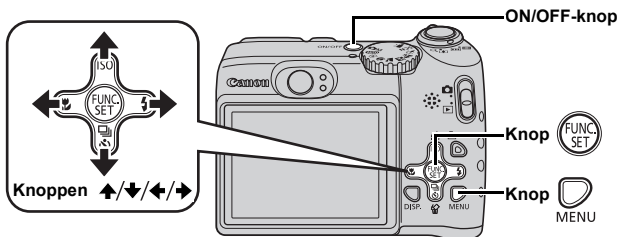

1. Druk op de ON/OFF-knop.

2. Selecteer de maand, de dag, het jaar, de tijd en de weergavevolgorde.

1. Gebruik de knop ← of → om een optie te selecteren.
2. Gebruik de knop ↑ of ↓ om de waarde in te stellen.



3. Druk op de knop .

Een reeds ingestelde datum en tijd wijzigen

Volg de onderstaande procedures om het instellingenvenster Datum/Tijd weer te geven en voer vervolgens de stap 2 en 3 uit die hierboven zijn beschreven.

1. Druk op de knop .

2. Gebruik de knop ← of → om het menu  (Instellen) te selecteren.

3. Gebruik de knop ↑ of ↓ om [Datum/ Tijd] te selecteren.

4. Druk op de knop .

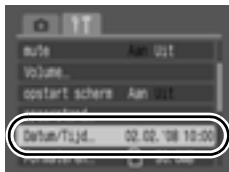



Het instellingenschermdatum/Tijd wordt weergegeven wanneer de spanning van de lithiumbatterij voor datum en tijd leeg is (p. 173).

De taal van het LCD-schermdinstellen

U kunt de taal van de menu's en berichten die op het LCD-schermdworden weergegeven, wijzigen.

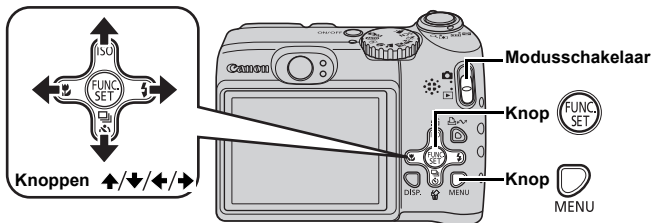

1. Zet de modusschakelaar op (afspelen).
2. Houd de knop ingedrukt en druk op de knop .
3. Gebruik de knop , , of om een taal te selecteren.
4. Druk op de knop .

Fotograferen (AUTO Modus)

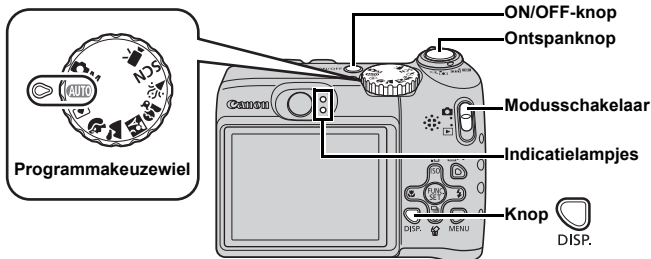

1. Druk op de ON/OFF-knop.

- Het opstartgeluid klinkt en op het LCD-scherm wordt het opstartbeeld weergegeven.
- Wanneer u de ON/OFF-knop nogmaals indrukt, wordt de camera uitgeschakeld.

2. Selecteer een opnamemodus.

1. Zet de modusschakelaar op  (opnamen maken).
2. Stel het programmakeuzewiel in op **AUTO**.



3. Richt de camera op het onderwerp.

Camerabeweging voorkomen

Houd uw armen stevig tegen uw lichaam en houd de camera stevig aan weerszijden vast. Het gebruik van een statief is bovendien zeer effectief.

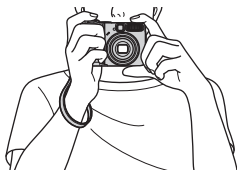

4. Druk de sluiterknop iets (halverwege) in om scherp te stellen.

- Wanneer het beeld scherp is, laat de camera tweemaal een pieptoon horen en gaat het indicatielampje branden.

5. Druk de sluiterknop volledig in om een foto te maken.

- Het sluitergeluid klinkt eenmaal en de foto wordt vastgelegd.
- Een foto wordt onmiddellijk nadat deze is gemaakt, ongeveer twee seconden op het LCD-scherm weergegeven (Opn. bekijken). Zelfs wanneer er een foto op het LCD-scherm wordt weergegeven, kunt u fotograferen door de ontspanknop in te drukken.
- Als u de sluiterknop na een opname ingedrukt houdt, wordt de foto weergegeven.
- Het lampje knippert groen terwijl het bestand op de geheugenkaart wordt opgeslagen.

Opnamen die zijn scherpgesteld maken

De camera stelt automatisch scherp wanneer u de sluiterknop halverwege* indrukt.

* De sluiterknop wordt in twee fasen bediend. Het indrukken van de knop in de eerste fase wordt 'halverwege indrukken' genoemd.

Correct

Halverwege indrukken om scherp te stellen

Volledig indrukken

Incorrect

Alleen volledig indrukken

Autofocuskader

Er wordt een groen autofocuskader op het LCD-scherm weergegeven op het punt waarop automatisch is scherpgesteld.



Fotograferen zonder geluid

Wanneer u de knop **DISP.** ingedrukt houdt terwijl u de camera aanzet, wordt de optie voor het dempen van geluid (mute) op [Aan] ingesteld. U kunt de instelling van [Mute] wijzigen in het menu Instellen (p. 51).

Opnamen maken in de modus Easy

Deze camera heeft een opnamemodus, de modus Easy, die automatisch alle camera-instellingen selecteert, behalve de flitser. Deze modus is ideaal voor beginnende gebruikers, of gebruikers die zo weinig mogelijk willen instellen. U kunt aangeven of u de flits wilt gebruiken met de knop  zodat u foto's kunt maken in het geval flitsen verboden is.

- 1. Stel het programmakeuzewiel in op  (modus Easy).**



- 2. Richt de camera op het onderwerp.**
- 3. Druk de ontspanknop half in om scherp te stellen.**
- 4. Druk de ontspanknop helemaal in om de opname te maken.**



In de modus Easy kunt u niets instellen, behalve de flitser. Zelfs als u de knop **MENU** of **FUNC./SET** indrukt, wordt er geen menu weergegeven.

Foto's bekijken

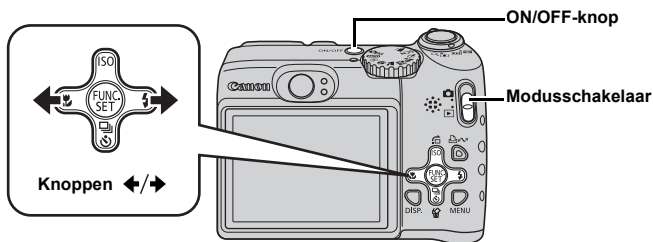

1. Druk op de ON/OFF-knop.
2. Zet de modusschakelaar op  (afspelen).
3. Gebruik de knop  of  om de foto weer te geven die u wilt bekijken.

- Met de knop  gaat u naar de vorige foto en met de knop  gaat u naar de volgende foto.
- U kunt de foto's sneller doorlopen door de knop ingedrukt te houden, maar de foto's worden in dat geval wel korrelig weergegeven.



- Als u [Ga verder] instelt op [Laatste gez]* of [Laatste f.] in het menu  kunt u het beeld weergeven in de afspeelmodus. (* Standaardinstelling)
- Als u [Laatste gez] selecteert, wordt de foto weergegeven die u als laatste hebt bekeken (Weergave hervatten).
- Met de volgende acties wordt het laatste beeld weergegeven, ongeacht hoe [Ga verder] is ingesteld. Een foto maken, de geheugenkaart vervangen of een beeld op de geheugenkaart bewerken op een computer.

Wissen

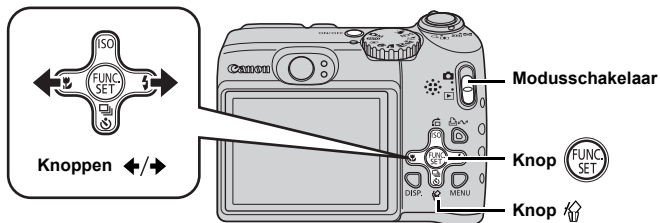

1. Zet de modusschakelaar op (afspelen).
2. Gebruik de knop of om het beeld te selecteren dat u wilt wissen, en druk op de knop .
3. Controleer of [Wissen] is geselecteerd en druk op de knop .

Als u het wissen wilt annuleren, selecteert u [Stop].



Gewiste beelden kunnen niet worden hersteld. Denk goed na voordat u beelden wist.

Afdrukken

Klepje van de aansluitingen

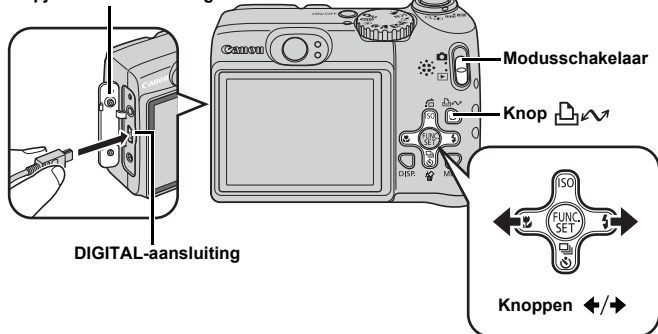

1. Sluit de camera aan op een Direct Print-compatibele printer

- Open het klepje van de aansluitingen en steek de connector van de interfacekabel helemaal in de desbetreffende aansluiting.
- Raadpleeg de aanwijzingen voor het aansluiten van apparatuur in de gebruikershandleiding van de printer.
- Aangezien deze camera een standaardprotocol (PictBridge) gebruikt, kunt u de camera niet alleen gebruiken met printers van Canon, maar ook met printers van een ander merk die de functie PictBridge ondersteunen.

Zie de *Gebruikershandleiding voor Direct Print*.

2. Zet de printer aan.

3. Zet de modusschakelaar op (afspelen) en druk de ON/OFF-knop in.

- De knop  brandt blauw.

4. Gebruik de knop of om een beeld te selecteren dat u wilt afdrukken, en druk vervolgens op de knop .

- De knop  gaat blauw knipperen en het afdrukken begint.

Afdrukken vanaf een Print Lijst

U kunt beelden direct toevoegen aan een Print Lijst door direct na de opname of na het bekijken van een beeld op de knop  te drukken. U kunt vervolgens de beelden eenvoudig afdrukken vanaf de Print Lijst wanneer u de camera aansluit op een printer.

Toevoegen aan de Print Lijst

1. Druk op de knop  (alleen foto's).

2. Toevoegen aan de Print Lijst.

1. Gebruik de knop  of  om het aantal af te drukken exemplaren te kiezen.
2. Gebruik de knop  of  om [Toevoegen] te selecteren.
3. Druk op de knop .

- Als u een beeld uit de Print Lijst wilt verwijderen, drukt u nogmaals op de knop , gebruikt u de knop  of  om [Verwijderen] te selecteren en drukt u op de knop **FUNC./SET**.







Beelden van een Print Lijst afdrukken

Deze uitleg is gebaseerd op het gebruik van een printer uit de serie Canon SELPHY ES of Canon SELPHY CP.

1. Sluit de camera aan op de printer.

2. Druk de foto af.

1. Gebruik de knop  of  om [Print nu] te selecteren.

- U kunt de knop  of  gebruiken om het aantal beelden te bevestigen dat aan de Print Lijst is toegevoegd.

2. Druk op de knop .

- Het afdrukken wordt gestart.
- Als het afdrukken wordt onderbroken en hervat, wordt het afdrukken hervat met de volgende foto in de wachtrij.

Het aantal af te drukken exemplaren



De datum opnemen in de beeldgegevens

In dit deel wordt uitgelegd hoe u datumgegevens opneemt op de foto's die u maakt (Datum stempel).

- Wanneer het datumstempel eenmaal in de beeldgegevens is opgenomen, kan het niet meer worden verwijderd. Zorg ervoor dat de datum en de tijd van de camera tevoren correct zijn ingesteld (p. 13).
- De beeldgrootte is vastgesteld op 2 M (1600 × 1200) en de compressie op Fijn (geschikt voor het afdrucken op L-formaat of briefkaarten).

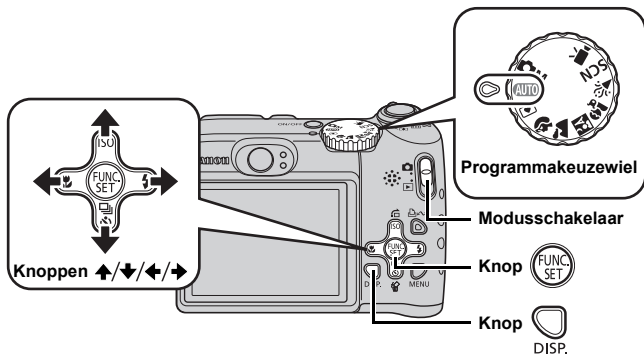

1. Druk op de ON/OFF-knop.

2. Selecteer een opnamemodus.

1. Zet de modusschakelaar op  (opnamen maken).

2. Stel het programmamekuzewiel in op **AUTO**.

- U kunt deze instelling tevens voor andere opnamemodi gebruiken (behalve de modi Easy en Film).

3. Selecteer [Datum stempel].

1. Druk op de knop .
2. Gebruik de knop  of  om  te selecteren.
3. Gebruik de knop  of  om  te selecteren.
 - Het gedeelte dat niet wordt afgedrukt, is grijs.
 - Druk op de knop  om over te schakelen op [Datum & Tijd] met de knop  of .



U kunt de volgende methoden gebruiken om de datum af te drukken op foto's die geen datumstempel hebben.

- Instellen met de DPOF-functie (Digital Print Order Format) van de camera.

Stel de optie [Datum] in op [Aan] in [Print instellingen] in het menu  (Print).





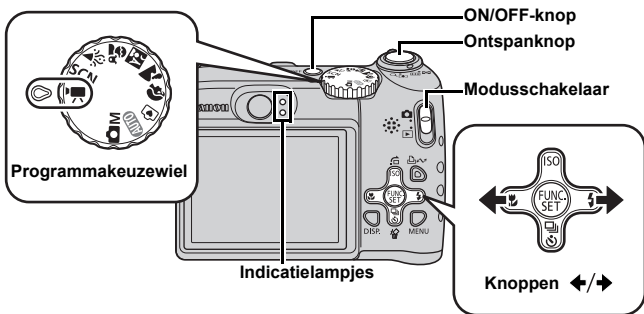

- Sluit de camera op een printer aan en druk de datum af.
Zie de *Gebruikershandleiding voor Direct Print*.
- Plaats een geheugenkaart in de printer en druk de datum af.
Raadpleeg de gebruikershandleiding bij de printer.
- Gebruik de bijgeleverde software.
Zie de *Startershandleiding*.

Filmen (modus Standaard



1. Druk op de ON/OFF-knop.

2. Selecteer een opnamemodus.

1. Zet de modusschakelaar op  (opnamen maken).
2. Stel het programmakeuzewiel in op  (Film).
3. Druk op de knop .
4. Gebruik de knop  of  om  (Standaard) te selecteren.
5. Druk op de knop .



3. Richt de camera op het onderwerp.



- Raak de microfoon niet aan tijdens het opnemen.
- Gebruik behalve de ontspanknop geen andere knoppen. Het geluid van andere knoppen wordt met de film opgenomen.



4. Druk de ontspanknop half in om scherp te stellen.

- Wanneer het beeld scherp is, laat de camera tweemaal een pieptoon horen en gaat het indicatielampje groen branden.
- De belichting, focus en witbalans worden automatisch ingesteld.



5. Druk de ontspanknop volledig in om de opname te maken.

- De camera begint met opnemen.
- Tijdens het opnemen van de film worden op het LCD-scherm de verstreken opnametijd en [● REC] weergegeven.

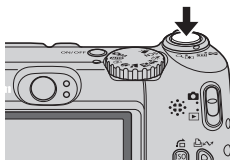

Verstreken tijd

6. Druk de ontspanknop opnieuw helemaal in als u wilt stoppen met opnemen.

- Het indicatielampje knippert groen terwijl de gegevens op de geheugenkaart worden opgeslagen.
- Het opnemen stopt automatisch wanneer de maximale opnametijd is verstreken of wanneer het ingebouwde geheugen of de geheugenkaart vol is.

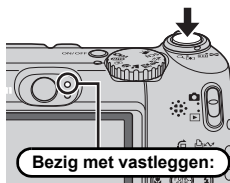

Films bekijken

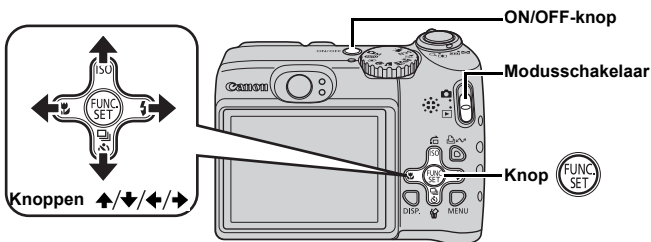



1. Druk op de ON/OFF-knop.
2. Zet de modusschakelaar op  (afspelen).
3. Gebruik de knop  of  om een film weer te geven en druk op de knop .

- Beelden met het pictogram  zijn films.



4. Gebruik de knop  of  om  (afspelen) te selecteren en druk op de knop .

- De film wordt afgespeeld.
- U kunt de film tijdelijk onderbreken en opnieuw starten door tijdens het afspelen op de knop **FUNC./SET** te drukken.
- U kunt het afspeelvolume aanpassen met de knop  of .



Beelden naar een computer downloaden

Wij raden u aan de bijgeleverde software te gebruiken.

Benodigheden

- Camera en computer
- De cd Canon Digital Camera Solution Disk die bij de camera is geleverd
- De interfacekabel die bij de camera is geleverd

Systeemvereisten

Installeer de software op een computer die voldoet aan de volgende minimumvereisten.

■ Windows

Besturingssysteem	Windows Vista Windows XP Service Pack 2 Windows 2000 Service Pack 4
Computermodel	Het bovenstaande besturingssysteem moet vooraf zijn geïnstalleerd op computers met ingebouwde USB-poorten.
Processor	Windows Vista : Pentium 1,3 GHz of hoger Windows XP / Windows 2000 : Pentium 500 MHz of hoger
RAM	Windows Vista : 512 MB of meer Windows XP / Windows 2000 : 256 MB of meer
Interface	USB
Vrije ruimte op de vaste schijf	<ul style="list-style-type: none"> • Hulpprogramma's van Canon - ZoomBrowser EX : 200 MB of meer - PhotoStitch : 40 MB of meer • Canon Camera TWAIN Driver : 25 MB of meer
Beeldscherm	1024 x 768 pixels/High Color (16-bits) of meer

■ Macintosh

Besturingssysteem	Mac OS X (versie 10.3 – 10.4)
Computermodel	Het bovenstaande besturingssysteem moet vooraf zijn geïnstalleerd op computers met ingebouwde USB-poorten.
Processor	PowerPC G3, G4 of G5, of een Intel-processor
RAM	256 MB RAM of meer
Interface	USB
Vrije ruimte op de vaste schijf	<ul style="list-style-type: none"> • Hulpprogramma's van Canon - ImageBrowser : 300 MB of meer - PhotoStitch : 50 MB of meer
Beeldscherm	1024 x 768 pixels of 32.000 kleuren of beter

Het downloaden van beelden voorbereiden

Zorg er in Windows 2000 voor dat de software is geïnstalleerd voordat u de camera op de computer aansluit.

1. Installeer de software.

■ Windows

1. Plaats de cd Canon Digital Camera Solution Disk in het cd-rom-station van de computer.
2. Klik op [Easy Installation/Eenvoudige installatie].

Volg de aanwijzingen op het scherm om de software te installeren.



3. Klik op [Restart/Opnieuw opstarten] of [Finish/Voltoeien] als de software is geïnstalleerd.

Wanneer de software is geïnstalleerd, wordt de knop [Restart/Opnieuw opstarten] of [Finish/Voltoeien] weergegeven. Klik op de knop die verschijnt.



4. Haal de cd uit het cd-romstation wanneer het normale bureaublad weer op het scherm wordt weergegeven.

■ Macintosh

Dubbelklik op het pictogram  in het cd-rom-venster. Wanneer het venster van het installatieprogramma wordt weergegeven, klikt u op [Install/Installeren]. Volg de aanwijzingen op het scherm om verder te gaan.



2. Sluit de camera aan op een computer.

1. Sluit de meegeleverde interfacekabel aan op de USB-poort van de computer en de DIGITAL-aansluiting van de camera.

Open het klepje van de aansluitingen van de camera en steek de connector van de interfacekabel helemaal in de desbetreffende aansluiting.

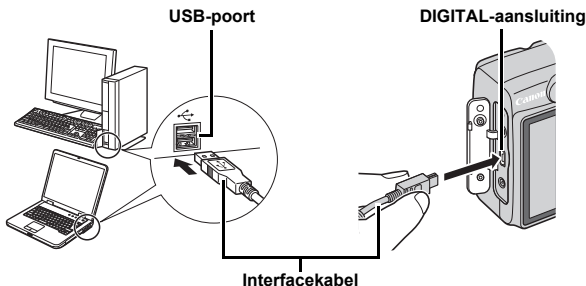

3. Tref voorbereidingen voor het downloaden van beelden naar de computer.

1. Zet de modusschakelaar op  (afspelen) om de camera in te schakelen.

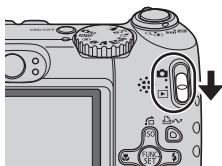

Als het venster [Digital Signature Not Found/Geen digitale handtekening gevonden] wordt weergegeven, klikt u op [Yes/Ja]. Het USB-stuurprogramma wordt automatisch verder op de computer geïnstalleerd wanneer u de camera aansluit en een verbinding opent.

4. Open CameraWindow.

■ Windows

Selecteer [Canon CameraWindow] en klik op [OK].



Als het bovenstaande venster niet wordt weergegeven, klikt u op het menu [Start] en selecteert u [Programs/Programma's] of [All Programs/Alle programma's], gevolgd door [Canon Utilities], [CameraWindow], [CameraWindow] en [CameraWindow].

CameraWindow wordt weergegeven.



■ Macintosh

Wanneer er een verbinding tot stand is gebracht tussen de camera en de computer, wordt CameraWindow weergegeven. Als dat venster niet wordt weergegeven, klikt u op het pictogram [CameraWindow] op de taakbalk onder aan het bureaublad.

De voorbereidingen voor het downloaden van beelden zijn nu voltooid. Ga door naar het gedeelte *Beelden downloaden met de camera* (p. 31) (behalve voor Windows 2000).



- Raadpleeg de *Startershandleiding* voor details over het downloaden van beelden met de computer.
- Met Windows 2000 kunt u beelden downloaden met de computer.

Beelden downloaden met de camera (Verplaats)

Gebruik de methode Verplaats om beelden te downloaden vanaf de camera (niet voor Windows 2000).

Installeer de software voordat u voor het eerst beelden gaat downloaden vanaf de camera met de methode Verplaats (p. 28).

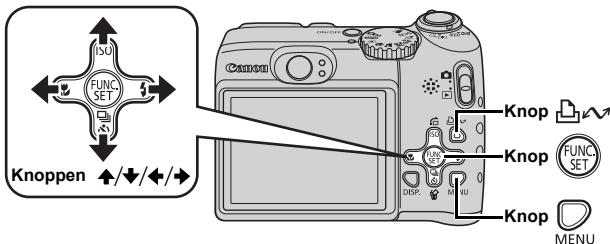

1. Controleer of het menu Verplaats wordt weergegeven op het LCD-scherm van de camera.

- De knop [playback icon] brandt blauw.
- Druk op de knop **MENU** als het menu Verplaats niet wordt weergegeven.

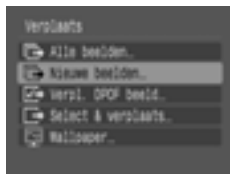





Het menu Verplaats







2. Druk op de knop [playback icon].

- Beelden die nog niet zijn gedownload, worden naar de computer gedownload.

U kunt de volgende opties in het menu Verplaats gebruiken om de methode voor het downloaden van beelden in te stellen.

	Alle beelden	Hiermee worden alle beelden naar de computer verzonden en daar opgeslagen.
	Nieuwe beelden	Hiermee worden alleen de beelden die nog niet eerder zijn verzonden, naar de computer verzonden en daar opgeslagen.
	Verpl. DPOF beeld	Hiermee worden alleen de beelden met DPOF-verzendinstellingen naar de computer verzonden en daar opgeslagen.
	Select & verplaats	Hiermee worden afzonderlijke beelden die u weergeeft en selecteert, naar de computer verzonden en daar opgeslagen.
	Wallpaper	Hiermee worden afzonderlijke beelden die u weergeeft en selecteert, naar de computer verzonden en daar opgeslagen. De verzonden beelden worden weergegeven als achtergrond op het bureaublad van de computer.







Alle beelden/Nieuwe beelden/Verpl. DPOF beeld

1. Gebruik de knop  of  om ,  of  te selecteren en druk op de knop .

- De beelden worden gedownload. De knop  knippert blauw terwijl de beelden worden gedownload.
- Wanneer het downloaden is voltooid, wordt opnieuw het menu Verplaats weergegeven.
- U kunt het downloaden stoppen door op de knop **FUNC./SET** te drukken.



Select & verplaats/Wallpaper

1. Gebruik de knop  of  om  te selecteren, of  druk op de knop  (of de knop ).

2. Gebruik de knop ← of → om de beelden die u wilt downloaden te selecteren en druk op de knop .

- De beelden worden gedownload. De knop  knippert blauw terwijl de beelden worden gedownload.



3. Druk op de knop nadat het downloaden is voltooid.

- U keert terug naar het menu Verplaats.



Alleen met JPEG gecomprimeerde beelden kunnen als wallpaper (achtergrond) voor de computer worden gedownload.



De optie die u met de knop  selecteert, blijft bewaard als u de camera uitschakelt. De laatste instelling is van kracht wanneer het menu Verplaats de volgende keer wordt weergegeven. Het scherm voor het selecteren van beelden wordt meteen weergegeven als de optie [Select & verplaats] of [Wallpaper] als laatste was geselecteerd.

Klik op [x] rechts onder in het venster om CameraWindow te sluiten. De gedownloade beelden worden op de computer weergegeven.

■ Windows



ZoomBrowser EX

■ Macintosh



ImageBrowser

De gedownloade beelden worden standaard opgeslagen in mappen op basis van hun opnamedatum.

Systeemschema

Meegeleverd bij de

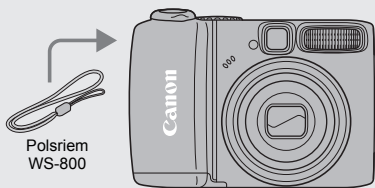

Polsriem
WS-800

AA-alkalinebatterijen
(x2)

Interfacekabel
IFC-400PCU*¹



Geheugenkaart (32 MB)

Cd Canon Digital
Camera Solution Disk

AV-kabel AVC-DC300*¹

Set van batterij en oplader CBK4-300*⁴



- Batterijlader CB-5AH/CB-5AHE
- NiMH-batterijen NB-3AH van het formaat AA (x4)
- NiMH-batterijen NB4-300 (set van 4 AA-batterijen) ook afzonderlijk verkrijgbaar.
- Voor deze camera worden twee batterijen gebruikt.

Voedingsadapterset ACK800

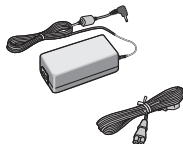

- Compacte voedingsadapter CA-PS800
- Netsnoer

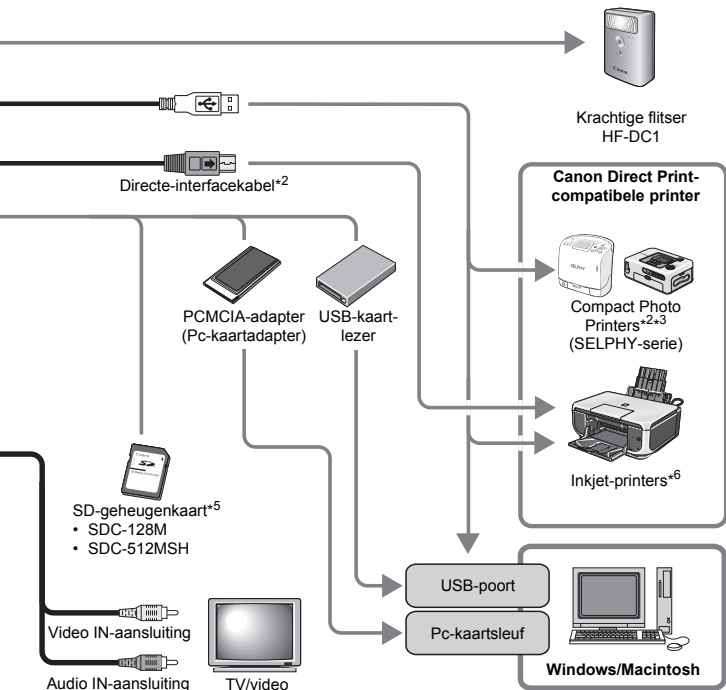

*1 Ook afzonderlijk verkrijgbaar.

*2 Zie de gebruikershandleiding van de printer voor meer informatie over de printer.

*3 Deze camera kan ook worden aangesloten op de Card Photo Printer CP-10, CP-100, CP-200 of CP-300.

*4 De batterijlader CB-2LT of CB-2LTE kan ook worden gebruikt.

*5 Niet te koop in sommige regio's.

*6 Zie de gebruikershandleiding van de inkjetprinter voor meer informatie over de printer en interfacekabels.

Optionele accessoires

De volgende camera-accessoires worden apart verkocht. Sommige accessoires worden niet verkocht in sommige regio's of zijn mogelijk niet langer beschikbaar.

Flitser

- **Krachtige flitser HF-DC1**

Met deze extra flitser, die op de camera kan worden bevestigd, kunt u onderwerpen fotograferen die te ver weg zijn om door de ingebouwde flitser te worden belicht.

Voedingen

- **Voedingsadapterset ACK800**

Een adapterset waarmee u de camera op een gewoon stopcontact kunt aansluiten. U wordt aangeraden deze set te gebruiken wanneer u de camera lang achterelkaar gebruikt of aansluit op een computer. (Kan niet worden gebruikt om de camerabatterijen op te laden.)

- **Set van batterij en oplader CBK4-300**

Deze speciale set bevat een oplader en vier oplaadbare NiMH-batterijen van AA-formaat. De set is handig wanneer u een groot aantal opnamen wilt maken of bekijken.

U kunt NiMH-accu NB4-300, een set van vier oplaadbare NiMH-batterijen van het formaat AA, ook apart aanschaffen.

Overige accessoires

- **SD-geheugenkaart**

SD-geheugenkaarten worden gebruikt om beelden op te slaan die zijn gemaakt met de camera. Er zijn geheugenkaarten van het merk Canon verkrijgbaar met een capaciteit van 128 MB en 512 MB.

- **Interfacekabel IFC-400PCU**

Gebruik deze kabel om de camera aan te sluiten op een computer, een Compact Photo Printer (SELPHY-serie) of een inkjetprinter (zie de gebruikershandleiding van de inkjetprinter).

- **AV-kabel AVC-DC300**

Gebruik deze kabel om de camera op een televisietoestel aan te sluiten.

Gebruik van Canon-accessoires wordt aanbevolen.

Dit product werkt het beste in combinatie met accessoires van het merk Canon. Canon is niet aansprakelijk voor eventuele schade aan dit product en/of ongelukken zoals brand, enzovoort, die worden veroorzaakt door de slechte werking van accessoires van een ander merk (bijvoorbeeld lekkage en/of explosie van een batterij). Houd er rekening mee dat deze garantie niet van toepassing is op reparaties die voortvloeien uit een slechte werking van accessoires die niet door Canon zijn vervaardigd, hoewel u deze reparaties wel tegen betaling kunt laten uitvoeren.

Direct Print-compatibele printers

Canon heeft de volgende printers voor gebruik met de camera in het assortiment. Deze printers worden apart verkocht. U kunt snel en eenvoudig foto's van hoge kwaliteit afdrukken met deze printers. U hoeft slechts één kabel aan te sluiten tussen de printer en de camera en via de camera de foto's te selecteren die u wilt afdrukken.

- **Compact Photo Printers (SELPHY-serie)**
- **Inkjetprinters**

Ga voor meer informatie naar een winkel bij u in de buurt waar Canon-producten worden verkocht.

Leer uw camera kennen

Overzicht van de onderdelen

■ Voorzijde

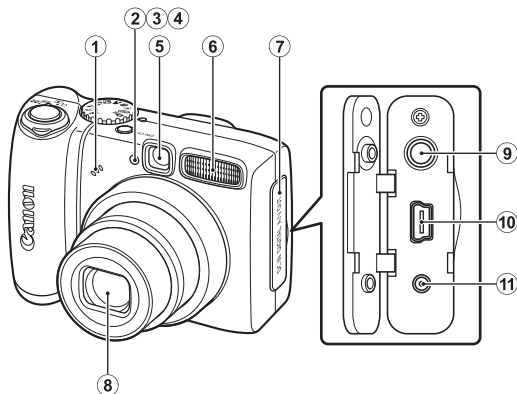

- ① Microfoon (p. 24, 122)
- ② Autofocushulplicht (p. 49)
- ③ Lampje voor rode-ogenreductie (p. 76)
- ④ Lampje van de zelfontspanner (p. 61)
- ⑤ Optische zoeker (p. 41)
- ⑥ Flitser (p. 59)
- ⑦ Klepje van de aansluitingen
- ⑧ Lens
- ⑨ A/V OUT-aansluiting (audio/video) (p. 141)
- ⑩ DIGITAL-aansluiting (p. 29)
- ⑪ DC IN terminal (netstroom) (p. 170)

■ Achterzijde

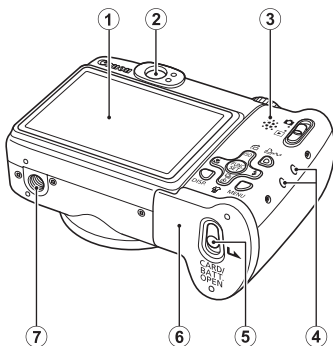

- ① LCD-scherm (p. 53)
- ② Zoeker
- ③ Luidspreker
- ④ Bevestigingspunt polsriem (p. 12)
- ⑤ Geheugenkaartsleuf / batterijhoudervergrendeling (p. 10)
- ⑥ Klepje van geheugenkaartsleuf en batterijhouder (p. 10)
- ⑦ Bevestigingspunt voor een statief

De zoeker gebruiken

U kunt tijdens het maken van opnamen energie besparen door het LCD-scherm uit te schakelen (p. 53) en de zoeker te gebruiken.



Op het LCD-scherm zit mogelijk een dun vel plasticfolie om het scherm te beschermen tegen krassen tijdens het transport. Als dit het geval is, verwijdert u het velletje folie voordat u de camera in gebruik neemt.

■ Bediening

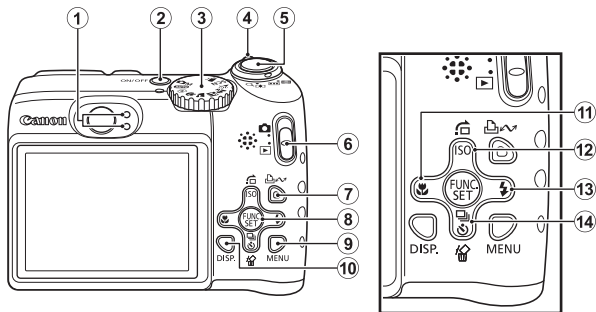

- ① Indicatielampjes (p. 43)
- ② ON/OFF-knop (p. 15)
- ③ Programmekeuzewiel (p. 15, 66)
- ④ Zoomknop (p. 55, 103)
Opnemen: (Groothoek)/ (Tele)
Weergeven: (Index)/ (Vergroten)
- ⑤ Ontspanknop (p. 15)
- ⑥ Modusschakelaar (p. 18)
- ⑦ Knop (Afdrukken/Delen) (p. 20, 31, 101)
- ⑧ **FUNC./SET** Knop (Functie/Instellen) (p. 44)
- ⑨ **MENU** (p. 45)
- ⑩ **DISP.** (Weergave) (p. 53)
- ⑪ Knop (Macro)/ (p. 60)
- ⑫ Knop (Springen)/ISO/ (pp. 65, 107)
- ⑬ Knop (Flitser)/ (p. 59)
- ⑭ Knop (Continu)/ (Zelfontspanner)/ (Wissen per beeld)/
 (p. 19, 61, 75)

Indicatielampjes

De indicatielampjes van de camera gaan branden of knipperen in de volgende situaties.

• Bovenste lampje

- Groen : gereed voor opname (camera laat tweemaal een pieptoon horen)/indien aangesloten op een computer/wanneer het display uit is
- Knippert groen : camera starten/beeld opnemen/lezen/wissen/verzenden (als de camera op een computer of een printer is aangesloten)
- Oranje : gereed voor opname (flitser aan)
- Knippert oranje : gereed voor opname (waarschuwing dat de camera beweegt/flitser wordt opgeladen)

• Onderste lampje

- Geel: modus Macro/modus AF lock
- Knippert geel: problemen bij scherpstellen (camera laat één pieptoon horen)



Wanneer het lampje groen knippert, mag u het volgende nooit doen. Deze handelingen kunnen leiden tot beschadiging van de beeldgegevens.

- Schud niet met de camera en stel de camera niet bloot aan schokken of stoten.
- Schakel de camera niet uit en open het klepje van de geheugenkaart/batterijhouder niet.

Basishandelingen





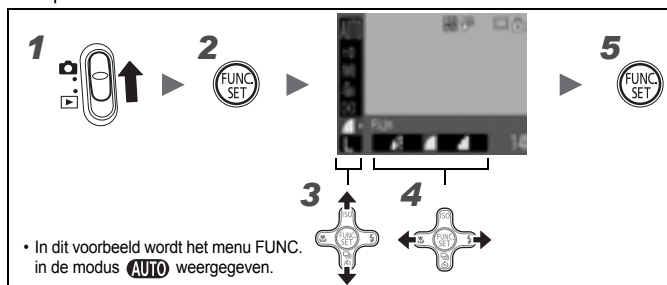

Menu's en instellingen

Instellingen voor de opname- of weergavemodi of camera-instellingen voor bijvoorbeeld afdrukken, datum, tijd en geluiden, kunt u configureren via het menu FUNC. of het menu Opname, Afspelen, Print of Instellen.

Knop **FUNC.** Menu ()

Via dit menu kunt u een groot aantal veelgebruikte functies voor het maken van opnamen instellen.





- 1** Zet de modusschakelaar op  (Opnemen) en schakel de camera in.
- 2** Druk op de knop .
- 3** Gebruik de knop  of  om een menu-item te selecteren.
In bepaalde opnamemodi kunnen sommige items niet worden geselecteerd.
- 4** Gebruik de knop  of  om een optie voor het menu-item te selecteren.
 - Voor sommige opties kunt u meer opties selecteren met de knop **DISP.**.
 - Nadat u een optie hebt geselecteerd, kunt u op de ontspanknop drukken om direct een opname te maken. Nadat u de opname hebt gemaakt, wordt het menu opnieuw weergegeven, zodat u de instellingen gemakkelijk kunt aanpassen.
- 5** Druk op de knop .

Menu Opname, Afspelen, Print en Instellen (knop)

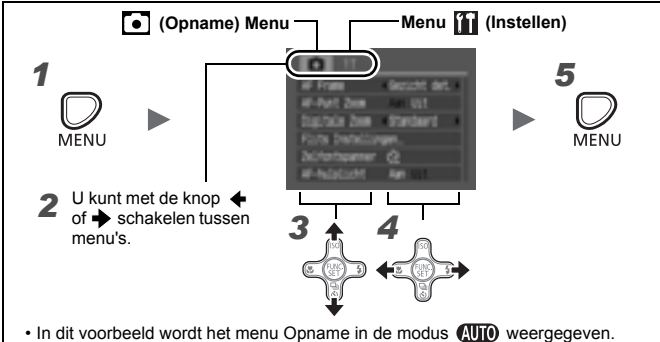
Via deze menu's kunt u gemakkelijk instellingen configureren voor het opnemen, weergeven of afdrucken van beelden.



1  MENU

2 U kunt met de knop  of  schakelen tussen menu's.



3 

4 



5  MENU

• In dit voorbeeld wordt het menu Opname in de modus **AUTO** weergegeven.

1 Druk op de knop .

2 Gebruik de knop  of  om tussen menu's te schakelen.

- U kunt ook tussen de menu's schakelen met behulp van de zoomknop.
- De volgende menu's worden weergegeven.
Opnemen:  Opname/ Instellen
Afspelen:  Afspelen/ Print/ Instellen

3 Gebruik de knop  of  om een menu-item te selecteren.

- In bepaalde opnamemodi kunnen sommige items niet worden geselecteerd.

4 Gebruik de knop  of  om een optie te selecteren.

Menuopties die worden gevolgd door een weglatingsteken (...), kunt u pas instellen nadat u op de knop **FUNC./SET** hebt gedrukt om het volgende menu weer te geven. Druk nogmaals op de knop **FUNC./SET** om de instelling te bevestigen en druk op de knop **MENU** om terug te keren naar het menuscherm.

5 Druk op de knop .

De informatie op het LCD-scherm en in de menu's

Beschikbare opnamemodi >> p. 189

Opnamemodus

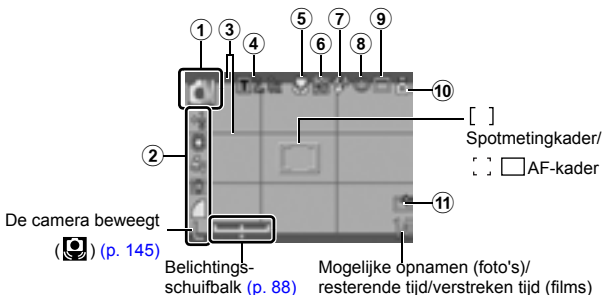









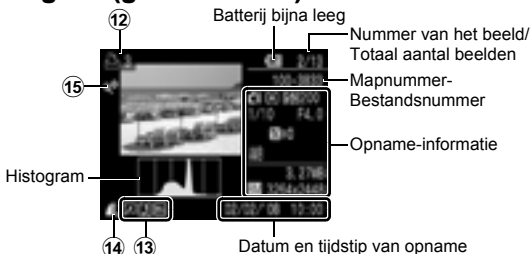





	Weergegeven informatie	Filmgevoeligheid
①	Opnamemodus	Programmamekeuzewiel
②	Belichtingscompensatie, opnamepixels, enzovoort.	Knop FUNC./SET (menu FUNC.)
③	Displaysjablonen	Knop MENU (menu Opname)
④	Digitale teleconverter (T 1.6x/2.0x)/ Digitale zoomfactor/ Veiligheidszone voor inzoomen (⏏)	Knop MENU (menu Opname)
⑤	Macro (🌸)	Knop 🌸
⑥	ISO-waarde	Knop ISO
⑦	Flitser (⚡ ⚡ 🔄)	Knop ⚡
⑧	Rode-Ogen (👁)	Knop MENU (menu [Flits Instellingen] in het menu Opname)
⑨	Transport mode (📷 📷 📷 📷 📷)	📷 /Knop 🔄
⑩	Beeldomkeren (🔒 🔒 🔒)	Knop MENU (menu Instellen)
⑪	Maak folder (📁)	Knop MENU (menu Instellen)

Over het oplaadlampje van de batterij





Wanneer de batterij bijna leeg is, knippert het lampje  rood op het LCD-scherm. Vervang de batterij zo snel mogelijk als u van plan bent de camera voor langere tijd te gebruiken.

Modus Weergave (gedetailleerd)













	Weergegeven informatie	Filmgevoeligheid
12	Print Lijst	Knop  , Knop MENU (menu Print)
13	Beeld met rode-ogencorrectie/ Veranderd formaat () Beeld met geluidsmemo () Status beveiliging ()	Knop MENU (menu Afspelen)
14	Compressie (foto's)/ Opnamepixels (Foto's), Film ()	Knop FUNC./SET (menu FUNC.)
15	Auto Category ( ,  , ) My Category ( ,  ,  ,  ,  , )	Knop MENU (menu Opname) Knop MENU (menu Afspelen)

De volgende informatie kan ook worden weergegeven bij sommige beelden.

	Er is een bestand met een ander formaat dan het WAVE-formaat bijgesloten.
	JPEG-beeld dat niet voldoet aan de norm Design rule for Camera File System.
	RAW-beeld
	Niet-herkend gegevenstype

Opname Menu

* Standaardinstelling

Menu-item	Opties	Pagina
AF Frame	Gezicht det.*/AiAF/Centrum	p. 82
AF-Punt Zoom	Aan/Uit*	p. 78
Digitale Zoom		p. 55
(Foto)	Standaard*/Uit/1.6x/2.0x	
(Films)	Standaard*/Uit (alleen in de filmmodus Standaard)	
Flits Instellingen	Slow synchronisatie	Aan/Uit*
	Rode-Ogen	Aan/Uit*
	Lamp Aan	Aan*/Uit
Zelfontspanner	Vertraging: 0-10*, 15, 20, 30 sec. Foto's: 1 – 10 (De standaardinstelling is drie beelden.)	p. 61
AF-hulplicht	Aan*/Uit	p. 40
Bekijken	Uit/2* sec. tot 10 sec./Vastzetten	p. 16
Terugkijken	Uit*/Details/Focus check	p. 78
Auto Category	Aan*/Uit	p. 100
Disp. Sjabloon		p. 99
(Foto)	Uit*/Raster/Uitsnede/Beide	
(film)	Uit*/Raster	
Instellen knop 	 *        	p. 101

Menu Afspelen

Menu-item	Pagina
Dia Show	p. 114
My Category	p. 109
Rode-ogen Corr.	p. 115
Veranderen	p. 120
Geluids memo	p. 122
Beveiligen	p. 124
Roteren	p. 112
Alles wissen	p. 125
volgorde	p. 130
Hervat	p. 18
Overgang	p. 113

Menu Print

Menu-item	Overzicht	Pagina
Print	Geeft het Menu Print weer.	–
Sel. beeld & aantal	Hiermee kunt u afdrukinstellingen voor losse foto's configureren terwijl u de foto's ze bekijkt.	p. 128
Sel. alle beelden	Hiermee configureert u de afdrukinstellingen voor alle foto's.	
Wis alle selecties	Hiermee verwijdert u alle afdrukinstellingen van de foto's.	
Print instellingen	Stelt de afdrukstijl in.	p. 126



Het menu Instellen

* Standaardinstelling

Menu-item	Opties	Overzicht/Pagina
Mute	Aan/Uit*	Stel in op [Aan] om alle geluiden van de camera te dempen. (Behalve wanneer de geheugenkaartsleuf/het batterijdeksel tijdens de opname wordt geopend.)
Volume	Uit/ 1 / 2*/ 3 / 4 / 5	Hiermee kunt u het volume aanpassen van het opstartgeluid, het werkgeluid, het geluid van de zelfontspanner, het sluitergeluid en het geluid bij het afspelen. U kunt het volume niet aanpassen als [mute] is ingesteld op [Aan].
Opstart volume		Hiermee stelt u het volume in van het opstartgeluid dat u hoort wanneer u de camera inschakelt.
Werk volume		Hiermee kunt u het volume instellen van de pieptoon die u hoort wanneer u een andere knop dan de ontspanknop indrukt.
Timer volume		Hiermee kunt u het volume instellen van het geluid dat de zelfontspanner maakt twee seconden voordat de sluiters wordt ontgrendeld.
sluitergeluid		Hiermee kunt u het volume instellen van het geluid dat te horen is wanneer de sluiters wordt ontgrendeld. Dit geluid is niet te horen wanneer u een film opneemt.
Af speel vol.		Hiermee kunt u het volume instellen van filmgeluiden of geluidsmemo's.
opstart scherm	Aan*/Uit	Hiermee stelt u in of het opstartscherm al dan niet wordt weergegeven wanneer u de camera inschakelt.
Spaarstand		
Automatisch Uit	Aan*/Uit	p. 132
Display uit	10 sec./20 sec./30 sec./ 1 min.* / 2 min. / 3 min.	

Menu-item	Opties	Overzicht/Pagina
Datum/Tijd		p. 13
Formateren		U kunt ook de optie [Low Level Format] selecteren om op laag niveau te formateren (p. 134).
Bestandnr.	Continu*/ Auto reset	p. 135
Maak folder		p. 137
Maak nieuwe folder	Vinkje (Aan)/ Geen vinkje (Uit)	
Maak autom.	Uit*/Dagelijks/ Maandag-Zondag/ Maandelijks (De aanmaaktijd kan ook worden ingesteld)	
Beeldomkeren	Aan*/Uit	p. 139
Lens intrekken	1 minuut*/0 seconden	Hiermee kunt u opgeven na hoeveel tijd de lens moet worden ingetrokken bij het overschakelen van de opnamemodus naar de afspeelmodus.
Taal		p. 14
Video Systeem	NTSC/PAL	p. 141
Print methode	Automatisch*/ 	Zie hieronder.
Reset alle		p. 140

Print methode

De verbindingmethode met de printer kan voor het afdrukken worden gewijzigd. Hoewel het doorgaans niet nodig is deze instelling te wijzigen, selecteert u  voor het afdrukken van een foto zonder randen die is gemaakt in de modus  (Breedbeeld) op een breed formaat papier met de Canon Compact Photo Printer SELPHY CP750/CP740/CP730/CP720/CP710/CP510/CP520. Deze instelling blijft in het geheugen opgeslagen wanneer u de camera uitschakelt. Als u in een ander beeldformaat dan  wilt afdrukken, moet u opnieuw de modus [Automatisch] inschakelen (de verbindingmethode kan echter niet worden gewijzigd zolang u bent aangesloten op een printer).

Het LCD-scherm gebruiken

Wisselen tussen displaymodi van het LCD-scherm

Telkens wanneer u op de knop **DISP.** drukt, verandert de weergavemodus van het LCD-scherm. Zie *De informatie op het LCD-scherm en in de menu's* voor details (p. 46).

De volgende schermen worden weergegeven wanneer u opnemen maakt in de modus **AUTO**.

■ Opnamemodus

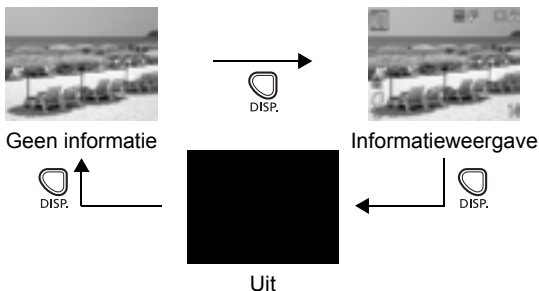

■ Afspelmodus of Opname bekijken (direct na de opname)

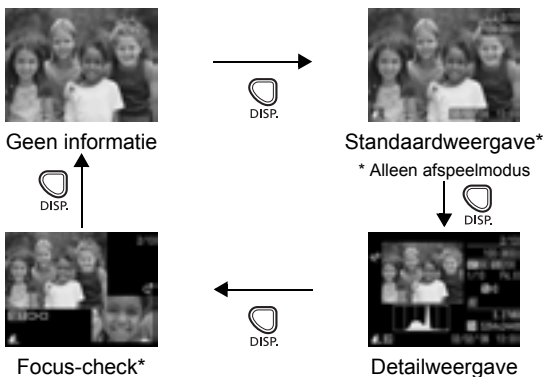

* Alleen voor foto's



- In de vergrote weergave (p. 103) of indexweergave (p. 104) kunt u op het LCD-scherm niet overschakelen naar de detailweergave of de focus-checkweergave.
- Waarschuwing bij overbelichting
In de volgende gevallen knippen de gedeelten van het beeld die overbelicht zijn.
 - Wanneer u een foto direct nadat u deze hebt gemaakt, op het LCD-scherm bekijkt (gedetailleerde weergave)
 - Bij het gebruik van de gedetailleerde weergavemodus in de afspeelmodus

Nachtweergave

Wanneer u 's avonds of bij zonsondergang opnamen maakt en het vanwege de donkere omstandigheden moeilijk is om het LCD-scherm te zien, kunt u met de optie 'nachtweergave'* van de camera het onderwerp helder op het LCD-scherm zien. U kunt op deze manier zelfs in het donker een beeld samenstellen (u kunt deze instelling uitschakelen).



* Hoewel er ruis kan optreden en de beweging van het onderwerp op het LCD-scherm wat gekarteld lijkt, heeft dit geen effect op het beeld dat wordt vastgelegd. De helderheid van het beeld op het scherm verschilt van de helderheid van het beeld dat wordt vastgelegd.

Veelgebruikte opnamefuncties

De optische zoomfunctie gebruiken

Het zoombereik kan worden aangepast van 35 – 140 mm (brandpuntsafstand) overeenkomstig 35mm-filmbereik. De zoombalk wordt weergegeven als u de zoomknop gebruikt.

1 Duw de zoomknop naar of .

-  Telestand: zoomt in op het onderwerp.
-  Groothoek: zoomt uit op het onderwerp.

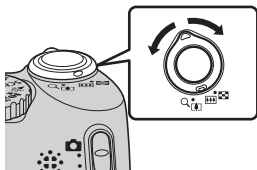

De digitale zoomfunctie/ Digitale tele-converter



Beschikbare opnamemodi >> p. 189

U kunt de digitale zoomfunctie combineren met de optische zoomfunctie tijdens het maken van opnamen.

In de tabel worden de beschikbare opnamekenmerken en brandpuntsafstanden (equivalent aan het 35mm-filmbereik) weergegeven.

Selectie	Brandpuntsafstand	Opnamekenmerken
Standaard	35 – 560 mm	Als u de digitale en optische zoomfunctie combineert, kunt u opnamen maken met een maximale zoomfactor van 16x.
Uit	35 – 140 mm	Hiermee kunt u opnamen maken zonder de digitale zoomfunctie.
1.6x	56 – 224 mm	De digitale zoomfunctie wordt vastgezet op de geselecteerde zoomfactor en de brandpuntsafstand verschuift naar de maximale telestand.
2.0x	70 – 280 mm	Zo wordt een kortere sluitertijd mogelijk en is er minder kans op een bewogen beeld dan wanneer u een opname maakt met dezelfde beeldhoek met [Standaard] of [Uit].

De veiligheidszone voor inzoomen

Afhankelijk van het aantal opnamepixels dat u instelt, kunt u zonder onderbreking overschakelen van optisch inzoomen naar digitaal inzoomen tot een factor waarbij de beeldkwaliteit nog niet afneemt (veiligheidszone voor inzoomen).  wordt weergegeven wanneer u de maximale zoomfactor bereikt waarbij de beeldkwaliteit nog niet afneemt. Duw de zoomknop naar  om verder in te zoomen (niet beschikbaar voor ).



Afhankelijk van het ingestelde aantal opnamepixels, kan de veiligheidszone voor inzoomen als volgt variëren.

Factor voor veiligheidszoomfunctie

Opnamepixels	Optisch inzoomen	Digitale Zoom
L	4.0x	
M1	5.0x	
M2	6.4x	
M3	8.2x	
S		16x

: zone zonder kwaliteitsverlies : zone met kwaliteitsverlies



- De digitale zoomfunctie kan alleen worden gebruikt als het LCD-scherm is ingeschakeld.
- De digitale zoomfunctie kan niet worden gebruikt in de modus  (Datum stempel) of  (Breedbeeld).



Opnamen maken met de digitale zoomfunctie

1 Selecteer [Digitale Zoom].

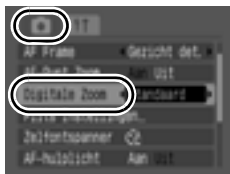
1. Druk op de knop .
2. Gebruik in het menu  de knop  of  om [Digitale Zoom] te selecteren.



2 Configureer de instellingen.

1. Gebruik de knop  of  om [Standaard] te selecteren.
2. Druk op de knop .

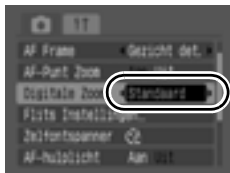

3 Duw de zoomknop naar en maak de opname.

- De gecombineerde digitale en optische zoominstelling wordt op het LCD-scherm weergegeven.
- Het beeld ziet er mogelijk grof uit afhankelijk van het geselecteerde aantal opnamepixels (de zoomfactor wordt blauw weergegeven).
- Duw de zoomknop naar  om uit te zoomen.



Opnamen maken met de digitale Tele-converter

De functie Digitale Tele-converter maakt gebruik van de digitale zoom om de resultaten van een telelens te benaderen.

1 Selecteer [Digitale Zoom].

1. Druk op de knop  .
2. Gebruik in het menu  de knop  of  om [Digitale Zoom] te selecteren.

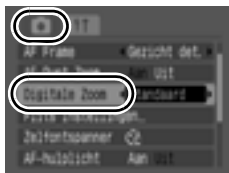

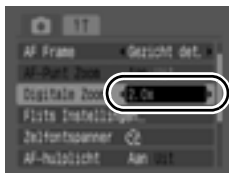

2 Configureer de instellingen.

1. Gebruik de knop  of  om [1.6x] of [2.0x] te selecteren.
2. Druk op de knop  .



3 Pas de beeldhoek aan met de zoomknop en maak de opname.

-  en de zoomfactor worden op het LCD-scherm weergegeven.
- Het beeld ziet er mogelijk grof uit afhankelijk van het geselecteerde aantal opnamepixels (het pictogram  en de zoomfactor wordt blauw weergegeven).



⚡ De flitser gebruiken



Beschikbare opnamemodi >> p. 189

1 Druk op de knop ⚡.

1. Gebruik de knop ◀ of ▶ om de instellingen voor de flitser te selecteren.

⚡A: [Automatisch]

⚡: [Aan]

⊗: [Uit]



- U kunt gedetailleerde instellingen voor de flitser configureren wanneer u op de knop **MENU** drukt terwijl dit scherm wordt weergegeven (p. 76).



U wordt aangeraden de camera op een statief of een ander stabiel voorwerp te plaatsen als het pictogram verschijnt dat aangeeft dat de camera beweegt (📷).



Close-ups maken (Macro)



Beschikbare opnamemodi >> p. 189





Gebruik deze modus voor het maken van close-ups van bloemen of kleine objecten. Het beeldgebied bij de minimale opnameafstand vanaf het uiteinde van de lens tot aan het onderwerp (5 cm) (2,0 inch) is 59 × 44 mm (2,3 × 1,7 inch).

1 Druk op de knop .

1. Gebruik de knop  of  om  te selecteren.



De macromodus uitschakelen:

Druk op de knop  en gebruik de knop  of  om  (Normaal) te selecteren.





- Gebruik het LCD-scherm wanneer u close-ups maakt in de modus Macro. Het beeld in de beeldzoeker komt mogelijk niet overeen met de gemaakte foto.
- Als u de flitser gebruikt in de macromodus, worden de randen van de foto donkerder.

De zelfontspanner gebruiken



Beschikbare opnamemodi » p. 189

U kunt de vertraging en het aantal foto's dat u wilt maken, van tevoren instellen.

	<p>10 sec. zelfontspanner: de sluiters wordt tien seconden nadat er op de ontspanknop is gedrukt, ontgrendeld.</p> <ul style="list-style-type: none"> • Twee seconden voordat de sluiters wordt ontgrendeld, piept de zelfontspanner snel en gaat het lampje van de zelfontspanner sneller knipperen.
	<p>2 sec. zelfontspanner: de sluiters wordt twee seconden nadat er op de ontspanknop is gedrukt, ontgrendeld.</p> <ul style="list-style-type: none"> • De zelfontspanner piept snel en het lampje van de zelfontspanner knippert wanneer de ontspanknop wordt ingedrukt en twee seconden later wordt de sluiters ontgrendeld.
	<p>Handm. Timer: u kunt de vertraging (0 – 10, 15, 20, 30 seconden) en het aantal foto's (1 – 10) wijzigen.</p> <ul style="list-style-type: none"> • Als er een vertraging van meer dan twee seconden is ingesteld voor de optie [Vertraging], begint de zelfontspanner snel te piepen twee seconden voordat de sluiters wordt ontgrendeld. Als er voor de optie [Beelden] meerdere foto's zijn geselecteerd, wordt het geluid alleen weergegeven bij de eerste foto.

1 Selecteer de zelfontspannermodus.





1. Druk op de knop .
2. Gebruik de knop  of  om de zelfontspannermodus te wijzigen.
 - Wanneer dit scherm wordt weergegeven, drukt u op de knop **MENU** om de aangepaste zelfontspanner in te stellen (p. 62).



2 Maak de opname.

- Wanneer u de ontspanknop volledig indrukt, gaat het lampje van de zelfontspanner knipperen.*
- * Wanneer [Lamp Aan] is ingesteld op [Aan] in [Flits Instellingen] in het menu Opname, gaat het lampje van de zelfontspanner twee seconden voordat de flitser flitst branden (p. 76).

De zelfontspanner annuleren:

Druk op de knop  en de knop  of de knop  om  te selecteren.





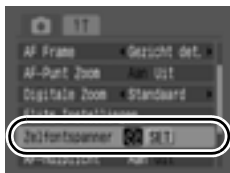

De vertraging en het aantal opnamen wijzigen ()

1 Selecteer [Zelfontspanner].

1. Druk op de knop .
2. Gebruik in het menu  de knop  of  om [Zelfontspanner] te selecteren.
3. Druk op de knop .



2 Configureer de instellingen.

1. Gebruik de knop  of  om [Vertraging] of [Beelden] te selecteren, en gebruik de knop  of  om de instelling te wijzigen.
2. Druk op de knop .
3. Druk op de knop .

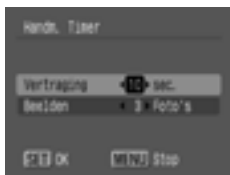

Als de optie [Beelden] is ingesteld op 2 of meer opnamen, gebeurt het volgende:

- De belichting en witbalans worden vergrendeld op de instellingen die voor de eerste foto zijn gekozen.
- Als de flitser wordt gebruikt, wordt het interval tussen de opnamen langer.
- Het interval tussen de opnamen wordt mogelijk ook langer als het ingebouwde geheugen van de camera vol raakt.
- Het maken van foto's stopt als de geheugenkaart vol is.

Opnamepixels voor een film wijzigen (foto's)











Beschikbare opnamemodi >> p. 189

1 Selecteer het aantal opnamepixels.

1. Druk op de knop .
2. Gebruik de knop  of  om  te selecteren en gebruik de knop  of  om het aantal opnamepixels te wijzigen.
3. Druk op de knop .



Waarden voor opnamepixels (bij benadering)

Opnamepixels			Doel*	
 Groot	8 M	3264 × 2448	Hoog  Laag	Afdrukken op ongeveer A3-formaat 297 × 420 mm (11,7 × 41,91 cm)
 Medium 1	5 M	2592 × 1944		Afdrukken op ongeveer A4-formaat 210 × 297 mm (8,3 × 11,7 inch) Afdrukken op ongeveer Letter-formaat 216 × 279 mm (8,5 × 11 inch)
 Medium 2	3 M	2048 × 1536		Afdrukken op ongeveer A5-formaat 148 × 210 mm (6 × 8,3 inch)
 Medium 3	2 M	1600 × 1200		Afdrukken op ongeveer briefkaartformaat 148 × 100 mm (6 × 4 inch) Afdrukken op ongeveer L-formaat 119 × 89 mm (4,7 × 3,5 inch)
 Klein	0,3 M	640 × 480		Afbeeldingen verzenden als e-mailbijlagen of meer opnamen maken
 Datum stempel	2 M	1600 × 1200	Beelden met datumstempel afdrukken (p. 22) in L-formaat of briefkaartformaat (u kunt tijdens de opname het afdrukformaat in de hoogte- breedteverhouding 3:2 controleren).	
 Breedbeeld		3264 × 1832	Afdrukken op een breed papierformaat (u kunt de opname controleren in de hoogte- breedteverhouding 16:9. Gebieden die niet worden opgenomen, worden op het LCD-scherm weergegeven als een zwarte rand.)	

 : Het aantal opnamepixels wordt bij benadering aangegeven. ('M' staat voor 'megapixels'.)

* Papierformaten verschillen per land.



- Zie *Geheugenkaarten en geschatte capaciteiten* (p. 181)
- Zie *Grootte beeldgegevens (geschat)* (p. 182)

De compressie wijzigen (foto's)



Beschikbare opnamemodi >> p. 189





1

Selecteer een compressie-instelling.

1. Druk op de knop .
2. Gebruik de knop  of  om  te selecteren en de knop  of  om de optie te wijzigen.
3. Druk op de knop .



Waarden voor compressie (bij benadering)

Compressie		Doel
 Superfijn	Hoge kwaliteit  Normaal	Opnamen van hoge kwaliteit maken.
 Fijn		Opnamen van standaardkwaliteit maken.
 Normaal		Meer opnamen maken.



- Zie *Geheugenkaarten en geschatte capaciteiten* (p. 181)
- Zie *Grootte beeldgegevens (geschat)* (p. 182)

ISO De ISO-waarde aanpassen



Beschikbare opnamemodi >> p. 189

Verhoog de ISO-waarde als u een korte sluitertijd wilt gebruiken om de effecten van een bewegende camera te verminderen of te voorkomen dat uw onderwerpen wazig worden, of als u de flitser wilt uitschakelen bij het maken van opnamen in een donkere omgeving.

1 Druk op de knop .

1. Gebruik de knop of om de ISO-waarde te wijzigen.

- Wanneer u (Automatisch) of (Hoge ISO automatisch) selecteert, wordt de optimale ISO-waarde door de camera ingesteld op basis van de hoeveelheid licht wanneer u opnamen maakt. Aangezien de ISO-waarde automatisch wordt verhoogd op donkere plaatsen, neemt de sluitersnelheid toe waardoor de kans op camerabewegingen en een onscherp onderwerp worden verlaagd.
- Selecteer om de prioriteit in te stellen op beeldkwaliteit.
- Wanneer u selecteert, wordt door de camera tevens beweging gedetecteerd en wordt de optimale ISO-waarde ingesteld. Aangezien de sluitertijd nog korter wordt, *neemt de kans op camerabewegingen en wazige foto's door bewegingen van het onderwerp nog verder af dan bij gebruik van [Automatisch].

* De hoeveelheid ruis in het vastgelegde beeld kan toenemen in vergelijking met .



- Ruisreductie wordt automatisch ingesteld als u opnamen maakt bij een hoge ISO-waarde.
- Als de camera is ingesteld op of , wordt de ISO-waarde die automatisch door de camera is ingesteld, weergegeven wanneer u de sluiterknop halverwege indrukt, of bij de afspeelgegevens.

Het programmakeuzewiel gebruiken bij het opnemen

Programmakeuzewiel



Instellingen worden automatisch door de camera geselecteerd.

AUTO : Automatisch (p. 15)

: Easy (p. 17)

■ Beeldzone

Als er een opnamemodus is geselecteerd die geschikt is voor de opnameomstandigheden, past de camera de instellingen automatisch aan voor het maken van optimale opnamen.

: Portret

: Landschap

: Night Snapshot

: Kinderen & dieren

: Binnen

SCN : Speciale scène (p. 67)

: Nacht Scene

: Zonsondergang

: Flora

: Sneeuw

: Strand

: Vuurwerk

: Aquarium

: Film (p. 24, 71)

In deze modus kunt u zelf instellingen selecteren, zoals belichtingscompensatie, witbalans of My Color.

M : Handmatig (p. 70)

Opnamemodi voor specifieke scènes

Beschikbare opnamemodi  p. 189

Als er een opnamemodus is geselecteerd die geschikt is voor de opnameomstandigheden, past de camera de instellingen automatisch aan voor het maken van optimale opnamen.

, , , , of SCN (Speciale scène)

1 Stel het programmakeuzewiel in op , , , of SCN.



SCN :

1. Druk op de knop .
2. Gebruik  of  om  te selecteren en  of  om de scènemodus te selecteren.
3. Druk op de knop .



Portret

Hiermee krijgt u een zacht effect wanneer u mensen fotografeert.



Landschap

In deze opnamemodus kunt u optimale opnamen maken van landschappen met onderwerpen dichtbij en ver weg.



Night Snapshot

Hiermee kunt u in de schemering of in het donker zelfs zonder statief scherpe opnamen van personen maken wanneer u de camera goed vasthoudt.



Kinderen & dieren

Hiermee kunt u opnamen maken van onderwerpen die niet stilstaan, zoals kinderen en dieren, zodat u elk leuk moment kunt vastleggen.



Binnen

Hiermee voorkomt u onscherpe opnamen als de camera wordt bewogen en blijven de ware kleuren van een onderwerp behouden wanneer u opnamen maakt bij tl-licht of lamplicht.



Nacht Scène

In deze modus kunt u opnamen maken van mensen tegen de achtergrond van een avondhemel of een skyline bij nacht. De flitser wordt op de persoon gericht en de sluitertijd is lang, zodat zowel de persoon als de achtergrond fraai worden vastgelegd.

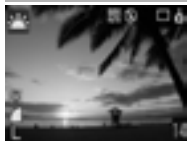

Zonsondergang

Hiermee kunt u zonsondergangen in levendige kleuren fotograferen.



Flora

Bomen en planten, bijvoorbeeld nieuw blad, herfstbladeren of bloesem, worden vastgelegd met levendige kleuren.



Sneeuw

Hiermee maakt u opnamen zonder blauw waas en zonder dat mensen donker afsteken tegen een besneeuwde achtergrond.



Strand

Hiermee maakt u opnamen waarbij mensen niet te donker worden weergegeven in de buurt van water of zand dat het zonlicht sterk reflecteert.



Vuurwerk







In deze opnamemodus wordt vuurwerk scherp en met een optimale belichting vastgelegd.



Aquarium

Hiermee kunt u vissen en andere objecten in een aquarium binnenshuis met een optimale ISO-waarde, witbalans en kleurbalans vastleggen.



- De sluitertijd is lang in de modus  of . Gebruik daarom altijd een statief om te voorkomen dat de camera beweegt.
- In de modi , ,  of  kan, afhankelijk van wat u fotografeert, de ISO-waarde hoger worden en ruis in het beeld veroorzaken.

M Opnamen maken in de modus Handmatig

Beschikbare opnamemodi >> p. 189

In deze modus kunt u zelf instellingen selecteren, zoals belichtingscompensatie, witbalans of My Color.

1 Stel het programmakeuzewiel in op M.



2 Maak de opname.

Filmopnamen maken



Beschikbare opnamemodi » p. 189

De volgende filmmodi zijn beschikbaar.

Hoe lang u kunt opnemen, hangt af van de geheugenkaart die u gebruikt (p. 182).

Standaard

U kunt de opnamepixels selecteren en opnemen totdat de geheugenkaart vol is*¹.

De digitale zoomfunctie kan ook worden gebruikt in deze modus (p. 55).

- Maximumgrootte: 4 GB/film*²

Compact

Aangezien het aantal opgenomen pixels in deze modus laag is en de gegevensgrootte gering, is deze modus handig als u films als bijlagen bij e-mailberichten wilt verzenden of als de capaciteit van de geheugenkaart beperkt is.

- Maximumlengte filmclip: 3 minuten

*1 Wanneer u een supersnelle geheugenkaart gebruikt, zoals het aanbevolen model SDC-512MSH.

*2 Zelfs als het bestand nog geen 4 GB groot is, wordt de opname gestopt wanneer de opnametijd één uur bedraagt. Afhankelijk van de opslagcapaciteit van de geheugenkaart en de snelheid waarmee gegevens naar de geheugenkaart worden geschreven, wordt de opname mogelijk gestopt, zelfs als er nog geen 4 GB of 1 uur is opgenomen.

1 Stel het programmakeuzewiel in op .



2 Selecteer een filmmodus.

1. Druk op de knop .
2. Gebruik  of  om  te selecteren en  of  om de filmmodus te selecteren.
3. Druk op de knop .

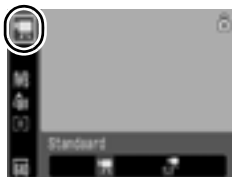

3 Maak de opname.

- Als u de ontspanknop half indrukt, worden de focus, belichting en witbalans automatisch ingesteld.
- Als u de ontspanknop helemaal indrukt, worden video en geluid tegelijkertijd opgenomen.
- Tijdens de opname worden de opnametijd en [● REC] op het LCD-scherm weergegeven.
- Druk opnieuw op de ontspanknop om de opname te beëindigen. De opname wordt in de volgende gevallen automatisch gestopt.
 - Wanneer de maximale opnametijd of de maximale opnamecapaciteit is bereikt.
 - Wanneer het ingebouwde geheugen of de geheugenkaart vol raakt.



- U wordt aangeraden voor het opnemen van films een geheugenkaart te gebruiken die in uw camera is geformatteerd (p. 134). De kaart die bij de camera wordt geleverd, kan direct worden gebruikt en hoeft niet te worden geformatteerd.
- Let op het volgende wanneer u aan het opnemen bent:
 - Probeer te voorkomen dat u de microfoon aanraakt (p. 40).
 - Gebruik behalve de ontspanknop geen andere knoppen. Het geluid van andere knoppen wordt met de film opgenomen.
 - De camera past tijdens het opnemen automatisch de belichting en de witbalans aan de opnameomstandigheden aan. De geluiden die tijdens het automatisch aanpassen van de belichting door de camera worden gemaakt, kunnen ook worden opgenomen.
- De instellingen voor scherpstellen en optisch in-/uitzoomen die u voor het eerste beeld hebt geselecteerd, worden ook voor de volgende beelden gebruikt.



- Pas de zoominstelling aan voordat u de opname maakt. De gecombineerde digitale en optische zoomfactor worden op het LCD-scherm weergegeven. Wanneer de zoomfactor blauw wordt weergegeven, neem de beeldkwaliteit af.
- U kunt de digitale zoom alleen gebruiken tijdens het filmen in de modus .
- U hebt QuickTime nodig om films (gegevenstype: AVI/ compressiemethode: Motion JPEG) op een computer af te spelen (alleen Windows 2000).

Het aantal opnamepixels/opnamesnelheid voor een film wijzigen

U kunt de opnamepixels en de opnamesnelheid wijzigen als de filmopnamemodus is ingesteld op  (Standaard). U kunt de framesnelheid instellen afhankelijk van het aantal opnamepixels.





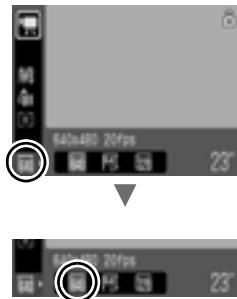

1 Selecteer het aantal opnamepixels.

1. Druk op de knop .
2. Gebruik de knop  of  om  te selecteren en gebruik de knop  of  om het aantal opnamepixels te wijzigen.
3. Druk op de knop .



Opnamepixels en framerate

De framerate geeft het aantal beelden aan dat per seconde wordt opgenomen of weergegeven. Hoe groter de framerate, hoe vloeiender de beelden in elkaar lijken over te lopen.

 Standaard	 *1	640 × 480 opnamepixels, 20 beelden/sec.
	 *2	640 × 480 opnamepixels, 20 beelden/sec. LP
 Compact		320 × 240 opnamepixels, 30 beelden/sec.
		160 × 120 opnamepixels, 15 beelden/sec.

*1 Standaardinstelling.

*2 Als voor een bepaalde situatie de lengte van de film belangrijker is dan de beeldkwaliteit, selecteert u . U kunt in deze modus twee keer zo lang filmen vergeleken met een bestand van dezelfde grootte dat wordt opgenomen in de andere modi.



- Zie *Geheugenkaarten en geschatte capaciteit* (p. 182).
- Zie *Grootte beeldgegevens (geschat)* (p. 182)

Geavanceerde opnamefuncties

Continu-opnamen maken



Beschikbare opnamemodi >> p. 189

In deze modus worden continu opnamen gemaakt wanneer u de ontspanknop ingedrukt houdt.



Als u de aanbevolen geheugenkaart gebruikt, kunt u bij een ingesteld interval continu opnamen maken (vloeiende continu-opname) tot de geheugenkaart vol is (p. 181).

*Aanbevolen geheugenkaart:

Supersnelle geheugenkaart SDC-512MSH (afzonderlijk verkrijgbaar) waarop vlak voor het maken van opnamen een low level format (p. 134) is uitgevoerd.

- Behalve modus  (Hoog/Superfijn).
- Dit is gebaseerd op standaardcriteria voor het maken van opnamen die zijn vastgelegd door Canon. De daadwerkelijke resultaten kunnen per opnamesituatie en gefotografeerd onderwerp verschillen.
- Als de continu-opname plotseling stopt, hoeft dat niet te betekenen dat de geheugenkaart vol is.

1 Druk op de knop .

1. Gebruik de knop  of  om  te selecteren.

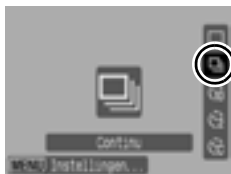

2 Maak de opname.

- De camera blijft achterelkaar foto's nemen zolang u de ontspanknop ingedrukt houdt. Het opnemen stopt wanneer u de ontspanknop loslaat.

Het maken van continu-opnamen annuleren:

volg stap 1 om  te selecteren.



- Het interval tussen de opnamen wordt langer als het ingebouwde geheugen van de camera vol raakt.
- Wanneer de flitser wordt gebruikt, wordt het interval tussen de opnamen langer, omdat de flitser moet worden opgeladen.

De flitser instellen



Beschikbare opnamemodi » p. 189

U kunt gedetailleerde flitserinstellingen maken om de flitser aan de opnameomstandigheden aan te passen.

Flitsinstellingen

Slow synchronisatie	De flitser wordt gebruikt met een langzame sluitertijd. Hiermee verkleint u de kans dat alleen de achtergrond donker wordt weergegeven wanneer u in het donker of binnen een opname met de flitser maakt.	Als u Slow Sync gebruikt, neemt de kans op camerabeweging toe. Het gebruik van een statief wordt daarom aanbevolen.
Rode-Ogen	Zoekt en corrigeert automatisch rode ogen wanneer de flitser flitst.	–
Lamp Aan	Deze functie reduceert het effect van het flitslicht dat door ogen wordt gereflecteerd waardoor de ogen rood worden weergegeven.	Wanneer u de optie instelt op [Aan], brandt het lampje voor rode-ogencorrectie oranje voordat de flitser flitst.



Wat is rode-ogencorrectie?

- Wanneer [Rode-Ogen] is ingesteld op [Aan], wordt alleen het gecorrigeerde beeld opgeslagen op de geheugenkaart.
- Als het gebied rondom de ogen rood is, bijvoorbeeld vanwege rode oogschaduw, wordt dat gebied mogelijk ook gecorrigeerd. Stel in dat geval [Rode-Ogen] in op [Uit].
- Rode ogen worden op sommige beelden mogelijk niet automatisch gedetecteerd of worden mogelijk niet volledig gecorrigeerd. In beide gevallen kunt u de beelden corrigeren met [Rode-Ogen Corr.] in het menu  (p. 115).



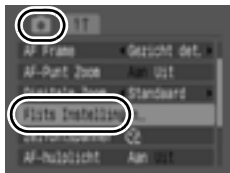

[Flits Instellingen] weergeven en instellen

1 Selecteer [Flits Instellingen].

1. Druk op de knop .
2. Gebruik in het menu  de knop  of  om [Flits Instellingen] te selecteren.
3. Druk op de knop .



2 Configureer de instellingen.

1. Gebruik de knop  of  om de optie te selecteren.
2. Gebruik de knop  of  om de instelling aan te passen.
3. Druk op de knop .

Voorbeeld in de modus Av

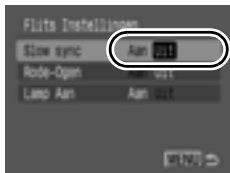

3 Druk op de knop .



U kunt [Flits Instellingen] ook weergeven door op de knop  en vervolgens op de knop **MENU** te drukken.

De focus en gezichtsuitdrukkingen controleren



Beschikbare opnamemodi >> p. 189

U kunt inzoomen op de weergave van het AF-kader om de focus te controleren wanneer u de opname maakt, of direct nadat u de opname hebt gemaakt.

Inzoomen op het AF-kader en opname maken

Wanneer [AF Frame] is ingesteld op [Gezicht det.] of [Centrum], kunt u inzoomen op het AF-kadergebied om de focus te controleren wanneer u de opname maakt. Wanneer u de gezichtsuitdrukkingen van mensen wilt vastleggen, stelt u [AF Frame] in op [Gezicht det.]. Wanneer u de focus wilt controleren wanneer u in de macromodus fotografeert, stelt u [AF Frame] in op [Centrum].

1 Selecteer [AF-Punt Zoom].

1. Druk op de knop .
2. Gebruik in het menu  de knop  of  om [AF-Punt Zoom] te selecteren.



2 Configureer de instellingen.

1. Gebruik de knop  of  om [Aan] te selecteren.
2. Druk op de knop .

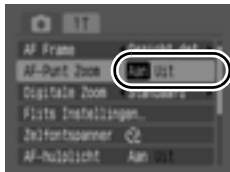

3 Druk de ontspanknop half in.

- Wanneer u de sluiterknop halverwege indrukt, zoomt u in op een deel van het scherm op basis van de volgende instellingen voor de modus AF-kader (p. 82).
 - [Gezicht det.] : op het gedetecteerde gezicht én het hoofdonderwerp is ingezoomd.
 - [Centrum] : op het LCD-schermbild lijkt op het centrum van het beeld te zijn ingezoomd.

4 Druk de ontspanknop helemaal in om de opname te maken.



Onder de volgende omstandigheden kunt u niet inzoomen op het AF-kader.

- Wanneer [AF Frame] is ingesteld op [Gezicht det.] en geen gezicht wordt gedetecteerd, of wanneer het gezicht zeer breed is in verhouding tot de algehele compositie.
- Wanneer de camera niet kan scherpstellen.
- Wanneer u de digitale zoom gebruikt.
- Wanneer het LCD-schermbild is uitgeschakeld.
- Wanneer een televisie als scherm wordt gebruikt.

De focus direct na de opname controleren (Focus-check)

In de focus-checkweergave kunt u controleren of het beeld scherp (in focus) is. Het is tevens eenvoudig om de gezichtsuitdrukkingen van mensen te controleren en te zoeken naar gesloten ogen wanneer u de opname maakt omdat een kader ter grootte van het gezicht wordt weergegeven wanneer de AF-kadermodus is ingesteld op [Gezicht det.] (p. 82).

U wordt aangeraden om in het menu  de optie [Bekijken] tevoren op [Vastzetten] in te stellen.

1 Selecteer [terugkijken].

1. Druk op de knop .
2. Gebruik in het menu  de knop  of  om [terugkijken] te selecteren.

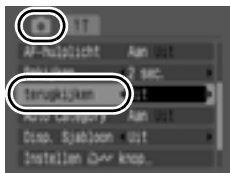

2 Configureer de instellingen.

1. Gebruik de knop  of  om [Focus check] te selecteren.
2. Druk op de knop .

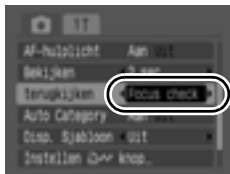

3 Maak de opname.

- Het opgenomen beeld wordt weergegeven.

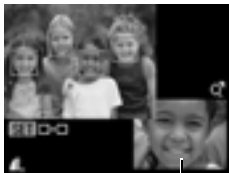

Inhoud van het oranje kader

- De kaders worden als volgt weergegeven.

Kleur van kader	Inhoud
Oranje	Het gebied van de foto in dit kader wordt rechtsonder op het scherm weergegeven.
Wit	Dit kader wordt weergegeven op het punt waarop is scherpgesteld (autofocuskader).

- Het beeld uit het oranje kader kan met een andere vergroting worden weergegeven en worden verschoven. Het oranje kader kan ook naar een ander kader worden verplaatst (p. 106).

De focuscontrole annuleren:

Druk de ontspanknop half in.



- U drukt op de knop  terwijl het beeld wordt weergegeven om het beeld te wissen (p. 19).
- U kunt de focus zelfs tijdens de afspeelmodus controleren (p. 105).

Een autofocuskader selecteren



Beschikbare opnamemodi » p. 189

Het autofocuskader (AF Frame) geeft aan op welk gebied in de beeldcompositie de camera automatisch scherpstelt.

	<p>Gezicht det.</p>	<p>De camera detecteert een gezicht en stelt de focus, de belichting*¹ en de witbalans*² in. Daarnaast vindt er een lichtmeting van het onderwerp plaats, zodat het gezicht correct wordt belicht bij het flitsen. Als er geen gezicht wordt gedetecteerd, neemt de camera op met [AiAF].</p> <p>*1 Alleen in de deelmetingsmodus (p. 91). *2 Alleen in AWB (p. 94).</p>
	<p>AiAF</p>	<p>De camera kiest automatisch één van de 9 autofocuskaders om het beeld scherp te stellen op basis van de opnameomstandigheden.</p>
	<p>Centrum</p>	<p>Het autofocuskader wordt vastgezet in het midden. Dit wordt aangeraden wanneer het doelvoorwerp zich in het midden van de compositie bevindt.</p>

1 Selecteer [AF Frame].

1. Druk op de knop .
2. Gebruik in het menu de knop of om [AF Frame] te selecteren.



2 Configureer de instellingen.

1. Gebruik de knop of om [Gezicht det.], [AiAF] of [Centrum] te selecteren.
2. Druk op de knop .

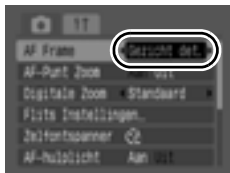



- [Gezicht det.] kan alleen worden gebruikt als het LCD-scherm is ingeschakeld.
- Het autofocuskader ziet er zo uit als u de ontspanknop half indrukt.
 - Groen : Scherp
 - Geel : problemen met scherpstellen (optie [Centrum])
 - Geen AF-kader : probleem met scherpstellen (optie [Gezicht det.] of [AiAF])

De functie Gezicht det.

- Op de plaatsen van de gezichten die de camera herkent, worden maximaal drie AF-kaders weergegeven. Het kader waarin zich volgens de camera het hoofdonderwerp bevindt, wordt wit weergegeven, terwijl de andere kaders grijs worden weergegeven. Als de ontspanknop half wordt ingedrukt en de camera scherpstelt, kunnen er maximaal negen groene AF-kaders verschijnen.
- De camera neemt op met [AiAF], niet met de functie [Gezicht det.] wanneer een wit kader niet kan worden weergegeven en alleen grijze kaders worden weergegeven, of wanneer een gezicht niet wordt gedetecteerd.
- Mogelijk worden niet-menselijke onderwerpen als een gezicht beschouwd.
- In bepaalde gevallen is het mogelijk dat gezichten niet worden gedetecteerd.
Voorbeelden:
 - als de gezichten zich aan de rand van het scherm bevinden, of zeer klein, breed, donker of helder lijken in verhouding tot de algehele compositie.
 - Foto's met gezichten van mensen die opzij of schuin naar voren kijken of met gezichten waarvan een deel is verborgen.

Een persoon selecteren om op scherp te stellen (gezicht selecteren en volgen)



Beschikbare opnamemodi >> p. 189

Als de focus eenmaal is vastgezet op het gezicht van een persoon, kan het kader zo worden ingesteld dat het de persoon volgt wanneer deze zich binnen een bepaalde afstand bevindt.



Als u de functie [Gezicht selecteren en volgen] wilt gebruiken, moet u eerst de volgende instellingen configureren.

- Stel [AF Frame] in op [Gezicht det.] (p. 82).
- Sla de functie [Gezicht det.] op met de knop (p. 101).

1 Selecteer het gezicht waarop u wilt scherpstellen.

1. Druk op de knop wanneer er een gezicht is gedetecteerd.

- De camera schakelt over op de gezichtsmodus en het gezichtskader () van het hoofdonderwerp wordt groen weergegeven. Zelfs als het onderwerp beweegt, volgt het kader het onderwerp binnen een bepaalde afstand.

Gezichtskader





2. Selecteer de persoon waarop u wilt scherpstellen.

- Wanneer er verschillende gezichten zijn gedetecteerd, wordt het gezichtsframe naar een ander onderwerp verplaatst wanneer u op de knop of drukt.
- Het gezichtskader wordt niet weergegeven wanneer er geen gezicht wordt gedetecteerd.
- Wanneer u de knop **DISP.** ingedrukt houdt, worden de gezichtskaders (maximaal 35) van alle gedetecteerde gezichten weergegeven (groen: gezicht van het hoofdonderwerp, wit: gedetecteerde gezichten).
- Wanneer u op de knop drukt, wordt de gezichtsselectiemodus uitgeschakeld.

Gezichtskader



3. Druk nogmaals op de knop .

- De camera sluit de gezichtssselectiemodus af en het gezichtskader () van het hoofdonderwerp verandert in wit (het kader blijft het onderwerp binnen een bepaalde afstand volgen).



2 Druk de ontspanknop half in.

- Het gezichtskader () van het hoofdonderwerp verandert in .

3 Druk de ontspanknop helemaal in om de opname te maken.



In de volgende gevallen wordt de gezichtssselectiemodus geannuleerd.

- Wanneer u de voeding inschakelt.
- Wanneer u de digitale zoom gebruikt.
- Wanneer u de knop  indrukt om het menu weer te geven.
- Wanneer een geselecteerd gezicht al een aantal seconden niet kan worden gevolgd.
- Wanneer het scherm wordt uitgeschakeld.

Opnamen maken van onderwerpen waarop moeilijk kan worden scherpgesteld (Focusvergrendeling, AF lock)



Beschikbare opnamemodi » p. 189

Het kan de camera moeite kosten om scherp te stellen op de volgende typen onderwerpen:

- Onderwerpen met bijzonder weinig contrast ten opzicht van hun omgeving.
- Scènes met een combinatie van onderwerpen dichtbij en ver weg.
- Onderwerpen met buitengewoon heldere objecten in het midden van de compositie.
- Onderwerpen die snel bewegen.
- Objecten achter glas.

Wanneer dit gebeurt, vergrendelt u eerst de focus en stelt u het beeld opnieuw samen.

Opnamen maken met focusvergrendeling

Druk de ontspanknop half in om de focus halverwege te vergrendelen.

1 Richt de camera zodanig dat een onderwerp met dezelfde brandpuntsafstand (focus) als het hoofdonderwerp zich in het midden van de zoeker of het autofocuskader op het LCD-scherm bevindt.

2 Houd de sluiterknop halverwege ingedrukt terwijl u het beeld opnieuw samenstelt.

3 Druk de ontspanknop volledig in om de opname te maken.

Opnamen maken met AF lock

U kunt de sluiterknop loslaten terwijl u het beeld opnieuw samenstelt.

1 Schakel het LCD-scherm in.

2 Richt de camera zodanig dat een onderwerp met dezelfde brandpuntsafstand (focus) als het hoofdonderwerp zich in het midden van het autofocuskader bevindt.

3 Druk de ontspanknop half in en druk op de knop .
•  wordt weergegeven.

4 Stel het beeld opnieuw samen en druk de sluiterknop helemaal in.

De autofocusvergrendeling opheffen:

Druk op de knop 



- Wanneer u opnamen maakt met focusvergrendeling of AF lock en u het LCD-scherm gebruikt, is het eenvoudiger om [AF Frame] in te stellen op [Centrum] (p. 82). De camera gebruikt dan alleen het middelste AF-kader om scherp te stellen.
- AF-kaders worden niet in de modus  weergegeven.
- houd de camera zo dicht mogelijk tegen het glas om de kans op lichtreflectie te verkleinen wanneer u een onderwerp achter glas fotografeert.

De belichtingsinstelling vergrendelen (AE lock)

Beschikbare opnamemodi >> p. 189





U kunt de belichting en de focus afzonderlijk instellen. Dit is nuttig wanneer u foto's maakt op skipistes, stranden en andere omgevingen met een zeer sterk contrast tussen de achtergrond en een onderwerp met tegenlicht, of een mengels van donkere en lichte gebieden. U kunt de belichting instellen die het beste overeenkomt met de foto die u wilt maken.

1 Schakel het LCD-scherm in.





2 Stel scherp op het onderwerp waarvoor u de belichting wilt vergrendelen.

3 Vergrendel de belichting en maak de foto.

Foto's:

1. Druk op de knop  om  (Uit) te selecteren.
2. Druk de ontspanknop half in en druk op de knop  .
 - De belichting is vergrendeld en  wordt weergegeven.
3. Wijzig de stand van de camera om de gewenste beeldcompositie te krijgen en druk de ontspanknop volledig in.
 - Als u de automatische belichtingsvergrendeling wilt ontgrendelen, drukt u nogmaals op de knop  .

Films:

1. Druk op de knop  .
 - De belichting is vergrendeld (automatische belichtingsvergrendeling) en de belichtingsschuifbalk wordt weergegeven.
2. Gebruik de knop  of  om de belichting aan te passen en maak de opname.
 - Als u de automatische belichtingsvergrendeling wilt ontgrendelen, drukt u nogmaals op de knop  . Ook als u op de knop **MENU** drukt of de witbalansinstellingen, My Colors-instellingen of opnamemodus wijzigt, wordt tevens de automatische belichtingsvergrendeling uitgeschakeld.



Gebruik de flitsbelichtingsvergrendeling als u de flitser wilt gebruiken.

Foto's maken met flitsbelichtingsvergrendeling



Beschikbare opnamemodi » p. 189

U kunt de flitsbelichtingsvergrendeling gebruiken om de flitssterkte in te stellen op de beste belichting van het onderwerp, ongeacht de samenstelling van het beeld.

- 1 Schakel het LCD-scherm in.**
- 2 Druk op de knop  om  (Aan) te selecteren.**
- 3 Stel scherp op het onderwerp waarvoor u de belichting wilt vergrendelen.**
- 4 Druk de ontspanknop half in en druk op de knop .**
 -  wordt weergegeven.
- 5 Wijzig de stand van de camera om de gewenste beeldcompositie te krijgen en maak de opname.**

De flitsbelichtingsvergrendeling opheffen:

Druk op de knop .

De belichtingscompensatie regelen (foto's)



Beschikbare opnamemodi >> p. 189

Geef een positieve waarde op voor de belichtingscompensatie om te voorkomen dat het onderwerp te donker wordt bij tegenlicht of als de achtergrond erg helder is. Stel de belichtingscompensatie in op een negatieve waarde om te voorkomen dat het onderwerp te licht wordt wanneer u 's avonds of tegen een donkere achtergrond opnamen maakt.

1 Pas de belichtingscompensatie aan.

1. Druk op de knop .
2. Gebruik de knop  of  om ± 0 te selecteren en gebruik de knop  of  om de belichtingscompensatie aan te passen.
3. Druk op de knop .



De belichtingscompensatie opheffen:

De compensatiewaarde wordt hersteld naar [0].



Belichting instellen wordt gebruikt om de belichting te wijzigen bij het maken van films (p. 88).

Schakelen tussen lichtmeetmethoden



Beschikbare opnamemodi » p. 189

	Deelmeting	Geschikt voor standaard opnameomstandigheden, waaronder scènes in tegenlicht. Het beeld wordt verdeeld in een aantal zones voor lichtmeting. Complexe belichtingsfactoren, zoals de positie van het onderwerp, de helderheid, het directe licht en het tegenlicht, worden beoordeeld waarna de belichting van het belangrijkste onderwerp automatisch wordt aangepast, zodat het onderwerp op de juiste manier wordt belicht.
	Gem. centrum meeting	De gemiddelde belichting van het gehele beeld wordt berekend, maar het object in het midden krijgt meer gewicht.
	Spot	Gebruiken wanneer er een groot verschil in helderheid is tussen het onderwerp en de omgeving. Hiermee past u de belichting aan aan het onderwerp in het midden van de compositie.

1

Wijzig de lichtmeetmethode.

1. Druk op de knop .
2. Gebruik de knop of om te selecteren en de knop of om de optie te wijzigen.
3. Druk op de knop .



Een langzame sluitertijd instellen (Lange sluitertijd)



Beschikbare opnamemodi >> p. 189

U kunt een lange sluitertijd instellen om donkere onderwerpen lichter weer te geven.

1 Selecteer de modus Lange sluitertijd.

1. Druk op de knop .
2. Gebruik de knop  of  om  te selecteren.
3. Druk op de knop .



2 Wijzig de instelling.

1. Gebruik de knop  of  om de sluitertijd te wijzigen.
2. Druk op de knop .
 - Hoe hoger de waarde, des te helderder het opgenomen beeld wordt.
 - Als u nu op de knop **DISP.** drukt, gaat u terug naar het scherm met instellingen voor de belichtingscompensatie.



- De helderheid van het beeld op het LCD-scherm kan afwijken van het opgenomen beeld.
- Bij CCD-beeldsensoren neemt de hoeveelheid ruis in het opgenomen beeld toe bij hoge sluitersnelheden. Bij deze camera ondergaan beelden die met een sluitertijd van 1,3 seconden of minder zijn opgenomen, echter een speciale bewerking om de ruis te verwijderen, zodat beelden van hoge kwaliteit ontstaan. Het kan echter enige tijd duren voordat de volgende opname kan worden gemaakt.



- Controleer op het LCD-scherm of het beeld is opgenomen met de gewenste helderheid.
- Houd er rekening mee dat camerabewegingen bij lange sluitertijden een grote rol spelen. Bevestig de camera op een statief voordat u opnamen gaat maken.
- Als u de flitser gebruikt, kan het beeld worden overbelicht. Wanneer dit het geval is, stelt u de flitser in op .

De toon (wit balans) aanpassen



Beschikbare opnamemodi >> p. 189

Gewoonlijk wordt met **AWB** (Auto) witbalansbepaling een optimale witbalans geselecteerd. Als de instelling **AWB** geen natuurlijke kleuren genereert, wijzigt u de witbalans door een instelling te gebruiken die geschikt is voor de lichtbron.

	Automatisch	De instellingen worden automatisch geselecteerd door de camera.
	Dag Licht	Deze instelling is geschikt voor buitenopnamen met veel zonlicht.
	Bewolkt	Gebruik deze instelling voor buitenopnamen met bewolkte of donkere luchten of tijdens de schemering.
	Lamplicht	Gebruik deze optie wanneer u opnamen maakt bij het licht van gloeilampen en tl-lampen met licht dat bestaat uit 3 golflengten.
	Tl-licht	Gebruik deze instelling wanneer u opnamen maakt bij warmwit of koelwit tl-licht of bij warmwit tl-licht dat bestaat uit drie golflengten.
	Tl-licht H	Deze instelling kunt u gebruiken wanneer u opnamen maakt bij het licht van daglicht-tl-lampen en daglicht-tl-lampen met licht dat bestaat uit drie golflengten.
	Custom	Voor het vastleggen van de optimale witbalans in de camera aan de hand van een witgekleurd object, zoals wit papier of een witte doek.

1 Selecteer een witbalansinstelling.

1. Druk op de knop
2. Gebruik de knop of om **AWB** te selecteren en de knop of om de optie te wijzigen.
3. Druk op de knop .



De witbalansinstelling kan niet worden aangepast wanneer **AWB** of **Se** is geselecteerd voor My Colors.

De gebruikerswitbalans gebruiken

In de volgende situaties waarin de witbalans met de optie **AWB** (Auto) moeilijk kan worden ingesteld, kunt u beter een aangepaste witbalansinstelling **☑** (Custom) gebruiken.

- Bij het vastleggen van onderwerpen met een monotone kleur (zoals de lucht, zee of een bos).
- Bij het gebruik van een bepaalde lichtbron (zoals een kwiklamp).
- Bij het maken van close-ups (macro).

1 Selecteer **☑**.

1. Druk op de knop **FUNC. SET**.
2. Gebruik de knop **↑** of **↓** om **AWB** te selecteren en gebruik de knop **←** of **→** om **☑** te selecteren.

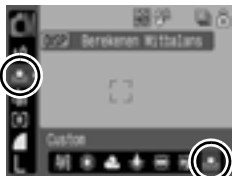





2 Richt de camera op een stuk wit papier of witte stof en druk op de knop **DISP.**

- Controleer of het witte beeld volledig het LCD-scherm vult. Houd er echter rekening mee dat het centrumkader niet wordt weergegeven wanneer de digitale zoom wordt gebruikt, of wanneer **T** wordt weergegeven.
- U kunt tevens de zoeker gebruiken om een aangepaste witbalanswaarde te nemen.



3 Druk op de knop **FUNC. SET**.



- U wordt aangeraden de opnamemodus  te kiezen en de belichtingscompensatie op $[\pm 0]$ in te stellen voordat u een gebruikerswitbalans instelt. Er kan mogelijk geen juiste witbalans worden ingesteld als de belichtingsinstelling onjuist is (het beeld is volledig zwart of wit).
- Maak de opnamen met dezelfde instellingen die u hebt gebruikt bij het bepalen van de witbalans. Als de instellingen verschillen, wordt mogelijk niet de optimale witbalans ingesteld. Vooral de volgende instellingen moeten niet worden gewijzigd.
 - ISO-waarde
 - Flitser:
Het is raadzaam de flitser in te stellen op  of . Als u tijdens het bepalen van de witbalans de flitser gebruikt en deze is ingesteld op , moet u de flitser ook gebruiken wanneer u de opname maakt.
- De witbalansgegevens blijven zelfs bewaard wanneer de camera wordt uitgeschakeld.

Opnamen maken in een My Colors-modus



Beschikbare opnamemodi >> p. 189

U kunt het uiterlijk van een opname wijzigen terwijl u de opname maakt.

	My Colors uit	Met deze instelling maakt u normale opnamen.
	Levendig	Hiermee worden het contrast en de kleurintensiteit benadrukt, zodat u een opname met heldere kleuren krijgt.
	Neutraal	Hiermee worden het contrast en de kleurverzadiging afgevlakt, zodat u neutrale kleuren krijgt.
	Sepia	De opnamen worden gemaakt in sepiakleuren.
	Zwart/Wit	Hiermee krijgt u zwart-witopnamen.
	Custom Kleur	Gebruik deze optie om het contrast, de scherpte en de verzadiging aan te passen voordat u de opname maakt.



1 Selecteer de instelling bij [My Colors].

1. Druk op de knop .
2. Gebruik de knop of om te selecteren en de knop of om de optie te wijzigen.
3. Druk op de knop .

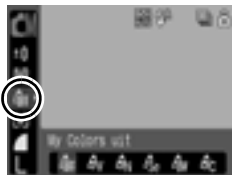





(De modus Custom Kleur instellen)

1 Selecteer .

1. Druk op de knop .
2. Gebruik de knop  of  om  te selecteren en gebruik de knop  of  om  te selecteren.



2 Wijzig de instelling.

1. Druk op de knop .
2. Gebruik de knop  of  [Contrast], [Scherpte] of [Verzadiging] te gebruiken.
3. Gebruik de knop  of  om de instelling aan te passen.

- De resultaten van de wijziging ziet u op het LCD-scherm.
- Als u op de knop **DISP.** drukt, gaat u terug naar het scherm waar u een My Colors-modus kunt selecteren.

4. Druk op de knop .

- Ga terug naar het opnamescherm om de opname te maken.



Selecteer een Pas het

De displaysjablonen instellen



Beschikbare opnamemodi » p. 189

U kunt verticale en horizontale rasterlijnen, een uitsnede van het afdrukgebied of beide weergeven op het LCD-scherm tijdens het maken van opnamen om de positie van uw onderwerp te controleren.

Uit	–
Raster	Hiermee geeft u rasterlijnen weer om het scherm in negen delen op te splitsen. Hiermee kunt u de verticale en horizontale positie van het onderwerp bepalen.
Uitsnede	Helpt bij het bevestigen van het afdrukgebied bij L-formaat of briefkaartformaat in de hoogte-breedteverhouding 3:2*. Gebieden buiten het afdrukgebied worden grijs weergegeven. * Beelden worden nog steeds vastgelegd met de standaard hoogte-breedteverhouding van 4:3.
Beide	Hiermee geeft u de rasterlijnen en de uitsnede tegelijkertijd weer.

1 Selecteer [Disp. Sjabloon].

1. Druk op de knop .
2. Gebruik in het menu de knop of om [Disp. Sjabloon] te selecteren.

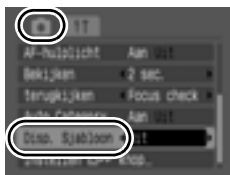

2 Configureer de instellingen.

1. Gebruik de knop of om de optie te selecteren.
2. Druk op de knop .

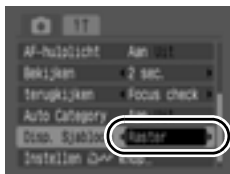

- Voor de modus of kunt u alleen rasterlijnen configureren.
- De rasterlijnen en de uitsnede worden niet vastgelegd.

Beelden automatisch categoriseren (Auto Category)



Beschikbare opnamemodi >> p. 189

Als u Auto Category instelt op [Aan], worden de beelden tijdens het fotograferen automatisch gesorteerd op vooraf ingestelde categorieën.

	Mensen	Voor foto's die u in de modus , of maakt, of foto's met gezichten die gedetecteerd worden wanneer [AF Frame] is ingesteld op [Gezicht det.].
	Land-schap	Voor foto's die u neemt in de modus , , of .
	Gele-genh.	Voor foto's die u neemt in de modus , , , of .

1 Selecteer [Auto Category].

1. Druk op de knop .
2. Gebruik in het menu de knop of om [Auto Category] te selecteren.

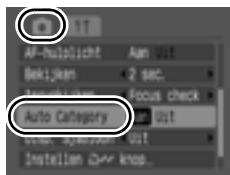

2 Configureer de instellingen.

1. Gebruik de knop of om [Aan] of [Uit] te selecteren.
2. Druk op de knop .

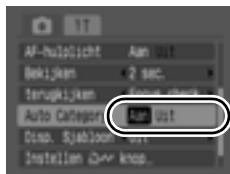









Films worden niet automatisch gesorteerd, maar u kunt ze sorteren met de functie My Category (p. 109).

Instellingen registreren voor de knop

Beschikbare opnamemodi  **p. 189**

U kunt een functie die u tijdens het fotograferen vaak gebruikt registreren met de knop .

Menu-item	Pagina
 Niet toegekend	–
 Gezicht selecteren en volgen	p. 82
 Belichtingscompensatie	p. 90
 WB Wit Balans	p. 94
 Gebruikers Witbalans	p. 95





Menu-item	Pagina
 Rode-Ogen	p. 76
 Digitale Tele-converter	p. 58
 Disp. Sjabloon	p. 99
 Display uit	p. 51



1 Selecteer [Instellen knop].

1. Druk op de knop .
2. Gebruik in het menu  de knop  of  om [Instellen  knop] te selecteren.
3. Druk op de knop .



2 Configureer de instellingen.

1. Gebruik de knop , ,  of  om de functie te selecteren die u aan de snelkiesknop wilt toewijzen.
2. Druk op de knop .

- Als  rechtsonder bij het pictogram wordt weergegeven kunt u de functie registreren, maar kunt u deze niet gebruiken met andere opnamemodi of instellingen, zelfs wanneer u op de knop  drukt.
- U kunt de instelling voltooien door op de knop **MENU** te drukken.



De snelkiesknop annuleren:

Selecteer  in stap 2.



De knop gebruiken

1 Druk op de knop .

- Voor ,  en  worden telkens wanneer u op de knop  drukt, de instellingen van de geregistreerde functies gewijzigd.
- Voor ,  en  wordt het bijbehorende instellingenschermbijbeeld weergegeven.
- Voor  worden bij elke druk op de knop  de witbalansgegevens opgeslagen. Aangezien het frame nu nog niet wordt weergegeven, zorgt u ervoor dat het witte papier of het doek zodanig wordt geplaatst dat het in het midden van het LCD-schermbijbeeld wordt weergegeven en drukt u op de knop . Nadat u deze functie eenmaal hebt gebruikt, wordt de witbalansinstelling gewijzigd in .
- Voor  wordt het LCD-schermbijbeeld uitgezet als u op de knop  drukt. Wanneer u daarna op een knop drukt, wordt het LCD-schermbijbeeld weer aangezet.

Afspelen en wissen

Zie ook *Foto's bekijken* (p. 18).

🔍 Vergrote foto's weergeven



1 Duw de zoomknop naar 🔍.

- **SET** wordt weergegeven in de rechterbovenhoek en op het scherm ziet u een vergroot gedeelte van het beeld.
- Foto's kunnen ongeveer tienmaal worden vergroot.



Locatie van het
weergegeven gebied
(bij benadering)

2 Gebruik de knop , , of om andere delen van de foto te vergroten.

- Wanneer u in een vergrote weergave op de knop **FUNC./SET** drukt, schakelt de camera over op de modus waarin u door de beelden kunt bladeren en wordt **SET** weergegeven. Met de knoppen of kunt u met dezelfde vergroting naar het volgende of het vorige beeld bladeren. Als u nogmaals op de knop **FUNC./SET** drukt, wordt het bladeren door de beelden geannuleerd.
- U kunt de vergrotingsfactor met de zoomknop wijzigen.

De vergrote weergave annuleren:

Duw de zoomknop naar . (U kunt de vergroting ook onmiddellijk annuleren door op de knop **MENU** te drukken.)



Filmbeelden en foto's in de indexweergave kunnen niet worden vergroot.

☒ Negen beelden tegelijk bekijken (indexweergave)



1 Duw de zoomknop naar ☒.

- In de indexweergave kunt u maximaal negen beelden tegelijk bekijken.
- Gebruik de knop \uparrow , \downarrow , \leftarrow of \rightarrow om een ander beeld te selecteren.

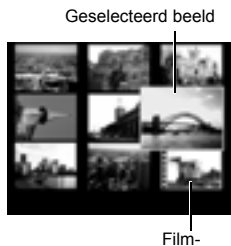

Terugkeren naar de enkelvoudige weergave:

Duw de zoomknop naar Q .

Schakelen tussen reeksen van negen beelden

De springbalk wordt weergegeven wanneer u de zoomknop in de indexweergave naar ☒ drukt en u kunt schakelen tussen reeksen van negen beelden.

- Gebruik de knop \leftarrow of \rightarrow om naar de vorige of volgende reeks van negen beelden te gaan.
- Houd de knop **FUNC./SET** ingedrukt en druk tegelijkertijd op de knop \leftarrow of \rightarrow om naar de eerste of laatste reeks te gaan.

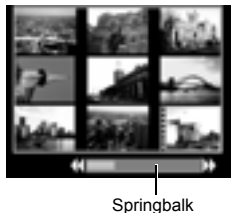

Terugkeren naar de enkelvoudige weergave:

Duw de zoomknop naar Q .

De scherpstelling en de gezichtsuitdrukking van personen controleren (focus-checkweergave)

In de focus-checkweergave kunt u controleren of een foto die u hebt gemaakt, scherp is. Bovendien kunt u de grootte van de uitsnede wijzigen en schakelen tussen beelden, zodat u gemakkelijk de gezichtsuitdrukking van personen kunt controleren en kunt nagaan of er personen zijn die hun ogen dicht hebben.

De focusweergave weergeven

- 1** Stel de modusschakelaar in op  (afspelen).

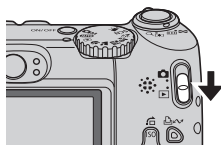

- 2** Druk een aantal keren op de knop  totdat Focus check wordt weergegeven.

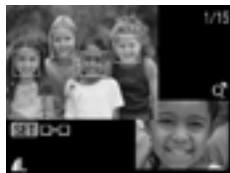

- Frames worden als volgt op het beeld weergegeven.

Kleur van kader	Inhoud
Oranje	Hierin bevindt zich het gebied op de foto dat rechtsonder als uitsnede wordt weergegeven.
Wit	Het kader wordt weergegeven op de positie waar het beeld scherp is.
Grijs	Er worden grijze kaders weergegeven op de plaatsen waar gezichten zijn gedetecteerd tijdens de weergave.

- De oranje kaders stellen u in staat de schermgrootte te wijzigen, de weergavepositie van de uitsnede te verplaatsen en te schakelen tussen kaders (p. 106).





De schermgrootte wijzigen en tussen kaders schakelen

3 Duw de zoomknop naar .

- De rechteronderkant van het scherm wordt opvallend weergegeven, en u kunt de schermgrootte en de schermpositie wijzigen.



4 Wijzig de instelling.

- U kunt de schermgrootte wijzigen door de zoomknop in te drukken.
- U kunt de positie van het scherm wijzigen door op de knop , ,  of  te drukken.
- Als u op de knop **FUNC./SET** drukt, keert het oranje kader terug naar zijn oorspronkelijke positie. Als er meerdere kaders worden weergegeven, kunt u met de knop **FUNC./SET** de positie van het oranje kader wijzigen.



Het wijzigen van de weergavepositie annuleren:

Druk op de knop **MENU**

Tussen kaders schakelen

3 Druk op de knop .

- Wanneer er meerdere kaders worden weergegeven die in focus zijn of wanneer er meerdere gezichten zijn gedetecteerd, verandert de positie van het oranje kader telkens wanneer de knop **FUNC./SET** wordt ingedrukt.



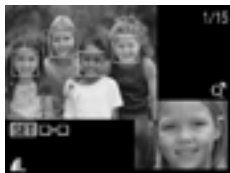



Nadat u de schermgrootte hebt gewijzigd, wordt het oranje kader aangepast aan de grootte van het gezicht wanneer u de positie van het kader verandert.



Naar beelden springen



Wanneer u veel beelden op een geheugenkaart hebt vastgelegd, is het handig om de vijf zoekcriteria hieronder te gebruiken om te springen naar de beelden die u zoekt.

	Ga naar datum	U springt naar het eerste beeld van elke opnamedatum.
	Ga naar My Category	Hiermee springt u naar het eerste beeld van elke map die gesorteerd is met functies Auto Category (p. 100) of My Category (p. 109).
	Ga naar folder	Hiermee wordt het eerste beeld in elke map weergegeven.
	Ga naar film	U springt naar een film.
	Volgende 10	U springt met 10 beelden tegelijk.
	Volgende 100	U springt met 100 beelden tegelijk.

1 Druk in de modus voor enkelvoudige weergave op de knop .

- De camera schakelt over naar de modus Springen.

2 Gebruik de knop of om een zoekcriterium te selecteren.

- Met **DISP.** kunt u beeldinformatie weergeven of verbergen.
- Wanneer een beeld niet is gesorteerd, wordt My Category niet weergegeven.

Beeldinformatie

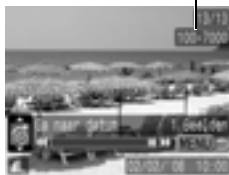

3 Geef de beelden weer.

1. Druk op de knop ◀ of ▶.

- U kunt de instelling annuleren door op de knop **MENU** te drukken.
- Druk op de knop **FUNC./SET** om het filmbedieningspaneel (p. 111) weer te geven wanneer de  is geselecteerd.

Het aantal beelden dat voldoet aan de zoekcriteria

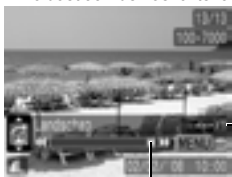

De locatie van het beeld dat op dat moment wordt weergegeven

Terugkeren naar de enkelvoudige weergave:

Druk op de knop **MENU**

Beelden groeperen per categorie (My Category)



U kunt ook beelden in voorbereide categorieën onderbrengen. Nadat de beelden in categorieën zijn ingedeeld, kunt u springen en naar het gewenste beeld gaan (p. 107).

	Mensen			My Category 1 – 3
	Landschap			To Do
	Gelegenh.			

1 Selecteer [My Category].

1. Druk op de knop .
2. Gebruik in het menu de knop of om te selecteren.
3. Druk op de knop .

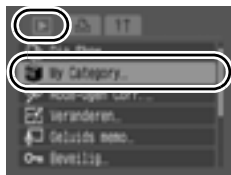

2 Configureer de instellingen.

1. Gebruik de knop of om het beeld te selecteren dat u in een categorie wilt onderbrengen.
2. Gebruik de knop of om een categorie te selecteren.
3. Druk op de knop .



- U kunt de classificatie annuleren door nogmaals op de knop **FUNC./SET** te drukken.
- Druk op de knop **MENU** om de instelling te voltooien.
- U kunt dit tevens instellen in de indexweergave.

Films bekijken



1 Geef een film weer.

1. Gebruik de knop ◀ of ▶ om een film te selecteren.

2. Druk op de knop .

- Beelden met het pictogram  zijn films.



2 Speel de film af.

1. Gebruik de knop ◀ of ▶ om te selecteren.

2. Druk op de knop .

- De film wordt tijdelijk gestopt wanneer u tijdens het afspelen op de knop **FUNC./SET** drukt. Het afspelen gaat verder als u nogmaals op die knop drukt.
- Wanneer het afspelen is voltooid, wordt het laatste frame van de film weergegeven. Druk op de knop **FUNC./SET** om het filmbedieningspaneel weer te geven.
- Als u de afspelveortgangsbalk wilt weergegeven of verbergen tijdens het afspelen van een film, drukt u op **DISP**.
- Als het afspelen voortijdig is onderbroken tijdens de vorige weergavesessie, wordt er afgespeeld vanaf het laatst weergegeven frame.

Filmbedieningspaneel











Afspelveortgangsbalk

Tijdstip waarop film is opgenomen

Volume _____
(Pas het volume aan met de knop ▲ of ▼)

Werken met het filmbedieningspaneel

	Uit	Het afspelen beëindigen en terugkeren naar de enkelvoudige weergave.
	Print	Wanneer er een printer is aangesloten, wordt er een pictogram weergegeven. Zie de <i>Gebruikershandleiding voor Direct Print</i> voor meer gegevens.
	afspelen	Speel de film af.
	Slow Motion	U kunt het afspelen vertragen met de knop ◀ of versnellen met de knop ▶.
	eerste beeld	Hiermee geeft u het eerste beeld weer.
	eerder beeld	Als u de knop FUNC./SET ingedrukt houdt, wordt de film teruggespoeld.
	volgend beeld	Als u de knop FUNC./SET ingedrukt houdt, wordt het volgende beeld weergegeven.
	Laatste beeld	Hiermee geeft u het laatste beeld weer.



U kunt geen films afspelen als de indexweergave is geactiveerd.



- Gebruik de knoppen van de televisie om het gewenste volume in te stellen wanneer u een film op de tv bekijkt (p. 141).
- Geluid kan niet in slow motion worden weergegeven.

Beelden draaien in het scherm



U kunt beelden 90° of 270° rechtop draaien op het scherm.



Origineel



90°



270°

1 Selecteer [Roteren].

1. Druk op de knop .
2. Gebruik in het menu de knop of om te selecteren.
3. Druk op de knop .

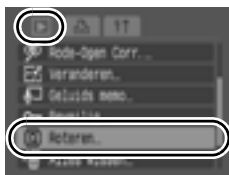

2 Draai het beeld.

1. Gebruik de knop of om het beeld te selecteren dat u wilt draaien.
2. Druk op de knop .

- Druk herhaaldelijk op de knop **FUNC./SET** om de standen 90°/270°/origineel te doorlopen.
- U kunt beelden ook draaien in de indexweergave.



Als beelden naar een computer worden gedownload, is de stand van beelden die door de camera zijn gedraaid, afhankelijk van de software waarmee de beelden worden gedownload.



Wanneer de stand van een beeld wordt opgenomen, wordt het beeld weergegeven in de gedraaide stand wanneer u het de volgende keer weergeeft.

Beelden weergeven met overgangseffecten



U kunt selecteren welk overgangseffect wordt gebruikt tijdens het wisselen van beelden.

	Geen overgangseffect
	Het weergegeven beeld wordt donkerder en het volgende beeld wordt langzaam lichter totdat het helemaal wordt weergegeven.
	Druk op de knop ◀ zodat het vorige beeld vanaf de linkerzijde wordt weergegeven, en op de knop ▶ om het volgende beeld vanaf de rechterzijde weer te geven.

1 Selecteer [Overgang].

1. Druk op de knop .
2. Gebruik in het menu de knop ▲ of ▼ om te selecteren.



2 Configureer de instellingen.



1. Gebruik de knop ◀ of ▶ om een overgangseffect te selecteren.
2. Druk op de knop .



Beelden automatisch weergeven (diashows)



Gebruik deze functie om alle beelden op de geheugenkaart weer te geven. Elke opname wordt ongeveer 3 seconden weergegeven.



	Geen overgangseffect
	Het nieuwe beeld wordt langzaam lichter terwijl het van onder naar boven beweegt.
	Het vorige beeld wordt naar links verplaatst en het volgende beeld wordt van rechts weergegeven.

1 Kies [Dia Show].

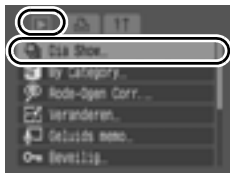
1. Druk op de knop .
2. Gebruik in het menu  de knop  of  om  te selecteren.
3. Druk op de knop .





2 Kies een effect.

1. Gebruik de knop  of  om een effect te selecteren en dit actief te maken.



3 Speel de film af.

1. Druk op de knop .

- Tijdens de diashow zijn de volgende functies beschikbaar.
 - De diashow onderbreken/hervatten: Druk op de knop **FUNC./SET**.
 - Snel vooruit en achteruit spoelen in de diashow: druk op de knop  of  (houd de knop ingedrukt om sneller van het ene naar het andere beeld over te schakelen).
 - De diashow stoppen: Druk op de knop **MENU**.



In de modus voor enkelvoudige weergave kunt u een diashow starten vanaf het beeld dat op dat moment wordt weergegeven. Houd daarvoor de knop **FUNC./SET** ingedrukt terwijl u op  drukt. Als u dit doet bij het laatst opgenomen beeld, wordt de diashow gestart bij het eerste beeld met dezelfde datum.

Functie Rode-ogencorrectie



U kunt rode ogen corrigeren in foto's die zijn gemaakt.



In bepaalde foto's worden rode ogen mogelijk niet automatisch gedetecteerd of levert de correctie niet het gewenste resultaat op. Wij raden u aan [Nieuw bestand] te gebruiken om gecorrigeerde beelden op te slaan.

Voorbeelden van foto's waarin rode ogen mogelijk niet goed worden gecorrigeerd:

- Foto's met gezichten in de buurt van schermranden of met gezichten die zeer klein, groot, donker of licht lijken in verhouding tot de gehele foto.
- Foto's met gezichten van mensen die opzij of schuin naar voren kijken of met gezichten waarvan een deel is verborgen.

1 Selecteer [Rode-Ogen Corr.].

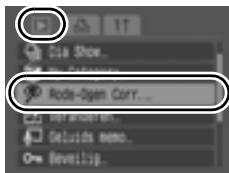

1. Druk op de knop .
2. Gebruik in het menu  de knop  of  om  te selecteren.
3. Druk op de knop .





2 Selecteer een foto.

1. Gebruik de knop  of  om een beeld te selecteren waarvan u de rode ogen wilt corrigeren.
2. Druk op de knop .



- Een kader wordt automatisch weergegeven wanneer rode ogen worden gedetecteerd.
- Als rode ogen niet automatisch worden gedetecteerd, selecteert u [Voeg kader Toe] met de knop  of  en drukt u op de knop **FUNC./SET** (p. 118).
- Als u het correctiekader wilt annuleren, selecteert u [Verw. kader] en drukt u op de knop **FUNC./SET** (p. 119).

3 Corrigeer het beeld.

1. Gebruik de knop  of  om [Start] te selecteren.
2. Druk op de knop .



4 Sla het beeld op.

1. Gebruik de knop ◀ of ▶ om [Nieuw bestand] of [Overschrijven] te selecteren.
2. Druk op de knop .



- [Nieuw bestand]: Het bestand wordt opgeslagen als een nieuw bestand met een nieuwe naam. Het ongecorrigeerde beeld wordt opgeslagen. Het nieuwe beeld wordt opgeslagen als het laatste bestand.
- [Overschrijven]: Het bestand wordt met dezelfde bestandsnaam als het ongecorrigeerde bestand opgeslagen. Het ongecorrigeerde beeld wordt gewist.
- Wanneer u [Nieuw bestand] selecteert, gaat u verder met procedure 5.
- Als u nog een beeld wilt corrigeren, herhaalt u de bewerkingen vanaf stap 2.

5 Geef de opgeslagen foto weer.

1. Druk op de knop .
2. Gebruik de knop ◀ of ▶ om [Ja] te selecteren.
3. Druk op de knop .



- Kies [Nee] om terug te gaan naar het menu afspelen.



- Bij films kunt u geen rode ogen corrigeren.
- Overschrijven is niet mogelijk bij beveiligde foto's.



- Als er onvoldoende ruimte over is op de geheugenkaart, kunt u geen rode ogen corrigeren.
- Hoewel u de rode-ogencorrectie talloze keren op een foto kunt toepassen, neemt de beeldkwaliteit telkens geleidelijk af.
- Omdat het correctiekader niet automatisch wordt weergegeven op foto's die al een keer zijn gecorrigeerd met de functie [Rode-Ogen Correctie], gebruikt u de optie [Voeg kader Toe] om de correctie nogmaals uit te voeren.

Correctiekader toevoegen

1 Selecteer [Voeg kader Toe].

1. Gebruik de knop \uparrow , \downarrow , \leftarrow of \rightarrow om [Voeg kader Toe] te selecteren.
2. Druk op de knop .

- Er wordt een groen kader weergegeven.



2 Pas de positie van het correctiekader aan.

1. Gebruik de knop \uparrow , \downarrow , \leftarrow of \rightarrow om het kader te verplaatsen.

- U kunt de grootte van het kader wijzigen met de zoomknop.



3 Voeg extra correctiekaders toe.

1. Druk op de knop .

- Er wordt een correctiekader toegevoegd en de kaderkleur verandert in wit.
- Als u extra kaders wilt toevoegen, past u de positie aan en drukt u op de knop **FUNC./SET**.
- U kunt maximaal 35 extra frames toevoegen.
- Wanneer u klaar bent met het toevoegen van correctiekaders, drukt u op de knop **MENU**.







Als u de rode-ogencorrectie goed wilt uitvoeren, kunt u zich het beste aan de volgende richtlijnen houden (bekijk de afbeelding in stap 2):

- Pas het formaat van het correctiekader zodanig aan dat het kader alleen het gedeelte met de rode ogen bevat dat moet worden gecorrigeerd.
- Wanneer er meerdere mensen met rode ogen op de foto voorkomen, moet u voor iedere persoon één correctiekader toevoegen.



Correctiekaders verwijderen

1 Selecteer [Verw. kader].

1. Gebruik de knop , ,  of  om [Verw. kader] te selecteren.
2. Druk op de knop .



2 Pas de positie van het correctiekader aan.

1. Gebruik de knop  of  om een kader te selecteren dat u wilt verwijderen.
- Het geselecteerde kader wordt groen weergegeven.



3 Verwijder het kader.

1. Druk op de knop .
- Het geselecteerde kader verdwijnt.
 - Als u meer frames wilt verwijderen, herhaalt u de bewerkingen vanaf stap 2.
 - Wanneer u klaar bent met het verwijderen van frames, drukt u op de knop **MENU**.

Het formaat van beelden veranderen



U kunt foto's die zijn gemaakt met veel opnamepixels, opnieuw opslaan met minder opnamepixels.

M3	1600 × 1200 pixels
S	640 × 480 pixels
XS	320 × 240 pixels

1 Selecteer [Veranderen].

1. Druk op de knop .
2. Gebruik in het menu de knop of om te selecteren.
3. Druk op de knop .

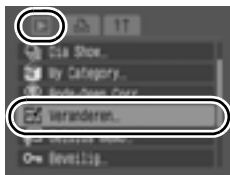

2 Selecteer een foto.

1. Gebruik de knop of om het beeld te selecteren waarvan u de grootte wilt veranderen.
2. Druk op de knop .

- De knop **FUNC./SET** kan alleen worden geselecteerd voor foto's waarvan het formaat kan worden gewijzigd.



3 Selecteer een resolutie.

1. Gebruik de knop of om een resolutie te selecteren.
2. Druk op de knop .

- Als een resolutie niet kan worden geselecteerd vanwege het gebrek aan vrije ruimte op de geheugenkaart, wordt weergegeven.



4 Sla het beeld op.

1. Gebruik de knop ◀ of ▶ om [OK] te selecteren.
2. Druk op de knop .

- De foto met het veranderde formaat wordt in een nieuw bestand opgeslagen. Het originele beeld blijft behouden.
- Als u de grootte van een ander beeld wilt wijzigen, herhaalt u de bewerkingen vanaf stap 2.





5 Geef de opgeslagen foto weer.

1. Druk op de knop .
2. Gebruik de knop ◀ of ▶ om [Ja] te selecteren.
3. Druk op de knop .

- Kies [Nee] om terug te gaan naar het menu [afspelen].



De grootte van  en beelden die zijn opgenomen in de modus  kan niet worden veranderd.

Geluidsmemo's aan foto's toevoegen

In de modus [afspelen] kunt u geluidsmemo's (van maximaal 1 minuut) aan een foto koppelen. De geluidsgegevens worden opgeslagen in de WAVE-indeling.

1 Selecteer [Geluids memo].

1. Druk op de knop .
2. Gebruik in het menu  de knop  of  om  te selecteren.
3. Druk op de knop .

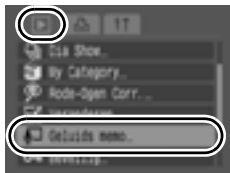

2 Selecteer een foto.

1. Gebruik de knop  of  om het beeld te selecteren waaraan u een geluidsmemo wilt toevoegen.
2. Druk op de knop .

- Het bedieningspaneel voor geluidsmemo's wordt weergegeven.



3 Neem de memo op.

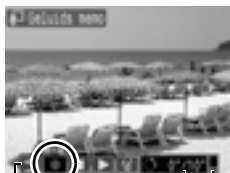

1. Gebruik de knop  of  om  te selecteren.
2. Druk op de knop .

- De verstreken tijd en de resterende tijd worden weergegeven.
- Als u op de knop **FUNC./SET** drukt, wordt de opname tijdelijk onderbroken. Druk nogmaals op de knop om het opnemen te hervatten.
- U kunt maximaal 1 minuut aan geluidsmemo's aan een foto toevoegen.
- Druk meerdere malen op de knop **MENU** om de instelling te voltooien.







Geluidsmemopaneel

Resterende tijd/
verstreken tijd

Volume
(Pas het volume aan met de knop  of )

Geluidsmemopaneel

Gebruik de knoppen ◀ of ▶ om een optie te selecteren en druk op de knop **FUNC./SET**.

	Uit	Hiermee keert u terug naar het afspeelscherm.
	Opnemen	Hiermee begint het opnemen.
	Pauze	Hiermee onderbreekt u het opnemen of afspelen.
	afspelen	Hiermee begint het afspelen.
	Wissen	Hiermee wist u geluidsmemo's. (Selecteer [Wissen] en druk in het bevestigingsscherm en op de knop FUNC./SET .)



- U kunt geen geluidsmemo's koppelen aan films.
- Geluidsmemo's voor beveiligde foto's kunnen niet worden gewist.

Beelden beveiligen



U kunt belangrijke foto's en films beveiligen, zodat ze niet per ongeluk worden gewist.

1 Selecteer [Beveilig].

1. Druk op de knop .
2. Gebruik in het menu  de knop  of  om  te selecteren.
3. Druk op de knop .

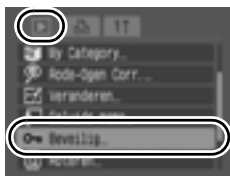

2 Beveilig een beeld

1. Gebruik de knop  of  om het beeld te selecteren dat u wilt beveiligen.
2. Druk op de knop .

- Het beveiligingspictogram wordt in de linkerbenedenhoek van het beeld weergegeven.
- U kunt de instelling annuleren door nogmaals op de knop **FUNC./SET** te drukken.
- Als u nog een beeld wilt beveiligen, herhaalt u de bewerkingen.
- U kunt beelden ook beveiligen in de indexweergave.
- Druk op de knop **MENU** om de instelling te voltooien.

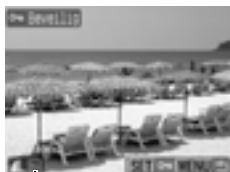

Beveiligingspictogr

Alle beelden wissen



U kunt beelden van een geheugenkaart wissen.



- Gewiste beelden kunnen niet worden hersteld. Denk goed na voordat u beelden wist.
- Beveiligde beelden kunnen niet worden gewist met deze functie.

1 Selecteer [Alles wissen].

1. Druk op de knop .
2. Gebruik in het menu de knop of om te selecteren.
3. Druk op de knop .

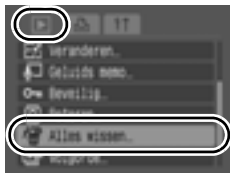

2 Wis de beelden.

1. Gebruik de knop of om [OK] te selecteren.
 2. Druk op de knop .
- Als u het wissen wilt annuleren, selecteert u [Stop].



Formateer de geheugenkaart als u niet alleen de beelden, maar ook alle andere gegevens op de geheugenkaart wilt wissen (p. 134).

Afdruk- en verzendinstellingen

De DPOF-afdrukinstellingen configureren

Met de camera kunt u vooraf de foto's op een geheugenkaart selecteren die u wilt afdrukken en het gewenste aantal exemplaren instellen. De instellingen op de camera zijn compatibel met de DPOF-norm (Digital Print Order Format). Dit is heel handig als u foto's wilt afdrukken met een Direct Print-compatibele printer ondersteunt of als u uw foto's wilt verzenden naar een fotozaak die werkt met DPOF.









- De opgegeven afdrukinstellingen worden tevens toegepast op de Print Lijst (p. 21).
- Het afdrukresultaat dat door sommige printers wordt bereikt of door bepaalde fotozaken wordt geleverd, is niet altijd in overeenstemming met de opgegeven afdrukinstellingen.
- Voor films kunt u geen afdrukinstellingen selecteren.
- Het pictogram  wordt mogelijk weergegeven bij gebruik van een geheugenkaart met afdrukinstellingen van een andere DPOF-compatibele camera. Deze instellingen worden overschreven door de instellingen die u opgeeft met de camera.

De afdrukmethode instellen

Nadat u de afdrukmethode hebt ingesteld, selecteert u de foto's die u wilt afdrukken. U kunt de volgende instellingen selecteren.

* Standaardinstelling



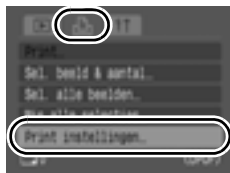

Afdruktype	 Standaard*	Hiermee drukt u één foto per pagina af.
	 Index	De geselecteerde foto's worden verkleind en naast en onder elkaar afgedrukt in de vorm van een index.
	  Beide	De foto's worden standaard en ook als index afgedrukt.
 Datum (Aan/Uit*)		Hiermee drukt u ook de datum af.
 File No. (Aan/Uit*)		Hiermee drukt u ook het bestandsnummer af.
Wis DPOF data (Aan*/Uit)		Hiermee worden alle afdrukinstellingen gewist nadat de foto's zijn afgedrukt.

1 Selecteer [Print instellingen].



1. Druk op de knop .
2. Gebruik de knop  of  om het menu  te selecteren.
3. Gebruik de knop  of  om [Print instellingen] te selecteren
4. Druk op de knop .

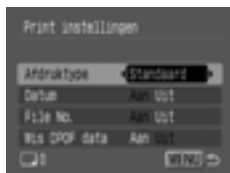

2 Configureer de instellingen.

1. Gebruik de knop  of  om een optie te selecteren.
2. Gebruik de knop  of  om de instellingen op te geven.
3. Druk op de knop .



- De instellingen voor [Datum] en [File No.] zijn op de volgende manier afhankelijk van het afdruktype.
 - [Index]:
[Datum] en [File No.] kunnen niet tegelijkertijd worden ingesteld op [Aan].
 - [Standaard] of [Beide]:
[Datum] en [File No.] kunnen tegelijkertijd worden ingesteld op [Aan], maar de afdrukbare informatie kan per printer verschillen.
- Beelden die met  (Datum stempel) (p. 22) van een datum zijn voorzien, worden altijd afgedrukt met de datum, ongeacht de instelling van [Datum]. Sommige printers drukken daarom mogelijk de datum tweemaal af op de beelden als [Datum] is ingesteld op [Aan].
- De datum wordt afgedrukt in de stijl die in [Datum/Tijd] in het menu  is opgegeven (p. 52).

Afzonderlijke beelden

Als [Afdruktype] (p. 126) is ingesteld op [Standaard] of [Beide], kan het aantal afdrucken worden ingesteld.

1 Selecteer [Sel. beeld & aantal].



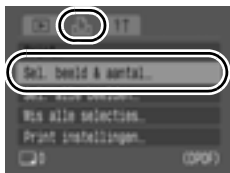



1. Druk op de knop .
2. Gebruik de knop  of  om het menu  te selecteren.
3. Gebruik de knop  of  om [Sel. beeld & aantal] te selecteren.
4. Druk op de knop .



2 Selecteer de beelden.

- De selectiemethode is afhankelijk van de instellingen voor [Afdruktype] (p. 126).





[Standaard] ()/[Beide] ( ):

1. Gebruik de knop  of  om de beelden te selecteren.
2. Druk op de knop .
3. Gebruik de knop  of  om het aantal exemplaren (maximaal 99) te selecteren.
4. Druk op de knop .

Aantal exemplaren



[Index] ():

1. Gebruik de knop  of  om de beelden te selecteren.
2. Selecteer en deselecteer met de knop .
3. Druk op de knop .

Selectie van indexafdruk



- U kunt ook foto's selecteren in de indexweergave.

Alle beelden op een geheugenkaart

Van elk beeld wordt één afdruk gemaakt.

1 Selecteer [Sel. alle beelden].

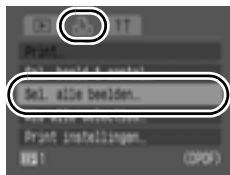

1. Druk op de knop .
2. Gebruik de knop  of  om het menu  te selecteren.
3. Gebruik de knop  of  om [Sel. alle beelden] te selecteren.
4. Druk op de knop .



2 Selecteer [OK].

1. Gebruik de knop  of  om [OK] te selecteren.
2. Druk op de knop .



- De foto's worden in volgorde van bestandsnummer afgedrukt.
- U kunt maximaal 998 foto's selecteren.
- Als de camera is aangesloten op een printer, gaat de knop  blauw branden. Druk nu op de knop  en controleer of [Print] is geselecteerd. Wanneer u op de knop **FUNC./SET** drukt, begint het afdrucken.
- Door bij stap 1 [Wis alle selecties] te selecteren, annuleert u alle afdrুকinstellingen.

De DPOF-verzendinstellingen configureren



Met de camera kunt u instellingen voor beelden opgeven voordat u deze naar een computer gaat downloaden. Raadpleeg de *Startershandleiding* voor instructies voor het overbrengen van beelden naar een computer. De instellingen die in de camera worden gebruikt, voldoen aan de DPOF-standaard.





Het pictogram  wordt mogelijk weergegeven bij gebruik van een geheugenkaart met verzendinginstellingen van een andere DPOF-compatibele camera. Deze instellingen worden overschreven door de instellingen die u opgeeft met de camera.

1 Selecteer [volgorde].

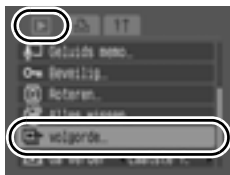
1. Druk op de knop .
2. Gebruik in het menu  de knop  of  om  te selecteren.
3. Druk op de knop .



2 Selecteer een opdrachtmethode.

1. Gebruik de knop  of  om een opdrachtmethode te selecteren.
Opdracht: selecteer de beelden.
Markeer : selecteer alle beelden op een geheugenkaart.
 2. Druk op de knop .
- Door [Herstel] te selecteren, annuleert u alle verzendinginstellingen.



Afzonderlijke beelden

3 Selecteer het beeld dat u wilt overbrengen.

1. Gebruik de knop ◀ of ▶ om het beeld te selecteren dat u wilt verzenden.
2. Druk op de knop .
 - U kunt de selectie van de instelling opheffen door nogmaals op de knop **FUNC./SET** te drukken.
 - U kunt ook foto's selecteren in de indexweergave.
3. Druk meerdere malen op de knop  om de instelling te beëindigen.

Verzendselectie

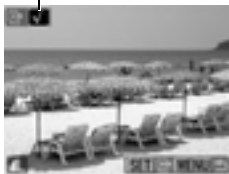

Markeer alles

3 Breng de bestanden over.

1. Gebruik de knop ◀ of ▶ om [OK] te selecteren.
2. Druk op de knop .
3. Druk op de knop .

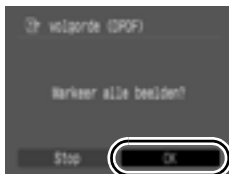

- De beelden worden in volgorde van bestandsnummer verzonden.
- U kunt maximaal 998 foto's selecteren.

De camera configureren

De functie Spaarstand



Deze camera is voorzien van een energiebesparende functie waarmee automatisch de stroom of het LCD-scherm wordt uitgeschakeld.



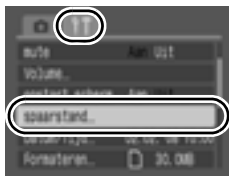

Automatisch Uit	Wanneer deze optie op [Aan] staat, wordt de voeding in de volgende omstandigheden uitgeschakeld. Als u de camera wilt inschakelen, drukt u op de ON/OFF-knop. Opnamemodus: ongeveer drie minuten nadat er voor het laatst een camerafunctie is gebruikt In de afspeelmodus, of wanneer de camera op een printer is aangesloten: ongeveer vijf minuten nadat er voor het laatst een camerafunctie is gebruikt.
Display Uit	In de opnamemodus wordt het LCD-scherm automatisch uitgeschakeld na de geselecteerde tijd als er geen functie wordt gebruikt, ongeacht de instelling van [Automatisch Uit]. Druk op een andere knop dan de ON/OFF-knop of wijzig de camerastand om het LCD-scherm weer in te schakelen.

1 Selecteer [spaarstand].

1. Druk op de knop .
2. Gebruik de knop  of  om het menu  te selecteren.
3. Gebruik de knop  of  om [spaarstand] te selecteren.
4. Druk op de knop .



2 Configureer de instellingen.

1. Gebruik de knop  of  om een optie te selecteren.
2. Gebruik de knop  of  om de instelling aan te passen.
3. Druk op de knop .

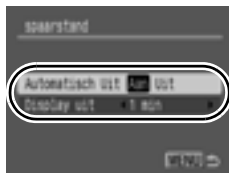

3 Druk op de knop .



De slaarstand wordt niet ingeschakeld tijdens een diashow of wanneer de camera is aangesloten op een computer.

Geheugenkaarten formatteren



U moet een nieuwe geheugenkaart of een geheugenkaart waarvan u alle beelden en andere gegevens wilt wissen, altijd formatteren.



Bij het formatteren (initialiseren) van een geheugenkaart worden alle gegevens op de kaart gewist, dus ook beveiligde beelden en andere soorten bestanden.

1 Selecteer [Formatteren].

1. Druk op de knop .
2. Gebruik de knop of om het menu te selecteren.
3. Gebruik de knop of om [Formatteren] te selecteren.
4. Druk op de knop .

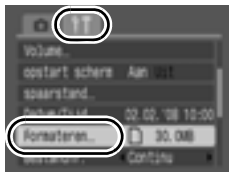

2 Configureer de instellingen.

1. Gebruik de knop of om [OK] te selecteren.
2. Druk op de knop .
 - Als u de geheugenkaart op laag niveau wilt formatteren (low level format), gebruikt u de knop om [Low Level Format] te selecteren en de knop of om een vinkje toe te voegen.
 - Als [Low Level Format] is geselecteerd, kunt u stoppen met het formatteren van de geheugenkaart door op de knop **FUNC./SET** te drukken. U kunt een geheugenkaart zonder problemen blijven gebruiken als u het formatteren hebt afgebroken, maar de gegevens zijn gewist.

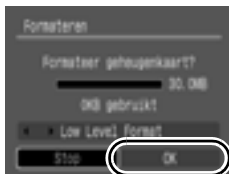

Low Level Format

U wordt aangeraden [Low Level Format] te selecteren als u merkt dat het vastleggen of lezen van gegevens op de geheugenkaart langer duurt dan normaal. Het formatteren op laag niveau kan voor sommige geheugenkaarten 2 tot 3 minuten in beslag nemen.

Bestandsnummering opnieuw instellen



Aan de opnamen die u maakt, worden automatisch bestandsnummers toegewezen. U kunt opgeven hoe het bestandsnummer moet worden toegewezen.

Continu	<p>De volgende opname krijgt een nummer dat één hoger is dan het nummer van de vorige opname. Dit is handig als u al uw opnamen wilt beheren op een computer, omdat dubbele bestandsnamen worden voorkomen wanneer u van map of geheugenkaart wisselt.*</p> <p>* Wanneer er een lege geheugenkaart wordt gebruikt. Als u een geheugenkaart mét vastgelegde gegevens gebruikt, wordt het 7-cijferige nummer voor de map en het beeld dat het laatst is opgenomen, vergeleken met het laatste nummer op de geheugenkaart. Het hoogste nummer wordt gebruikt als basis voor nieuwe opnamen.</p>
Auto reset	<p>Het nummer van de opname en de map worden teruggezet naar de beginwaarde (100-0001).* Dit is handig wanneer u opnamen per map wilt beheren.</p> <p>* Wanneer er een lege geheugenkaart wordt gebruikt. Als u een geheugenkaart mét vastgelegde gegevens gebruikt, wordt het nummer na het 7-cijferige nummer voor de map en het beeld dat het laatst is opgenomen, als uitgangspunt gebruikt voor nieuwe opnamen.</p>

1 Selecteer [Bestandnr.].

1. Druk op de knop .
2. Gebruik de knop  of  om het menu  te selecteren.
3. Gebruik de knop  of  om [Bestandnr.] te selecteren.

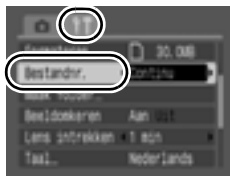



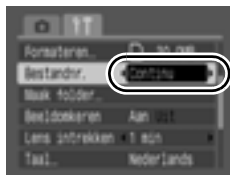

2 Configureer de instellingen.

1. Gebruik de knop  of  om een instelling voor de bestandsnummering te selecteren.
2. Druk op de knop .

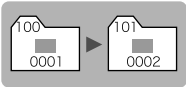

Nummers van bestanden en mappen

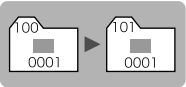
Opnamen krijgen opeenvolgende bestandsnummers toegewezen, beginnend bij 0001 en eindigend bij 9999. Bij mappen beginnen de nummers bij 100 en eindigen ze bij 999. In een map kunnen maximaal 2000 beelden worden opgeslagen.

	Nieuwe map gemaakt	Geheugenkaart verwisseld	
Continu	Geheugenkaart 1 	Geheugenkaart 1 	Geheugenkaart 2 
	Geheugenkaart 1 	Geheugenkaart 1 	Geheugenkaart 2 

- Beelden worden mogelijk in een andere map opgeslagen wanneer er onvoldoende vrije ruimte is. Dit kan zelfs gebeuren als het aantal beelden in de map kleiner is dan 2000, omdat de volgende typen beelden altijd samen in een map worden opgeslagen:
 - Foto's van een continu-opname.
 - Foto's die zijn gemaakt met de zelfontspanner (Custom).
- Opnamen kunnen niet worden weergegeven als er twee dezelfde mapnummers aanwezig zijn of als er binnen een map twee dezelfde beeldnummers aanwezig zijn.
- Raadpleeg de *Startershandleiding* voor informatie over mapstructuren of beeldtypen.

Een doelmap voor beelden maken



U kunt op elk gewenst moment een nieuwe map maken. De beelden worden automatisch in die map opgeslagen.

Maak nieuwe folder	Hiermee maakt u een nieuwe map voor de volgende keer dat u opnamen maakt. Als u nog een map wilt maken, plaatst u opnieuw een vinkje bij deze optie.
Maak autom.	U kunt ook een datum en tijd opgeven als u een nieuwe map wilt maken met een opnametijd na de opgegeven datum en tijd.

Een nieuwe map maken voor de volgende keer dat u opnamen maakt

1 Selecteer [Maak folder].

1. Druk op de knop .
2. Gebruik de knop  of  om het menu  te selecteren.
3. Gebruik de knop  of  om [Maak folder] te selecteren.
4. Druk op de knop .

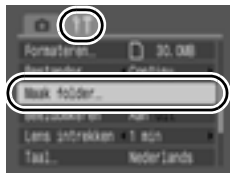

2 Configureer de instellingen.

1. Gebruik de knop  of  om een vinkje te plaatsen bij [Maak nieuwe folder].
 2. Druk op de knop .
-  wordt weergegeven op het LCD-scherm wanneer u de opname maakt. Het symbool verdwijnt van het scherm nadat een nieuwe map is gemaakt.

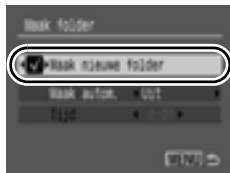







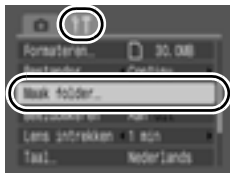

De datum en tijd instellen voor het automatisch maken van mappen

1 Selecteer [Maak folder].

1. Druk op de knop .
2. Gebruik de knop  of  om het menu  te selecteren.
3. Gebruik de knop  of  om [Maak folder] te selecteren.
4. Druk op de knop .



2 Configureer de instellingen.

1. Gebruik de knop  of  om de optie [Maak autom.] te selecteren of de knop  of  om een datum te selecteren.
2. Gebruik de knop  of  om de [Tijd] te selecteren en gebruik de knop  of  om een tijdstip in te stellen.
3. Druk op de knop .

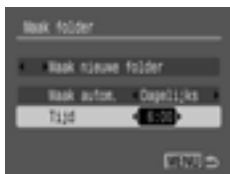

-  wordt weergegeven als de opgegeven tijd nadert. Het pictogram verdwijnt zodra de nieuwe map is gemaakt.



Er kunnen maximaal 2000 beelden in één map worden opgeslagen. Er wordt automatisch een nieuwe map gemaakt als u meer dan 2000 opnamen maakt, zelfs als u zelf geen nieuwe mappen maakt.

De functie Beeldomkeren instellen

Uw camera is uitgerust met een intelligente sensor die de stand van een beeld herkent wanneer u de camera verticaal houdt. Het beeld wordt automatisch naar de juiste stand gedraaid wanneer u het op het LCD-scherm bekijkt.

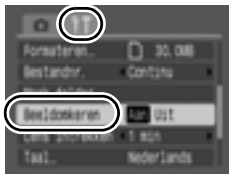

1 Selecteer [Beeldomkeren].

1. Druk op de knop .
2. Gebruik de knop  of  om het menu  te selecteren.
3. Gebruik de knop  of  om [Beeldomkeren] te selecteren.



2 Configureer de instellingen.

1. Gebruik de knop  of  om [Aan] of [Uit] te selecteren.
2. Druk op de knop .

- Wanneer de functie Beeldomkeren is ingesteld op [Aan] en het LCD-scherm is ingesteld op de detailweergavemethode en de opnamemodus, wordt het pictogram  (normaal),  (rechts is onder) of  (links is onder) op het scherm weergegeven.

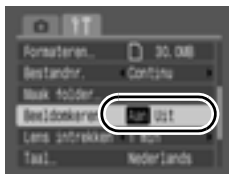

- Wanneer de camera recht omhoog of recht omlaag wijst, werkt deze functie mogelijk niet naar behoren. Controleer of de pijl  in de juiste richting wijst. Als dat niet zo is, stelt u de functie Beeldomkeren in op [Uit].
- Zelfs als de functie Beeldomkeren is ingesteld op [Aan], is de stand van beelden die naar een computer worden gedownload, afhankelijk van de software die daarbij is gebruikt.



Wanneer u de camera bij het maken van opnamen verticaal houdt, herkent de intelligente sensor dat de bovenkant 'boven' is en de onderkant 'onder'. De instellingen voor optimale witbalans, belichting en focus worden vervolgens aangepast voor verticale fotografie. Deze functie werkt onafhankelijk van het feit of de functie Beeldomkeren is in- of uitgeschakeld.

Alle standaardwaarden herstellen



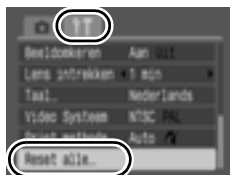

1 Selecteer [Reset alle].

1. Druk op de knop .
2. Gebruik de knop  of  om het menu  te selecteren.
3. Gebruik de knop  of  om [Reset alle] te selecteren.
4. Druk op de knop .



2 Configureer de instellingen.

1. Gebruik de knop  of  om [OK] te selecteren.
2. Druk op de knop .



- De standaardwaarden van instellingen kunnen niet worden hersteld als de camera is aangesloten op een computer of printer.
- Voor de volgende opties kunnen de standaardwaarden niet worden hersteld.
 - De opnamemodus.
 - De opties [Datum/Tijd], [Taal] en [Video Systeem] in het menu  (p. 52).
 - Instellingen voor witbalans die zijn opgeslagen met de functie voor een gebruikerswitbalans (p. 95).

Aansluiten op een televisie

Opnemen/afspelen met een televisie



U kunt de bijgeleverde AV-kabel gebruiken om beelden op te nemen of af te spelen met een televisie.

1 Zet de camera en de televisie uit.

2 Sluit de AV-kabel aan op de A/V OUT-aansluiting van de camera.

- Open het klepje van de aansluitingen en steek de connector van de AV-kabel helemaal in de desbetreffende aansluiting.

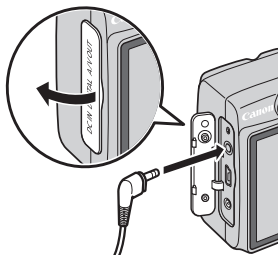

3 Sluit de andere uiteinden van de AV-kabel aan op de ingangen VIDEO IN en AUDIO IN van de televisie.

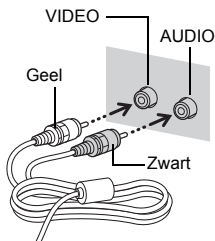

4 Zet de televisie aan en selecteer het videokanaal.

5 Schakel de camera in.



- U kunt per land het gewenste videosysteem kiezen (NTSC of PAL) (p. 52). De standaardinstelling is afhankelijk van het land waarin u zich bevindt.
 - NTSC: Japan, VS, Canada, Taiwan en andere regio's
 - PAL: Europa, Azië (exclusief Taiwan), Oceanië en andere regio's
- Als het videosysteem onjuist is ingesteld, worden de beelden van de camera mogelijk niet goed weergegeven.

Problemen oplossen

- Camera (p. 143)
- Wanneer de camera wordt aangezet (p. 144)
- LCD-scherm (p. 144)
- Opnamen maken (p. 146)
- Filmen (p. 150)
- Weergeven (p. 151)
- Batterij (p. 152)
- Weergave op de televisie (p. 152)
- Afdrukken met een Direct Print-compatibele printer (p. 153)

de camera

De camera doet niets.

De camera is niet aan.	<ul style="list-style-type: none"> ● Druk op de ON/OFF-knop (p. 42).
Het deksel van de geheugenkaartsleuf en batterijhouder is open.	<ul style="list-style-type: none"> ● Controleer of het klepje van de geheugenkaartsleuf/batterijhouder goed is gesloten (p. 11).
De batterijen zijn omgekeerd in de batterijhouder geplaatst.	<ul style="list-style-type: none"> ● Plaats de batterijen goed in de houder (p. 10).
U gebruikt niet het juiste type batterijen.	<ul style="list-style-type: none"> ● Gebruik uitsluitend ongebruikte alkalinebatterijen van AA-formaat of NiMH-batterijen van AA-formaat van Canon (p. 10).
De batterij is bijna leeg en de camera werkt niet. (Het bericht 'Vervang de batterijen' wordt weergegeven.)	<ul style="list-style-type: none"> ● Vervang de batterijen van de camera door twee ongebruikte of volledig opgeladen batterijen (p. 10). ● Gebruik de voedingsadapterset ACK800 (afzonderlijk verkrijgbaar) (p. 36, 170).
Er is slecht contact tussen de batterijpolen en de contactpunten in de camera.	<ul style="list-style-type: none"> ● Er is slecht contact tussen de batterijpolen en de contactpunten in de camera. ● Laad de batterijen verscheidene malen op.

Er komen geluiden uit de camera.

De horizontale of verticale stand van de camera is gewijzigd.

- Het oriëntatiemechanisme van de camera maakt geluid. Dit duidt niet op een defect.

Wanneer de camera wordt aangezet

Het bericht 'Kaart op slot! wordt weergegeven.

Het schuifje voor schrijfbeveiliging van de SD- of SDHC-geheugenkaart is ingesteld op 'beveiligd tegen schrijven'.

- Als u gegevens naar de geheugenkaart wilt schrijven of de kaart wilt wissen of formatteren, moet u het schuifje voor schrijfbeveiliging eerst omhoog duwen (p. 165).

Het menu Datum/Tijd wordt weergegeven.

De lithiumbatterij voor de datum is leeg.

- Vervang de lithiumbatterij voor de datum- en tijdweergave (p. 173).

De batterijhouder is verwijderd.

- De instellingen voor datum en tijd moeten opnieuw worden ingesteld omdat ze verloren zijn gegaan (p. 13).

LCD-scherm

Er wordt niets weergegeven.

Het LCD-scherm is zo ingesteld, dat er niets wordt weergegeven.

- Druk op de knop **DISP.** om het LCD-scherm (p. 53) in te schakelen.

[Spaarstand] staat op [Display uit].

- Druk op een andere knop dan de ON/OFF-knop of wijzig de camerastand om het LCD-scherm weer in te schakelen (p. 132).

Het scherm wordt donkerder.

De weergave van het LCD-scherm wordt donkerder in sterk zonlicht of fel licht.

- Dit is normaal bij apparaten met CCD's en wijst niet op een storing of defect. Dit beeld wordt niet opgenomen bij het maken van foto's, maar wel bij filmopnamen.

Het scherm knippert.

Het scherm knippert bij het maken van opnamen bij tl-verlichting.

- Dit is geen camerastoring (knippen wordt vastgelegd bij films maar niet bij foto's).

Er verschijnt een lichtstreep (paarsrood) op het LCD-scherm.

Dit is mogelijk bij het maken van een opname van een zeer helder onderwerp, zoals de zon of een andere lichtbron.

- Dit is normaal bij apparaten met CCD's en wijst niet op een storing of defect. De lichtbalk wordt niet opgenomen bij het maken van foto's, maar wel bij filmopnamen.

wordt weergegeven.

Waarschijnlijk is een langere sluitertijd geselecteerd vanwege onvoldoende licht.

- Verhoog de ISO-waarde (p. 65).
- Stel de flitser in op een andere instelling dan  (flitser uit) (p. 59).
- Stel de zelfontspanner in en bevestig de camera bijvoorbeeld op een statief (p. 61).

wordt weergegeven.

Dit wordt weergegeven wanneer op de geheugenkaart afdrukinstellingen, verzendinginstellingen of instellingen voor diashows zijn opgeslagen die zijn ingesteld door andere camera's die DPOF ondersteunen.

- Deze instellingen worden overschreven door de instellingen die zijn opgegeven op uw camera (p. 126, 130).

Er wordt ruis weergegeven of de bewegingen van het onderwerp zien er onregelmatig uit.

Het beeld dat wordt weergegeven op het LCD-scherm is automatisch lichter gemaakt zodat het beter zichtbaar is bij opnamen in donkere omstandigheden (p. 54).

- Dit heeft geen invloed op het opgenomen beeld.

Opnamen maken

De camera maakt geen opnamen.

De camera bevindt zich in de modus Afspelen of maakt verbinding met een computer- of printermodus.	<ul style="list-style-type: none"> Schakel over naar de modus Opnemen (p. 15).
De flitser wordt opgeladen.	<ul style="list-style-type: none"> Wanneer de flitser wordt opgeladen, brandt het indicatielampje oranje. Het is nu mogelijk om opnamen te maken (p. 43).
De geheugenkaart is vol.	<ul style="list-style-type: none"> Plaats een nieuwe geheugenkaart (p. 10). Download de beelden indien nodig naar een computer en verwijder ze van de geheugenkaart om ruimte vrij te maken.
De geheugenkaart is niet goed geformatteerd.	<ul style="list-style-type: none"> Formateer de geheugenkaart (p. 134). Als het opnieuw formatteren niet helpt, is de geheugenkaart mogelijk beschadigd. Neem contact op met de dichtstbijzijnde helpdesk voor klantondersteuning van Canon.
De SD- of SDHC-geheugenkaart is beveiligd tegen schrijven.	<ul style="list-style-type: none"> Duw het schuifje voor schrijfbeveiliging omhoog (p. 165).

Beeld in zoeker versus opgenomen beeld

Doorgaans bevat het opgenomen beeld meer van de omgeving dan in de zoeker te zien is.	<ul style="list-style-type: none"> Op het LCD-scherm ziet u de feitelijke grootte van een beeld. Gebruik daarom het LCD-scherm wanneer u close-ups maakt (p. 53).
---	--

Het beeld is bewogen of onscherp.

De camera beweegt wanneer de ontspanknop wordt ingedrukt.	<ul style="list-style-type: none"> Bekijk de oplossingen bij '  wordt weergegeven' (p. 145).
---	--

Het AF-hulplicht is ingesteld op [Uit].	<ul style="list-style-type: none"> ● In donkere omgevingen die ongunstig zijn voor het automatisch scherppstellen van de camera, wordt het autofocushulplicht (AF-hulplicht) geactiveerd om het scherppstellen te vergemakkelijken. Het hulplicht voor automatisch scherppstellen werkt niet wanneer het is uitgeschakeld. U moet het hulplicht daarom instellen op [Aan] om het te activeren (p. 49). Zorg ervoor dat u het hulplicht niet afdekt met uw hand wanneer u het gebruikt.
Het onderwerp valt buiten het scherppstelbereik.	<ul style="list-style-type: none"> ● Maak een opname op de juiste scherppstelafstand van het onderwerp (p. 176). ● Mogelijk is de camera per ongeluk ingesteld op een functie die u niet wilt gebruiken (zoals Macro). Annuleer de instelling.
Het kost moeite om op het onderwerp scherp te stellen.	<ul style="list-style-type: none"> ● Gebruik de focusvergrendeling of [AF lock] om de opname te maken (p. 86).
Het onderwerp van de opname is te donker.	
Er is niet voldoende licht.	<ul style="list-style-type: none"> ● Schakel de flitser in  (flitser aan) (p. 59).
Het onderwerp is onderbelicht omdat de omgeving te licht is.	<ul style="list-style-type: none"> ● Stel de belichtingscompensatie in op een positieve waarde (+) (p. 90). ● Gebruik AE lock (belichtingsvergrendeling) of de spotmetingsfunctie (p. 91).
Het onderwerp valt buiten het bereik van de flitser.	<ul style="list-style-type: none"> ● Zorg er bij het gebruik van de ingebouwde flitser voor dat u de opname maakt op de juiste flitsafstand van het onderwerp (p. 177). ● Verhoog de ISO-waarde voordat u de opname maakt (p. 65).

Het onderwerp op het opgenomen beeld is te licht of het beeld vertoont witte strepen.

Het onderwerp is te dichtbij, waardoor het flitslicht te fel is.

- Zorg er bij het gebruik van de ingebouwde flitser voor dat u de opname maakt op de juiste flitsafstand van het onderwerp (p. 177).

Het onderwerp is overbelicht omdat de omgeving te donker is.

- Stel de belichtingscompensatie in op een negatieve waarde (-) (p. 90).
- Gebruik AE lock (belichtingsvergrendeling) of de spotmetingsfunctie (p. 91).

Er schijnt te veel licht direct in de camera of te veel licht wordt gereflecteerd door het onderwerp.





- Wijzig de opnamehoek.

De flitser is ingesteld op  (flitser aan).

- Stel de flitser in op  (flitser uit) (p. 59).

Het beeld bevat ruis.

De ISO-waarde is te hoog.

- Hogere ISO-waarden en  (Hoge ISO Automatisch) kunnen voor meer ruis in het beeld zorgen. Als u een hoge beeldkwaliteit wilt, gebruikt u een zo laag mogelijke ISO-waarde (p. 65).
- In de modi , ,  en de modus  in de modus **SCN** neemt de ISO-waarde toe en kan er ruis ontstaan.

Er verschijnen witte stippen op het beeld.

Het licht van de flitser wordt weerspiegeld door stofdeeltjes of insecten in de lucht. Dit is met name zichtbaar wanneer u bij het gebruik van een groothoeklens de diafragma-waarde verhoogt.

- Dit is een fenomeen dat optreedt bij digitale camera's. Het wijst niet op een storing of defect.

Ogen worden rood weergegeven.

Ogen weerkaatsen het licht wanneer u de flitser gebruikt in een donkere omgeving.

- Fotografeer met [Lamp Aan] in het menu [Flits Instellingen] op [Aan] (p. 76). Deze modus heeft alleen effect als de persoon recht in de lamp voor rode-ogenreductie kijkt. Vraag de persoon indien mogelijk recht in de lamp te kijken. U krijgt nog betere resultaten als u de verlichting binnenshuis verbetert of dichter bij het onderwerp gaat staan. De sluitser wordt pas na ongeveer 1 seconde na het inschakelen van de lamp voor rode-ogenreductie, geactiveerd om het effect te versterken.
- Wanneer u [Rode-Ogen] in [Flits Instellingen] op [Aan] zet, corrigeert de camera tijdens de opname automatisch rode ogen en wordt het beeld op de kaart opgeslagen (p. 76).
- Via [Rode-Ogen Corr.] kunt u rode ogen corrigeren in gemaakte opnamen (p. 115).

Het maken van continu-opnamen gaat steeds trager.

De prestaties van de geheugenkaart zijn teruggelopen.

- Als u de prestaties tijdens het maken van continu-opnamen wilt verbeteren, wordt u aangeraden de geheugenkaart in de camera op laag niveau te formatteren (low level format) nadat u alle beelden van de kaart op de computer hebt opgeslagen (p. 134).

Het schrijven van beelden naar de geheugenkaart verloopt traag.

De geheugenkaart is met een ander apparaat geformatteerd.

- Gebruik een geheugenkaart die met uw camera is geformatteerd (p. 134).

De lens wordt niet ingetrokken.

Het deksel van de geheugenkaartsleuf en batterijhouder is geopend terwijl de camera was ingeschakeld.

- Sluit het deksel van de geheugenkaartsleuf en batterijhouder en schakel de camera vervolgens in en weer uit.

Filmen

De opnametijd wordt mogelijk niet goed weergegeven of de opname wordt onverwacht gestopt.

De volgende typen geheugenkaarten worden gebruikt:

- Kaarten waarop langzaam wordt opgenomen
- Kaarten die zijn geformatteerd op een andere camera of op een computer
- Kaarten waarop vaak beelden zijn opgenomen en gewist.

- Hoewel de opnametijd tijdens het filmen mogelijk niet goed wordt weergegeven, wordt de film goed opgenomen op de geheugenkaart. De opnametijd wordt wel goed weergegeven als u de geheugenkaart in deze camera formateert (dit geldt niet voor trage geheugenkaarten) (p. 134).

'!' wordt weergegeven op het LCD-scherm en het opnemen wordt automatisch gestopt.

Er is onvoldoende vrije ruimte in het ingebouwde geheugen van de camera.

- Probeer de volgende procedures.
 - Formateer de kaart op laag niveau (low level format) voordat u gaat filmen (p. 134)
 - Verminder het aantal opnamepixels of de opnamesnelheid (p. 74).
 - Gebruik een geheugenkaart met hoge snelheid (bijvoorbeeld SDC-512MSH).

De zoomfunctie werkt niet.

De zoomknop is ingedrukt tijdens het maken van opnamen in de filmmodus.

- Zoom in of uit voordat u opnamen maakt in de filmmodus (p. 55). De digitale zoomfunctie is beschikbaar tijdens het filmen (alleen in de filmmodus Standaard).

Weergeven

De camera kan niets weergeven.

U probeert beelden weer te geven die met een andere camera zijn gemaakt of met een computer zijn bewerkt.

- Computerbeelden die niet kunnen worden weergegeven, worden mogelijk wel weergegeven als u deze naar de camera overbrengt met het softwareprogramma ZoomBrowser EX of ImageBrowser, dat bij de camera is geleverd.

De bestandsnaam is gewijzigd met een computer of de bestandslocatie is gewijzigd.

- Stel de bestandsnaam of de locatie in de bestandsindeling/-structuur van de camera in. (Raadpleeg de *Startershandleiding* voor meer informatie).

Beelden kunnen niet worden bewerkt.

Bepaalde beelden die met een andere camera zijn opgenomen, kunnen niet worden bewerkt.

Films worden mogelijk niet correct afgespeeld.

Films die zijn opgenomen met veel opnamepixels, worden mogelijk tijdelijk gestopt als ze vanaf trage geheugenkaarten worden afgespeeld.

Als u een film afspeelt op een computer met onvoldoende systeembronnen, is het mogelijk dat er problemen met het beeld of geluid ontstaan.

Het lezen van beelden op de geheugenkaart

De geheugenkaart is met een ander apparaat geformatteerd.

- Gebruik een geheugenkaart die met uw camera is geformatteerd (p. 134).

Batterij

De batterijen zijn snel leeg.

De volledige capaciteit van de batterij wordt niet gebruikt.	<ul style="list-style-type: none"> ● Zie <i>Batterij</i> (p. 164).
U gebruikt niet het juiste type batterijen.	<ul style="list-style-type: none"> ● Gebruik uitsluitend ongebruikte alkalinebatterijen van AA-formaat of NiMH-batterijen van AA-formaat van Canon (p. 164).
De capaciteit van een batterij wordt minder bij een lage omgevingstemperatuur.	<ul style="list-style-type: none"> ● Als u opnamen maakt op een locatie waar het koud is, kunt u de batterijen opwarmen door deze bijvoorbeeld in uw borstzakje of broekzak te doen voordat u ze gebruikt.
De polen van de batterij zijn vuil.	<ul style="list-style-type: none"> ● Veeg de polen van de batterij schoon met een droge doek voordat u de batterij gebruikt. ● Laad de batterijen verscheidene malen op.

Als u NiMH-batterijen van AA-formaat van Canon

Als u batterijen die u meer dan een jaar niet hebt gebruikt, opnieuw hebt opgeladen, is hun capaciteit kleiner geworden.	<ul style="list-style-type: none"> ● De batterijen krijgen gewoonlijk weer hun normale capaciteit nadat ze meerdere malen volledig opnieuw zijn opgeladen. De batterijen moeten wel steeds leeg zijn wanneer u deze oplaadt.
De levensduur van de batterij is verstreken.	<ul style="list-style-type: none"> ● Vervang beide batterijen door nieuwe batterijen.

Weergave op de televisie

Het beeld is vervormd of wordt niet weergegeven op de televisie.

Het videosysteem is niet correct ingesteld.	<ul style="list-style-type: none"> ● Kies het juiste videosysteem, NTSC of PAL, voor uw tv (p. 52).
---	--

Afdrukken met een Direct Print-compatibele printer

Kan niet printen

De camera en printer zijn niet goed op elkaar aangesloten.	● Sluit de camera en printer goed op elkaar aan met de aanbevolen kabel.
De printer is niet ingeschakeld.	● Schakel de printer in.
De methode voor het maken van een verbinding met de printer is niet juist.	● Selecteer [Print methode] en selecteer [Automatisch] (p. 52).

Berichten

De volgende berichten kunnen tijdens het opnemen of weergeven van beelden op het LCD-scherm verschijnen. In de *Gebruikershandleiding voor Direct Print* vindt u meer informatie over de berichten die verschijnen als de camera op een printer is aangesloten.

Bezig...

Het beeld wordt opgenomen op de geheugenkaart en de rode-ogencorrectie wordt uitgevoerd.

De standaardwaarden van alle camera- en menu-instellingen worden hersteld.

Geen geheugenkaart

U hebt de camera ingeschakeld zonder dat er een geheugenkaart in zit of de geheugenkaart is niet goed geplaatst (p. 10).

Kaart op slot!

De SD- of SDHC-geheugenkaart is beveiligd tegen schrijven (p. 165).

Kan niet opnemen!

U probeert een opname te maken zonder dat er een geheugenkaart is geïnstalleerd, met een geheugenkaart die onjuist is geïnstalleerd of u probeert een geluidsmemo aan een film toe te voegen.

Geheugenkaart fout

Mogelijk werkt de geheugenkaart niet goed. Als u deze geheugenkaart formatteert met de camera, kunt u deze mogelijk alsnog gebruiken (p. 134). Als dit foutbericht echter nog steeds wordt weergegeven wanneer u de meegeleverde geheugenkaart gebruikt, kunt u het beste contact opnemen met de helpdesk voor klantondersteuning van Canon omdat er mogelijk een probleem is met de camera.

Geheugenkaart vol

De geheugenkaart is vol en er kunnen geen beelden meer worden opgenomen of opgeslagen. Bovendien kunnen er geen beeldinstellingen, geluiden of geluidsmemo's meer worden opgenomen.

Fout in benaming.

De bestandsnaam kan niet worden gemaakt, omdat er een beeld is dat dezelfde naam heeft als de map die de camera probeert te maken of omdat het hoogste bestandsnummer is bereikt. Stel in het menu Instellen de optie [Bestandnr.] in op [Auto Reset]. U kunt ook alle beelden die u op de computer wilt bewaren, opslaan en de geheugenkaart vervolgens opnieuw formatteren. Bedenk wel dat bij het formatteren van de geheugenkaart alle bestaande beeldbestanden en andere gegevens worden verwijderd.

Vervang de batterijen

De batterij is niet voldoende opgeladen om met de camera te kunnen werken. Vervang beide batterijen onmiddellijk door ongebruikte alkalinebatterijen van AA-formaat of volledig opgeladen NiMH-batterijen van AA-formaat van Canon. Raadpleeg ook *Batterij* (p. 164).

Geen beeld.

Er zijn geen beelden opgeslagen op de geheugenkaart.

Beeld te groot.

U wilt een beeld weergeven dat groter is dan 5616 × 3744 pixels of dat een zeer grote hoeveelheid gegevens bevat.

Incompatible JPEG

U probeert incompatibele JPEG-gegevens weer te geven (bewerkt met een computer, etc.).

RAW

U probeert RAW-beelden van een ander type weer te geven.

Onbekend beeld.

U probeert een beeld met beschadigde gegevens weer te geven, een beeld met een opnametype dat specifiek is voor een camera van een andere fabrikant of een beeld dat is gedownload naar een computer en daar is bewerkt.

Kan niet vergroten!

U probeert een beeld te vergroten dat met een andere camera of een ander gegevenstype is opgenomen, dat met een computer is bewerkt of u probeert een film te vergroten.



Kan niet roteren

U probeert een beeld te roteren dat met een andere camera of een ander gegevenstype is opgenomen, of u probeert een beeld te roteren dat met een computer is bewerkt.

Incompatible WAVE

Er kan geen geluidsmemo worden toegevoegd aan dit beeld omdat het gegevenstype van de bestaande memo onjuist is. Bovendien kan het geluid niet worden afgespeeld.

Kan beeld niet wijzigen

U probeert de grootte te veranderen of rode ogen te corrigeren in een film of beeld dat met een andere camera is opgenomen. Of u hebt geprobeerd de grootte van een beeld te veranderen dat al is veranderd in  of een beeld dat is opgenomen met .

Kan niet aan Cat. toekennen

U probeert een beeld dat met een andere camera is vastgelegd, in een categorie op te nemen.

Kan Niet Wijzigen

Er kan geen rode-ogencorrectie worden toegepast omdat er geen rood oog is gedetecteerd.

Verplaatsen niet mogelijk!

Bij het verzenden van beelden naar uw computer via het menu Verplaats, probeert u een RAW-beeld te selecteren, een beeld met beschadigde gegevens te selecteren of een beeld te selecteren dat is opgenomen met een andere camera of een ander gegevenstype. Het is ook mogelijk dat u een film probeert te selecteren terwijl in het menu Verplaats de optie [Wallpaper] is geselecteerd.

Beveiligd!

U probeert een beveiligd beeld, beveiligde film of beveiligde geluidsmemo te wissen of te bewerken.

Teveel markeringen.

Er zijn te veel beelden gemarkeerd met afdruk- of verzendinginstellingen. Er kunnen niet meer opdrachten worden verwerkt.

Kan niet voltooien!

Een deel van de afdruk- of verzendopties of de instellingen kunnen niet worden opgeslagen.

Niet selecteerbaar beeld.

U probeert afdrukoptyes in te stellen voor een beeld dat geen JPEG-gegevens bevat.

Communicatie fout

De computer kan het beeld niet downloaden vanwege het grote aantal beelden (ongeveer 1000) dat op de geheugenkaart is opgeslagen. Gebruik een USB-kaartlezer of een PCMCIA-kaartadapter om de beelden te downloaden.

Lens fout, herstart camera

Er is een fout gedetecteerd op het moment dat de lens in beweging was en de camera is automatisch uitgeschakeld. Deze fout kan zich voordoen als u de lens vasthoudt terwijl deze in beweging is of als u de camera gebruikt in een omgeving waar erg veel stof of zand in de lucht aanwezig is. Probeer de camera opnieuw in te schakelen en ga verder met het opnemen of weergeven van beelden. Als het bericht nog steeds wordt weergegeven, kunt u het beste contact opnemen met de helpdesk voor klantondersteuning van Canon omdat er mogelijk een probleem is met de lens.

Exx

(xx: nummer) De camera heeft een fout gedetecteerd. Schakel de camera uit en weer in en maak vervolgens een opname of geef een beeld weer. Als de foutcode weer verschijnt, is er sprake van een probleem. Noteer de foutcode en neem contact op met de helpdesk voor klantondersteuning van Canon. Als direct na het maken van een foto een foutcode verschijnt, is het beeld mogelijk niet vastgelegd. Controleer het beeld in de modus Weergeven.

Bijlage

Veiligheidsvoorschriften

- Voordat u de camera gebruikt, zorgt u ervoor dat u de voorzorgsmaatregelen hebt gelezen die hieronder en in het onderdeel 'Vorzorgsmaatregelen' zijn beschreven. Bedien de camera altijd zoals wordt beschreven in de handleiding.
- De voorzorgsmaatregelen op de volgende pagina's zijn bedoeld voor een veilig en juist gebruik van camera en accessoires, om letsel bij uzelf en anderen en schade aan apparatuur te voorkomen.
- Met de term 'apparatuur' wordt verwezen naar de camera, de batterijen, de batterijlader (afzonderlijk verkrijgbaar) en de compacte voedingsadapter (afzonderlijk verkrijgbaar).



Waarschuwingen

Apparatuur

- **Richt de camera niet op felle lichtbronnen (de zon bij heldere hemel, enzovoort).**
 - Als u dat wel doet, kan de CCD van de camera beschadigd raken.
 - Uw gezichtsvermogen kan hierdoor worden aangetast.
- **Berg de apparatuur op buiten het bereik van kinderen.**
 - Polsriem: als de riem om de nek van een kind zit, kan dat tot verstikking leiden.
 - Geheugenkaart: de kaart kan per ongeluk worden ingeslikt. Neem in dat geval onmiddellijk contact op met uw huisarts.

-
- **Probeer geen delen van de apparatuur te openen of te wijzigen als hiervoor geen expliciete aanwijzingen zijn opgenomen in de handleiding.**
 - **Raak de flitser niet aan als deze is beschadigd. De flitser kan onder hoge spanning staan en u kunt een elektrische schok krijgen.**
 - **Stak het gebruik van de apparatuur onmiddellijk als er rook of giftige damp uit komt.**
 - **Zorg ervoor dat de apparatuur niet in contact komt met of wordt ondergedompeld in water of andere vloeistoffen. Als de buitenkant van de camera in aanraking komt met vloeistoffen of zilte lucht, veegt u deze droog met een zachte, absorberende doek.**

Als u de apparatuur blijft gebruiken, kan er brand ontstaan of kunt u een elektrische schok krijgen. Schakel de camera onmiddellijk uit en haal de batterijen uit de camera of trek het netsnoer van de batterijlader of de compacte voedingsadapter uit het stopcontact. Neem contact op met uw leverancier of de dichtstbijzijnde helpdesk voor klantondersteuning van Canon.

-
- **Gebruik geen middelen met alcohol, wasbenzine of verdunners, of andere brandgevaarlijke stoffen om de apparatuur schoon te maken of schoon te houden.**
 - **Zorg ervoor dat u het netsnoer niet doorsnijdt, beschadigt of wijzigt en plaats geen zware voorwerpen op het snoer.**
 - **Gebruik alleen de aanbevolen accessoires voor de stroomvoorziening.**
 - **Haal het netsnoer geregeld uit het stopcontact en veeg het stof en vuil weg dat zich heeft opgehoopt op de stekker, de buitenkant van het stopcontact en het gebied eromheen.**
 - **Pak het netsnoer niet vast met natte handen.**

Als u de apparatuur blijft gebruiken, kan er brand ontstaan of kunt u een elektrische schok krijgen.

Batterij

- **Plaats de batterijen niet in de buurt van een warmtebron en stel deze niet bloot aan vuur of hitte.**
- **Dompel de batterijen niet onder in water.**
- **Probeer de batterijen niet te demonteren, te wijzigen of op te warmen.**
- **Laat de batterijen niet vallen en voorkom beschadiging van de behuizing van de batterijen.**
- **Gebruik alleen aanbevolen batterijen en accessoires.**

Het niet naleven van deze veiligheidsvoorschriften kan leiden tot explosies of lekkages, die brand, letsel en schade aan de omgeving kunnen veroorzaken. Als een batterij lekt en de ogen, mond, huid of kleding in aanraking komen met de stoffen uit de batterij, moet u onmiddellijk spoelen met water en medische hulp inschakelen.

- **Gebruik nooit beschadigde batterijen of batterijen waarvan de buitenste beschermlaag volledig of gedeeltelijk ontbreekt of van de batterij is losgetrokken. Het risico bestaat dat dergelijke batterijen gaan lekken, oververhit raken of barsten. Controleer altijd de omhulsels van batterijen die u in de winkel koopt, voordat u deze in de camera plaatst. Het omhulsel van sommige batterijen kan beschadigd zijn. Gebruik geen batterijen met beschadigde omhulsels.**

Gebruik nooit batterijen die er als volgt uitzien.



Batterijen waarvan het omhulsel (elektrische isolatiemantel) geheel of gedeeltelijk is losgetrokken.



De positieve elektrode (pluspool) is plat.



De negatieve pool heeft de juiste vorm (deze steekt uit ten opzichte van de metalen basis), maar het omhulsel steekt niet boven de rand van de metalen basis van de batterij uit.

- **Koppel de batterijlader en de compacte voedingsadapter los van de camera en het stopcontact nadat de batterij is opgeladen of als u de camera niet gebruikt. Zo beperkt u de kans op brand en andere gevaarlijke situaties.**
- **Dek de batterijlader tijdens het opladen niet af met voorwerpen, zoals een tafellaken, tapijt, deken of kussen.**

Als u de eenheden gedurende een lange periode aangesloten laat op netvoeding, kan de eenheid oververhit en beschadigd raken, waardoor brand kan ontstaan.

- **Gebruik bij het opladen van de Canon NiMH-batterijen van AA-formaat alleen een aanbevolen batterijlader.**
- **De compacte voedingsadapter is ontworpen voor exclusief gebruik met deze apparatuur. Gebruik deze niet in combinatie met andere producten.**

Dit kan oververhitting en aantasting van de apparatuur tot gevolg hebben, wat kan leiden tot brand of elektrische schokken.

- **Plak, voordat u een batterij weggooit, tape of ander isolatiemateriaal over de polen van de batterij om rechtstreeks contact met andere voorwerpen te voorkomen.**

Als de polen in contact komen met metalen onderdelen van andere materialen in afvalcontainers, kan dat brand of een explosie tot gevolg hebben.

Overige waarschuwingen

- **Gebruik de flitser niet te dicht bij de ogen van mensen of dieren. Blootstelling aan het sterke licht van de flitser kan het gezichtsvermogen aantasten.**

Houd vooral bij kleine kinderen ten minste één meter afstand wanneer u de flitser gebruikt.

- **Houd objecten die gevoelig zijn voor magnetische velden (zoals creditcards), uit de buurt van de luidspreker op de camera.**

Dergelijke objecten kunnen defect raken of gegevens kunnen verloren gaan.

 **Voorzichtig****Apparatuur**

- **Zorg ervoor dat u niet met de camera tegen voorwerpen stoot of de camera op een andere manier blootstelt aan schokken en stoten wanneer u de camera vasthoudt of aan de riem draagt, om te voorkomen dat u gewond raakt of de camera beschadigd raakt.**
- **Voorkom ook dat u met het uiteinde van de lens ergens tegenaan stoot of dat er hard tegen de lens wordt geduwd.**

De bovengenoemde zaken kunnen leiden tot letsel of schade aan de apparatuur.

- **Zorg ervoor dat er geen stof of zand in de camera terecht komt wanneer u deze op het strand of bij krachtige wind gebruikt.**

In dergelijke omstandigheden kan de camera beschadigd raken.

- **Bewaar de apparatuur niet op vochtige of stoffige plaatsen.**
- **Zorg er tijdens het fotograferen voor dat er geen metalen objecten (zoals spelden of sleutels) in aanraking komen met de contactpunten of de stekker van de oplader en voorkom dat de contactpunten en de stekker vuil worden.**

Dergelijke omstandigheden kunnen brand, elektrische schokken of andere schade veroorzaken.

- **Gebruik, plaats of bewaar de apparatuur niet op plaatsen die aan sterk zonlicht of hoge temperaturen blootstaan, zoals het dashboard of de kofferruimte van een auto.**
- **Gebruik de apparatuur niet op een manier die de geschatte capaciteit van het stopcontact of de bekabelingsaccessoires overstijgt. Gebruik het apparaat ook niet als de kabel of stekker is beschadigd of als de stekker zich niet volledig in het stopcontact bevindt.**
- **Gebruik de apparatuur niet op locaties met een slechte ventilatie.**

De hiervoor genoemde zaken kunnen leiden tot lekkage, oververhitting of explosies, wat brand en brandwonden of andere verwondingen tot gevolg kan hebben. Hoge temperaturen kunnen ook de behuizing vervormen.

- **Haal de batterijen uit de camera of batterijlader en berg de apparatuur op een veilige plaats op als u de camera een lange tijd niet gebruikt.**

Als u de batterijen in de camera laat zitten, kunnen er beschadigingen optreden als gevolg van lekkage.

Flitser

- **Gebruik de flitser niet als er vuil of stof op de flitser zit.**
- **Zorg dat u de flitser niet per ongeluk met uw vingers of een kledingstuk bedekt wanneer u een foto maakt.**

De flitser kan beschadigd raken en gaan roken of een vreemd geluid maken. De warmteontwikkeling die hierdoor ontstaat, kan beschadiging van de flitser veroorzaken.

- **Raak de flitser niet aan nadat u snel achter elkaar een aantal foto's hebt gemaakt.**

Dit kan brandwonden tot gevolg hebben.

Defecten voorkomen

Camera

Sterk magnetische velden vermijden

- Plaats de camera nooit in de buurt van elektromotoren of andere apparaten die sterk magnetische velden genereren.

Blootstelling aan sterk magnetische velden kan leiden tot defecten of beschadigde beeldgegevens.

Condensatieproblemen voorkomen

- Wanneer u de apparatuur snel van een koude naar een warme plek verplaatst, kunt u condensatie voorkomen door de apparatuur in een luchtdichte, hersluitbare plastic zak te plaatsen en de apparatuur geleidelijk te laten wennen aan de temperatuursverandering voordat u deze weer uit de zak haalt.

Als er condens in de camera ontstaat, verwijdert u de geheugenkaart en de batterijen, en laat u de camera op kamertemperatuur komen zodat het condens op natuurlijke wijze kan verdampen voordat u de camera weer gebruikt.

Batterij

- Deze camera gebruikt alkalinebatterijen van AA-formaat of NiMH-batterijen van AA-formaat van Canon (afzonderlijk verkrijgbaar).

Hoewel u nikkel-cadmiumbatterijen van AA-formaat kunt gebruiken, zijn de prestaties van deze batterijen niet betrouwbaar. Het gebruik van deze batterijen wordt dan ook afgeraden.

- Omdat de prestaties van alkalinebatterijen per merk kunnen verschillen, werken de batterijen die u aanschaft mogelijk minder lang dan de batterijen die bij de camera zijn geleverd.
- Als u de camera lang gebruikt bij een lage omgevingstemperatuur, worden NiMH-batterijen van AA-formaat van Canon (afzonderlijk verkrijgbaar) aanbevolen.

De tijd dat u de camera kunt gebruiken, kan korter worden bij lage temperaturen wanneer u alkalinebatterijen gebruikt. Vaak is de levensduur van alkalinebatterijen ook korter dan die van NiMH-batterijen.

- **Gebruik nooit een combinatie van ongebruikte en gedeeltelijk gebruikte batterijen.**

De gedeeltelijk gebruikte batterijen kunnen gaan lekken

- **Plaats de batterijen niet met de polen (+ en -) verkeerd om in de batterijhouder.**

- **Gebruik geen combinatie van verschillende typen batterijen of van batterijen van verschillende fabrikanten.**

- **Veeg de polen van de batterijen schoon met een droge doek voordat u de batterijen plaatst.**

Als de polen van een batterij vies zijn door huidsmeer of ander vuil, kunt u aanzienlijk minder opnamen maken of wordt de gebruiksduur van de camera mogelijk verkort.

- **Bij lage temperaturen kunnen de prestaties van de batterij teruglopen en kan het pictogram waarmee wordt aangegeven dat de batterij bijna leeg is (🔋), sneller dan normaal verschijnen.**

Onder deze omstandigheden herstelt u de capaciteit van de batterij door deze onmiddellijk vóór het gebruik op te warmen in uw broekzak.

- **Zorg echter dat er in uw broekzak geen metalen voorwerpen zitten, zoals een sleutelhanger.**

Deze voorwerpen kunnen kortsluiting in de batterijen veroorzaken.

- **Als u de camera een lange tijd niet gebruikt, moet u de batterijen uit de camera halen en apart bewaren.**

Als de batterijen in de camera blijven zitten, kan de camera beschadigd raken doordat de batterijen gaan lekken.

Geheugenkaart

- **Schuijfe voor schrijfbeveiliging van de SD- of SDHC-geheugenkaart**



-
- Een geheugenkaart bestaat uit zeer geavanceerde elektronica. Buig de kaart niet en stel deze niet bloot aan druk, schokken of trillingen.
-
- Probeer een geheugenkaart niet te demonteren of aan te passen.
-
- Zorg dat er geen stof, water of vreemde objecten in aanraking komen met de aansluitingen aan de achterzijde van de geheugenkaart. Raak de contactpunten niet aan met uw hand of metalen objecten.
-
- Trek het oorspronkelijke etiket op de geheugenkaart niet los en plak er geen ander etiket of een sticker overheen.
-
- Gebruik geen potlood of balpen om op de geheugenkaart te schrijven. Gebruik daarvoor alleen een pen met een zachte punt (bijvoorbeeld een viltstift).
-
- Gebruik of bewaar geheugenkaarten niet op de volgende plaatsen.
 - Plaatsen met veel stof of zand.
 - Plaatsen met een hoge vochtigheidsgraad of hoge temperaturen.
-
- Aangezien sommige of alle gegevens op de geheugenkaart kunnen worden beschadigd of gewist door elektrische ruis, statische elektriciteit of een camera- of geheugenkaartfout, verdient het aanbeveling om een reservekopie te maken van belangrijke gegevens.
-
- Bij het formatteren (initialiseren) van een geheugenkaart worden alle gegevens op de kaart gewist, dus ook beveiligde beelden.
-
- Wij raden u aan geheugenkaarten te gebruiken die in uw camera zijn geformatteerd.
 - De geheugenkaart die bij de camera wordt geleverd, kunt u gebruiken zonder dat u de kaart hoeft te formatteren.
 - Als de camera niet goed functioneert, kan de geheugenkaart beschadigd zijn. Mogelijk kunt u het probleem verhelpen door de geheugenkaart opnieuw te formatteren.
 - Ook problemen met een geheugenkaart van een ander merk dan Canon kunnen soms worden verholpen door de kaart opnieuw te formatteren.
 - Het is mogelijk dat geheugenkaarten die met een andere camera, een computer of randapparatuur zijn geformatteerd, niet goed werken in deze camera. Als dit het geval is, formateert u de geheugenkaart opnieuw met deze camera.
-

- Als het formatteren met de camera niet lukt, schakelt u de camera uit en plaatst u de geheugenkaart opnieuw in de camera. Schakel de camera vervolgens weer in en formateer de geheugenkaart opnieuw.
- Wees voorzichtig bij het overdragen of weggooien van een geheugenkaart. Als de geheugenkaart wordt geformatteerd of als de gegevens op een geheugenkaart worden gewist, wordt slechts de bestandsbeheerinformatie op de geheugenkaart gewijzigd. Mogelijk wordt niet alle inhoud op de schijf volledig verwijderd. Neem voorzorgsmaatregelen wanneer u een geheugenkaart weggooit. U kunt de geheugenkaart bijvoorbeeld vernietigen om te voorkomen dat persoonlijke gegevens uitlekken.

Een adapterset gebruiken (afzonderlijk verkrijgbaar)

Oplaadbare batterijen gebruiken (set van batterij en oplader CBK4-300)

Deze set bestaat uit een batterijlader en vier oplaadbare NiMH-batterijen (nikkel-metaalhydride) van AA-formaat. Laad de batterijen op, zoals hierna wordt getoond.

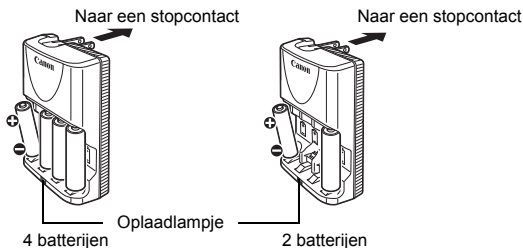

- Als u de batterijen in de batterijlader hebt geplaatst, sluit u de lader (CB-5AH) aan op een stopcontact, of sluit u het netsnoer aan op de lader (CB-5AHE, niet weergegeven) en sluit u het andere uiteinde aan op een stopcontact.
- Als het opladen eenmaal is begonnen, kunt u geen extra batterijen meer plaatsen en opladen.
- Het opladlampje knippert tijdens het opladen en blijft vervolgens ononderbroken branden als de batterijen volledig zijn opgeladen.



- Met de batterijlader CB-5AH/CB-5AHE kunnen alleen Canon AA-formaat NiMH-batterijen NB-3AH worden opgeladen.
- Gebruik geen combinatie van batterijen met verschillende aankoopdatums. Gebruik ook geen combinatie van volledig en half opgeladen batterijen. Als u de batterijen opnieuw wilt opladen, moet u beide batterijen tegelijk opladen.
- Probeer volledig opgeladen batterijen niet opnieuw op te laden. Hierdoor kunnen de prestaties van de batterij minder worden. Laad batterijen ook niet meer dan 24 uur achterelkaar op.
- Laad geen batterijen op in gesloten ruimten waar de temperatuur flink kan oplopen.
- Laad de batterijen pas op als op het LCD-scherm het bericht 'Vervang de batterijen' wordt weergegeven. Als u de batterijen herhaaldelijk oplaadt voordat deze leeg raken, kan de capaciteit van de batterijen afnemen.
- Veeg de polen van de batterijen in de volgende gevallen goed schoon met een droge doek, omdat de polen mogelijk vies zijn geworden door huidsmeer of ander vuil:
 - Als de gebruiksduur van de batterij aanzienlijk korter is geworden
 - Als het aantal beelden dat kan worden opgenomen, aanzienlijk is gedaald
 - Als u de batterijen wilt opladen (stop de batterijen in de lader en haal ze er weer uit en doe dat drie keer voordat u de batterijen oplaadt)
 - Als de batterijen binnen een paar minuten zijn opgeladen (het lampje van de batterijlader blijft branden)
- Mogelijk kunnen de batterijen niet volledig worden opgeladen vlak nadat u deze hebt aangeschaft of nadat u de batterijen lang niet hebt gebruikt. Als dit het geval is, moet u de batterijen volledig opladen en vervolgens gebruiken totdat deze leeg zijn. Als u dit een aantal malen hebt gedaan, zal de capaciteit van de batterijen weer het normale niveau bereiken.



- Als u batterijen lange tijd (ongeveer een jaar) wilt opbergen, wordt u aangeraden de batterijen te gebruiken in de camera totdat deze leeg zijn. Vervolgens bewaart u de batterijen bij kamertemperatuur (0 tot 30°C/32 tot 90°F) in een ruimte waar de luchtvochtigheid laag is. Als u de batterijen opbergt terwijl deze nog volledig zijn opgeladen, neemt de levensduur van de batterijen mogelijk af of worden de prestaties van de batterijen minder.
Als u batterijen voor langer dan een jaar opbergt, dient u ze eenmaal per jaar volledig op te laden, waarna u de batterijen in de camera plaatst totdat deze helemaal leeg zijn. Vervolgens kunt u de batterijen weer opbergen.
- Als de gebruiksduur van batterijen erg kort wordt, hoewel u de polen geregeld schoonveegt en u de batterijen oplaadt totdat het lampje van de batterijlader ononderbroken brandt, kan dat erop wijzen dat de levensduur van de batterijen is verstreken. Vervang de oude batterijen door nieuwe batterijen. Als u nieuwe batterijen wilt aanschaffen, kunt u het beste NiMH-batterijen van AA-formaat van Canon kiezen.
- Als u de batterijen in de camera of batterijlader laat zitten, kunnen deze apparaten beschadigd raken doordat de batterijen gaan lekken. Als u de batterijen niet gebruikt, haalt u de batterijen uit de camera of de batterijlader en bergt u deze op een koele, droge plaats op.



- Het duurt ongeveer 4 uur en 40 minuten voordat de batterijlader de batterijen volledig heeft opgeladen wanneer deze volledig leeg zijn. Als er twee batterijen op beide buitenste posities in de batterijlader worden geplaatst, duurt het opladen ongeveer twee uur (zoals is vastgesteld na tests bij Canon).
Laad de batterijen op in een omgeving waar de temperatuur schommelt tussen de 0 en 35 °C (32 tot 95°F).
- De oplaadtijd wordt beïnvloed door de omgevingstemperatuur en de mate waarin de batterij is opgeladen.
- Bij het opladen kan de batterijlader geluid maken. Dit is niet het gevolg van een storing.

De voedingsadapterset ACK800 gebruiken

U wordt aangeraden de voedingsadapterset ACK800 (afzonderlijk verkrijgbaar) op de camera aan te sluiten wanneer u de camera lange tijd gebruikt of aansluit op een computer.



Schakel de camera uit voordat u de voedingsadapter aansluit of loskoppelt.

- 1 Sluit het netsnoer eerst aan op de compacte voedingsadapter en steek vervolgens het andere uiteinde in het stopcontact.**

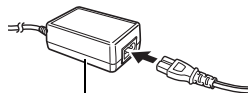

Compacte voedingsadapter
CA-PS800

- 2 Open het klepje van de aansluitingen en sluit het snoer aan op de DC IN terminal.**

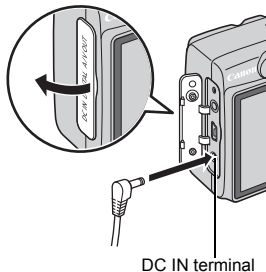

DC IN terminal

Een op een flitsschoen gemonteerde flitser gebruiken (afzonderlijk verkrijgbaar)

Krachtige flitser HF-DC1

Deze flitser wordt gebruikt in aanvulling op de ingebouwde flitser van de camera wanneer het onderwerp te ver weg is om goed te worden belicht. Gebruik de volgende procedure om de camera en de krachtige flitser te bevestigen aan de ondersteunende beugel.

Lees de instructies bij de flitser en deze uitleg.

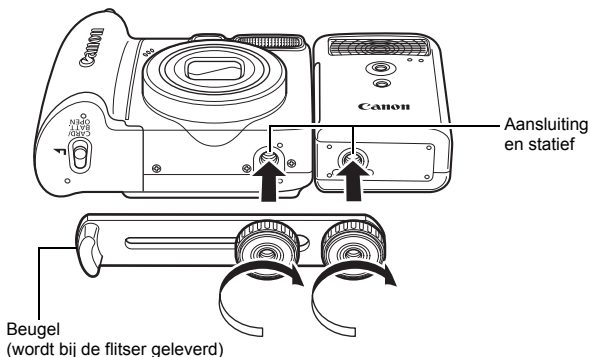

- De oplaadtijd van de flitser wordt langer naarmate de batterij leger raakt. Zet de modusschakelaar of aan/uit-schakelaar op uit wanneer u de flitser niet meer gebruikt.
- Let erop dat u het venster van de flitser of de sensor niet met uw vingers aanraakt zolang de flitser wordt gebruikt.
- Het is mogelijk dat de flitser wordt geactiveerd als er een andere flitser in de directe nabijheid wordt gebruikt.
- De krachtige flitser wordt mogelijk niet geactiveerd bij buitenopnamen in daglicht of wanneer er geen reflecterende objecten zijn.

- Hoewel de flitser wordt geactiveerd voor de eerste opname, wordt deze bij het maken van continu-opnamen niet geactiveerd voor volgende opnamen.
- Draai de bevestigingsschroeven goed vast. Als u dit niet doet, kunnen de camera en flitser vallen en beschadigd raken.



- Controleer voordat u de beugel aan de flitser bevestigt, of de lithiumbatterij (CR123A of DL123) is geïnstalleerd.
- Voor een goede belichting van de onderwerpen moet de flitser aan de zijkant van de camera en parallel aan de voorkant van de camera worden bevestigd.
- Ook als u een flitser hebt gemonteerd kunt u een statief gebruiken.

Batterijen

- Batterijlading sterk beperkt

Als de gebruiksduur van de batterijen aanzienlijk korter is geworden, moet u de batterijpolen goed met een droge doek schoonvegen. De batterijpolen kunnen vuil zijn geworden door vingerafdrukken.

- Gebruik bij lage temperaturen

Zorg dat u een extra lithiumbatterij bij u hebt (CR123A of DL123). U wordt aangeraden de extra batterij te verwarmen in uw broekzak voordat u de batterij in de flitser vervangt.

- Wanneer de batterij een lange tijd niet wordt gebruikt

Als u de batterijen in de krachtige flitser laat zitten, kunnen de batterijen gaan lekken, waardoor de flitser beschadigd raakt. Haal de batterijen uit de krachtige flitser en bewaar deze op een droge koele plaats.

De batterij voor datum en tijd vervangen

Als Datum/Tijd in het menu Instellen verschijnt wanneer u de camera inschakelt, is de batterij voor datum en tijd bijna leeg en zijn de instellingen voor datum en tijd verloren gegaan. Schaf een lithiumknoopcel (CR1220) aan en vervang de oude batterij als volgt.

De batterij voor de datum wordt in de fabriek geplaatst en kan daardoor eerder leegraken dan u mag verwachten op basis van de geschatte levensduur nadat u de camera hebt aangeschaft.



Zorg er vooral voor dat u knoopbatterijen voor datum en tijd buiten het bereik van kinderen bewaart. Schakel onmiddellijk medische hulp in als een kind een batterij doorslikt, omdat de bijtende vloeistoffen van de batterij de maag- en darmwand kunnen beschadigen.

1 Controleer of de camera is uitgeschakeld.

2 Verschuif de vergrendeling van het klepje van de kaartsleuf/batterijhouder en open het klepje.

3 Trek de houder van de batterij voor datum/tijd met uw nagel voorzichtig omhoog.

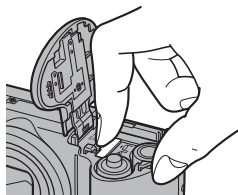

4 Trek de batterijhouder uit de camera in de richting die door de pijl wordt aangegeven.

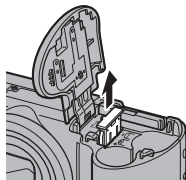

- 5** Haal de batterij uit de houder door deze omhoog te trekken in de richting die door de pijl wordt aangegeven.

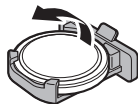

- 6** Plaats een nieuwe batterij met de minzijde (-) omhoog.

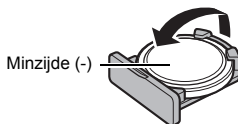

- 7** Plaats de batterijhouder en sluit het deksel.

- 8** Stel de datum en tijd in als het menu [Datum/Tijd] wordt weergegeven (p. 13).



Als u de camera voor de eerste keer inschakelt nadat u deze hebt aangeschaft, wordt het menu Datum/Tijd ook weergegeven, maar in dat geval hoeft u de batterij voor datum en tijd niet te vervangen.

Onderhoud van de camera



Gebruik nooit oplosmiddelen, wasbenzine, reinigingsmiddelen of water om de camera te reinigen. Deze middelen kunnen de apparatuur aantasten of beschadigen.

Camerabehuizing

Verwijder het vuil voorzichtig van de camerabehuizing met een zachte doek of een brillendoekje.

Lens

Gebruik eerst een blaaskwastje voor lenzen om stof en vuil te verwijderen en verwijder vervolgens het resterende vuil door de lens voorzichtig schoon te vegen met een zachte doek.



Gebruik nooit organische oplosmiddelen op de behuizing of de lens. Als er vuil blijft zitten, neemt u contact op met de dichtstbijzijnde helpdesk van Canon Klantenservice, die u kunt vinden in het boekje Overeenkomst Europees Garantie Systeem (EWS).

Zoeker en LCD-scherm

Gebruik een blaaskwast om stof en vuil te verwijderen. Verwijder eventueel hardnekkig vuil voorzichtig met een zachte doek of een brillendoekje.



Wrijf of druk nooit hard op het LCD-scherm. Het scherm kan beschadigd raken of er kunnen andere problemen ontstaan.

Specificaties

Alle gegevens zijn gebaseerd op de standaardtestmethoden van Canon. Wijzigingen zonder kennisgeving zijn mogelijk.

PowerShot A580

(G): Maximale groothoekstand (T): Maximale telestand

Effectieve pixels van de camera	: Ongeveer 8 miljoen
Beeldsensor	: 1/2,5-inch CCD (totaal aantal pixels: ongeveer 8,3 miljoen)
Lens	: 5,8 (G) – 23,2 (T) mm (overeenkomstig het 35mm-filmbereik: 35 (G) – 140 (T) mm f/2,6 (G) - f/5,5 (T))
Digitaal inzoomen	: ongeveer 4x (in combinatie met de optische zoomfunctie maximaal ongeveer 16x)
Optische zoeker	: Real-image zoeker met zoomfunctie
LCD-scherm	: LCD-kleurenscherm (TFT) van amorf silicium, 6,25 cm, ongeveer 115.000 punten (beeldbereik: 100%)
Autofocussysteem	: TTL autofocus Modus Autofocuskader: Gezicht detecteren ^{*1*2} / AiAF (9-punts)/centrum ^{*1} U kunt het autofocuskader verplaatsen en vastzetten op het opgegeven gezicht. ^{*2} Als er geen gezicht wordt gedetecteerd, wordt AiAF (9-punts) gebruikt.
Scherpstelbereik (vanaf de voorkant van de lens)	: Normaal: 45 cm - oneindig Macro: 5 – 45 cm (G) (2,0 inch – 1,5 ft. (G)), 30 – 45 cm (T) (12 inch - 1,5 ft. (H)) Easy: 5 cm (2,0 inch) - oneindig (G), 30 cm (12 inch) - oneindig (T) Kinderen & dieren: 1 m (3,3 ft) - oneindig (G/T)
Ontspan-	: Mechanische sluiters en elektronische sluiters
Sluittijden	: 1/60 – 1/2000 sec. 15 – 1/2000 sec. (Volledig sluitertijd bereik. Het beschikbare bereik varieert naar gelang de opnamemodus.) • Lange sluitertijden van 1,3 sec. of langer werken met ruisreductie.

Lichtmeetsysteem	: Deelmeting ^{*1} /Gem. centrum meeting of Spot ^{*2} ^{*1} Gezichtshelderheid wordt tevens geëvalueerd in [Gez. Detect. AF]. ^{*2} Vastgezet op het midden
Belichtingscompensatie	: ± 2 stops (in stappen van 1/3)
ISO-waarde (standaarduitvoergevoeligheid, aanbevolen belichtingsindex)	: Auto ^{*1} , Hoge ISO Automatisch ^{*2} , ISO 80/100/200/400/800/1600 ^{*1} De optimale snelheid wordt automatisch door de camera ingesteld op basis van de opnamemodus en de helderheid van het onderwerp. ^{*2} De optimale snelheid wordt automatisch door de camera ingesteld op basis van de opnamemodus, de helderheid van het onderwerp en de beweging van het onderwerp. De ISO-waarde wordt relatief gezien hoger ingesteld dan [Automatisch].
Wit Balans	: Auto*, Dag Licht, Bewolkt, Lamplicht, TL licht, TL licht H of Custom [*] De kleuren van gezichten worden geëvalueerd in [Gez. detect. AF].
Ingebouwde flitser	: Automatisch, aan, uit <ul style="list-style-type: none"> • Gezichtshelderheid wordt tevens geëvalueerd in Gez. Detect. AF.
Bereik ingebouwde flitser	: 30 cm – 3,5 m (12 inch – 11 ft.) (G)/ 30 cm – 2,2 m (12 inch – 7,2 ft.) (T) <ul style="list-style-type: none"> • De helderheid van de beeldrand kan worden verlaagd, afhankelijk van de opnameafstand.
Opnamemodi	: Automatisch Easy Handmatig Beeldzone: Portret, Landschap, Night Snapshot, Kinderen & dieren, Binnen, SCN Speciale Scène ^{*1} en film ^{*2} ^{*1} Nacht Scene, Zonsondergang, Flora, Sneeuw, Strand, Vuurwerk en Aquarium. ^{*2} Standaard en Compact.
Continu-opnamen	: Ongeveer 1,4 beelden/sec.
Zelfontspanner	: Ongeveer 10-sec./ongeveer 2-sec. vertraging, of aangepast
Opnamemedia	: SD-geheugenkaart/SDHC-geheugenkaart/MultiMediaCard/MMCplus-kaart/HC MMCplus-kaart

Bestandsindeling	: Voldoet aan de ontwerpregel voor bestandssysteemstandaarden voor camera's en is compatibel met DPOF
Gegevenstype	: Foto's: Exif 2.2 (JPEG)* : Films: AVI (beeldgegevens: Motion JPEG; audiogegevens: WAVE (mono)) : Geluids memo: WAVE (mono) * Deze digitale camera ondersteunt Exif 2.2 (ook 'Exif Print' genoemd). Exif Print is een standaard voor het verbeteren van de communicatie tussen digitale camera's en printers. Als u de camera aansluit op een printer die Exif Print ondersteunt, worden de beeldgegevens van de camera op het moment van de opname gebruikt en geoptimaliseerd. Dit levert afdrucken van een uitzonderlijk hoge kwaliteit op.
Compressie	: Superfijn, Fijn, Normaal
Aantal (Foto's) opnamepixels	: Groot : 3264 × 2448 pixels Medium 1 : 2592 × 1944 pixels Medium 2 : 2048 × 1536 pixels Medium 3 : 1600 × 1200 pixels Klein : 640 × 480 pixels Datum stempel : 1600 × 1200 pixels Breedbeeld : 3264 × 1832 pixels
(Films)	: Standaard : 640 × 480 pixels (20 beelden/sec.) 640 × 480 pixels (20 beelden/sec. LP) : 320 × 240 pixels (30 beelden/sec.) U kunt blijven opnemen tot de geheugenkaart vol is* ¹ (u kunt maximaal 4 GB tegelijk opnemen)* ² Compact: 160 × 120 pixels (15 beelden/sec.) : Maximale opnamelengte per clip: 3 min. * ¹ Bij gebruik van supersnelle geheugenkaarten (SDC- 512 MSH wordt aanbevolen). * ² Zelfs als het bestand nog geen 4 GB groot is, wordt de opname gestopt wanneer de opnametijd één uur bedraagt. Afhankelijk van de opslagcapaciteit van de geheugenkaart en de snelheid waarmee gegevens naar de geheugenkaart worden geschreven, wordt de opname mogelijk gestopt, zelfs als er nog geen 4 GB of 1 uur is opgenomen.

Weergavemodi	: Enkelvoudig (histogram beschikbaar), Index (9 miniaturen), Vergroot (ongeveer 2x tot max. 10x), Weergave hervatten, Image Inspection Tool, Springen, My Category, Film afspelen (slow motion mogelijk), Draaien, Diashow, Rode-Ogen Corr., Grootte veranderen, Geluidsmemo's (u kunt maximaal 1 min. opnemen en afspelen), Beveiligen.
Direct Print	: Compatibel met PictBridge, Canon Direct Print en Bubble Jet Direct
Interface	: Hi-Speed USB (mini-B) Audio-/videosignaal (NTSC en PAL mogelijk, monogeluid)
Communicatie-instellingen	: MTP, PTP
Voedingsbron	: 2 alkalinebatterijen van AA-formaat 2 NiMH-batterijen van AA-formaat NB4-300 (afzonderlijk verkrijgbaar) Voedingsadapterset ACK800 (afzonderlijk verkrijgbaar)
Omgevingstemperatuur	: 0 – 40°C (32 - 104°F) (0 – 35°C (32 – 95°F) wanneer NB-3AH wordt gebruikt.)
Luchtvochtigheid	: 10 – 90%
Afmetingen (exclusief uitstekende onderdelen)	: 94,3 × 64,7 × 40,8 mm (3,71 × 2,55 × 1,61 inch)
Gewicht (alleen camerabehuizing)	: Ongeveer 175 g (6,17 oz.)

Batterijcapaciteit

	Aantal beelden	Weergavetijd
	LCD-scherm aan (Gebaseerd op de CIPA-norm)	
Alkalinebatterijen van AA-formaat (meegeleverd bij de camera)	Ongeveer 220 foto's	Ongeveer 9 uur
NiMH-batterijen van AA-formaat (NB-3AH (volledig opgeladen))	Ongeveer 500 foto's	Ongeveer 11 uur

- De werkelijke waarden zijn afhankelijk van de opnameomstandigheden en de instellingen.
- Met uitzondering van filmgegevens.
- Bij lage temperaturen kunnen de prestaties van de batterij teruglopen en kan het pictogram waarmee wordt aangegeven dat de batterij bijna leeg is, zeer snel verschijnen (rood knipperend). In dat geval kunt u de prestaties verbeteren door de batterij voor gebruik op te warmen in uw broekzak.

Testomstandigheden

Opnemen: Normale temperatuur (23°C ±2°C/73°F ±3,6°F), normale relatieve vochtigheid (50% ± 20%), afwisselend groothoeklens- en telelensfoto's met intervallen van 30 seconden waarbij de flitser om de twee opnamen flitst en de camera na elke tien opnamen wordt uitgeschakeld. De camera blijft een redelijke tijd uitgeschakeld*. Daarna wordt de camera weer ingeschakeld en wordt de testprocedure herhaald.

• De meegeleverde geheugenkaart van Canon wordt gebruikt.

* Totdat de temperatuur van de batterij weer normaal is.





















Weergeven: Normale temperatuur (23°C ±2°C/73°F ±3,6°F), normale relatieve vochtigheid (50% ± 20%), continu weergeven waarbij elk beeld 3 seconden zichtbaar is.



Zie *Batterij* (p. 164).

Geheugenkaarten en geschatte capaciteit







: Met geheugenkaart die wordt meegeleverd bij de camera

Opnamepixels	Compressie	32 MB	SDC-128M	SDC-512MSH
L (Groot) 3264 × 2448 pixels		8	35	139
		14	59	231
		30	123	479
M1 (Medium 1) 2592 × 1944 pixels		11	49	190
		21	87	339
		42	173	671
M2 (Medium 2) 2048 × 1536 pixels		18	76	295
		33	136	529
		66	269	1041
M3 (Medium 3) 1600 × 1200 pixels		30	121	471
		53	217	839
		102	411	1590
S (Klein) 640 × 480 pixels		114	460	1777
		177	711	2747
		278	1118	4317
 (Datumstempel) 1600 × 1200 pixels		53	217	839
W (Breedbeeld) 3264 × 1832 pixels		11	47	183
		19	79	307
		41	166	642

Dit is gebaseerd op standaardcriteria voor het maken van opnamen die zijn vastgelegd door Canon. De daadwerkelijke resultaten kunnen per opnamesituatie en gefotografeerd onderwerp verschillen.











Film







: Met geheugenkaart die wordt meegeleverd bij de camera

	Opnamepixels/ Opnamesnelheid	32 MB	SDC-128M	SDC-512MSH
 Standaard	 640 × 480 pixels 20 beelden/sec.	23 sec.	1 min. 36 sec.	6 min. 12 sec.
	 640 × 480 pixels 20 beelden/sec., LP	47 sec.	3 min. 10 sec.	12 min. 16 sec.
	 320 × 240 pixels 30 beelden/sec.	44 sec.	3 min. 1 sec.	11 min. 42 sec.
 Compact	 160 × 120 pixels 15 beelden/sec.	3 min. 36 sec.	14 min. 29 sec.	55 min. 57 sec.

• Maximumlengte van een filmclip bij : 3 min. De cijfers geven de maximale continue opnametijd aan.

Groote beeldgegevens (geschat)

Opnamepixels	Compressie		
			
 3264 × 2448 pixels	3436 kB	2060 kB	980 kB
 2592 × 1944 pixels	2503 kB	1395 kB	695 kB
 2048 × 1536 pixels	1602 kB	893 kB	445 kB
 1600 × 1200 pixels	1002 kB	558 kB	278 kB
 640 × 480 pixels	249 kB	150 kB	84 kB
 1600 × 1200 pixels	–	558 kB	–
 3264 × 1832 pixels	2601 kB	1540 kB	736 kB

	Opnamepixels/opnamesnelheid	Bestands grootte
 Standaard	 640 × 480 pixels 20 beelden/sec.	1280 kB/sec.
	 640 × 480 pixels 20 beelden/sec., LP	640 kB/sec.
	 320 × 240 pixels 30 beelden/sec.	660 kB/sec.
 Compact	 160 × 120 pixels 15 beelden/sec.	120 kB/sec.

MultiMediaCard

Interface	Compatibel met de standaard voor MultiMediaCards
Afmetingen	32,0 × 24,0 × 1,4 mm (1,26 × 0,94 × 0,06 inch)
Gewicht	Ongeveer 1,5 g (0.05 oz.)

SD-geheugenkaart

Interface	Compatibel met de standaard voor SD-geheugenkaarten
Afmetingen	32,0 × 24,0 × 2,1 mm (1,26 × 0,94 × 0,08 inch)
Gewicht	Ongeveer 2 g (0,07 oz.)

NiMH-batterij NB-3AH

(Geleverd bij de afzonderlijk verkrijgbare set van NiMH-batterijen NB4-300 of de set van batterij en oplader CBK4-300)

Type	NiMH-batterijen (nikkel-metaalhydride) van AA-formaat
Nominale spanning	1,2 V gelijkstroom
Nominale capaciteit	2500 mAh (min.: 2300 mAh)
Levensduur	Ongeveer 300 keer opladen
Omgevingstemperatuur	0 – 35°C (32 – 95°F)
Diameter × lengte	14,5 mm × 50,0 mm (0,57 × 1,97 inch)
Gewicht	Ongeveer 30 g (1,06 oz.)

Batterijlader CB-5AH/CB-5AHE

(Geleverd bij de afzonderlijk verkrijgbare set van batterij en oplader CBK4-300)

Nominaal ingangsvermogen	100-240 V wisselstroom (50/60 Hz)
Nominaal uitgangsvermogen	565 mA ×4, 1275 mA ×2
Oplaadtijd	Ongeveer 4 uur en 40 minuten* ¹ , ongeveer 2 uur* ²
Omgevingstemperatuur	0 – 35°C (32 – 95°F)
Afmetingen	65,0 × 105,0 × 27,5 mm (2,56 × 4,13 × 1,08 inch)
Gewicht	Ongeveer 95 g (3,35 oz.)

*1 Als u vier NB-3AH-batterijen oplaadt

*2 Als u twee NB-3AH-batterijen oplaadt in beide buitenste posities van de batterijlader

Compacte voedingsadapter CA-PS800

(Geleverd bij de optionele voedingsadapterset ACK800)

Nominaal ingangsvermogen	100-240 V wisselstroom (50/60 Hz)
Nominaal uitgangsvermogen	3,15 V gelijkstroom, 2 A
Omgevingstemperatuur	0 – 40°C (32 – 104°F)
Afmetingen	42,6 × 104,0 × 31,4 mm (1,68 × 4,09 × 1,24 inch)
Gewicht	Ongeveer 180 g (6,35 oz.) (exclusief netsnoer)

Index

Symbolen

[Red-Eye Reduction/Rode-ogenreductie]	76
[Rotate/Roteren].....	112

A

Accessoires.....	36
Adapterset.....	167
Afdrukken.....	20
Afdrukken/Delen, knop.....	42, 101
AF-hulplicht	40, 49
AF-Punt Zoom.....	78
Alles wissen	125
Auto Category.....	100
Autofocuskader	46, 82

B

Batterijcapaciteit.....	180
Batterijen	
Batterij bijna leeg	47
Plaatsen	10
Beeldomkeren.....	139
Bekijken	49
Berichten.....	154
Bestandnr.....	135
Beveiligen	124

C

Compressie.....	64
Computer	
aansluiten	29
downloaden naar computer ...	27
systeemvereisten.....	27
Continu-opnamen maken.....	75

D

Datum en tijd	13
Datum stempel	22
Datumbatterij	173
De datum opnemen in de beeldgegevens	22
Diashows	114
Digitaal inzoomen	55
Digitale tele-converter.....	55
Direct Print-compatibele printer	35, 38
Displaysjablonen	99
DPOF-afdrukinstellingen	126

E

Exif Print	178
------------------	-----

F

Film	
bekijken	26
Film-	
opnamen maken.....	24, 71
Flitser	
Instellingen	76
opnamen maken.....	59
Focus.....	80, 82
Focus-check	53, 80
Focus-checkweergave.....	105
Framerates	74

G

Geheugenkaarten	
Geschatte capaciteit.....	181
Geluidsmemo's	122
Gezicht det.	82

Gezicht selecteren en volgen.....	84
Groothoek	55

H

Halverwege indrukken	15
Hervat	18
Histogram.....	48

I

Indexweergave.....	104
Indicatielampjes	43
Instellingen registreren.....	101
ISO-waarde.....	65

K

Kaart	
Formatteren	134
Krachtige flitser	171

L

LCD-scherm.....	53
Lens intrekken.....	52
Lichtmeetmethode	91

M

Maak folder	137
macro	60
Menu	
afspelen, menu	50
FUNC. Menu	48
Instellen, menu	51
Instellingen.....	44
Opname Menu	49
Print, menu	50
Microfoon	24
Modus Automatisch	15
Modus Easy	17
Mute.....	51

My Category	109
My Colors	97

N

Nachtweergave.....	54
--------------------	----

O

Opname Bekijken	16
Opnamemodus	66
Beschikbare functies	189
Opnamepixels.....	63, 74
opstart scherm.....	51
Overbelicht, waarschuwing.....	54
Overgang.....	113
Overzicht van de onderdelen.....	40

P

Polsriem.....	12
Print Lijst.....	21
Print methode	52
Programmakeuzewiel	66

R

Raster	99
Reset alle.....	140
Rode-Ogen Correctie (afspelen).....	115
Rode-Ogen Correctie (opnamen)	76

S

Scherpstelvergrendeling.....	86
Sluiterknop.....	15
Spaarstand	51, 132
Springen (beelden zoeken)	107
Systeemschema	34

T

Taal van LCD-scherm	14
Telestand	55
Televisie	141
Terugkijken	80
Transport mode.....	46

U

Uitsnede.....	99
---------------	----

V

Veiligheidszone voor inzoomen	56
Veranderen	120
Verplaats.....	31
Verzendinstellingen (DPOF)	130
Video-uitgangssignaal.....	141
Voedingsadapterset ACK800...	170
Volledig indrukken.....	16
Volume.....	51

W

Waarschuwingbericht: camera beweegt	146
Wissen	19, 125
Wit Balans.....	94

Z

Zelfontspanner	61
Zoeker.....	41

Disclaimer



- Hoewel ernaar is gestreefd de informatie in deze handleiding volledig en accuraat weer te geven, kan geen aansprakelijkheid worden aanvaard voor mogelijke fouten of weglatingen.
- Canon behoudt zich het recht voor de specificaties van de hierin beschreven hardware en software te allen tijde zonder voorafgaande kennisgeving te wijzigen.
- Geen enkel gedeelte van deze gebruikershandleiding mag worden gereproduceerd, overgedragen, overgeschreven, in een opslagsysteem worden bewaard of in een andere taal worden vertaald zonder voorafgaande schriftelijke toestemming van Canon.
- Canon biedt geen garantie voor schade die het gevolg is van beschadigde of verloren gegevens door verkeerd gebruik of het niet naar behoren functioneren van de camera, de software, de SD-geheugenkaarten (SD-kaarten), pc's, randapparatuur of het gebruik van SD-kaarten van andere fabrikanten dan Canon.

Informatie over handelsmerken

- Microsoft, Windows Vista en het Windows Vista-logo zijn handelsmerken of gedeponeerde handelsmerken van Microsoft Corporation in de Verenigde Staten en/of andere landen.
- Macintosh, het Mac-logo, QuickTime en het QuickTime-logo zijn handelsmerken van Apple Inc. in de Verenigde Staten en andere landen.
- Het SDHC-logo is een handelsmerk.

Functionies beschikbaar in elke opnamemodus

Sommige functies zijn niet beschikbaar. Dit hangt af van de opnamemodus. Controleer in de onderstaande tabel welke functies voor de verschillende opnamemodi beschikbaar zijn.

Functie		Opnamemethode	 M	 AUTO		
			Lange sluitertijd			
Belichtingscompensatie (p. 90)			<input type="radio"/>	<input type="checkbox"/>	<input type="checkbox"/>	
Lange sluitertijd (p. 92)			<input type="checkbox"/>	<input type="radio"/>	<input type="checkbox"/>	
ISO waarde (p. 65)	Automatisch ¹⁾		<input type="radio"/>	<input type="checkbox"/>	<input type="checkbox"/>	
	Hoge ISO Automatisch		<input type="radio"/>	<input type="checkbox"/>	<input type="checkbox"/>	
	ISO 80 – 1600		<input type="radio"/>	<input type="radio"/>	<input type="checkbox"/>	
Wit Balans (p. 94)	Automatisch ¹⁾		<input type="radio"/>	<input type="radio"/>	<input type="radio"/>	
	Anders dan automatisch		<input type="radio"/>	<input type="radio"/>	<input type="checkbox"/>	
Transport mode (p. 61, 75)	Enkelbeeld		<input type="radio"/>	<input type="radio"/>	<input type="radio"/>	
	Continu		<input type="radio"/>	<input type="radio"/>	<input type="checkbox"/>	
	Zelfontspanner	2 sec./10 sec.		<input type="radio"/>	<input type="radio"/>	<input type="checkbox"/>
		Custom		<input type="radio"/>	<input type="radio"/>	<input type="checkbox"/>
My Colors (p. 97)			<input type="radio"/>	<input type="radio"/>	<input type="checkbox"/>	
Lichtmeetsysteem (p. 91)	Deelmeting		<input type="radio"/>	<input type="radio"/>	<input type="radio"/>	
	Gem. centrum meeting		<input type="radio"/>	<input type="checkbox"/>	<input type="checkbox"/>	
	Spot		<input type="radio"/>	<input type="checkbox"/>	<input type="checkbox"/>	
Aantal opnamepixels/compressie (foto's) (p. 63, 64)			<input type="radio"/>	<input type="radio"/>	<input type="checkbox"/>	
Datumstempel (Datum, Datum & Tijd) (p. 22)			<input type="radio"/>	<input type="radio"/>	<input type="checkbox"/>	
Aantal opnamepixels, framesnelheid, compressie (films) (p. 71)	640 × 480, 20 fps / 20 fps LP		<input type="checkbox"/>	<input type="checkbox"/>	<input type="checkbox"/>	
	320 × 240, 30 fps		<input type="checkbox"/>	<input type="checkbox"/>	<input type="checkbox"/>	
	160 × 120, 15 fps		<input type="checkbox"/>	<input type="checkbox"/>	<input type="checkbox"/>	
Belichting vergrendelen (p. 88)			<input type="radio"/>	<input type="checkbox"/>	<input type="checkbox"/>	
Flitsbelichtingsvergrendeling (p. 89)			<input type="radio"/>	<input type="checkbox"/>	<input type="checkbox"/>	
AF lock (p. 86)			<input type="radio"/>	<input type="radio"/>	<input type="checkbox"/>	
Opnamezone (p. 60)	Normaal		<input type="radio"/>	<input type="radio"/>	<input type="checkbox"/>	
	Macro		<input type="radio"/>	<input type="radio"/>	<input type="checkbox"/>	
Gezicht selecteren en volgen (p. 84)			<input type="radio"/>	<input type="radio"/>	<input type="checkbox"/>	
Flitser (p. 59)	Automatisch		<input type="radio"/>	<input type="checkbox"/>	<input type="radio"/>	
	Aan		<input type="radio"/>	<input type="radio"/>	<input type="checkbox"/>	
	Uit		<input type="radio"/>	<input type="radio"/>	<input type="radio"/>	
Instelling LCD-scherm (p. 53)	LCD-scherm (uit)		<input type="radio"/>	<input type="radio"/>	<input type="checkbox"/>	
	LCD-scherm (geen informatie)		<input type="radio"/>	<input type="radio"/>	<input type="checkbox"/>	
	LCD-scherm (informatieweergave)		<input type="radio"/>	<input type="radio"/>	<input type="radio"/>	

Functie	Opnamemethode	CAM		AUTO	
		Lange sluit			
AF Frame (p. 82)	Gezicht det.	<input type="radio"/>	<input type="radio"/>	<input type="radio"/>	<input type="radio"/>
	AiAF (9-punts)	<input type="radio"/>	<input type="radio"/>	<input type="radio"/>	—
	Centrum	<input type="radio"/>	<input type="radio"/>	<input type="radio"/>	—
AF-Punt Zoom (p. 78)		<input type="radio"/>	<input type="radio"/>	<input type="radio"/>	—
Digitale zoom ⁴⁾ (p. 55)	Standaard	<input type="radio"/>	<input type="radio"/>	<input type="radio"/>	<input type="radio"/> ⁵⁾
	Digitale Tele-converter	<input type="radio"/>	<input type="radio"/>	<input type="radio"/>	—
Flitsinstellingen (p. 76)	Slow synchronisatie	<input type="radio"/>	<input type="radio"/> ⁵⁾	—	—
	Rode-ogen Corr.	<input type="radio"/>	<input type="radio"/>	<input type="radio"/>	—
	Lamp Aan	<input type="radio"/>	<input type="radio"/>	<input type="radio"/>	<input type="radio"/> ⁵⁾
Handm. Timer (vertraging, opnamen) (p. 61)		<input type="radio"/>	<input type="radio"/>	<input type="radio"/>	—
AF-hulplicht (p. 49)		<input type="radio"/>	<input type="radio"/>	<input type="radio"/>	<input type="radio"/> ⁶⁾
Bekijken (Opname controleren) (p. 49)		<input type="radio"/>	<input type="radio"/>	<input type="radio"/>	— ⁸⁾
Terugkijken (p. 16)	Uit	<input type="radio"/>	<input type="radio"/>	<input type="radio"/>	<input type="radio"/>
	Details / Focus check	<input type="radio"/>	<input type="radio"/>	<input type="radio"/>	—
Auto Category (p. 100)		<input type="radio"/>	<input type="radio"/>	<input type="radio"/>	<input type="radio"/> ⁵⁾
Disp. Sjabloon (p. 99)	Raster	<input type="radio"/>	<input type="radio"/>	<input type="radio"/>	—
	Uitsnede/Beide	<input type="radio"/>	<input type="radio"/>	<input type="radio"/>	—
Instellingen registreren voor de knop Afdrukken/Delen (p. 101)		<input type="radio"/>	<input type="radio"/>	<input type="radio"/>	—

○ : Instelling is beschikbaar of optimale waarde wordt automatisch door de camera ingesteld

— : Niet beschikbaar.

- 1) Instellen op de optimale waarde, afhankelijk van de opnamemodus.
- 2) Opnamepixels vast ingesteld op Hoog, compressie vast ingesteld op Fijn.
- 3) Inclusief macro.
- 4) Datum stempel en Breedbeeld zijn niet beschikbaar.
- 5) Altijd op [Aan] ingesteld
- 6) Altijd op [Aan] ingesteld wanneer [Auto Flits] is geselecteerd.
- 7) Alleen beschikbaar wanneer de flitser op [Aan] is ingesteld.
- 8) Vast ingesteld op 2 seconden.

Canon