

NEDERLANDS

Canon

DIGITAL
IXUS 860 IS

Gebruikershandleiding



Aan de slag

Meer informatie

Overzicht van de onderdelen

Basishandelingen

Veelgebruikte opnamefuncties

Verschillende opnamemethoden

Afspelen/wissen

Afdruk-/verzendinginstellingen

Aansluiten op de televisie

De camera aanpassen

Problemen oplossen

Lijst met berichten

Bijlagen

Lees zorgvuldig de veiligheidsvoorschriften (pags. 201 – 211).

DiGiC III

PictBridge

DIRECT
PRINT

BUBBLE JET
DIRECT

Exif Print

DPOF

HI-SPEED
CERTIFIED
USB

Werkstroom en handleidingen

De volgende handleidingen zijn beschikbaar. Raadpleeg deze handleidingen volgens het onderstaande stroomdiagram.

 : Inhoud van deze handleiding

Controleer de inhoud van de verpakking

Aan de slag (p. 7)

Hier wordt uitgelegd hoe u taken kunt uitvoeren, zoals batterijen opladen, geheugenkaarten installeren, de datum en de tijd instellen, beelden vastleggen, weergeven en wissen, en eenvoudige afdruktaken uitvoeren.

Meer informatie (p. 37)

Hier vindt u informatie over de benaming van de cameraonderdelen en gedetailleerde instructies voor het nemen en weergeven van foto's. Hier vindt u informatie voor geavanceerde toepassingen van de camera.

De camera aansluiten op andere apparaten

- Verbinding maken met een printer
- Verbinding maken met een tv
- Verbinding maken met een computer



Gebruikershandleiding
(deze handleiding)



Gebruikershandleiding
voor Direct Print



Startershandleiding

De inhoud van de verpakking controleren

De verpakking bevat de volgende onderdelen. Indien u merkt dat er iets ontbreekt, neem dan contact op met de leverancier van het product.

1 Camera



2 Batterij NB-5L (met kapje)



3 Batterijlader CB-2LX/CB-2LXE

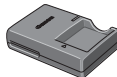

4 Geheugenkaart (32 MB)



5 Interfacekabel IFC-400PCU

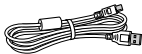

6 AV-kabel AVC-DC300



7 Polsriem WS-DC2



8 Cd Canon Digital Camera Solution Disk



9 Gebruikershandleidingen



- Introductiehandleiding
- Brochure 'Gebruik van Canon-accessoires wordt aanbevolen'



- Cd Canon Digital Camera Manuals Disk

10 Boekje Overeenkomst Europees Garantie Systeem (EWS)



Mogelijk presteert de camera niet optimaal met de meegeleverde geheugenkaart.



Met deze camera kunt u geheugenkaarten gebruiken van de volgende typen: SD, SDHC (SD High Capacity), MultiMediaCards, MMC plus en HC MMCplus. Al deze kaarten worden in deze handleiding 'geheugenkaarten' genoemd.

Inhoudsopgave

Onderwerpen die met een ☆ zijn gemarkeerd, bevatten een overzicht van camerafuncties of procedures.

Lees dit eerst

6

Aan de slag 7

Vorbereidingen	8
Stilstaande beelden opnemen ( Automatische modus)	14
Stilstaande beelden bekijken	17
Films opnemen ( Standaardmodus)	18
Films bekijken	20
Wissen	21
Afdrukken	22
Beelden downloaden naar een computer	24
Systeemschema	32











Meer informatie 37

Overzicht van de onderdelen 38

Het Touch Control Dial gebruiken	41
De knop  gebruiken	43
De modusschakelaar gebruiken	44
Lampje	45
Energiebesparing	45

Basishandelingen 47

☆ Menu's en instellingen	47
☆ Menu's en instellingen	49
Het LCD-scherm gebruiken	54
Informatie op het LCD-scherm	55
Alle standaardwaarden herstellen	64
Geheugenkaarten formatteren	65

Veelgebruikte opnamefuncties	66
  Opnemen met de optische zoomfunctie	66
De Digitale zoom/Digitale Tele-converter gebruiken	67
Vergrote close-ups maken (Digitale Macro)	70
 De flitser gebruiken	71
  Close-ups/Oneindige opnamen maken	72
 De zelfontspanner gebruiken	73
De opgenomen pixels/ Compressie (foto's) wijzigen	75
De Briefkaartmodus configureren	77
De datum opnemen in de beeldgegevens	78
De functie voor beeldstabilisatie instellen	79
Verschillende opnamemethoden	81
Opnamen maken in modi voor speciale omstandigheden	81
Opnamen maken in de modus Handmatig	84
 Continu-opnamen	85
De functie Rode-ogenreductie instellen	86
De functie Slow sync instellen	87
 Filmopnamen maken	88
Panoramische opnamen maken (Stitch Hulp)	93
Scherpstelling en gezichtsuitdrukking controleren (Focus check)	95
Verschillende methoden voor scherpstellen gebruiken	97
Opnamen maken van onderwerpen die moeilijk kunnen worden scherpgesteld (Focusvergrendeling, AF lock)	100
De belichting vergrendelen (AE lock)	102
De flitsbelichting vergrendelen (Flitsbelichtingsvergrendeling)	103
 De ISO-waarde aanpassen	104
 Effect van camerabewegingen verminderen (Auto ISO shift)	105
De belichtingscompensatie aanpassen	107
Verschillende methoden voor lichtmeting gebruiken	108
De sluitertijd instellen (Lange sluiters)	109
De kleurtoon aanpassen (Wit Balans)	111
Opnamen maken in een modus van My Colors	114
Kleuren wijzigen	116
Beelden automatisch in categorieën indelen (Auto Category)	121
 Instellingen toewijzen aan de knop Afdrukken/Delen	122
De displaysjablonen instellen	124

De functie Beeldomkeren instellen	125
Een doelmap voor beelden maken (Folder)	126
Bestandsnummer opnieuw instellen	128
Afspelen/wissen	130
<hr/>	
 Een beeld vergroten	130
 Negen beelden tegelijk weergeven (indexweergave)	131
Scherpstelling en gezichtsuitdrukking controleren (scherm Focus check)	132
 Naar beelden springen	134
Beelden indelen in categorieën (My Category)	136
Films bekijken (Werken met het filmbedieningspaneel)	140
Films bewerken	142
Beelden roteren in het scherm	144
Weergeven met overgangseffecten	145
Automatisch afspelen (Dia Shows)	146
De functie Rode-Ogen Corr.	151
Effecten toepassen met de functie My Colors	155
Beelden veranderen	158
Geluidsmemo's aan beelden toevoegen	160
Alleen geluid opnemen (Audio Recorder)	162
Beelden beveiligen	164
Beelden wissen	168
Functies toewijzen aan de weergaveknop	172
Afdruk-/verzendinginstellingen	174
<hr/>	
De DPOF-afdrukinstellingen selecteren	174
De DPOF-verzendinginstellingen selecteren	181
Aansluiten op de televisie	183
<hr/>	
Opnamen maken/weergeven met een televisie	183
De camera aanpassen (Mijn camera-instellingen)	184
<hr/>	
Mijn camera-instellingen wijzigen	184
Mijn camera-instellingen registreren	185
Problemen oplossen	187
<hr/>	
Lijst met berichten	197
<hr/>	

Bijlagen	201
Veiligheidsvoorschriften	201
Defecten voorkomen	205
Omgaan met de batterij	206
De heroplaadbare lithiumbatterij recylen	208
Omgaan met de geheugenkaart.....	210
Een voedingsadapterset gebruiken (afzonderlijk verkrijgbaar)	212
Een op een flitschoen gemonteerde flitser gebruiken (afzonderlijk verkrijgbaar)	213
Onderhoud en verzorging van de camera	215
Specificaties	216
Index	226
☆ Functies beschikbaar in elke opnamemodus	230

Gebruikte symbolen in deze handleiding

The image shows a screenshot of the camera's menu system, specifically the 'De Briefkaartmodus configureren' screen. The menu is titled 'De Briefkaartmodus configureren' and includes a sub-header 'De Functies beschikbaar in elke opnamemodus (p. 230)'. Below the title, there is a row of icons representing various shooting modes. A line points from the text 'Positie modusschakelaar' to this row of icons. Below the icons, there is a list of instructions for selecting the 'Briefkaartmodus'. A line points from the text 'Beschikbare opnamemodi' to the icons, and another line points from the text 'Deze modi zijn niet beschikbaar' to the icons that are dimmed. A third line points from the text 'Deze modi zijn beschikbaar' to the icons that are highlighted. At the bottom of the screenshot, there are two warning icons: a triangle with an exclamation mark and a document with a pencil. Lines point from these icons to the explanatory text boxes at the bottom of the page.

Positie modusschakelaar

Beschikbare opnamemodi

Deze modi zijn niet beschikbaar

Deze modi zijn beschikbaar

Met dit symbool worden situaties aangegeven die de werking van de camera kunnen beïnvloeden.

Met dit symbool worden onderwerpen aangegeven die extra informatie geven naast de basisprocedures.

De uitleg in deze handleiding is gebaseerd op de standaardinstellingen bij aanschaf van de camera.

Lees dit eerst

Proefopnamen

Wij raden u aan eerst diverse proefopnamen te maken om te controleren of de camera werkt en of u de camera juist bedient, voordat u belangrijke onderwerpen fotografeert.

Canon Inc., dochterondernemingen van Canon en andere aangesloten bedrijven en distributeurs zijn niet aansprakelijk voor welke gevolgschade dan ook die voortvloeit uit enige fout in de werking van een camera of accessoire, inclusief geheugenkaarten, die ertoe leidt dat een opname niet kan worden gemaakt of niet kan worden gemaakt op een manier die door apparaten kan worden gelezen.

Schending van het auteursrecht

Digitale camera's van Canon zijn bedoeld voor persoonlijk gebruik en mogen nooit worden gebruikt op een wijze die inbreuk doet op of strijdig is met internationale of binnenlandse wetten en bepalingen op het gebied van copyright. In sommige gevallen kan het kopiëren van beelden van voorstellingen, tentoonstellingen of commerciële eigendommen met behulp van een camera of ander apparaat in strijd zijn met het copyright of andere wettelijke bepalingen, ook al is de opname gemaakt voor persoonlijk gebruik.

Garantiebeperkingen

Voor informatie over de garantie op uw camera, raadpleegt u het boekje Overeenkomst Europees Garantie Systeem (EWS) dat bij de camera is geleverd.

U kunt het boekje Overeenkomst Europees Garantie Systeem (EWS) ook raadplegen voor contactinformatie voor de Canon Klantenservice.

Temperatuur van de camerabehuizing

Als u de camera lang continu gebruikt, kan de camerabehuizing warm worden. Houd hier rekening mee en wees voorzichtig als u de camera lang gebruikt.

Informatie over het LCD-scherm

Het LCD-scherm is gefabriceerd met extreem hoge precisietechnieken. Meer dan 99,99% van de pixels voldoet aan de specificaties. Minder dan 0,01% van de pixels kan soms weigeren of als zwarte of rode puntjes verschijnen. Dit heeft geen invloed op het opgenomen beeld en duidt niet op een defect.

Videosysteem

Stel op de camera het videosysteem van uw land in voordat u de camera aansluit op een televisie.

Taalinstelling

Zie *De taal van het LCD-scherm instellen* (p. 13) als u de taalinstelling wilt wijzigen.

Aan de slag

- **Vorbereidingen**
- **Stilstaande beelden opnemen**
- **Stilstaande beelden bekijken**
- **Films opnemen**
- **Films bekijken**
- **Wissen**
- **Afdrukken**
- **Beelden downloaden
naar een computer**
- **Systemschema**

Voorbereidingen

De batterij opladen

1. Plaats de batterij in de batterijlader.

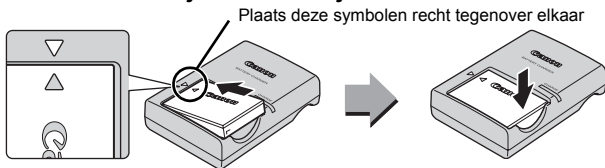

2. Steek de stekker van de batterijlader (CB-2LX) in een stopcontact of sluit het netsnoer aan op de batterijlader (CB-2LXE) en steek de stekker in het stopcontact.

Het model en type van de batterijlader kan per land verschillen.

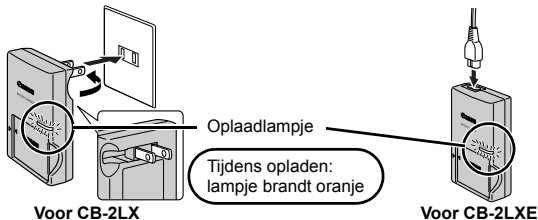

3. Verwijder de batterij nadat het opladen is voltooid.

Het opladen van de batterij neemt ongeveer 2 uur en 5 minuten in beslag.

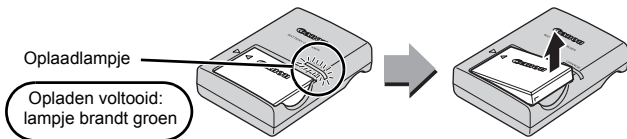

Als u de levensduur van de batterij wilt waarborgen, moet u de batterij nooit langer dan 24 uur opladen.

De batterij en geheugenkaart plaatsen

1. Schuif het klepje naar voren en open het klepje (①, ②).

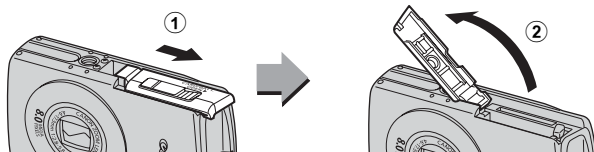

2. Plaats de batterij.

De batterij klikt vast.

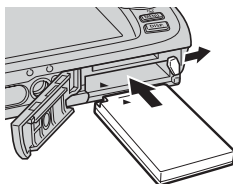

3. Schuif de geheugenkaart in de camera totdat u een klik hoort.

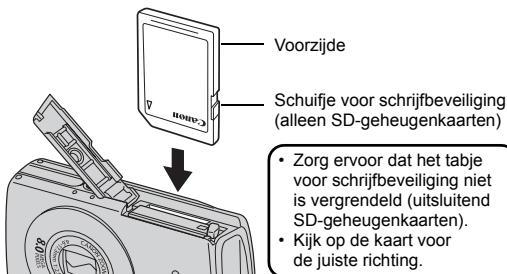

Zorg ervoor dat de geheugenkaart in de juiste richting in de camera wordt geplaatst. Als u de geheugenkaart niet in de juiste richting plaatst, wordt de kaart niet herkend of werkt deze niet.

4. Sluit het klepje (1, 2).

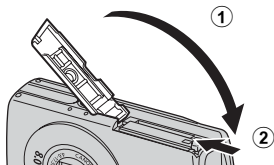

■ De batterij verwijderen

Duw de batterijvergrendeling in de richting van de pijl (1) en trek de batterij naar buiten (2).

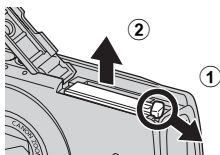

■ De geheugenkaart verwijderen

Duw met uw vinger of het rondje aan de polsriem op de geheugenkaart totdat u een klik hoort en laat de geheugenkaart dan los.

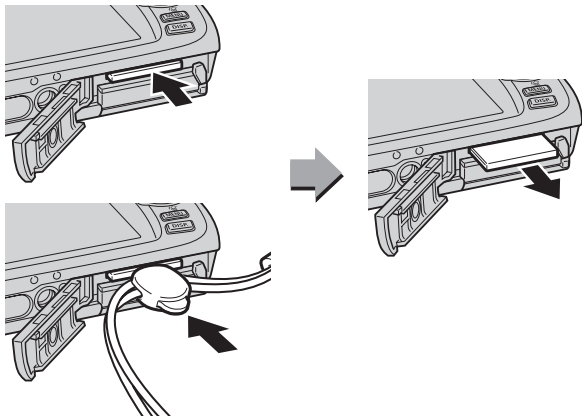

De polsriem bevestigen

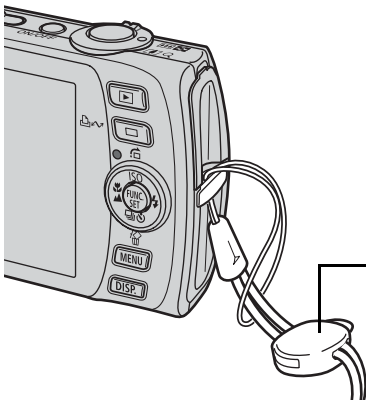

Rondje

U kunt het rondje gebruiken om het klepje van de DIGITAL-uitgang te openen bij het plaatsen of verwijderen van een geheugenkaart. U kunt het rondje aan de polsriem verschuiven.



Het wordt aanbevolen dat u de polsriem gebruikt om te vermijden dat de camera valt tijdens het gebruik.

Datum en tijd instellen

Het menu [Datum/Tijd] verschijnt wanneer de camera voor het eerst wordt ingeschakeld. Stel de datum en tijd in zoals hieronder aangegeven in stap 3 en 4.

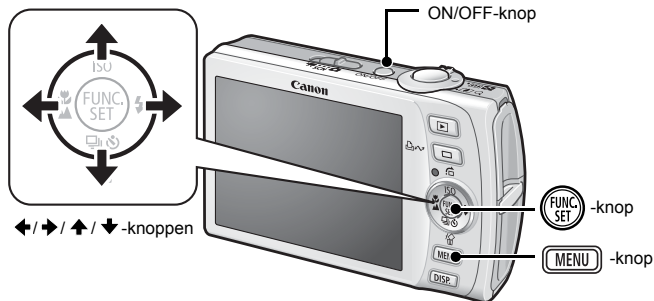

1. Druk op de ON/OFF-knop.

2. Selecteer [Datum/Tijd]

1. Druk op de knop .
2. Gebruik de knop of om het menu (Instellen)] te selecteren.
3. Gebruik de knop of om [Datum/Tijd] te selecteren.
4. Druk op de knop .



3. Selecteer jaar, maand, dag en tijd, en de weergavevolgorde.

1. Gebruik de knop of om een categorie te selecteren.
2. Gebruik de knop of om de waarde in te stellen.

4. Druk op de knop .

5. Druk op de knop .





- Instellingen als datum en tijd worden opgeslagen met de oplaadbare lithiumbatterij die in de camera is ingebouwd. Plaats een opgeladen batterij in de camera. Als u de afzonderlijk verkrijgbare voedingsadapterset ACK-DC30 gebruikt, neemt het opladen van de batterij ongeveer vier uur in beslag. De batterij wordt ook opgeladen wanneer de camera is uitgeschakeld.
- Als u de hoofdbatterij verwijdert, kunnen de instellingen voor datum en tijd na ongeveer drie weken verloren gaan. Stel in dat geval de datum en tijd opnieuw in.
- U kunt de ingestelde datum en tijd op de beelden afdrucken (p. 78).

De taal van het LCD-scherm instellen

U kunt de taal wijzigen waarin de menu's en berichten op het LCD-scherm worden weergegeven.

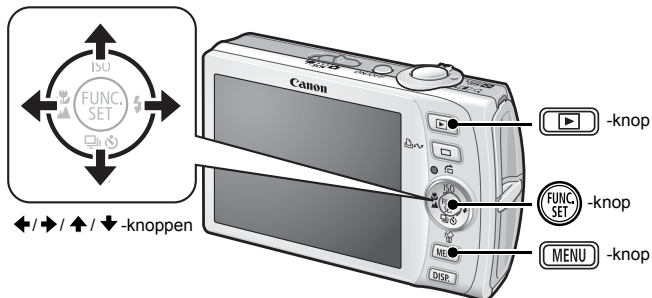

1. Druk op de knop .
2. Houd de knop ingedrukt en druk op de knop .
3. Gebruik de knop , , of om een taal te selecteren.
4. Druk op de knop .

Stilstaande beelden opnemen

(Automatische modus)

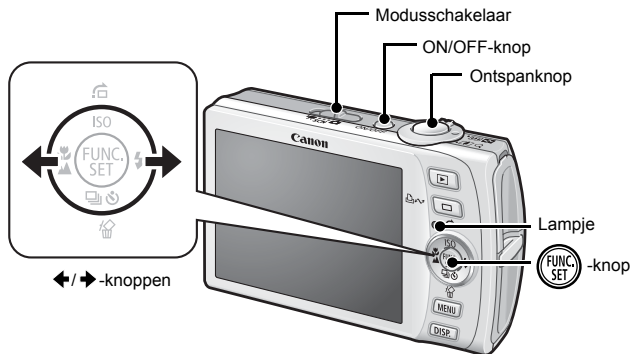

1. Druk op de ON/OFF-knop.

- Het opstartgeluid klinkt en het opstartscherm wordt weergegeven op het LCD-scherm.
- Wanneer u de ON/OFF-knop nogmaals indrukt, wordt de camera uitgeschakeld.

2. Selecteer een opnamemodus.

1. Stel de modusschakelaar in op  (Opname).
2. Druk op de knop .
3. Gebruik de knop  of  om  (Automatisch) te selecteren.
4. Druk op de knop .

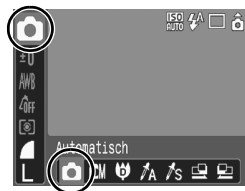

3. Richt de camera op het onderwerp.

4. Houd de ontspanknop half ingedrukt om de focus in te stellen.

- Wanneer de camera wordt scherpgesteld, laat deze tweemaal een piepgeluid horen en brandt het lampje groen (oranje wanneer er wordt geflitst).

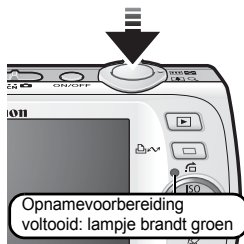

- AF frames worden op het LCD-scherm in het groen weergegeven op de focuspunten.



AF frame

5. Druk, zonder iets te veranderen, de ontspanknop helemaal in (volledig ingedrukt) om de opname te maken.

- Het sluitergeluid klinkt eenmaal en het beeld wordt vastgelegd.
- Het lampje knippert groen en het bestand wordt naar de geheugenkaart weggeschreven.

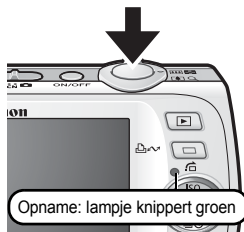

Instelling [mute]

Door op de knop **DISP.** te drukken terwijl u de camera inschakelt, wordt de instelling [mute] op [Aan] ingesteld, waardoor alle camerageluiden behalve de waarschuwingsgeluiden worden uitgeschakeld. Deze instelling kan worden gewijzigd door de optie [mute] in het menu [**FF**] (Instellen)] aan te passen (p. 51).

Beelden direct weergeven na opname (Opname Bekijken)

Opgenomen beelden worden onmiddellijk na het maken van de opname ongeveer 2 seconden op het LCD-scherm weergegeven.

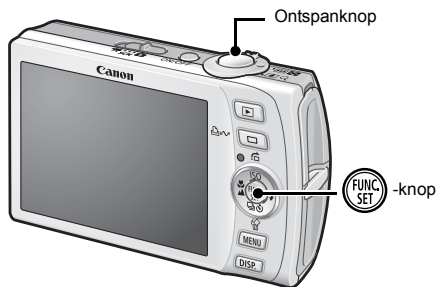

Op de volgende manieren kunt u het beeld ook direct na de opname weergeven, zodat u het beeld kunt controleren.

- **Houd de ontspanknop volledig ingedrukt.**
- **Druk tijdens de weergave op de knop .**

Zelfs wanneer een beeld wordt weergegeven, kunt u een opname maken door op de ontspanknop te drukken.



U kunt het weergave-interval wijzigen door in het menu [ (Opname)] de optie [Bekijken] in te stellen.

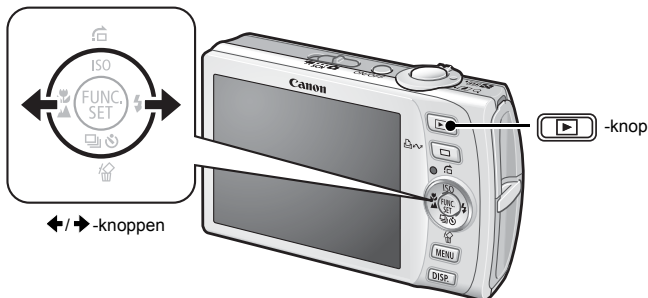

Stilstaande beelden bekijken



1. Druk op de knop .

Het laatst opgenomen beeld wordt weergegeven.

2. Gebruik de knop of om de foto weer te geven die u wilt bekijken.

- Gebruik de knop  om naar het vorige beeld te gaan en de knop  om naar het volgende beeld te gaan.
- De beelden volgen elkaar sneller op als u de knop ingedrukt houdt, maar worden grover weergegeven.



Als u al beelden hebt weergegeven, wordt het beeld dat u als laatste hebt bekeken weergegeven (Weergave hervatten).

Als de geheugenkaart is vervangen of als de beelden op de geheugenkaart zijn bewerkt op een computer, wordt het nieuwste beeld op de geheugenkaart weergegeven.

Films opnemen (Standaardmodus)

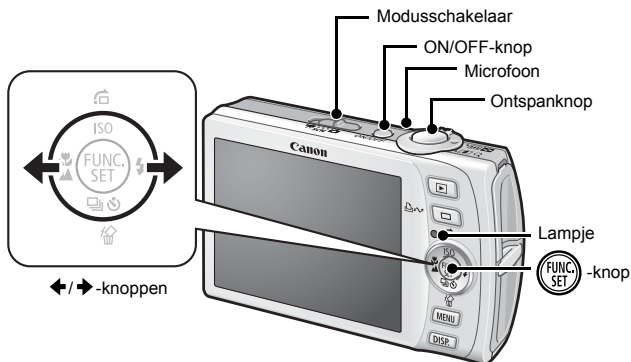

1. Druk op de ON/OFF-knop.

2. Selecteer een opnamemodus.

1. Zet de modusschakelaar op  (Film).
2. Druk op de knop .
3. Gebruik de knop  of  om  (Standaard) te selecteren.
4. Druk op de knop .

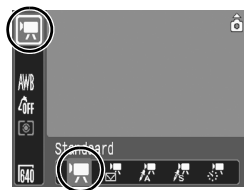

3. Richt de camera op het onderwerp.



- Raak de microfoon niet aan terwijl u de opname maakt.
- Gebruik behalve de ontspanknop geen andere knoppen. Het geluid van andere knoppen wordt met de film opgenomen.

4. Houd de ontspanknop half ingedrukt om de focus in te stellen.

- Er klinkt tweemaal een piepgeluid en het lampje brandt groen wanneer de camera wordt scherpgesteld.
- De belichting, focus en witbalans worden automatisch ingesteld wanneer u de knop half indrukt.

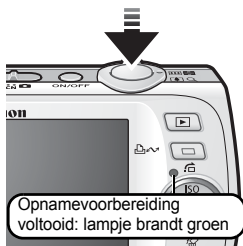

5. Druk, zonder iets te veranderen, de ontspanknop helemaal in (volledig ingedrukt) om de opname te maken.

- De opname begint.

- Tijdens het opnemen wordt de verstreken opnametijd weergegeven en verschijnt [● REC] op het LCD-scherm.

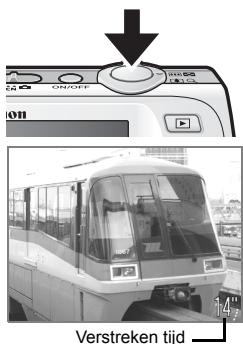

6. Druk opnieuw op de sluiterknop om de opname te beëindigen.

- Het lampje knippert groen en de gegevens worden naar de geheugenkaart weggeschreven.
- Het opnemen stopt automatisch zodra de maximum opnametijd verstreken is of wanneer het ingebouwde geheugen of de geheugenkaart vol is.

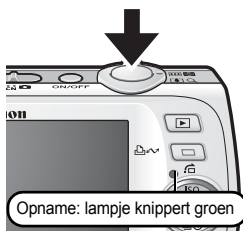

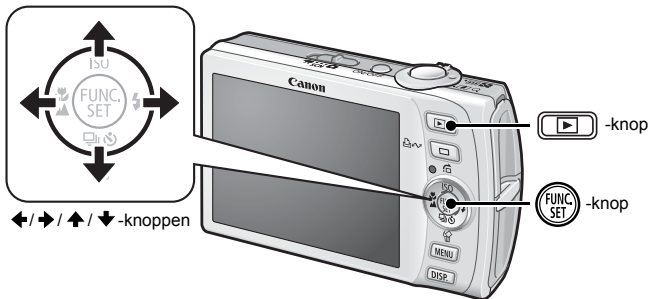

Films bekijken









1. Druk op de knop  .

2. Gebruik de knop  of  om een film weer te geven en druk op de knop  .

Beelden met het pictogram   zijn films.



3. Gebruik de knop  of  om  (Weergeven) te selecteren en druk vervolgens op de knop  .

- De film wordt afgespeeld.
- Als u tijdens het afspelen op de knop **FUNC./SET** drukt, kunt u de film pauzeren en opnieuw starten.
- U kunt het afspeelvolumeregelen met de knop  of  .



Wissen

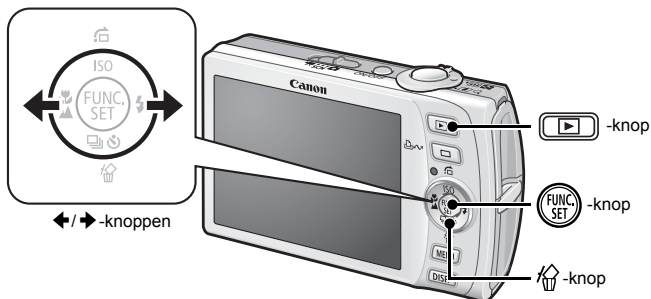

1. Druk op de knop .
2. Gebruik de knop of om het beeld te selecteren dat u wilt wissen en druk vervolgens op de knop .
3. Gebruik de knop of om [Wissen] te selecteren en druk vervolgens op de knop .

Als u het wissen wilt annuleren, selecteert u [Stop].



Gewiste beelden kunnen niet worden hersteld. Denk goed na voordat u beelden wist.

Afdrukken

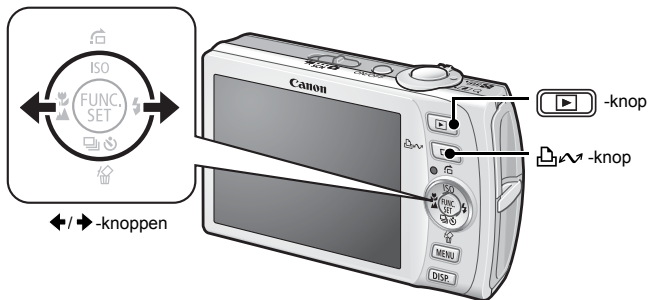

1. Sluit de camera aan op een Direct Print-compatibele printer*1.

- Maak met uw nagel het klepje open en plaats de interfacekabel correct in de uitgang.
- Zie de handleiding van de printer voor instructies voor het aansluiten.

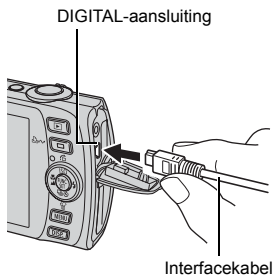
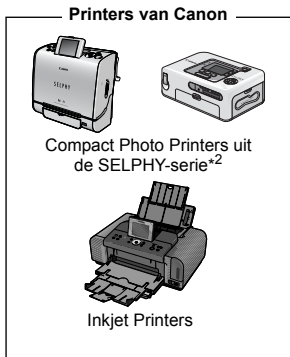

*1 Aangezien deze camera een standaardprotocol (PictBridge) gebruikt, kunt u de camera niet alleen gebruiken met andere printers van Canon maar ook met printers van een ander merk die de functie PictBridge ondersteunen.

*2 U kunt ook de CP-10/CP-100/CP-200/CP-300 gebruiken.

2. Schakel de printer in.

3. Druk op de knop van de camera en zet deze aan.

- The knop  brandt blauw.
- Het pictogram ,  of  verschijnt op het LCD-scherf als de aansluiting correct is (de pictogrammen kunnen verschillen naargelang het type printer).
-   verschijnt bij films.



4. Gebruik de knop of om het beeld te selecteren dat u wilt afdrukken en druk vervolgens op de knop .

De knop  gaat blauw knipperen en het afdrukken begint.

Wanneer u klaar bent met afdrukken, schakelt u de camera en de printer uit en verwijdert u de interfacekabel.

Beelden downloaden naar een computer

Benodigheden

- Camera en computer
- De cd Canon Digital Camera Solution Disk die bij de camera is geleverd
- De interfacekabel die bij de camera is geleverd

Systeemvereisten

De computer waarop u de software installeert, moet voldoen aan de volgende minimumvereisten.

■ Windows

Besturingssysteem	Windows Vista Windows XP Service Pack 2 Windows 2000 Service Pack 4	
Computermodel	Het bovenstaande besturingssysteem moet vooraf zijn geïnstalleerd op computers met ingebouwde USB-poorten.	
Processor	Windows Vista Windows XP/Windows 2000	Pentium 1,3 GHz of hoger Pentium 500 MHz of hoger
RAM	Windows Vista Windows XP/Windows 2000	512 MB of meer 256 MB of meer
Aansluiting	USB	
Vrije ruimte op de vaste schijf	<ul style="list-style-type: none"> • Canon Utilities - ZoomBrowser EX - PhotoStitch • Canon Camera TWAIN Driver 	200 MB of meer 40 MB of meer 25 MB of meer
Beeldscherm	1.024x768 pixels/High Color (16-bits) of meer	

■ Macintosh

Besturingssysteem	Mac OS X (v10.3-v10.4)	
Computermodel	Het bovenstaande besturingssysteem moet vooraf zijn geïnstalleerd op computers met ingebouwde USB-poorten.	
Processor	PowerPC G3/G4/G5- of Intel-processor	
RAM	256 MB of meer	
Aansluiting	USB	
Vrije ruimte op de vaste schijf	<ul style="list-style-type: none"> • Canon Utilities - ImageBrowser - PhotoStitch 	300 MB of meer 50 MB of meer
Beeldscherm	1.024x768 pixels/32.000 kleuren of meer	

Het downloaden van beelden voorbereiden

Zorg ervoor dat eerst de software is geïnstalleerd voordat u de camera op de computer aansluit.

1. De software installeren.

■ Windows

1. Plaats de cd Canon Digital Camera Solution Disk in het cd-romstation van de computer.

2. Klik op [Easy Installation/
Eenvoudige installatie].

Volg de berichten op het scherm om verder te gaan met de installatie.

3. Klik op [Restart/Opnieuw starten] of [Finish/Voltooien] wanneer de installatie is voltooid.

Als de installatie is voltooid, wordt de knop [Restart/Opnieuw starten] of [Finish/Voltooien] weergegeven. Klik op de knop die wordt weergegeven.

4. Verwijder de cd-rom uit het station wanneer het normale bureaubladscherm verschijnt.

■ Macintosh

Dubbelklik op het pictogram  in het cd-romvenster. Als het installatiescherm wordt weergegeven, klikt u op [Install/Installeren]. Volg de aanwijzingen op het scherm om verder te gaan.

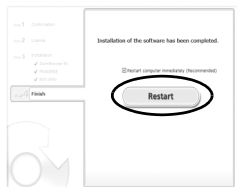

2. De camera aansluiten op een computer.

1. Sluit de meegeleverde interfacekabel aan op de USB-poort van de computer en de DIGITAL-uitgang van de camera.

- Maak met uw nagel het klepje open en plaats de interfacekabel correct in de uitgang.

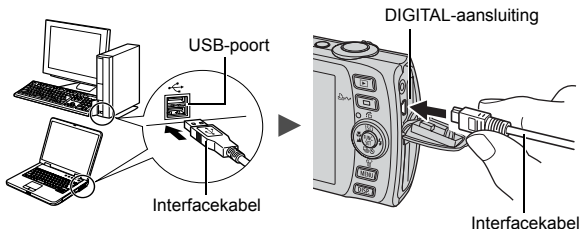

3. Het downloaden van beelden naar de computer voorbereiden.

1. Druk op de knop  van de camera en zet deze aan.

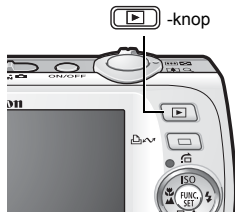

Pak altijd de zijkanten van de aansluiting vast wanneer u de interfacekabel uit de DIGITAL-uitgang van de camera trekt.



Als het venster [Digital Signature Not Found/Geen digitale handtekening gevonden] wordt weergegeven, klikt u op [Yes/Ja]. Het USB-stuurprogramma wordt automatisch verder op de computer geïnstalleerd wanneer u de camera koppelt en een verbinding opent.

■ Windows

Selecteer [Canon CameraWindow] en klik op [OK].



Als het dialoogvenster Gelegenh. niet wordt weergegeven, klikt u op het menu [Start] en selecteert u [All Programs/ Alle programma's] of [Programs/Programma's] gevolgd door [Canon Utilities], [CameraWindow], [CameraWindow] en [CameraWindow].

CameraWindow wordt weergegeven.



De voorbereidingen voor het downloaden van de beelden zijn nu voltooid. Ga naar het gedeelte 'Beelden downloaden met de camera' (p. 29) (niet voor Windows 2000).



Met Windows 2000 kunt u via de computer beelden downloaden. Raadpleeg de *Startershandleiding* voor meer informatie.

■ Macintosh

Wanneer er een verbinding tot stand wordt gebracht tussen de camera en de computer wordt het venster CameraWindow weergegeven. Als dit venster niet wordt weergegeven, klikt u op het pictogram [CameraWindow] op de taakbalk onder aan het bureaublad.



De voorbereidingen voor het downloaden van de beelden zijn nu voltooid. Ga naar het gedeelte 'Beelden downloaden met de camera' (p. 29).



Raadpleeg de *Startershandleiding* voor informatie over het downloaden van beelden met de computer.

Beelden downloaden met de camera (functie Verplaats)

Installeer de software voordat u voor het eerst beelden begint te downloaden via de functie Verplaats (p. 25).

Gebruik deze methode om beelden te downloaden met behulp van de camera (niet voor Windows 2000).

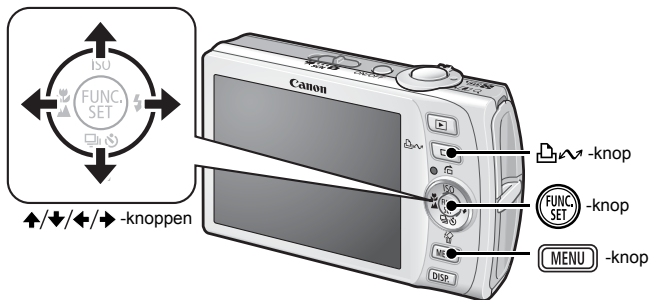

	Alle beelden	Hiermee kunt u alle beelden naar de computer verzenden en opslaan.
	Nieuwe beelden	Hiermee kunt u alleen de beelden naar de computer verzenden en opslaan die niet eerder zijn verzonden.
	Verpl. DPOF beeld	Hiermee kunt u alleen de beelden met DPOF-verzendinstellingen naar de computer verzenden en opslaan.
	Select & verplaats	Hiermee kunt u alleen de beelden die u selecteert naar de computer verzenden en opslaan.
	Wallpaper	Hiermee kunt u alleen de beelden die u selecteert naar de computer verzenden en opslaan. De verzonden beelden worden als achtergrond weergegeven op het bureaublad van de computer.

1. Controleer of het menu Verplaats wordt weergegeven op het LCD-scherm van de camera.

- De knop  brandt blauw.
- Druk op de knop **MENU** als het menu Verplaats niet wordt weergegeven.



Menu Verplaats

■ Alle beelden/Nieuwe beelden/Verpl. DPOF -beeld

2. Gebruik de knop of om , of te selecteren en druk op de knop .

- De beelden worden gedownload. De knop  knippert blauw terwijl de beelden worden gedownload.
- Wanneer het downloaden is voltooid, wordt het menu Verplaats weergegeven.
- Als u het downloaden wilt annuleren, drukt u op de knop **FUNC./SET**.

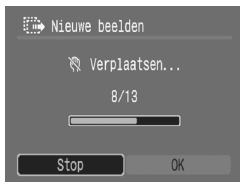

■ Select & verplaats/Wallpaper

2. Gebruik de knop of om of te selecteren en druk op de knop (of .

3. Gebruik de knop of om het beeld te selecteren dat u wilt downloaden en druk vervolgens op de knop .

- De beelden worden gedownload. De knop  knippert blauw terwijl de beelden worden gedownload.
- Door op de knop **FUNC./SET** te drukken kunt u het downloaden annuleren.



4. Druk op de knop nadat het downloaden is voltooid.

U keert terug naar het menu Verplaats.



Alleen JPEG-beelden kunnen als wallpaper (achtergrond) voor de computer worden gedownload.



De optie die u met de knop  selecteert blijft bewaard, ook als u de camera uitschakelt. De laatste instelling is van kracht wanneer het menu Verplaats de volgende keer wordt weergegeven. Het scherm voor het selecteren van beelden wordt meteen weergegeven als de optie [Select & verplaats] of [Wallpaper] het laatst is geselecteerd.

Klik op rechts onderaan het venster om het venster CameraWindow te sluiten en de gedownloade beelden op de computer weer te geven.

■ Windows

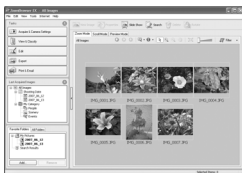

ZoomBrowser EX

■ Macintosh



ImageBrowser

Beelden worden standaard in mappen volgens opnamedatum op de computer bewaard.

Systeemschema

Geleverd bij de camera



Polsriem
WS-DC2



Batterij NB-5L*¹
(met kapje)

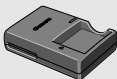

Batterijlader
CB-2LX/CB-2LXE*¹

Interfacekabel IFC-400PCU*¹



Geheugenkaart (32MB)



AV-kabel
AVC-DC300*¹

Cd Canon Digital
Camera Solution Disk

Voedingsadapterset ACK-DC30



Gelijkstroom-
koppeling
DR-30



Netsnoer



Compacte voedingsadapter
CA-DC10



Waterdichte hoes
WP-DC17



Krachtige flitser
HF-DC1

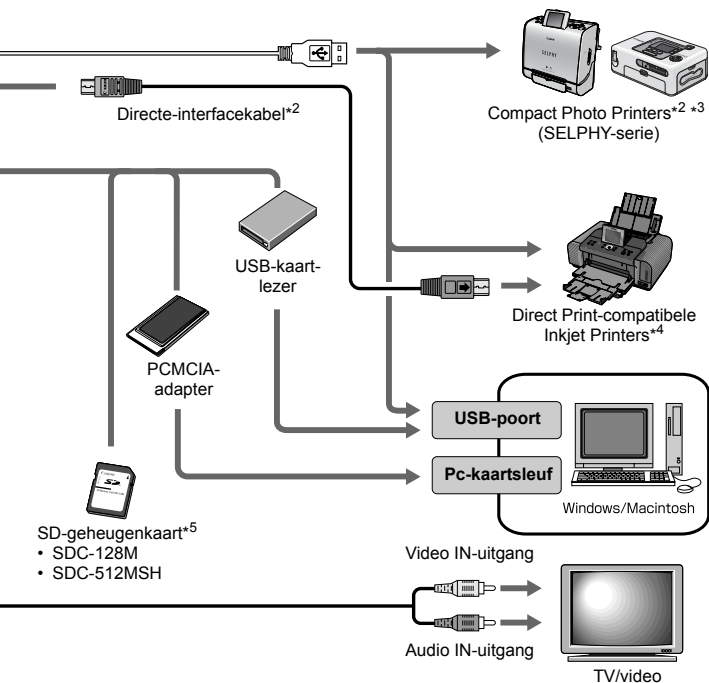

*1 Ook afzonderlijk verkrijgbaar.

*2 Zie de gebruikershandleiding van de printer voor meer informatie over de printer.

*3 Deze camera kan ook worden aangesloten op de CP-10/CP-100/CP-200/CP-300.

*4 Zie de gebruikershandleiding van de Inkjet Printer voor meer informatie over de printer en interfacekabels.

*5 Niet te koop in sommige regio's.

Optionele accessoires

De volgende accessoires voor de camera zijn los te koop.

Sommige accessoires worden niet verkocht of zijn niet meer verkrijgbaar in sommige regio's.

■ Flitser

- **Krachtige flitser HF-DC1**

Met deze extra flitser die op de camera kan worden bevestigd, kunt u de onderwerpen fotograferen die te ver zijn om te worden belicht door de ingebouwde flitser.

■ Voedingen

- **Voedingsadapterset ACK-DC30**

Set voor stroomgebruik via een gewoon stopcontact.

Dit wordt aanbevolen wanneer u de camera gedurende langere tijd gebruikt of wanneer u de camera aansluit op een computer.

- **Batterijlader CB-2LX/CB-2LXE**

Een adapter om batterij NB-5L op te laden.

- **Batterij NB-5L**

Oplaadbare lithiumbatterij.

■ Overige accessoires

• SD-geheugenkaart

SD-geheugenkaarten worden gebruikt voor de opslag van beelden die met de camera zijn opgenomen.

Geheugenkaarten van het merk Canon zijn verkrijgbaar met een capaciteit van 128 MB en 512 MB.

• Interfacekabel IFC-400PCU

Gebruik deze kabel om de camera aan te sluiten op een computer, Compact Photo Printer (SELPHY-serie) of een Inkjet Printer (zie de gebruikershandleiding van de Inkjet Printer).

• AV-kabel AVC-DC300

Gebruik deze kabel om de camera op een tv aan te sluiten.

• Waterdichte behuizing WP-DC17

Wanneer u deze waterdichte behuizing gebruikt, kunt u onderwateropnamen maken tot een diepte van 40 meter. Deze behuizing is ook ideaal voor zorgeloos fotograferen in de regen, op het strand en op de skipiste.

Direct Print-compatibele printers

Canon heeft de volgende printers voor gebruik met de camera in het assortiment. Deze printers worden apart verkocht. U kunt snel en eenvoudig foto's afdrucken op een van deze printers. U hoeft alleen maar een kabel aan te sluiten tussen de printer en de camera en via de camera de foto's te selecteren die u wilt afdrucken.

- Compact Photo Printers (SELPHY-serie)
- Inkjet Printers

Ga voor meer informatie naar een Canon-dealer bij u in de buurt.

Gebruik van Canon-accessoires wordt aanbevolen.

Dit product is ontworpen om een uitstekende prestatie neer te zetten wanneer het wordt gebruikt in combinatie met Canon-accessoires. Canon is niet aansprakelijk voor eventuele schade aan dit product en/of ongelukken zoals brand, enzovoort, die worden veroorzaakt door de slechte werking van niet-Canon-accessoires (bijvoorbeeld lekkage en/of explosie van een batterij). Opmerking: deze garantie is niet van toepassing op reparaties die voortkomen uit een slechte werking van niet-Canon-accessoires, hoewel u deze reparaties wel tegen betaling kunt laten uitvoeren.

Meer informatie

Overzicht van de onderdelen

■ Vooraanzicht

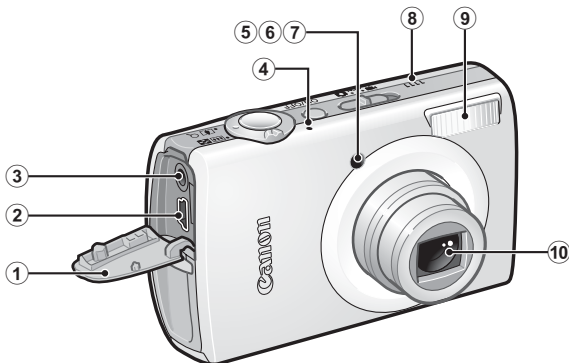

- ① Klepje voor aansluitingen
- ② DIGITAL-aansluiting (pags. 22, 26)
- ③ A/V OUT-uitgang (audio/video) (p. 183)
- ④ Microfoon
- ⑤ AF-hulplicht (p. 49)
- ⑥ Lampje voor rode-ogenreductie (p. 86)
- ⑦ Lampje voor zelfontspanner (p. 73)
- ⑧ Luidspreker
- ⑨ Flitser (p. 71)
- ⑩ Lens

Het klepje voor de aansluitingen openen

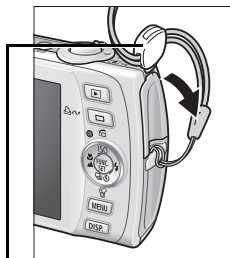

Gebruik uw nagel of het rondje aan de polsriem om het klepje te openen.

■ Achteraanzicht

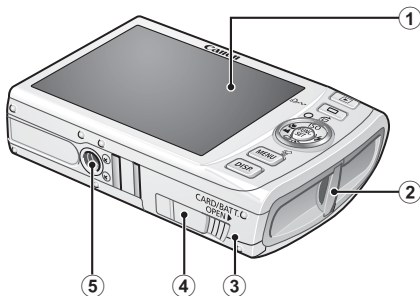

- ① LCD-scherm (pags. 54, 55)
- ② Bevestigingspunt polsriem
- ③ Geheugenkaartsleuf/klepje van batterijhouder (p. 9)
- ④ Klepje voor aansluiting van gelijkstroomkoppeling (p. 212)
- ⑤ Bevestigingspunt statief



Op het LCD-scherm is soms een dun laagje plastic geplakt om het scherm tijdens het transport te beschermen tegen krassen. Als dit het geval is, verwijdert u het plastic voordat u de camera gebruikt.



De interfacekabel en de AV-kabel kunnen niet tegelijkertijd worden aangesloten.

■ Bediening

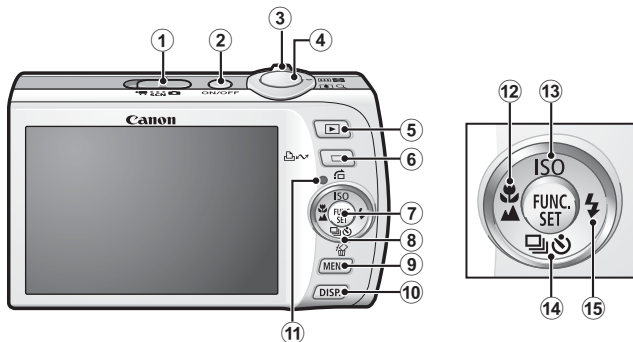

- ① Modus­schakelaar (pags. 14, 44)
- ② ON/OFF-knop (p. 14)
- ③ Zoomknop (pags. 66, 130)
Opnamen maken: (Groothoek)/ (Telestand)
Weergeven: (Index)/ (Vergroten)
- ④ Ontspanknop (p. 14)
- ⑤ Knop (Weergave) (pags. 43, 172)
- ⑥ Knop (Afdrukken/Delen) (p. 122)
- ⑦ Knop **FUNC./SET** (p. 47)
- ⑧ Touch Control Dial (p. 41)
- ⑨ Knop **MENU** (p. 48)
- ⑩ Knop **DISP.** (p. 54)
- ⑪ Lampje (p. 45)
- ⑫ Knop (Macro)/ (Oneindig)/ (p. 72)
- ⑬ Knop **ISO** (ISO waarde)/ (Springen)/ (pags. 104, 134)
- ⑭ Knop (Continu)/ (Zelfontspanner)/ (Wissen per beeld)/ (pags. 21, 73, 85)
- ⑮ Knop (Flitser)/ (p. 71)

Het Touch Control Dial gebruiken

■ Het Touch Control Dial aanraken



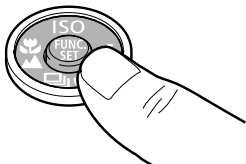

Een vergroot pictogram van het Touch Control Dial verschijnt op het LCD-scherm wanneer u uw vinger op het Touch Control Dial plaatst en het pictogram van het geselecteerde item wordt vergroot. U kunt aanduiden welk onderdeel u wilt instellen door het Touch Control Dial ingedrukt te houden op de positie van het vergrote pictogram.



Touch Icons
(Aanraak-
pictogrammen)

Voorbeeld in opnamemodus

■ Met uw vinger over het keuzewiel bewegen

U kunt opnamemodi, categorieën of beelden selecteren door met uw vinger over het keuzewiel te bewegen. Tegen de klok in bewegen werkt hetzelfde als de knop  en met de klok mee bewegen werkt hetzelfde als de knop . (Voor sommige functies werkt dit hetzelfde als de knoppen  / .)

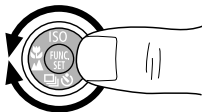

Schermopname van het selecteren van een opnamemodus



Schermopname van geselecteerde beelden in de weergavemodus





- Functies die niet kunnen worden geconfigureerd, worden grijs weergegeven.
- U kunt de weergave van het Touch Control Dial (Touch Icons) in- of uitschakelen via het menu [11] (p. 51).
- Wanneer Touch Icons is ingesteld op [Uit], wordt het pictogram van de functie die wordt aangeraakt groen weergegeven op het LCD-scherm.

U kunt de volgende functies bedienen met het Touch Control Dial. Sommige opties van sommige functies kunt u hiermee niet bedienen.

	Funcities die u kunt bedienen	Pagina
Opnamen maken	Een opnamemodus selecteren	p. 44
	Opties selecteren in  /ISO	pags. 71, 72, 73, 85, 104
	Opties selecteren in het menu FUNC.	p. 47
	Belichting wijzigen (film)	p. 90
Weergeven	Beelden selecteren	pags. 17, 20, 136, 164, 168
	Bewerkingen voor het weergeven/bewerken van films	pags. 140, 142
	Bewerkingen voor geluidsmemo's en de Audio Recorder	pags. 160, 162
	Bewerkingen voor DPOF-afdrukinstellingen en verplaatsinstellingen	pags. 174, 181
Opnamen maken en weergeven	Opties selecteren in menu's	p. 48
	Tijdzones selecteren voor de wereldklok	p. 61
	Kleur van de klokdisplay wijzigen	p. 46
	Instellingen selecteren voor Mijn camera	p. 184

De knop gebruiken

Met de knop  kunt u de camera in- of uitschakelen en kunt u schakelen tussen de opname- en de weergavemodus. Bovendien kunt u functies voor diashows of voor de audiorecorder toewijzen aan de knop  (p. 172).

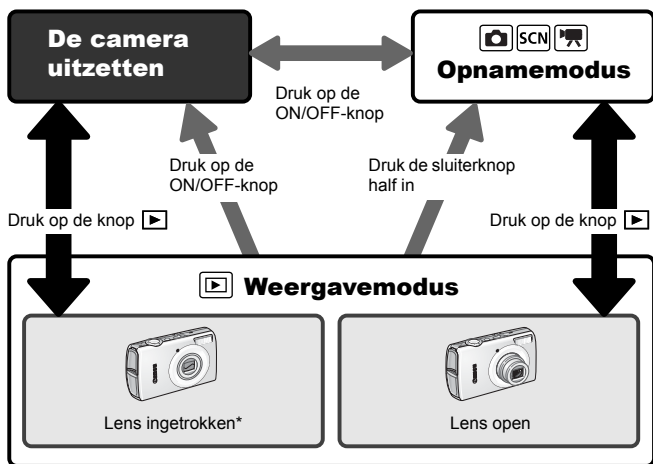
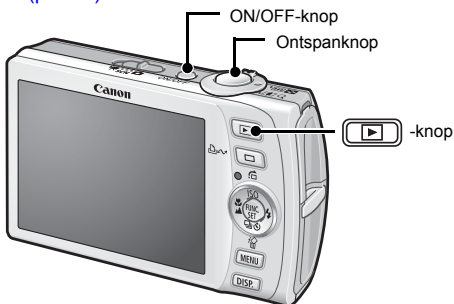

• Werkt mogelijk anders dan hierboven beschreven wanneer er functies zijn toegewezen aan de knop .

* De tijd bij de optie [Lens intrekken] kan worden gewijzigd in het menu [ (Instellen)] (p. 52).

De modusschakelaar gebruiken

Schuif de schakelaar naar de modus die u wilt gebruiken.

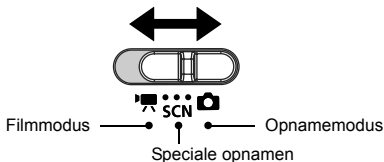

Opnamemodus

: Automatisch (p. 14)	: Handmatig (p. 84)
: Digitale Macro (p. 70)	: Kleur Accent (p. 116)
: Kleur Wissel (p. 118)	: Stitch Hulp (p. 93)

SCN Speciale opnamen (p. 81)

: Portret	: Night Snapshot
: Kinderen & dieren	: Binnen
: Flora	: Sneeuw
: Strand	: Vuurwerk
: Aquarium	: Onderwater

Filmmodus (p. 88)

: Standaard	: Compact
: Kleur Accent	: Kleur Wissel
: Time Lapse	

Lampje

Het lampje op de achterkant van de camera brandt of knippert in de volgende situaties.

- Groen:** Gereed voor opname (camera piept tweemaal)*/
verbonden met computer/weergave uit
- Knippert groen:** Camera opstarten/Time Lapse (film) opnemen/beelden
opnemen/lezen/wissen/verzenden (als de camera op een
computer/printer is aangesloten)
- Oranje:** Gereed voor opname (flitser aan)
- Knippert oranje:** Gereed voor opname (waarschuwing voor
camerabeweging)
- * Camera geeft één pieptoon bij problemen met scherpstellen.



Wanneer het lampje groen knippert, mag u de volgende handelingen nooit uitvoeren. Deze handelingen kunnen leiden tot beschadiging van de beeldgegevens.

- Schud niet met de camera en stel deze niet bloot aan schokken of stoten.
- Schakel de camera niet uit en open het klepje van de geheugenkaart/batterijhouder niet.

Energiebesparing

De camera is uitgerust met een spaarstand. In de volgende gevallen wordt de camera uitgeschakeld. Druk op de ON/OFF-knop om de camera weer in te schakelen.

Opnamemodus	Ongeveer drie minuten nadat er voor het laatst een camerafunctie is gebruikt, wordt de camera uitgeschakeld. Eén minuut* nadat er voor het laatst een camerafunctie is gebruikt, wordt het LCD-scherm automatisch uitgeschakeld, zelfs als [Automatisch Uit] is ingesteld op [Uit]. Druk op een andere knop dan de ON/OFF-knop of wijzig de stand van de camera om het LCD-scherm weer in te schakelen.
Weergavemodus Aangesloten op een printer	Ongeveer vijf minuten nadat er voor het laatst een camerafunctie is gebruikt, wordt de camera uitgeschakeld.

* Deze tijdsduur kan worden gewijzigd.



- De spaarstand wordt niet ingeschakeld bij een diashow of wanneer de camera is aangesloten op een computer.
- U kunt de instellingen voor de spaarstand wijzigen (p. 51).

De klok gebruiken

Met de volgende twee methoden kunt u de huidige datum en de tijd 5 seconden* weergeven.

* Standaardinstelling



Methode 1

Houd de knop **FUNC./SET** ingedrukt terwijl u de camera inschakelt.

Methode 2

Druk in de opname- of de weergavemodus langer dan één seconde op de knop **FUNC./SET**.

Als u de camera horizontaal houdt, wordt de tijd weergegeven. Als u de camera verticaal houdt, worden de tijd en de datum weergegeven. Als u de camera verticaal houdt en u gebruikt methode 1 om de datum en tijd weer te geven, wordt de tijd aanvankelijk op dezelfde manier weergegeven als wanneer u de camera horizontaal zou houden.

- U kunt de kleur van het scherm wijzigen door op de knop ◀ of ▶ te drukken.
- De klokweergave verdwijnt wanneer het weergave-interval voorbij is of wanneer u op een knop drukt voor een volgende bewerking.
- U wijzigt het weergave-interval van de klok in het menu [**TT**] (p. 52).
- De klok kan niet worden weergegeven wanneer beelden worden vergroot of wanneer de indexweergave is geactiveerd.

Basishandelingen

Menu's en instellingen

Instellingen voor de opname- en weergavemodi of camera-instellingen zoals de afdrukinstellingen, datum, tijd en geluiden worden ingesteld in het menu FUNC. of via de menu's Opname, Keuze, Print, Instellen of Mijn camera.

Menu FUNC.

In dit menu kunt u de meest gebruikelijke functies voor het maken van opnamen instellen.

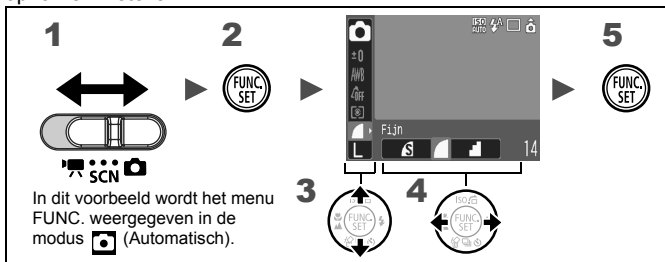

1 Zet de modusschakelaar op , SCN of .

2 Druk op de knop .

3 Gebruik de knop of om een menu-item te selecteren.

- In bepaalde opnamemodi kunnen sommige items niet worden geselecteerd.

4 Gebruik de knop of om een optie voor het menu-item te selecteren.

- Items aangeduid met het pictogram kunnen worden gewijzigd met de knop DISP.
- Als u een optie hebt geselecteerd, kunt u op de ontspanknop drukken om direct een opname te maken. Nadat u de opname hebt gemaakt, wordt dit menu opnieuw weergegeven zodat u de instellingen makkelijk kunt aanpassen.

5 Druk op de knop .

Menu's Opname, Keuze, Print, Instellen en Mijn camera

Via deze menu's kunt u handige opties instellen voor het maken, weergeven of afdrucken van opnamen.

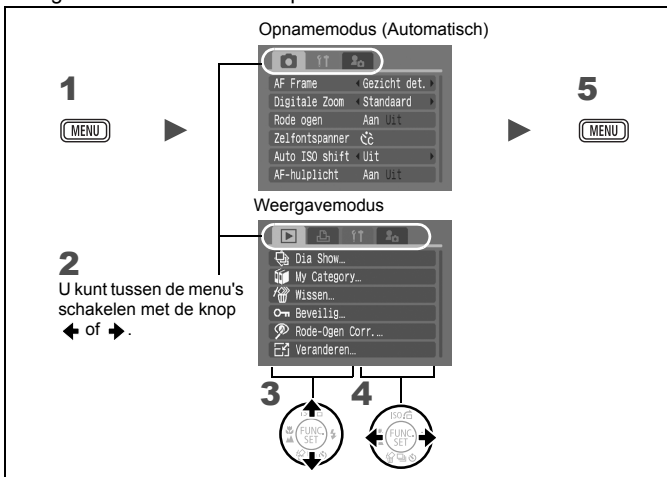

1 Druk op de knop .

2 Druk op de knop of om tussen de menu's te schakelen.

• Met de zoomknop kunt u ook schakelen tussen de menu's.

3 Gebruik de knop of om een menu-item te selecteren.

4 Gebruik de knop of om een optie te selecteren.

• Menu-items die worden gevolgd door drie punten (...) kunt u pas instellen nadat u op de knop **FUNC./SET** hebt gedrukt om naar het volgende menu te gaan. Druk opnieuw op de knop **FUNC./SET** om de instelling te bevestigen, en druk vervolgens op de knop **MENU** om terug te gaan naar het menu.







5 Druk op de knop .







Menu's en instellingen

Zie Functies beschikbaar in elke opnamemodus (p. 230).

Menu FUNC.

De afgebeelde pictogrammen tonen de standaardinstellingen (fabrieksinstellingen).







Menuonderdeel	Pagina
 Opnamemodus	p. 44
 Speciale opnamen	p. 81
 Filmmodus	p. 88
 Belichtingscompensatie	p. 107
 Lange sluitertijd	p. 109
 Witbalans	p. 111

Menuonderdeel	Pagina
 My Colors	p. 114
 Meetmethode	p. 108
 Compressie (Foto)	p. 76
 Opname-interval (Film)	p. 92
 Opgenomen pixels (Foto)	p. 75
 Opgenomen pixels (Film)	p. 91













Menu Opname

*Standaardinstelling

Menuonderdeel	Beschrijving	Pagina/Onderwerp
AF Frame	Gezicht det.*/AiAF/Centrum	p. 97
AF kader afm.	Normaal*/Klein	p. 99
Digitale Zoom		
(Foto)	Standaard*/Uit/1.6x/2.0x	p. 67
(Film)	Standaard*/Uit (Alleen in standaardfilmmodus)	
Slow sync	Aan/Uit*	p. 87
Rode ogen	Aan*/Uit	p. 86
Zelfontspanner	Vertraging: 0–10*, 15, 20, 30 sec. Beelden: 1–3*–10	p. 73
Auto ISO shift	Uit*/  knop/Aan	p. 105
AF-hulplicht	Aan*/Uit	p. 191
Bekijken	Uit/2*–10 seconden/Vastzetten	U kunt de tijdsduur instellen waarmee beelden na de opname worden weergegeven (p. 16).

Menuonderdeel	Beschrijving	Pagina/Onderwerp
Terugkijken	Uit*/Details/Focus check	p. 95
Orig. Opslaan	Aan/Uit*	p. 120
Auto Category	Aan*/Uit	p. 121
Disp. Sjabloon		
(Foto)	Uit*/Raster/ Uitsnede/Beide	p. 124
(Film)	Uit*/Raster	
IS modus		
(Foto)	Continu*/Opname/Pan/Uit	p. 79
(Film)	Continu*/Uit	
Datum stempel	Uit*/Datum/Datum & Tijd	p. 78
Instellen  -knop	 */  /WB/  /T/  /  /ZZ/ 	p. 122

Menu Keuze

Menuonderdeel	Pagina
 Diashow	p. 146
 My Category	p. 136
 Wissen	p. 168
 Beveilig	p. 164
 Rode-Ogen Corr.	p. 151
 Veranderen	p. 158
 My Colors	p. 155
 Geluids memo	p. 160
 Audio Recorder	p. 162
 Roteren	p. 144
 Volgorde	p. 181
 Inst. Weergave Knop	p. 172
 Overgang	p. 145

Menu Print

Menuonderdeel	Pagina
Print	
Sel. beeld & aantal.	
Select. Reeks	
Selecteer Per Datum	
Select. per Category	p. 174
Selecteer Per Folder	
Sel. alle beelden	
Wis alle selecties	
Print instellingen	

Menu Instellen 

*Standaardinstelling

Menuonderdeel	Beschrijving	Pagina/Onderwerp
mute	Aan/Uit*	Stel deze optie in op [Aan] om alle geluiden uit te schakelen behalve waarschuwingsgeluiden.
Volume	Uit/1/2*/3/4/5	Het volume aanpassen van het opstartgeluid, het werkgeluid, het geluid van de zelfontspanner, het sluitergeluid en het geluid bij het weergeven. U kunt het volume niet aanpassen als [mute] is ingesteld op [Aan].
Opstart volume		Het volume instellen van het opstartgeluid dat u hoort wanneer u de camera inschakelt.
Werk volume		Het volume instellen van de pieptoon die u hoort wanneer u een andere knop dan de ontspanknop indrukt.
Timer volume		Het volume instellen van het geluid dat de zelfontspanner maakt twee seconden voordat de sluiters wordt ontgrendeld.
sluitergeluid		Het volume instellen van het geluid dat te horen is wanneer de sluiters wordt ontgrendeld. Dit geluid is niet te horen wanneer u een film opneemt.
afspeel vol.		Het volume instellen van films en geluidsmemo's.
Touch Icons	Aan*/Uit	Hiermee stelt u in of de Touch Icons (aanraakpictogrammen) worden weergegeven op het LCD-scherm wanneer het Touch Control Dial wordt aangeraakt (p. 41).
LCD Helderheid	-7 tot 0* tot +7	Gebruik de knop ◀ of ▶ om de helderheid aan te passen. Terwijl u de instelling wijzigt, kunt u de helderheid controleren in het LCD-scherm.
Spaarstand		p. 45





Menuonderdeel	Beschrijving	Pagina/Onderwerp
Automatisch Uit	Aan*/Uit	Instellen of de camera automatisch wordt uitgeschakeld als deze gedurende een bepaalde periode niet is bediend.
Display uit	10 sec./20 sec./ 30 sec./1 min.*/ 2 min./3 min.	De tijdsduur instellen waarna het LCD-scherm wordt uitgeschakeld als de camera niet wordt bediend.
Tijdzone	Thuis*/Wereld	p. 61
Datum/Tijd		p. 12
Klok Display	0-5*-10 sec./ 20 sec./ 30 sec./1 min./ 2 min./3 min.	p. 46
Formateren		U kunt ook een low level format selecteren (p. 65).
Bestandnr.	Continu*/ Auto reset	p. 128
Maak folder		p. 126
Maak nieuwe folder	Vinkje (Aan)/ Geen vinkje (Uit)	Hiermee kunt u een map maken tijdens de volgende opnamesessie.
Maak autom.	Uit*/Dagelijks/ Maandag- Zondag/ Maandelijks	U kunt ook een datum instellen voor automatisch maken.
Beeldomkeren	Aan*/Uit	p. 125
Lens intrekken	1 minuut*/ 0 seconden	Hiermee stelt u in hoe snel de lens wordt ingetrokken wanneer u van de opnamemodus overschakelt naar de weergavemodus.
Taal		p. 13
Video Systeem	NTSC/PAL	p. 183
Print methode	Auto*/ 	Zie onder
Reset alle		p. 64

Afdrukmethode

De verbindingmethode met de printer kan worden gewijzigd. Normaal gesproken is het niet nodig om de instellingen te wijzigen, maar u moet  selecteren wanneer u een beeld dat is opgenomen in de modus  (Breedbeeld), afdrukt met de instelling voor volledige pagina's voor breed papier met de Canon Compact Photo Printer SELPHY CP750/CP740/CP730/CP720/CP710/CP510. Aangezien deze instelling zelfs bewaard blijft wanneer u het apparaat uitschakelt, moet u de instelling terugzetten naar [Automatisch] als u andere beeldformaten wilt afdrukken. (De instelling kan niet worden gewijzigd wanneer de printer is aangesloten.)

Menu Mijn camera

*Standaardinstelling

Menuonderdeel	Mogelijke instellingen	Pagina
Thema	Een gemeenschappelijk thema selecteren voor alle Mijn camera-instellingen.	p. 184
opstart scherm	Het beeld instellen dat wordt weergegeven wanneer de camera wordt ingeschakeld.	
opstart geluid	Het geluid instellen dat te horen is wanneer de camera wordt ingeschakeld.	
werkgeluid	Het geluid instellen dat te horen is wanneer u op een andere knop drukt dan de ontspanknop.	
Geluidzelftimer	Het geluid instellen dat te horen is 2 seconden voordat de ontspanknop wordt ontgrendeld door de zelfontspanner.	
Sluiter geluid	Het geluid instellen dat wordt weergegeven wanneer u op de ontspanknop drukt. Er bestaat geen sluitergeluid voor films.	
Menu Mijn camera	 (Uit) /  * /  / 	

Het LCD-scherm gebruiken

1 Druk op de knop .

- De weergavemodus verandert telkens wanneer u op deze knop drukt.

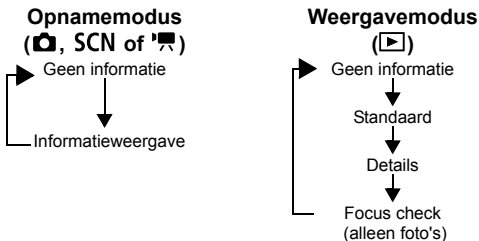

- Als een instelling wordt gewijzigd, wordt ongeveer 6 seconden informatie over de opname weergegeven, ongeacht de geselecteerde weergavemodus.



- Het LCD-scherm is ingesteld op de informatieweergave in de modus , , ,  of .
- Het LCD-scherm kan in de vergrote weergave of in de indexweergave niet naar de detailweergave of de focuschecker overschakelen.

Informatie op het LCD-schermb

■ Opnamemodus

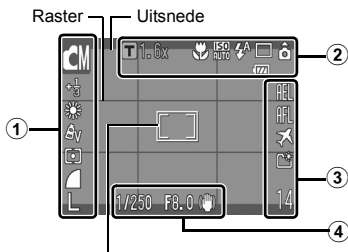

[] Spotmetingskader / [] Gezichtskader / □ AF Frame

Opnamemodus		pag. 14, 70, 81, 84, 88
Belichtingscompensatie	-2 ... +2	p. 107
Lange sluitertijd	1" ... 15"	p. 109
Witbalans		p. 111
My Colors		p. 114
① Meetmethode		p. 108
Compressie (Foto)		p. 76
Opname-interval (Film)	1" 2" (geselecteerd)	p. 92
Aantal opgenomen pixels	L M1 M2 M3 S W	p. 75
Opgenomen pixels (Films)	1640 1320 1160	p. 91
Waarschuwingsbericht: camera wordt bewogen	(Rood)	p. 189
Digitale Tele-converter/ Veiligheidszoom	T 1.6x/2.0x 	p. 67
② Macro/Oneindig		p. 72
ISO waarde*	ISO AUTO ISO F11 ISO 80 ISO 100 ISO 200 ISO 400 ISO 800 ISO 1600 (ISO 80 ... ISO 1600)	p. 104

	Flitser		p. 71
	Transport mode		pags. 73, 85
②	Beeldomkeren		p. 125
	Films opnemen	[● REC.]	p. 89
	Batterij bijna leeg		p. 206
	AE lock/FE lock	AEL FEL	pags. 102, 103
	AF lock	AFL	p. 100
③	Tijdzone		p. 61
	Maak folder		p. 126
	Foto's: resterend aantal opnamen		p. 221
	Films: resterende tijd/verstreken tijd		p. 222
	Sluitertijd*		–
	Diafragma-instelling*		–
④	Belichtingsschuifbalk (Film)		p. 90
	Beeldstabilisatie		p. 79

* Wordt weergegeven wanneer de sluiterknop half wordt ingedrukt. Wanneer u echter foto's neemt met de flitser, dan zal de camera automatisch de ISO-waarde, sluitersnelheid of diafragma-instelling optimaal instellen, waardoor de afgespeelde gegevens kunnen verschillen van de afgebeelde informatie.



Als het lampje oranje knippert en het waarschuwingspictogram (🚨) rood wordt weergegeven, betekent dit dat er een lange sluitertijd is geselecteerd omdat er onvoldoende licht is.

Maak een opname op de volgende manieren:

- Stel de IS modus anders in dan [Uit] (p. 79)
- Verhoog de ISO-waarde (p. 104)
- Stel de Auto ISO Shift anders in dan [Uit] (p. 105)
- Selecteer een andere instelling dan (Flitser uit) (p. 71)
- Sluit de camera aan op een statief of een ander apparaat

■ Weergavemodus (Standaard)



①	Gedefinieerde weergave		p. 134
	Resterende batterijlading wordt weergegeven.		p. 206
②	Nummer van weergegeven beeld/Totaal aantal beelden		–
	Mapnummer-Bestandsnummer		p. 126
	Compressie (Foto's)		pags. 75, 91
	Opgenomen pixels (foto's)		
	Film		
③	Rode-Ogen Correctie/My Colors/Veranderen		pags. 151, 155, 158
	Geluid in het WAVE-bestandstype		p. 160
	Status beveiliging		p. 164
	Opnamedatum/-tijd		p. 12

■ Weergavemodus (Details)

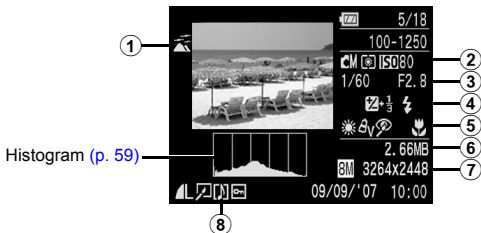

①	Auto Category/ My Category		pags. 121, 136
②	Opnamemodus		pags. 14, 70, 81, 84, 88
	Meetmethode		p. 108
	ISO waarde		p. 104
③	Sluittijd		–
	Diafragma-instelling		–
	Opname-interval (Film)		p. 92
④	Opn. Pixels/Framerate (Films)		p. 91
	Belichtingscompensatie		p. 107
	Flitser		p. 71
	Witbalans		p. 111
⑤	My Colors, Kleur Accent, Kleur Wissel		pags. 114, 116, 118
	De functie Rode-Ogen Corr.		p. 151
	Macro/Oneindig		p. 72
⑥	Bestandsgrootte		p. 223
⑦	Foto: Opgenomen pixels, films: Filmlengte		pags. 75, 88

■ Focus check



①	Nummer van weergegeven beeld/Totaal aantal beelden		
②	Compressie (Foto's)		p. 76
	Aantal opgenomen pixels		p. 75

De volgende informatie kan ook worden weergegeven bij sommige beelden.

	Er is een geluidsbestand met een ander bestandstype dan WAVE toegevoegd of het bestandstype wordt niet herkend.
	JPEG-beeld dat niet voldoet aan de Design rule for Camera File System-ontwerpstandaard (p. 217)
	RAW-beeld
	Instelling voor opgenomen pixels niet herkend



Informatie voor beelden die met een andere camera zijn opgenomen wordt mogelijk niet juist weergegeven.

De functie Histogram

Het histogram is een grafiek waarmee u de helderheid van het beeld kunt controleren. Hoe groter de neiging naar links in de grafiek, des te donkerder het beeld. Hoe groter de neiging naar rechts, des te helderder het beeld.

Als het beeld te donker is, wijzigt u de belichtingscompensatie in een positieve waarde. Als het beeld te licht is, wijzigt u de belichtingscompensatie in een negatieve waarde (p. 107).

Voorbeeldhistogrammen



Donker beeld



Uitgebalanceerd



Helder beeld

Helderheid van het LCD-scherm

Instellingen voor de helderheid van het LCD-scherm

De helderheid van het LCD-scherm kan op de volgende twee manieren worden aangepast.

- Instellingen wijzigen in het menu Instellen (p. 51)
- Instellingen wijzigen met de knop **DISP.** (functie LCD snel helder)
U kunt het LCD-scherm de meest heldere instelling geven, ongeacht de functie die u hebt geselecteerd in het menu Instellen, door de knop **DISP.** langer dan één seconde ingedrukt te houden.*
 - Houd de knop **DISP.** opnieuw meer dan één seconde ingedrukt om de vorige helderheidsinstelling te herstellen.
 - De volgende keer dat u de camera inschakelt, heeft het LCD-scherm de helderheid die u hebt geselecteerd in het menu Instellen.

* U kunt de helderheid van het LCD-scherm niet met deze functie wijzigen als u de helderheid al op de hoogste stand hebt ingesteld in het menu Instellen.

Nachtscherm

Wanneer u opnamen maakt in donkere omstandigheden, wordt het LCD-scherm automatisch helder, zodat het geschikt is voor de helderheid van het onderwerp en u het onderwerp gemakkelijker kunt inkaderen.

- Hoewel er ruis kan ontstaan en de bewegingen van het onderwerp op het LCD-scherm mogelijk vaag worden weergegeven, heeft dit geen effect op het opgenomen beeld. De helderheid van het beeld dat wordt weergegeven op het scherm en de helderheid van het daadwerkelijk vastgelegde beeld zijn niet gelijk.

De wereldklok instellen

Als u in het buitenland bent, kunt u beelden opnemen met de lokale datum en tijd door simpelweg de tijdzone-instelling te wijzigen. U moet de tijdzone van uw bestemming dan wel van tevoren registreren. U hoeft de datum en de tijd dan niet opnieuw in te stellen.

De tijdzones Thuis en Wereld instellen

1 Selecteer [Tijdzone].

1. Druk op de knop .
2. Gebruik de knop  of  om het menu  te selecteren.
3. Gebruik de knop  of  om [Tijdzone] te selecteren.
4. Druk op de knop .



2 Selecteer (Thuis).

1. Gebruik de knop  of  om  te selecteren.
 2. Druk op de knop .
- Wanneer u deze instelling voor het eerst gebruikt, controleert u eerst of het scherm aan de rechterkant verschijnt en drukt u vervolgens op de knop **FUNC./SET**.





3 Selecteer uw regio.

1. Gebruik de knop  of  om een tijdzone voor thuis te selecteren.
 2. Druk op de knop .
- Gebruik voor het instellen van de zomertijd de knop  of  om  weer te geven. De klok gaat 1 uur vooruit.



4 Selecteer  (Wereld).

1. Gebruik de knop  om  te selecteren.
2. Druk op de knop .

**5 Selecteer een bestemmingsregio.**

1. Gebruik de knop  of  om een bestemmingstijdzone te selecteren.
 2. Druk op de knop .
- U kunt de zomertijd op dezelfde manier instellen als bij stap 3.

Tijdverschil in vergelijking met de tijdzone Thuis |



Overschakelen naar de bestemmingstijdzone

1 Selecteer [Tijdzone].

1. Druk op de knop  .
2. Gebruik de knop  of  om het menu [] te selecteren.
3. Gebruik de knop  of  om [Tijdzone] te selecteren.
4. Druk op de knop  .



2 Selecteer (Wereld).

1. Gebruik de knop  of  om  te selecteren.
 2. Druk op de knop  .
- Gebruik de knop **FUNC./SET** om de bestemmingstijdzone te wijzigen.
 - Wanneer u overschakelt naar de bestemmingstijdzone, wordt  weergegeven op het scherm.

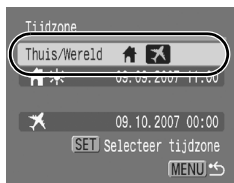

Als u de datum en tijd wijzigt wanneer de optie Wereld is geselecteerd, worden de datum en tijd voor de optie Thuis ook automatisch gewijzigd.

Alle standaardwaarden herstellen

1 Selecteer [Reset alle].

1. Druk op de knop  .
2. Gebruik de knop  of  om het menu [] te selecteren.
3. Gebruik de knop  of  om de optie [Reset alle] te selecteren.
4. Druk op de knop  .



2 Accepteer de instelling.

1. Gebruik de knop  of  om [OK] te selecteren.
2. Druk op de knop  .



- De instellingen kunnen niet worden hersteld als de camera is aangesloten op een computer of op een printer.
- De volgende items kunnen niet worden hersteld:
 - Opnamemethode
 - De opties [Tijzone], [Datum/Tijd], [Taal] en [Video Systeem] in het menu [] (p. 52)
 - Instellingen voor witbalans die zijn opgeslagen met de functie voor aangepaste witbalans (p. 112)
 - Kleuren opgegeven in de modus [Kleur Accent] (p. 116) of [Kleur Wissel] (p. 118)
 - Recent toegevoegde instellingen voor Mijn camera (p. 185)

Geheugenkaarten formatteren

U moet een nieuwe geheugenkaart of een geheugenkaart waarvan u alle beelden en andere gegevens wilt wissen, altijd formatteren.



- Bij het formatteren (initialiseren) van een geheugenkaart worden alle gegevens op de kaart gewist, dus ook beveiligde beelden en andere soorten bestanden.
- Wanneer het pictogram  wordt weergegeven, bestaan er geluidsgegevens die zijn opgenomen met de audiorecorder. Wees voorzichtig bij het formatteren van de geheugenkaart.

1 Selecteer [Formatteren].

1. Druk op de knop .
2. Gebruik de knop  of  om het menu  te selecteren.
3. Gebruik de knop  of  om de optie [Formatteren] te selecteren.
4. Druk op de knop .



2 Accepteer de instelling.

1. Gebruik de knop  of  om [OK] te selecteren
 2. Druk op de knop .
- Als u een low level format wilt uitvoeren, gebruikt u de knop  om [Low Level Format] te selecteren en de knop  of  om een vinkje toe te voegen.

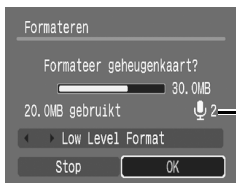

Wordt weergegeven wanneer er geluidsgegevens aanwezig zijn die zijn opgenomen met de audiorecorder (p. 162).

- Als [Low Level Format] is geselecteerd, kunt u het formatteren stoppen door op de knop **FUNC./SET** te drukken. U kunt een kaart zonder problemen blijven gebruiken als u het formatteren hebt afgebroken, maar de gegevens zijn gewist.



Low Level Format

Wij raden u aan [Low Level Format] te selecteren als u denkt dat de opname-/leessnelheid van een geheugenkaart is verlaagd. Het uitvoeren van een low level format kan op sommige geheugenkaarten 2 tot 3 minuten duren.

Veelgebruikte opnamefuncties

U kunt ook het Touch Control Dial gebruiken om opnamemodi of FUNC.-menuopties te selecteren. Zie [p. 41](#).

Opnemen met de optische zoomfunctie





➔ Zie *Funcies beschikbaar in elke opnamemodus* ([p. 230](#)).



Het zoombereik kan worden aangepast van 28 mm tot 105 mm (brandpuntsafstand) overeenkomstig 35mm-filmbereik.

1 Duw de zoomknop naar of .

-  Groothoek: zoomt uit op het onderwerp.
-  Telelens: zoomt in op het onderwerp.

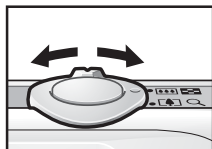

De Digitale zoom/Digitale Tele-converter gebruiken



Zie Functies beschikbaar in elke opnamemodus (p. 230).



Tijdens het opnemen kunt u de digitale zoomfunctie met de optische zoomfunctie combineren.

De beschikbare opname-eigenschappen en brandpuntsafstanden (overeenkomstig 35-mm filmbereik) zijn als volgt:

Selectie	Brandpuntsafstand	Opname-eigenschappen
Standaard	28–420 mm	Hiermee kunt u opnamen maken met een zoomfactor tot 15x door de digitale en optische zoomfuncties te combineren. In filmmodus is alleen de modus Standaard beschikbaar.
Uit	28–105 mm	Hiermee kunt u opnamen maken zonder digitale zoomfunctie.
1.6x	44,8–168 mm	De digitale zoomfunctie is vastgesteld op de geselecteerde zoomfactor en de brandpuntsafstand verschuift naar maximum telelens. Hierdoor krijgt u een hogere sluitersnelheid, waardoor het risico op camerabewegingen wordt verkleind (in vergelijking met opnamen met dezelfde beeldhoek en de instelling [Standaard] of [Uit]).
2.0x	56–210 mm	



- De digitale zoom kan niet worden gebruikt in de modus (Briefkaartmodus) of (Breedbeeld).
- [1.6x] of [2.0x] kan niet worden ingesteld in de modus .

Opnemen met de digitale zoomfunctie

1 Selecteer [Digitale Zoom].

1. Druk op de knop .
2. In het menu gebruikt u de knop of om de optie [Digitale Zoom] te selecteren.



2 Accepteer de instelling.

1. Gebruik de knop of om de optie [Standaard] te selecteren.
2. Druk op de knop .



3 Duw de zoomknop naar en maak de opname.

- De gecombineerde digitale en optische zoominstelling wordt weergegeven op het LCD-scherm.
- Het beeld wordt mogelijk grof weergegeven, afhankelijk van het geselecteerde aantal opgenomen pixels (de zoomfactor wordt blauw weergegeven).
- Duw de knop naar om uit te zoomen.



Zone voor veiligheidszoom

Deze camera is voorzien van de functie Veiligheidszoom die zonder onderbreking van optische naar digitale zoom overschakelt totdat de beeldkwaliteit verloren gaat op een bepaalde instelling voor opgenomen pixels. Het pictogram verschijnt op de maximale zoominstelling voordat de beeldkwaliteit verloren gaat en u kunt nog verder inzoomen door de zoomknop opnieuw in de richting van het pictogram te duwen. De zone voor veiligheidszoom verandert volgens de geselecteerde instelling voor opgenomen pixels, zoals hieronder afgebeeld.

Veiligheidszoomfactor





	Optische zoom	Digitale Zoom	
L	3.8x →		
M1		4.8x →	
M2			6.1x →
M3			7.8x →
S			15.0x →

- Zone zonder kwaliteitsvermindering
 Zone met kwaliteitsvermindering

Opnamen maken met de Digitale Tele-converter



De functie Digitale Tele-converter gebruikt digitale zoom om het effect te verkrijgen van een tele-converter (lens gebruikt voor opnamen met telelens).

1 Selecteer [Digitale Zoom].

1. Druk op de knop .
2. In het menu  gebruikt u de knop  of  om de optie [Digitale Zoom] te selecteren.





2 Accepteer de instelling.

1. Gebruik de knop  of  om de optie [1.6x] of [2.0x] te selecteren.
2. Druk op de knop .



3 Pas de beeldhoek aan met de zoomknop en maak de opname.

-  verschijnt op het LCD-scherm.
- Het beeld wordt mogelijk grof weergegeven, afhankelijk van het geselecteerde aantal opgenomen pixels (het pictogram  en de zoomfactor worden blauw weergegeven).











Vergrote close-ups maken (Digitale Macro)

 Zie *Functies beschikbaar in elke opnamemodus* (p. 230).



U kunt een opname maken van onderwerpen die 3 tot 60 cm van het einde van de lens verwijderd zijn bij de maximale groothoekinstelling. Met de digitale zoom is het opnamegebied 12x9 mm bij maximale zoom (ongeveer 4,0x).

1 Selecteer Digital Macro.

1. Zet de modusschakelaar op .
2. Druk op de knop .
3. Gebruik de knop  of  om  te selecteren en kies de optie  met de knop  of .
4. Druk op de knop .

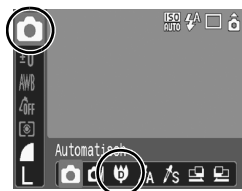

2 Kies de beeldhoek met de zoomknop en maak de opname.

- De zoomfactor wordt weergegeven op het LCD-scherm.

⚡ De flitser gebruiken



➔ Zie *Functies beschikbaar in elke opnamemodus* (p. 230).



1 Druk op de knop ⚡.

1. Gebruik de knop ← of → om de flitsermodus te wijzigen.

- ⚡A : [Automatisch]
- ⚡ : [Aan]
- Ⓜ : [Uit]



U wordt aangeraden de camera op een statief of een ander apparaat te bevestigen als het pictogram  verschijnt.



Close-ups/Oneindige opnamen maken







 Zie *Functies beschikbaar in elke opnamemodus* (p. 230).



U kunt close-ups of oneindige opnamen maken.





	<p>macro</p>	<p>Gebruik deze modus voor het maken van close-ups van bloemen of kleine objecten. Opnamegebied bij minimale scherpstelafstand tussen het uiteinde van de lens tot het onderwerp.</p> <ul style="list-style-type: none"> • Maximale groothoekinstelling: 46×34 mm Minimale scherpstelafstand: 3 cm • Maximale telelensinstelling: 108×81 mm Minimale scherpstelafstand: 30 cm
	<p>Oneindig</p>	<p>Met deze modus kunt u opnamen maken van onderwerpen die 3 meter of meer van het einde van de lens verwijderd zijn.</p>

1 Druk op de knop / .

1. Gebruik de knop  of  om  of  te selecteren.



De modus Macro annuleren

Druk op de knop  /  en gebruik de knop  of  om de optie  (Normaal) te selecteren.



Als u de flitser in de modus Macro gebruikt, kunnen de beeldranden mogelijk donkerder worden.

De zelfontspanner gebruiken



➔ Zie *Functies beschikbaar in elke opnamemodus* (p. 230).



U kunt de vertraging en het aantal opnamen dat u wilt maken op voorhand instellen.

	<p>10 sec. zelfontspanner: 10 seconden nadat u op de ontspanknop hebt gedrukt, wordt een opname gemaakt.</p> <ul style="list-style-type: none"> • 2 seconden voordat de sluitser wordt ontgrendeld, versnellen het geluid en het lampje van de zelfontspanner*.
	<p>2 sec. zelfontspanner: 2 seconden nadat u op de ontspanknop hebt gedrukt, wordt een opname gemaakt.</p> <ul style="list-style-type: none"> • De zelfontspanner piept snel* wanneer u op de ontspanknop drukt en 2 seconden later wordt de sluitser ontgrendeld.
	<p>Handm. Timer: u kunt de vertraging (0–10, 15, 20, 30 sec.) en het aantal opnamen (1–10) wijzigen.</p> <ul style="list-style-type: none"> • Wanneer [Vertraging] is ingesteld op 2 seconden of meer, begint de zelfontspanner 2 seconden voordat de sluitser wordt ontgrendeld snel te piepen. Wanneer [Beelden] is ingesteld op 1, begint de zelfontspanner alleen vóór de eerste opname te piepen. • Kan niet worden ingesteld in de modus , , of film.

* Dit is afhankelijk van de instellingen voor Mijn camera (p. 184).

1 Druk op de knop .

1. Gebruik de knop of om de zelfontspannermodus te wijzigen.



2 Maak de opname.

- Wanneer u de ontspanknop volledig indrukt, wordt de zelfontspanner geactiveerd en knippert het lampje van de zelfontspanner. (Wanneer u rode-ogenreductie gebruikt, blijft het de laatste twee seconden branden.)

De zelfontspanner annuleren

Druk op de knop en gebruik de knop of om te selecteren.

De vertraging en het aantal opnamen wijzigen (📷)

1 Selecteer [Zelfontspanner].

1. Druk op de knop .
2. In het menu  gebruikt u de knop  of  om de optie [Zelfontspanner] te selecteren.
3. Druk op de knop .



2 Accepteer de instelling.

1. Gebruik de knop  of  om [Vertraging] of [Beelden] te selecteren en wijzig de instellingen met de knop  of .
2. Druk op de knop .
3. Druk op de knop .



Als de optie [Beelden] is ingesteld op 2 of meer opnamen, gebeurt het volgende:

- De belichting en de witbalans worden vergrendeld op de instelling die voor de eerste opname is gekozen.
- Wanneer de flitser wordt gebruikt, neemt het interval tussen de opnamen toe omdat de flitser moet opladen.
- Het interval tussen de opnamen neemt mogelijk toe als het ingebouwde geheugen van de camera vol raakt.
- Het maken van opnamen stopt als de geheugenkaart vol is.

De opgenomen pixels/ Compressie (foto's) wijzigen



Zie Functies beschikbaar in elke opnamemodus (p. 230).



1 Selecteer een resolutie.

1. Druk op de knop .
2. Gebruik de knop of om **L** te selecteren en de knop of om de optie te wijzigen.
3. Druk op de knop .

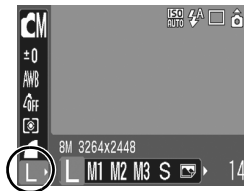

Geschatte waarden voor opgenomen pixels

Aantal opgenomen pixels				Doel*
L (Hoog)	8M	3.264x2.448 pixels	Hoog ↑ ↓ Laag	Afdrukken op A3-formaat 297x420 mm
M1 (Normaal 1)	5M	2.592x1.944 pixels		Afdrukken op A4-formaat 210x297 mm
M2 (Normaal 2)	3M	2.048x1.536 pixels		Afdrukken op Letter-formaat 216x279 mm
M3 (Normaal 3)	2M	1.600x1.200 pixels		Afdrukken op A5-formaat 148x210 mm
S (Laag)	0,3M	640x480 pixels		Afdrukken op briefkaartformaat 148x210 mm Afdrukken op L-formaat 119x89 mm
of (Briefkaart)		1.600x1.200 pixels		Afdrukken op briefkaarten.
W (Breedbeeld)		3.264x1.832 pixels		Afdrukken op breed papier (u kunt de compositie controleren met een verhouding van 16:9. Gebieden die niet worden vastgelegd, verschijnen als een zwarte rand op het LCD-scherm.)

: Het geschatte aantal opgenomen pixels. (M is de afkorting van megapixels.)





* Papierformaten verschillen per land.

1 Selecteer een compressie-instelling.

1. Druk op de knop .
2. Gebruik de knop  of  om  te selecteren en de knop  of  om de optie te wijzigen.
3. Druk op de knop .



Geschatte waarden voor compressie-instellingen

Compressie		Doel
 Superfijn	Hoge kwaliteit	Opnamen van hoge kwaliteit maken
 Fijn		Opnamen van standaardkwaliteit maken
 Normaal	Normaal	Meer opnamen maken



- Zie *Grootte beeldgegevens (geschat)* (p. 223).
- Zie *Geheugenkaarten en geschatte capaciteiten* (p. 221).

De Briefkaartmodus configureren



➔ Zie *Functies beschikbaar in elke opnamemodus* (p. 230).



U kunt opnamen met de optimale instellingen voor briefkaarten maken door de beelden in het afdruckgebied (breedte-hoogteverhouding van ongeveer 3:2) te plaatsen, dat op het LCD-scherm wordt weergegeven.

1 Selecteer de Briefkaartmodus.

1. Druk op de knop .
2. Gebruik de knop  of  om  te selecteren en kies de optie  met de knop  of .
3. Druk op de knop .

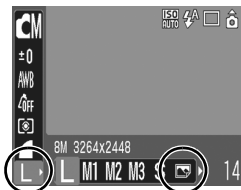

- Ongeveer 2M opgenomen pixels, en compressie-instellingen zijn vastgesteld op Fijn.
- Het gebied dat niet wordt afgedrukt, wordt grijs weergegeven.



Digitale zoom en Digitale Tele-converter kunnen niet worden gebruikt in deze modus.



Instructies voor afdrucken vindt u in de *Gebruikershandleiding voor Direct Print*.

De datum opnemen in de beeldgegevens



Zie *Functies beschikbaar in elke opnamemodus* (p. 230).



Als de modus (Briefkaart) is geselecteerd, kunt u de datum opnemen in de beeldgegevens.

1 Selecteer de Briefkaartmodus.

1. Druk op de knop .
2. Gebruik de knop of om te selecteren en kies de optie met de knop of .
3. Druk op de knop .

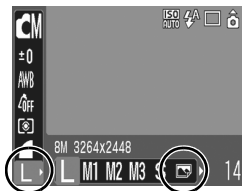

2 Selecteer [Datum stempel].

1. Druk op de knop .
2. In het menu gebruikt u de knop of om de optie [Datum stempel] te selecteren.

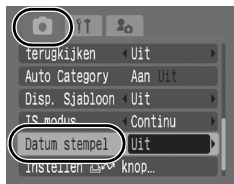

3 Stel de datum en tijd in.

1. Gebruik de knop of om [Datum] of [Datum & Tijd] te selecteren.
2. Druk op de knop .
 - LCD-scherm
 - : [Uit]
 - : [Datum]/[Datum & Tijd]

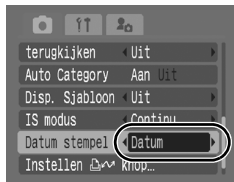



- Zorg ervoor dat de datum en de tijd van de camera van tevoren zijn ingesteld (p. 12).
- Wanneer de datumstempel eenmaal in de beeldgegevens is ingesloten, kan de stempel niet meer worden verwijderd.



Gebruik de meegeleverde software (ZoomBrowser EX of ImageBrowser) of de printerinstellingen om de datum af te drukken op alle beelden behalve op beelden met briefkaartformaat. Raadpleeg de handleiding van elk product voor meer informatie.

De functie voor beeldstabilisatie instellen



Zie *Functies beschikbaar in elke opnamemodus* (p. 230).



Met de functie voor beeldstabilisatie kunt u het effect van camerabewegingen (onscherpe beelden) verminderen wanneer u opnamen maakt van onderwerpen in de verte die zijn vergroot of wanneer u opnamen maakt in donkere omstandigheden zonder flitser.



-	Uit	-
	Continu	U kunt het effect van de IS-modus op de beeldvervaging controleren op het LCD-scherm aangezien de IS-modus continu actief is. Hierdoor wordt de compositie van beelden eenvoudiger en kunt u gemakkelijker op onderwerpen scherpstellen.
	Opname	Omdat de IS-modus enkel actief is wanneer de sluiterknop wordt ingedrukt, zullen de opnamen scherper zijn zelfs wanneer de onderwerpen op het LCD-scherm niet vloeiend bewegen. Deze optie is niet beschikbaar in de modus film.
	Pan	Deze optie stabiliseert enkel het effect van op- en neerwaartse camerabewegingen op het beeld. Deze optie wordt aanbevolen voor horizontaal bewegende objecten. Deze optie is niet beschikbaar in de modus film.

1 Selecteer [IS modus].

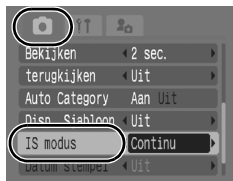
1. Druk op de knop  .
2. In het menu  gebruikt u de knop  of  om [IS modus] te selecteren.



2 Accepteer de instelling.

1. Gebruik de knop  of  om een optie voor beeldstabilisatie te selecteren.
2. Druk op de knop  .

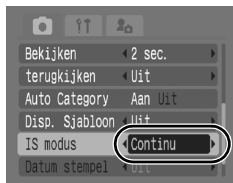

- Camerabewegingen worden mogelijk niet volledig gecorrigeerd wanneer u opnamen maakt met lage sluitersnelheden, zoals bij opnamen 's avonds. Stel Auto ISO Shift (p. 105) in op [Uit] of gebruik een statief om opnamen te maken.
- Als de camerabeweging te groot is, wordt deze mogelijk niet volledig gecorrigeerd.
- Houd de camera horizontaal wanneer u pan gebruikt (de stabiliseringsfunctie werkt niet wanneer u de camera verticaal houdt).
- Als u [Opname] of [Pan] selecteert in de opnamemodus (foto's) en vervolgens omschakelt naar de modus film, verandert de instelling naar [Continu].

Verschillende opnamemethoden

U kunt ook het Touch Control Dial gebruiken om opnamemodi of FUNC.-menuopties te selecteren. Zie p. 41.

Opnamen maken in modi voor speciale omstandigheden







SCN

 Zie *Functies beschikbaar in elke opnamemodus* (p. 230).



U kunt opnamen maken met de beste instellingen voor de betreffende situatie.

1 Selecteer een opnamemodus.

1. Zet de modusschakelaar op SCN.
2. Druk op de knop .
3. Gebruik de knop  of  om  te selecteren en de knop  of  om een modus te selecteren.
4. Druk op de knop .



Portret

Geeft een zacht beeld wanneer u mensen fotografeert.



Night Snapshot

Hiermee kunt u in de schemering of in het donker zelfs zonder statief scherpe opnamen van personen maken.



Kinderen & dieren

Hiermee kunt u opnamen maken van onderwerpen die niet stilstaan, zoals kinderen en dieren, zodat u elk leuk moment kunt vastleggen.



Binnen

Hiermee voorkomt u vage opnamen die ontstaan wanneer de camera wordt bewogen. De ware kleuren van een onderwerp blijven behouden wanneer u opnamen maakt bij tl-licht of lamplicht.



Flora

Hiermee kunt u bomen en bladeren (bijvoorbeeld nieuwe bladeren, herfstbladeren of bloesem) in levendige kleuren vastleggen.

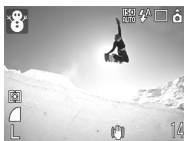

Sneeuw

Opnamen zonder blauwe waas en zonder dat mensen donker afsteken tegen een besneeuwde achtergrond.



Strand

Mensen steken niet donker af naast water of zand waarop het zonlicht sterk wordt gereflecteerd.



Vuurwerk

Vuurwerk wordt scherp en met optimale belichting vastgelegd.



Aquarium



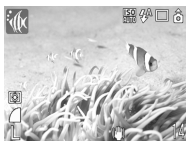

Hiermee selecteert u de optimale ISO-waarde, witbalans en kleurbalans voor het maken van opnamen van vissen en andere onderwerpen in een binnenaquarium.



Onderwater

Geschikt voor het fotograferen met de waterdichte behuizing WP-DC17 (apart verkrijgbaar). In deze modus wordt een optimale witbalans gebruikt om blauwachtige tonen te verminderen en opnamebeelden met natuurlijke tinten te maken.



- De sluitertijd is langzaam in de modus . Gebruik altijd een statief om te voorkomen dat de camera beweegt.
- In de modi , , ,  of  kan, afhankelijk van wat u fotografeert, de ISO-waarde hoger worden en ruis in het beeld veroorzaken.



Installeer de camera in de waterdichte behuizing WP-DC17 om onderwateropnamen te maken. Het is ook aanbevolen om deze behuizing te gebruiken voor opnamen in regenachtige omstandigheden, op het strand of op skipistes.

Opnamen maken in de modus Handmatig



➔ Zie *Functies beschikbaar in elke opnamemodus* (p. 230).



In deze modus kunt u zelf instellingen selecteren, zoals belichtingscompensatie, witbalans of My Colors.

1 Selecteer de modus Handmatig.

1. Zet de modusschakelaar op .
2. Druk op de knop .
3. Gebruik de knop of om te selecteren en kies de optie met de knop of .
4. Druk op de knop .

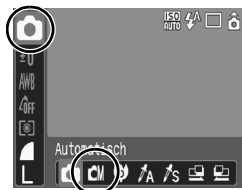

Continu-opnamen



➔ Zie *Functies beschikbaar in elke opnamemodus* (p. 230).





In deze modus worden zonder onderbreking opnamen gemaakt wanneer u de ontspanknop ingedrukt houdt. Als u de aanbevolen geheugenkaart* gebruikt, kunt u volgens een ingesteld opname-interval continu opnamen maken (vloeiende continu-opname) tot de geheugenkaart vol is (p. 221).

*Aanbevolen geheugenkaart:

Supersnelle geheugenkaart model SDC-512MSH (apart verkrijgbaar) waarop een low level format (p. 65) is uitgevoerd onmiddellijk voor het maken van de opnamen.

- Dit is gebaseerd op standaardopnamen bij Canon. De werkelijke resultaten kunnen per opnamesituatie en gefotografeerd onderwerp verschillen.
- Als de continu-opname plotseling stopt, hoeft dat niet te betekenen dat de geheugenkaart vol is.

1 Druk op de knop .

1. Gebruik de knop  of  om  te selecteren.

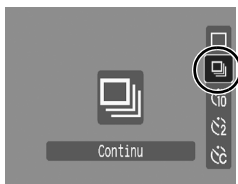

2 Maak de opname.

- De camera blijft beelden achter elkaar opnemen terwijl de ontspanknop ingedrukt blijft.
- Het opnemen wordt gestopt wanneer u de ontspanknop loslaat.

Continu-opname annuleren

Volg stap 1 om  weer te geven.



- Het interval tussen de opnamen neemt toe als het ingebouwde geheugen van de camera vol raakt.
- Wanneer de flitser wordt gebruikt, neemt het interval tussen de opnamen toe omdat de flitser moet opladen.



De functie Rode-ogenreductie instellen

 Zie *Functies beschikbaar in elke opnamemodus* (p. 230).





Met deze functie wordt het effect gereduceerd van licht dat door ogen wordt gereflecteerd wanneer de flitser afgaat, waardoor de ogen rood worden weergegeven.

1 Selecteer [Rode ogen].

1. Druk op de knop .
2. In het menu  gebruikt u de knop  of  om de optie [Rode ogen] te selecteren.



2 Accepteer de instelling.

1. Gebruik de knop  of  om [Aan] of [Uit] te selecteren.
2. Druk op de knop .



Als de optie Rode ogen op [Aan] is ingesteld, brandt het lampje voor rode-ogenreductie oranje wanneer de flitser afgaat.

De functie Slow sync instellen



➔ Zie *Functies beschikbaar in elke opnamemodus* (p. 230).



U kunt opnamen maken met de flitser bij lage sluitersnelheden. U kunt het effect verminderen waarin enkel de achtergrond donkerder wordt bij opnamen met flitser in het donker of bij kunstmatige binnenverlichting.

1 Selecteer [Slow sync].

1. Druk op de knop **[MENU]**.
2. In het menu **[📷]** gebruikt u de knop **⬆** of **⬇** om de optie [Slow sync] te selecteren.



2 Stel [Slow sync] in.

1. Gebruik de knop **⬅** of **➡** om [Aan] of [Uit] te selecteren.
2. Druk op de knop **[MENU]**.



Houd er rekening mee dat camerabewegingen een grote rol spelen wanneer [Slow sync] is ingesteld op [Aan]. Als dit gebeurt, is het aan te raden de camera op een statief te bevestigen als u opnamen wilt maken in deze modus.

Filmopnamen maken



Zie *Functies beschikbaar in elke opnamemodus* (p. 230).



De volgende filmmodi zijn beschikbaar.

Voor informatie over het aantal opgenomen pixels en de opnamesnelheid in elke modus raadpleegt u *Opgenomen pixels veranderen* (p. 91).

* De opnametijd varieert naargelang de capaciteit van de geheugenkaart die u gebruikt (p. 222).



Standaard

U kunt het aantal opgenomen pixels selecteren en opnamen maken tot de geheugenkaart vol is*¹. De digitale zoom kan ook worden gebruikt in deze modus (p. 67).

- Maximumgrootte: 4 GB*²/film



Compact

In deze modus is het aantal opgenomen pixels ingesteld op laag en wordt een geringe gegevensgrootte gebruikt. Daarom is deze modus geschikt als u films als bijlagen bij e-mailberichten wilt verzenden of als de geheugenkaart bijna vol is.

- Maximumlengte filmclip: 3 minuten



Kleur Accent



Kleur Wissel

U kunt instellen dat alleen de opgegeven kleur behouden blijft en alle andere kleuren in zwart en wit wijzigen, of een opgegeven kleur wijzigen in een andere kleur (pags. 116, 118). Net zoals in de modus Standaard kunt u de opgenomen pixels en opnamesnelheid selecteren en opnamen maken tot de geheugenkaart vol is*¹.

- Maximumgrootte: 4 GB*²/film



Time Lapse









Selecteer een opname-interval (1 of 2 sec.) om één frame op te nemen in dat interval. Bij het afspelen wordt 2 uur aan opgenomen frames gecomprimeerd tot 8 minuten (interval van 1 sec.) of 4 minuten (interval van 2 sec.). U kunt gebeurtenissen vastleggen vanuit een vast perspectief, bijvoorbeeld het proces van een bloem die tot bloei komt, of veranderende elementen in een korte periode weergeven. U kunt in deze modus geen geluid opnemen.

- Maximumduur opnamesessie: 2 uur.

*1 Wanneer u een supersnelle geheugenkaart gebruikt: SDC-512MSH wordt aanbevolen.

*2 Zelfs wanneer de clip kleiner is dan 4 GB wordt de opname na maximaal 1 uur gestopt. Afhankelijk van het volume en de snelheid waarmee gegevens op de geheugenkaart kunnen worden geschreven, kan de opname worden gestopt voordat er een uur is opgenomen, of voordat het opnamevolume van 4 GB is bereikt.

1 Selecteer een opname-modus.

1. Zet de modusschakelaar op .
 2. Druk op de knop .
 3. Gebruik de knop  of  om  te selecteren en de knop  of  om de optie te wijzigen.
 4. Druk op de knop .
- Zie Kleuren wijzigen (p. 116) voor de procedures voor het gebruik van  en .



2 Maak de opname.

- Als u de ontspanknop half indrukt, worden de focus, belichting en witbalans automatisch ingesteld.
- Als u de ontspanknop volledig indrukt, worden video en geluid tegelijkertijd opgenomen.
- Tijdens de opname worden de opnametijd en [●REC] weergegeven op het LCD-scherm.
- Druk opnieuw op de ontspanknop om de opname te beëindigen.

De opname wordt in de volgende gevallen automatisch gestopt.



- Wanneer de maximale opnametijd is verstreken
- Wanneer het ingebouwde geheugen of de geheugenkaart vol raakt



- Wij raden u aan voor het opnemen van films een geheugenkaart te gebruiken die in uw camera is geformatteerd (p. 65). De geheugenkaart die bij de camera wordt geleverd, kunt u gebruiken zonder dat u de kaart hoeft te formatteren.

- Let op het volgende wanneer u opneemt:
 - Raak de microfoon niet aan (p. 38).
 - Gebruik behalve de ontspanknop geen andere knoppen. Het geluid van andere knoppen wordt met de film opgenomen.
 - De camera past tijdens opname automatisch de belichting en de witbalans aan de opnameomstandigheden aan. De geluiden die tijdens het automatisch aanpassen van de belichting door de camera worden gemaakt, kunnen ook worden opgenomen.
- De instellingen voor scherpstellen en optisch in-/uitzoomen die u voor het eerste beeld hebt geselecteerd, worden ook voor de volgende beelden gebruikt.



- Vóór de opname kunt u de belichting vergrendelen (AE lock) en de belichting instellen. Dit is handig op skipistes en het strand wanneer het contrast tussen het onderwerp en de achtergrond te groot is, of wanneer er zowel lichte als donkere gebieden zijn in de scène en het dus wenselijk is de belichting aan te passen.
 1. Druk op de knop **[ISO]**. AE lock wordt ingesteld en de belichtingsschuifbalk verschijnt in het LCD-scherm.
 2. Gebruik de knop **←** of **→** om de belichting aan te passen. Druk opnieuw op de knop **[ISO]** om de instelling op te heffen. De instelling wordt ook geannuleerd als u op de knop **MENU** drukt of de witbalans, My Colors of de opnamemethode wijzigt.
- Als u de functie  toewijst aan de knop , kunt u een filmopname maken door gewoon op de knop  te drukken, zelfs wanneer de modusschakelaar op  of **SCN** is ingesteld (p. 122).
- U hebt QuickTime nodig om films (gegevenstype: AVI/ compressiemethode: Motion JPEG) op een computer af te spelen (alleen voor Windows 2000).

Opgenomen pixels veranderen

U kunt de opgenomen pixels veranderen als de filmmodus is ingesteld op  (Standaard),  (Kleur Accent) of  (Kleur Wissel).





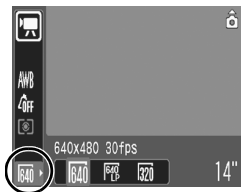





1 Selecteer het aantal opgenomen pixels.

1. Druk op de knop .
2. Gebruik de knop  of  om  te selecteren en de knop  of  om de optie te wijzigen.
3. Druk op de knop .







Opgenomen pixels en aantal beelden

De opnamesnelheid geeft het aantal beelden aan dat per seconde wordt opgenomen of weergegeven. Hoe hoger het aantal beelden, hoe vloeiender de beelden in elkaar lijken over te lopen.

 Standaard	 *1	640x480 pixels, 30 beelden/sec.
 Kleur Accent	 *2	640x480 pixels, 30 beelden/sec., LP
 Kleur Wissel		320x240 pixels, 30 beelden/sec.
 Compact		160x120 pixels, 15 beelden/sec.
 Time Lapse	 *3	640x480 pixels, 15 beelden/sec.

*1 Standaardinstelling.

*2 Als u prioriteit wilt geven aan opnamelengte boven kwaliteit, selecteert u de optie [LP] (Long Play). Hierdoor kunt u bij dezelfde bestandsgrootte ongeveer tweemaal zolang opnemen.

*3 Opnamesnelheid wanneer het opname-interval gelijk is aan : 1 beeld/sec. (opname-interval: 1 sec.). : 0,5 beeld/sec. (opname-interval: 2sec.). Opnamesnelheid bij het afspelen ( of ): 15 beelden/sec.



- Zie *Groote beeldgegevens (geschat)* (p. 223).
- Zie *Geheugenkaarten en geschatte capaciteiten* (p. 221).

Het opname-interval veranderen (Time Lapse)

1 Selecteer een opname-modus.

1. Druk op de knop .
 2. Gebruik de knop  of  om  te selecteren en de knop  om de optie te wijzigen.
 3. Druk op de knop .
- Het lampje knippert groen wanneer de camera opneemt.

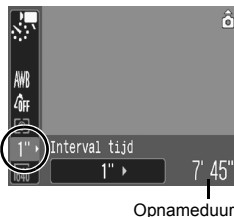

- Aangezien de opname lang kan duren, is het aanbevolen een volledig geladen batterij of een voedingsadapter te gebruiken.
- De instelling voor energiebesparing (p. 45) bepaalt of het LCD-scherm al dan niet wordt uitgeschakeld. Het LCD-scherm wordt ingeschakeld als een andere knop dan de knop [ON/OFF] of de ontspanknop wordt ingedrukt.
- Op het LCD-scherm wordt de verstreken tijd van het begin tot het einde van de opname in de weergavemodus weergegeven, maar de eigenlijke afspeeltijd is korter dan de aangeduide tijd.

Panoramische opnamen maken (Stitch Hulp)

 Zie *Functies beschikbaar in elke opnamemodus* (p. 230).













Gebruik Stitch Hulp om overlappende beelden te maken die u later op een computer kunt samenvoegen tot een panoramisch beeld.



De overlappende naden van meerdere aan elkaar grenzende beelden kunnen worden samengevoegd tot een volledig panorama.



1 Selecteer een opnamerichting.

1. Zet de modusschakelaar op .
2. Druk op de knop .
3. Gebruik de knop  of  om  te selecteren en de knop  of  om  of  te selecteren.
4. Druk op de knop .

: Horizontaal, van links naar rechts

: Horizontaal, van rechts naar links

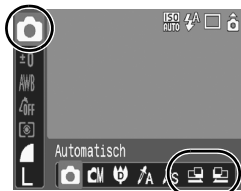

2 Maak de eerste opname van de reeks.

- De belichting en de witbalans worden ingesteld en vergrendeld bij de eerste opname.



3 Maak de tweede opname zodanig dat deze een deel van de eerste opname overlapt.

- Druk op de knop ◀ of ▶ om terug te keren naar het vorige opgenomen beeld om de opname opnieuw te maken.
- Kleine verschuivingen in de overlappende delen kunnen worden gecorrigeerd tijdens het samenvoegen van de opnamen.

4 Herhaal de procedure voor de overige beelden.

- Een opnamereeks kan maximaal 26 beelden bevatten.

5 Druk na de laatste opname op de knop .



- Wanneer u de opnamen hebt gemaakt met de opnamemodus Stitch Hulp, kunt u deze niet weergeven op een televisie.
- De instellingen voor de eerste opname worden eveneens gebruikt voor de latere opnamen.



Gebruik het meegeleverde softwareprogramma PhotoStitch om de opnamen op een computer samen te voegen.

Scherpstelling en gezichtsuitdrukking controleren (Focus check)



➔ Zie *Functies beschikbaar in elke opnamemodus* (p. 230).



U kunt de scherpstelling in opgenomen beelden controleren.

Het is ook eenvoudig om de gezichtsuitdrukking, zoals gesloten ogen, van onderwerpen te controleren door middel van een kader ter grootte van het gezicht dat wordt weergegeven in de modus Gezicht det.

Het is raadzaam de optie [terugkijken] in het menu [] van tevoren in te stellen op [Vastzetten].

1 Selecteer [terugkijken].

1. Druk op de knop [MENU].
2. In het menu [] gebruikt u de knop \uparrow of \downarrow om [terugkijken] te selecteren.



2 Accepteer de instelling.

1. Gebruik de knop \leftarrow of \rightarrow om [Focus check] te selecteren.
2. Druk op de knop [MENU].

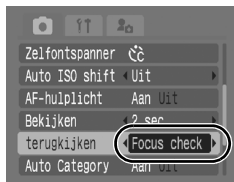

3 Maak de opname.

- Het opgenomen beeld wordt weergegeven.

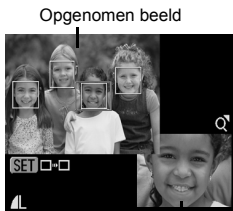

- Het kader wordt als volgt weergegeven.

Kleur kader	Inhoud
Oranje	Het gedeelte van het beeld dat rechts onderaan wordt weergegeven
Wit	Wordt weergegeven op het brandpunt (AF frame)

- U kunt het oranje kader weergegeven met een andere vergroting, verschuiven of naar een ander frame verplaatsen (p. 133).

Focus check annuleren

Druk de ontspanknop half in.



- Wanneer het gedeelte rechtsonder van het beeld is vergroot, wordt het beeld niet verwijderd wanneer u op de knop  drukt.
- U kunt de scherpstelling ook controleren in de weergavemodus (p. 132).

Verschillende methoden voor scherpstellen gebruiken



Zie *Functies beschikbaar in elke opnamemodus* (p. 230).



Het AF-frame duidt het gedeelte van het beeld aan waarop de camera scherpstelt. U kunt het AF-frame op de volgende manieren instellen.

	Gezicht det.	U kunt de camera de positie van een gezicht automatisch laten detecteren en deze gegevens gebruiken om de focus en belichting* in te stellen tijdens het maken van opnamen. * Alleen in de deelmetingsmodus (p. 48).
(Geen kader)	AiAF	De camera detecteert het onderwerp en markeert de AF-frames vanaf negen beschikbare punten, die worden gebruikt om de focus te bepalen.
	Centrum	De opname wordt scherpgesteld met het middelste AF-frame. Dit is handig wanneer u wilt controleren of het brandpunt precies ligt waar u wilt. U kunt de grootte van het AF-frame wijzigen (p. 99).

1 Selecteer [AF Frame].

1. Druk op de knop .
2. In het menu gebruikt u de knop of om [AF Frame] te selecteren.



2 Accepteer de instelling.

1. Gebruik de knop of om een optie voor AF-frame te selecteren.
 2. Druk op de knop .
- De grootte van het AF-frame wijzigen (p. 99)





Het AF-frame wordt als volgt weergegeven wanneer de sluiterknop half wordt ingedrukt.

- Groen : Scherpstelling voltooid
- Geel : Problemen bij scherpstelling (AF-frame ingesteld op [Centrum])
- Geen AF-frame: Problemen bij scherpstelling (AF Frame ingesteld op [Gezicht det.] of [AiAF])





Functie Gezicht det.

- Maximaal drie gezichtkaders worden weergegeven op de positie van het gezicht dat door de camera wordt herkend. Op dit moment wordt het kader van het onderwerp dat de camera beoordeelt als het hoofdonderwerp wit weergegeven en de andere kaders grijs. Als u de sluiterknop half indrukt, worden er tot negen groene AF-frames weergegeven.
- De camera maakt de opname met de functie [AiAF] en niet met [Gezicht det.] als er geen wit kader verschijnt en er alleen grijze kaders worden weergegeven, of als er geen gezicht wordt herkend.
- De camera kan onderwerpen die geen gezicht zijn, per ongeluk identificeren als een gezicht.
- In bepaalde gevallen worden gezichten niet gedetecteerd.
Voorbeelden:
 - Gezichten in de buurt van de rand van het scherm of gezichten die bijzonder klein, groot, donker of licht zijn in verhouding met de rest van het beeld.
 - Gezichten die van de zijkant of diagonaal worden weergegeven, of gezichten waarvan een gedeelte verborgen is.

De grootte van het AF-frame wijzigen



Wanneer [AF Frame] is ingesteld op [Centrum], kunt u de grootte van het AF-frame aan het onderwerp aanpassen. Selecteer [Klein] om het AF-frame te beperken tot een klein onderwerp of om op een bepaald gedeelte van een onderwerp scherp te stellen.

1 Selecteer [AF kader afm.].

1. Druk op de knop .
2. In het menu  gebruikt u de knop  of  om de optie [AF kader afm.] te selecteren.



2 Accepteer de instelling.

1. Gebruik de knop  of  om de optie [Normaal] of [Klein] te selecteren.
2. Druk op de knop .



De instelling wordt vastgelegd op [Normaal] wanneer u de digitale zoom of Digitale Tele-converter gebruikt.

Opnamen maken van onderwerpen die moeilijk kunnen worden scherpgesteld (Focusvergrendeling, AF lock)



Zie *Functies beschikbaar in elke opnamemodus* (p. 230).







Het scherpstellen van de volgende typen onderwerpen kan moeilijk zijn.

- Objecten met bijzonder weinig contrast.
- Scènes met een combinatie van onderwerpen dichtbij en ver weg.
- Composities met bijzonder heldere objecten in het midden.
- Objecten die snel bewegen.
- Objecten achter glas: houd de camera zo dicht mogelijk tegen het glas om de kans op lichtreflectie te verkleinen.

Opnamen maken met de focusvergrendeling



- 1** Zorg ervoor dat een onderwerp met dezelfde focusafstand als het hoofdonderwerp zich in het midden van het AF-frame bevindt.
- 2** Druk de ontspanknop half in om de focus te vergrendelen.
- 3** Houd de sluiterknop half ingedrukt terwijl u het beeld aanpast en druk de sluiterknop volledig in om de opname te maken.

Opnamen maken met AF lock

U kunt de instelling AF lock gebruiken in de modi , , ,  en .

- 1** Zorg ervoor dat een onderwerp met dezelfde focusafstand als het hoofdonderwerp zich in het midden van het AF-frame bevindt.
- 2** Houd de ontspanknop half ingedrukt en druk op de knop  /  .
 - Het pictogram  wordt weergegeven.
- 3** Wijzig de stand van de camera om de gewenste beeldcompositie te krijgen en maak de opname.

AF lock opheffen

Druk op de knop  / .



- Wanneer u opnamen maakt met de scherpstelvergrendeling of AF lock en u het LCD-scherm gebruikt, is het eenvoudiger om [AF Frame] in te stellen op [Centrum] (p. 97). De camera gebruikt dan alleen het middelste AF-frame om scherp te stellen.
- AF lock is handig omdat u daarbij de sluiterknop los kunt laten om de juiste compositie te maken. Bovendien blijft AF lock van kracht nadat de opname is gemaakt, zodat u een tweede opname met dezelfde focus kunt maken.
- Het AF-frame verschijnt niet in filmmodus.

De belichting vergrendelen (AE lock)



➔ Zie *Functies beschikbaar in elke opnamemodus* (p. 230).



U kunt de belichting en de focus afzonderlijk instellen. Dit is handig wanneer het contrast tussen het onderwerp en de achtergrond te groot is of wanneer het onderwerp van achteren wordt belicht.

- 1 Druk op de knop  en selecteer  (Flitser uit).**
- 2 Richt de camera op het onderwerp waarvan u de belichting wilt vergrendelen.**
- 3 Druk de ontspanknop half in en druk op de knop .**
 - Het pictogram  wordt weergegeven.
- 4 Wijzig de stand van de camera om de gewenste beeldcompositie te krijgen en druk de ontspanknop volledig in.**

AE lock opheffen

Druk op de knop .



- In de filmmodus kan de functie AE lock ook worden ingesteld/geannuleerd (p. 90).
- U kunt de flitsbelichtingsvergrendeling gebruiken als u de flitser gebruikt.

De flitsbelichting vergrendelen (Flitsbelichtingsvergrendeling)



Zie *Functies beschikbaar in elke opnamemodus* (p. 230).



U kunt de flitsbelichting vergrendelen zodat de belichting juist is ingesteld, ongeacht de compositie van het onderwerp.

- 1** Druk op de knop en selecteer (flitser aan).
- 2** Richt de camera op het onderwerp waarvan u de belichting wilt vergrendelen.
- 3** Druk de ontspanknop half in en druk op de knop .
 - De flitser maakt een proefflits en wordt weergegeven.
- 4** Wijzig de stand van de camera om de gewenste beeldcompositie te krijgen en druk de ontspanknop volledig in.

AE lock opheffen

Druk op de knop .

ISO De ISO-waarde aanpassen



Zie *Functies beschikbaar in elke opnamemodus* (p. 230).



Pas de ISO-waarde aan als u een korte sluitertijd wilt gebruiken om het effect van camerabewegingen te verminderen of onscherpe objecten te vermijden, of schakel de flitser uit als u opnamen wilt maken in een donkere omgeving.

1 Druk op de knop .

- Gebruik de knop of om de ISO-waarde te veranderen.
 - U kunt elke keer dat u op de knop drukt doorgaan naar de volgende optie.
 - Wanneer u (Automatisch) selecteert, wordt prioriteit gegeven aan beeldkwaliteit bij het instellen van de optimale ISO-waarde tijdens het maken van opnamen. Omdat de ISO-waarde in een donkere omgeving automatisch wordt verhoogd, wordt een kortere sluitertijd geselecteerd en wordt de kans op camerabewegingen kleiner.
 - Wanneer u (Hoge ISO Automatisch)* selecteert, wordt de gevoeligheid ingesteld op een hogere waarde dan voor de instelling . Naarmate de sluitersnelheid hoger wordt, wordt het effect van beeldvervalsing als gevolg van camerabewegingen of bewegingen van het onderwerp nog sterker verminderd dan bij opnamen met de instelling .

* Beeldruis is mogelijk groter dan bij de instelling .
 - In de opnamemodus (Automatisch) kunt u alleen of selecteren.
 - en kunnen niet worden geselecteerd in de modus voor lange sluitertijden (p. 109).

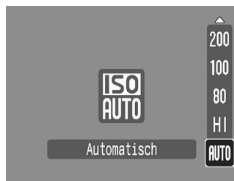

- Er wordt automatisch ruisreductie toegepast wanneer u opnamen maakt met een hoge ISO-waarde.
- Als de camera is ingesteld op of , wordt de ISO-waarde die automatisch door de camera is ingesteld weergegeven wanneer u de sluiterknop half indrukt of bij de weergavegegevens.

Effect van camerabewegingen verminderen (Auto ISO shift)



Zie *Functies beschikbaar in elke opnamemodus* (p. 230).



Als het pictogram dat aangeeft dat de camera beweegt () wordt weergegeven tijdens het maken van opnamen, kunt u de ISO-waarde verhogen om opnamen te maken met een sluitersnelheid die camerabewegingen compenseert.

Uit	–
knop	Hiermee kunt u de ISO-waarde en de sluitertijd op het LCD-scherm controleren voor en na de wijziging.
Aan	Stelt automatisch de optimale ISO-waarde in om camerabewegingen te compenseren.



- Auto ISO shift werkt niet met , , of in de modus voor lange sluitertijden of met de flitser.
- Afhankelijk van de omstandigheden verdwijnt het pictogram dat aangeeft dat de camera beweegt () zelfs niet wanneer de ISO-waarde is verhoogd.

1 Selecteer [Auto ISO shift].

1. Druk op de knop .
2. In het menu gebruikt u de knop of om [Auto ISO shift] te selecteren.



2 Accepteer de instelling.

1. Gebruik de knop of om knop of [Aan] te selecteren.
2. Druk op de knop .



■ Opnamen maken met de optie [Aan] geselecteerd

3 Druk de ontspanknop half in.



- De camera selecteert aan de hand van het lichtniveau de optimale waarde om camerabewegingen te compenseren.



4 Druk de sluiterknop nu volledig in.



■ Opnamen maken met [Aan] knop] geselecteerd

3 Druk de ontspanknop half in.

- Als  verschijnt, licht de  knop blauw op.



4 Druk op de knop terwijl u de sluiterknop half ingedrukt houdt.

- De ISO-waarde na de wijziging wordt weergegeven.
- U kunt de ISO-waarde terugzetten naar de oorspronkelijke instelling door opnieuw te drukken op de  knop terwijl u de sluiterknop half ingedrukt houdt.
- Als u AE Lock (p. 102) instelt nadat u  de ISO-waarde hebt verhoogd, zal de ISO-waarde niet naar de vorige instelling terugkeren, zelfs als u de sluiterknop loslaat.



5 Druk de sluiterknop nu volledig in.

De belichtingscompensatie aanpassen

 Zie *Functies beschikbaar in elke opnamemodus* (p. 230).



Stel de belichtingscompensatie in op een positieve waarde om te voorkomen dat het onderwerp te donker wordt als het van achteren wordt belicht of als de achtergrond erg helder is. Stel de belichtingscompensatie in op een negatieve waarde om te voorkomen dat het onderwerp te licht wordt als de opnamen in het donker worden gemaakt of als de achtergrond erg donker is.

1 Pas de belichting aan.

1. Druk op de knop .
2. Gebruik de knop  of  om  te selecteren en de knop  of  om de instelling aan te passen.
3. Druk op de knop .

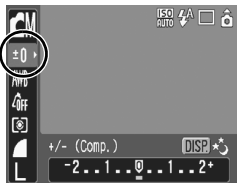

De belichtingscompensatie opheffen

De compensatiewaarde wordt hersteld naar [0].



In de filmmodus kan de belichting worden ingesteld/geannuleerd (p. 90).

Verschillende methoden voor lichtmeting gebruiken



➔ Zie *Functies beschikbaar in elke opnamemodus* (p. 230).



	Deelmeting	Geschikt voor standaardomstandigheden, inclusief voor objecten die van achteren worden belicht. Het beeld wordt verdeeld in een aantal gebieden voor lichtmeting. Complexe belichtingsfactoren, zoals de positie van het object, helderheid, direct licht en belichting van achteren, worden beoordeeld en de belichting van het hoofdobject wordt vervolgens automatisch aangepast.
	Gem. centrum meting	De gemiddelde belichting van het gehele beeld wordt berekend, maar het object in het midden krijgt meer gewicht.
	Spot	Het gebied binnen het spotmetingpunt midden op het LCD-scherm wordt gemeten. Gebruik deze instelling wanneer u de belichting wilt instellen op het onderwerp midden op het scherm.

1 De methode voor lichtmeting wijzigen.

1. Druk op de knop .
2. Gebruik de knop  of  om  te selecteren en de knop  of  om de optie te wijzigen.
3. Druk op de knop .

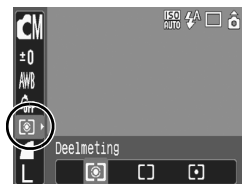

De meetmethode is ingesteld op [Deelmeting] met een lange sluitertijd (p. 109).

De sluitertijd instellen

(Lange sluitertijd)

 Zie *Functies beschikbaar in elke opnamemodus* (p. 230).





U kunt een lange sluitertijd instellen om donkere onderwerpen lichter weer te geven.

1 Selecteer de modus Lange sluitertijd.

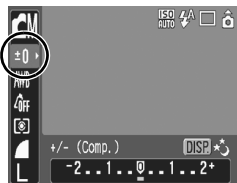
1. Druk op de knop .
2. Gebruik de knop  of  om  te selecteren.
3. Druk op de knop .



2 Pas de instelling aan.

1. Gebruik de knop  of  om de sluitertijd te wijzigen.
2. Druk op de knop .
 - Hoe hoger de waarde, hoe helderder het opgenomen beeld.
 - Als u op dit moment op de knop **DISP.** drukt, gaat u terug naar het scherm met de instellingen voor de belichtingscompensatie.



- De helderheid van het beeld dat op het LCD-scherm verschijnt kan verschillen van het opgenomen beeld.
- Bij CCD-beeldsensoren neemt de hoeveelheid ruis in het opgenomen beeld toe bij hoge sluitersnelheden. Bij deze camera worden echter beelden die met een sluitertijd 1,3 seconden of minder zijn opgenomen, speciaal verwerkt om de ruis te verwijderen, zodat beelden van hoge kwaliteit ontstaan. Het kan echter enige tijd duren voordat de volgende opname kan worden gemaakt.











- Controleer op het LCD-scherm of het beeld is opgenomen met de gewenste helderheid.
- Houd er rekening mee dat camerabewegingen bij lange sluitertijden een grote rol spelen. Maak opnamen met de camera op een statief.
- Als u de flitser gebruikt, kan het beeld worden overbelicht. Wanneer dit het geval is, stelt u de flitser in op .
- De volgende instellingen zijn niet beschikbaar:
 - Belichtingscompensatie
 - Lichtmeting
 - AE lock
 - Flitsbelichtingsvergrendeling
 - ISO-waarde: Automatisch, Hoge ISO Automatisch
 - Auto ISO shift
 - Flitser: Automatisch
 - Slow sync

De kleurtoon aanpassen (Wit Balans)

 Zie *Functies beschikbaar in elke opnamemodus* (p. 230).





Normaal wordt de optimale witbalans geselecteerd door de witbalansinstelling  (Auto). Pas de instelling van de witbalans aan de lichtbron aan als de instelling  geen natuurlijke kleuren kan genereren.

	Auto	De instellingen worden automatisch geselecteerd door de camera.
	Dag Licht	Voor buitenopnamen met veel zonlicht.
	Bewolkt	Voor buitenopnamen met bewolkte of donkere luchten of tijdens de schemering.
	Lamplicht	Gebruik deze optie wanneer u opnamen maakt bij het licht van gloeilampen en tl-lampen met licht dat bestaat uit 3 golflengten.
	TL licht	Gebruik deze optie wanneer u opnamen maakt bij warm-wit, koel-wit of warm-wit tl-licht dat bestaat uit 3 golflengten.
	TL licht H	Voor opnamen onder daglicht-tl en daglicht-tl type 3-golflengte.
	Custom	Voor het vastleggen van de optimale witbalans in de camera aan de hand van een witgekleurd object, zoals wit papier of een witte doek.

1 Selecteer een instelling voor witbalans.

1. Druk op de knop .
2. Gebruik de knop  of  om  te selecteren en de knop  of  om de optie te wijzigen.
3. Druk op de knop .



De instelling voor witbalans kan niet worden gewijzigd wanneer My Colors is ingesteld op  of .

De aangepaste witbalans gebruiken

U kunt de optimale witbalans voor een opname instellen door de camera een stuk wit papier, een witte doek of grijs karton van fotografische kwaliteit te laten evalueren om de standaardkleur wit in te stellen.

Vooral in de volgende situaties waarin de witbalans met de optie **AWB** (Auto) moeilijk kan worden ingesteld, kunt u beter een aangepaste witbalans (via de optie Gebruikers Witbalans) instellen.

- Close-ups (Macro) maken
- Onderwerpen met een monotone kleur (zoals de lucht, zee of een bos)
- Gebruik van een bijzondere lichtbron (zoals een kwiklamp)

1 Selecteer .

1. Druk op de knop .
2. Gebruik de knop  of  om **AWB** te selecteren en kies de optie  met de knop  of .

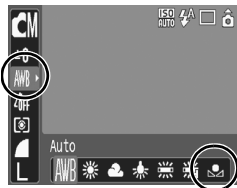

2 Richt de camera op een stuk wit papier of witte stof en druk op de knop .

- Controleer of het witte beeld het middelste kader volledig vult. Merk op dat het middelste kader niet verschijnt wanneer u de digitale zoom gebruikt of  wordt weergegeven.



3 Druk op de knop .



- Voordat u een aangepaste witbalans instelt, kunt u het beste de opnamemodus instellen op  en de belichtingscompensatie instellen op $[\pm 0]$.
De witbalans kan mogelijk niet goed worden ingesteld wanneer de belichtingsinstelling onjuist is (het beeld is volledig zwart of wit).
- Maak de opnamen met dezelfde instellingen die u hebt gebruikt bij het aanpassen van de witbalans. Als de instellingen verschillen, gebruikt u mogelijk niet de optimale witbalans.
Vooral de volgende instellingen moeten niet worden gewijzigd.
 - ISO waarde
 - Flitser
Het is raadzaam de flitser in te stellen op [Aan] of [Uit].
Als u de flitser tijdens het bepalen van de witbalans gebruikt en deze is ingesteld op [Automatisch], moet u de flitser ook gebruiken wanneer u de opname maakt.
- Aangezien de witbalans niet kan worden bepaald bij de methode Stitch Hulp, moet u de witbalans van tevoren in een andere modus instellen.
- De witbalansgegevens blijven behouden, ook wanneer de camera wordt uitgeschakeld.

Opnamen maken in een modus van My Colors



Zie *Functies beschikbaar in elke opnamemodus* (p. 230).



U kunt uw foto's een speciale sfeer meegeven wanneer u de opname maakt.

	My Colors uit	Met deze instelling maakt u normale opnamen.
	Levendig	De nadruk komt te liggen op contrast en kleurintensiteit, zodat u een opname met heldere kleuren krijgt.
	Neutraal	Hiermee worden het contrast en de kleurverzadiging afgevlakt, zodat u neutrale kleuren krijgt.
	Sepia	De opnamen worden gemaakt in sepiakleuren.
	Zwart/Wit	Hiermee krijgt u zwart-witopnamen.
	Positief Film	Gebruik deze optie om rode, groene of blauwe kleuren intenser te maken, zoals de effecten Levendig Rood, Levendig Groen of Levendig Blauw. Dit levert intense, natuurlijke kleuren op, zoals de kleuren van positieve film.
	Lichtere Huidtint*	Gebruik deze optie om huidtinten lichter te maken.
	Donkerder Huidtint*	Gebruik deze optie om huidtinten donkerder te maken.
	Levendig Blauw	Gebruik deze optie om blauwe tinten te benadrukken. Hierdoor worden blauwe onderwerpen, zoals de lucht of de zee, levendiger.
	Levendig Groen	Gebruik deze optie om groene tinten te benadrukken. Hierdoor worden groene onderwerpen, zoals bergen, nieuwe bladeren, bloemen en grasvelden, levendiger.
	Levendig Rood	Gebruik deze optie om rode tinten te benadrukken. Hierdoor worden rode onderwerpen, zoals bloemen of auto's, levendiger.
	Custom Kleur	Met deze optie kunt u de instellingen voor contrast, scherpte of verzadiging of de kleurbalans tussen rode, groene, blauwe en huidtinten aanpassen*. U kunt deze optie gebruiken om subtiele aanpassingen te maken, zoals levendiger blauwe kleuren of helderdere gelaatskleuren.

* Als het beeld kleuren bevat die gelijk zijn aan die van menselijke huid, worden deze kleuren eveneens gewijzigd. Mogelijk krijgt u echter niet het verwachte resultaat. Dit hangt af van de huidskleur.

De instellingen voor My Colors configureren (behalve **☑**)

1 Selecteer een instelling voor My Colors.

1. Druk op de knop **FUNC SET**.
2. Gebruik de knop **↑** of **↓** om **☑ OFF** te selecteren en de knop **←** of **→** om de optie te wijzigen.
3. Druk op de knop **FUNC SET**.



De camera instellen op een modus voor Custom Kleur (**☑**)

1 Selecteer **☑**.

1. Druk op de knop **FUNC SET**.
2. Gebruik de knop **↑** of **↓** om **☑ OFF** te selecteren en kies de optie **☑** met de knop **←** of **→**.

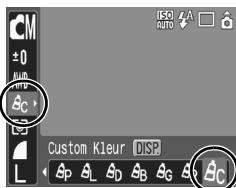

2 Pas de instelling aan.

1. Druk op de knop **DISP**.
2. Gebruik de knop **↑** of **↓** om [Contrast], [Scherpte], [Verzadiging], [Rood], [Groen], [Blauw] of [Huidtint] te selecteren.
3. Gebruik de knop **←** of **→** om de instelling aan te passen.
 - Het resultaat is zichtbaar op het LCD-scherm.
 - Als u op de knop **DISP** drukt, gaat u terug naar het scherm waar u een My Colors-modus kunt selecteren.



3 Druk op de knop **FUNC SET**.

- De instelling wordt voltooid.

Kleuren wijzigen



➔ Zie *Functies beschikbaar in elke opnamemodus* (p. 230).



U kunt opnamen maken waarbij de oorspronkelijke kleuren zijn gewijzigd. Dit kan zowel op films als op foto's worden toegepast, zodat u kunt fotograferen met beeld- of filmeffecten. Beelden kunnen er wel enigszins onzuiver uitzien en niet de verwachte kleur hebben, afhankelijk van de omstandigheden waaronder de opname is gemaakt. Het is verstandig om proefopnamen te maken en deze te bekijken voordat u probeert belangrijke onderwerpen vast te leggen. Als u [Orig. Opslaan] (p. 120) bij het maken van foto's instelt op [Aan], kunt u zowel het oorspronkelijke beeld als het aangepaste beeld vastleggen.

	Kleur Accent	Gebruik deze optie als u alleen de opgegeven kleur op het LCD-scherm wilt behouden en alle andere kleuren wilt converteren naar zwart en wit.
	Kleur Wissel	Gebruik deze optie om een kleur die wordt opgegeven op het LCD-scherm te converteren naar een andere kleur. De opgegeven kleur kan worden gewijzigd in één andere kleur en u kunt niet meerdere kleuren kiezen.



De ISO-waarde gaat, afhankelijk van de situatie, omhoog waardoor de ruis in het beeld toeneemt.

Opnamen maken in de modus **Kleur Accent**

1 Selecteer de modus voor kleuraccent.

Foto's:

1. Zet de modusschakelaar op .
2. Druk op de knop .
3. Gebruik de knop of om te selecteren en kies de optie met de knop of .
4. Druk op de knop .

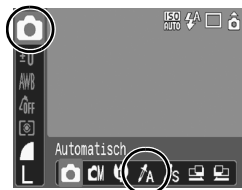



Films:

1. Zet de modusschakelaar op .
2. Druk op de knop .
3. Gebruik de knop  of  om  te selecteren en kies de optie  met de knop  of .
4. Druk op de knop .

**2 Druk op de knop .**

- De camera schakelt over op de kleureninvoermodus en op het scherm worden afwisselend het oorspronkelijke beeld en het beeld met kleuraccent weergegeven (met de vooraf ingestelde kleur).

**3 Richt de camera zodat de kleur die u wilt behouden, wordt weergegeven in het midden van het LCD-scherm en druk op de knop .**

- U kunt slechts één kleur opgeven.
- U kunt de knop  of  gebruiken om de kleuren op te geven die behouden blijven.
 - 5: alleen de kleur die u wilt behouden, wordt meegenomen
 - +5: ook andere kleuren die sterk lijken op de kleur die u wilt behouden, worden meegenomen

4 Druk op  om de instelling te voltooien en maak vervolgens een opname.

- De standaardaccentkleur is groen.
- Het resultaat is mogelijk niet wat u verwacht wanneer u de flitser gebruikt.
- Het opgegeven kleuraccent en kleurbereik blijven behouden, ook wanneer de camera wordt uitgeschakeld.

Opnamen maken in de modus Kleur Wissel

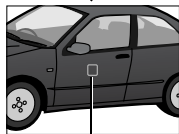

Oorspronkelijke kleur
(vóór conversie)

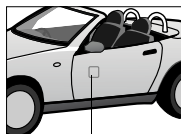

Gewenste kleur
(na conversie)

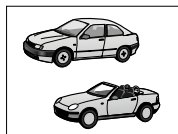

1 Selecteer de modus voor het wisselen van kleuren.

Foto's:

1. Zet de modusschakelaar op .
2. Druk op de knop .
3. Gebruik de knop  of  om  te selecteren en kies de optie  met de knop  of .
4. Druk op de knop .



Films:

1. Zet de modusschakelaar op .
2. Druk op de knop .
3. Gebruik de knop  of  om  te selecteren en kies de optie  met de knop  of .
4. Druk op de knop .

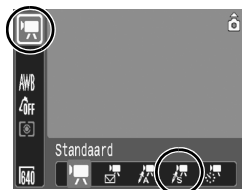



2 Druk op de knop .

- De camera schakelt over op de kleureninvoermodus en op het scherm worden afwisselend het oorspronkelijke beeld en het beeld met kleurwissel weergegeven (met de vooraf ingestelde kleur).



3 Richt de camera zodat de oorspronkelijke kleur wordt weergegeven in het midden van het LCD-scherm en druk op de knop .

- U kunt slechts één kleur opgeven.
- U kunt de knop  of  gebruiken om de kleuren op te geven die worden geconverteerd.
-5: alleen de kleur die u wilt wisselen, wordt meegenomen
+5: ook andere kleuren die sterk lijken op de kleur die u wilt wisselen, worden meegenomen

4 Richt de camera zodat de gewenste kleur wordt weergegeven in het midden van het LCD-scherm en druk op de knop .

- U kunt slechts één kleur opgeven.

5 Druk op om de instelling te voltooien en maak vervolgens een opname.







- Met de standaardinstelling voor de modus Kleur Wissel wordt groen veranderd in wit.
- Het resultaat is mogelijk niet wat u verwacht wanneer u de flitser gebruikt.
- De kleuren die u opgeeft in de modus Kleur Wissel en het kleurbereik blijven behouden, ook wanneer de camera wordt uitgeschakeld.
- Afhankelijk van de omstandigheden waarin u de opname maakt kan de ISO-waarde stijgen of de ruis in het beeld toenemen.

De opslagmethode voor het oorspronkelijke beeld wijzigen



Wanneer u foto's vastlegt in de modus Kleur Accent of Kleur Wissel, kunt u instellen of u de oorspronkelijke opname en de aangepaste opname wilt vastleggen.

1 Selecteer [Orig. Opslaan].

1. Druk op de knop .
2. In het menu  gebruikt u de knop  of  om [Orig. Opslaan] te selecteren.



2 Accepteer de instelling.

1. Gebruik de knop  of  om [Aan] of [Uit] te selecteren.
2. Druk op de knop .



[Orig. Opslaan] is ingesteld op [Aan]

- Wanneer u opnamen maakt in de modus Kleur Accent of Kleur Wissel, wordt alleen de aangepaste opname weergegeven op het LCD-scherm.
- Nadat u opnamen hebt gemaakt in de modus Kleur Accent of Kleur Wissel, wordt alleen de aangepaste opname weergegeven op het LCD-scherm. Als u de opname op dit moment wist, wordt de oorspronkelijke opname samen met de aangepaste opname gewist. Denk daarom goed na voordat u een beeldbestand wist.
- De beelden worden opeenvolgend genummerd. De originele beelden krijgen het laagste nummer toegewezen en de beelden met gewijzigd kleuraccent of gewisselde kleuren krijgen een nummer dat daarop volgt.
- Aangezien er met elke opname twee beelden worden opgeslagen, is het aantal resterende beelden ongeveer de helft van wat wordt weergegeven wanneer u deze functie instelt op [Uit].

Beelden automatisch in categorieën indelen (Auto Category)



➡ Zie *Functies beschikbaar in elke opnamemodus* (p. 230).



Als u Auto Category instelt op [Aan], worden beelden bij de opname automatisch gesorteerd in vooraf ingestelde categorieën.

	Mensen	Voor beelden die zijn opgenomen in de modus , of , of beelden waarbij gezichten worden gedetecteerd wanneer [AF Frame] is ingesteld op [Gezicht det.].
	Landschap	Voor beelden die zijn opgenomen in de modus .
	Gelegenh.	Voor beelden die zijn opgenomen in de modus , , , , of .

1 Selecteer [Auto Category].

1. Druk op de knop .
2. In het menu gebruikt u de knop of om [Auto Category] te selecteren.

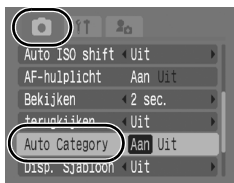

2 Accepteer de instelling.

1. Gebruik de knop of om [Aan] of [Uit] te selecteren.
2. Druk op de knop .

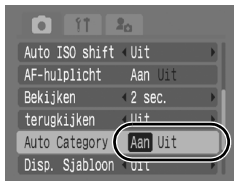

Films worden niet automatisch in categorieën ingedeeld, maar kunnen toch in categorieën worden ingedeeld aan de hand van de functie My Category (p. 136).

Instellingen toewijzen aan de knop Afdrukken/Delen



Zie *Functies beschikbaar in elke opnamemodus* (p. 230).



U kunt een functie die u vaak gebruikt bij het maken van opnames toewijzen aan de knop . U kunt de volgende functies toewijzen.

Menuonderdeel	Pagina
Niet toegekend	—
+/- (Comp.)	p. 107
Witbalans	p. 111
Gebruikers Witbalans	p. 112
Digitale Tele-converter	p. 69

Menuonderdeel	Pagina
Disp. Sjabloon	p. 124
Movie opname	p. 88
Display uit	p. 52
Weergave geluidseffect*	p. 53

* Hiermee stelt u het geluid in dat is toegewezen aan en is opgeslagen in de sectie [Sluiter geluid] van het menu Mijn camera.

1 Selecteer [Instellen knop].

- Druk op de knop .
- In het menu gebruikt u de knop om [Instellen knop] te selecteren.
- Druk op de knop .



2 Accepteer de instelling.

- Gebruik de knop om de functie die u wilt toewijzen te selecteren.
- Druk op de knop .
 - Als rechts onder het pictogram wordt weergegeven, kunt u de functie wel toewijzen, maar niet gebruiken in sommige opnamemodi of instellingen, zelfs niet wanneer u op de knop drukt.
 - Druk op de knop **MENU** om de instelling te voltooien.















De snelkiesknop annuleren

Selecteer  bij stap 2.

De knop gebruiken

1 Druk op de knop .

- Telkens wanneer u op de knop  drukt, worden de instellingen  en  omgewisseld.
- Voor  en  wordt het overeenkomstige installatiescherm weergegeven.
- Telkens wanneer u op de knop  drukt, worden de gegevens voor witbalans opgenomen met de optie . Aangezien het kader op dit moment niet wordt weergegeven, moet u controleren of het witte papier of de witte doek zo geplaatst is dat het in het midden van het LCD-scherm verschijnt. Druk vervolgens op de knop . Nadat u deze functie eenmaal hebt gebruikt, wordt de instelling voor witbalans gewijzigd in de instelling voor aangepaste witbalans.
- Als u de functie  hebt toegewezen, begint de filmopname met het aantal opgenomen pixels en de opnamesnelheid van de standaardmodus wanneer u drukt op de knop , zelfs als de modusschakelaar is ingesteld op  of **SCN**.
- De functie  is handig als u wilt dat uw onderwerp naar de camera kijkt vlak voordat u een opname maakt. Er wordt namelijk een geluid afgespeeld wanneer u op de knop  drukt.



Als er een functie wordt geselecteerd die niet kan worden gebruikt in de momenteel geselecteerde opnamemodus, gebeurt er niets wanneer u op de knop  drukt.

De displaysjablonen instellen



Zie *Functies beschikbaar in elke opnamemodus* (p. 230).



U kunt verticale en horizontale rasterlijnen, een hulplijn voor het afdrukgebied (uitsnede), of beide weergeven op het LCD-scherm om de positie van het onderwerp te controleren.

Uit	–
Raster	Geeft rasterlijnen weer die het scherm in 9 verdelen. Hiermee kunt u de verticale en horizontale positie van het onderwerp controleren.
Uitsnede	Hiermee kunt u het afdrukgebied voor een uitsnede controleren.* Gebieden die zich buiten het afdrukbaar gebied bevinden worden grijs weergegeven.
Beide	Geeft de rasterlijnen en de hulplijn voor de uitsnede tegelijkertijd weer.

* Beelden worden nog steeds opgenomen met een standaardverhouding van 4:3.

1 Selecteer [Disp. Sjabloon].

1. Druk op de knop .
2. In het menu gebruikt u de knop of om [Disp. Sjabloon] te selecteren.



2 Accepteer de instelling.

1. Gebruik de knop of om [Uit], [Raster], [Uitsnede] of [Beide] te selecteren.
2. Druk op de knop .



- De rasterlijnen en de hulplijn voor de uitsnede worden niet in het beeld opgenomen.
- Wanneer of is geselecteerd of wanneer u zich bevindt in de filmmodus, kan alleen de optie [Raster] worden gebruikt.

De functie Beeldomkeren instellen



➔ Zie Functies beschikbaar in elke opnamemodus (p. 230).







Uw camera is uitgerust met een intelligente sensor die de stand van een beeld herkent wanneer u de camera verticaal houdt. Het beeld wordt automatisch naar de juiste stand gedraaid wanneer u het op het LCD-scherm bekijkt.

1 Selecteer [Beeldomkeren].

1. Druk op de knop  .
2. Gebruik de knop  of  om het menu  te selecteren.
3. Gebruik de knop  of  om [Beeldomkeren] te selecteren.



2 Accepteer de instelling.

1. Gebruik de knop  of  om [Aan] of [Uit] te selecteren.
 2. Druk op de knop  .
- Wanneer de functie Beeldomkeren is ingesteld op [Aan] en het LCD-scherm is ingesteld op de detailweergavemethode, wordt  (normaal),  (rechts is onder) or  (links is onder) op het scherm weergegeven.



- Wanneer de camera recht omhoog of recht omlaag wijst, werkt deze functie mogelijk niet naar behoren. Controleer of de pijl  in de juiste richting wijst. Als dat niet zo is, stelt u de functie Beeldomkeren in op [Uit].
- Zelfs als de functie Beeldomkeren is ingesteld op [Aan], is de stand van beelden die naar een computer zijn gedownload afhankelijk van de software die daarbij is gebruikt.



Als u de camera verticaal houdt bij het maken van een opname, weet de intelligente sensor dat de bovenkant 'boven' is en de onderkant 'onder'. De instellingen voor optimale witbalans, belichting en focus worden vervolgens aangepast voor verticale fotografie. Deze functie werkt onafhankelijk van het feit of de functie [Beeldomkeren] is in- of uitgeschakeld.

Een doelmap voor beelden maken (Folder)



Zie *Functies beschikbaar in elke opnamemodus* (p. 230).



U kunt op ieder moment een nieuwe map maken en de opnamen worden automatisch in die map opgeslagen.

Maak nieuwe folder	Een nieuwe map maken voor de volgende keer dat u opnamen maakt. Als u een extra map wilt maken, voegt u het vinkje opnieuw in.
Maak autom.	U kunt ook een datum en tijd opgeven als u een nieuwe map wilt maken met een opnametijd na de opgegeven datum en tijd.

Een nieuwe map maken voor de volgende keer dat u opnamen maakt.

1 Selecteer [Maak folder].

1. Druk op de knop .
2. Gebruik de knop of om het menu te selecteren.
3. Gebruik de knop of om [Maak folder] te selecteren.
4. Druk op de knop .



2 Accepteer de instelling.

1. Gebruik de knop of om een vinkje te plaatsen naast [Maak nieuwe folder].
2. Druk op de knop .
 - verschijnt op het LCD-scherm wanneer u een opname maakt. Het pictogram verdwijnt zodra de nieuwe map is gemaakt.
 - Druk opnieuw op de knop **MENU** om de instelling te voltooien.



De datum en tijd instellen voor het automatisch maken van mappen.

1 Selecteer [Maak folder].

1. Druk op de knop .
2. Gebruik de knop  of  om het menu  te selecteren.
3. Gebruik de knop  of  om [Maak folder] te selecteren.
4. Druk op de knop .



2 Accepteer de instelling.

1. Gebruik de knop  of  om [Maak autom.] te selecteren en de knop  of  om een datum te selecteren.
2. Gebruik de knop  of  om [Tijd] te selecteren en de knop  of  om een tijd te selecteren.
3. Druk op de knop .
 -  wordt weergegeven als de opgegeven tijd nadert. Het pictogram verdwijnt zodra de nieuwe map is gemaakt.
 - Druk opnieuw op de knop **MENU** om de instelling te voltooien.



Er kunnen maximaal 2.000 beelden in een map worden bewaard. Er wordt automatisch een nieuwe map gemaakt als u meer dan 2.000 opnamen maakt, zelfs als u zelf geen nieuwe map maakt.

Bestandsnummer opnieuw instellen



Zie Functies beschikbaar in elke opnamemodus (p. 230).



Aan de opnamen die u maakt, worden automatisch bestandsnummers toegewezen. U kunt selecteren hoe bestandsnummers worden toegewezen.

<p>Continu</p>	<p>De volgende opname krijgt een nummer dat één hoger is dan de vorige opname. Dit is handig als u al uw opnamen wilt beheren op een computer, omdat dubbele bestandsnamen worden voorkomen wanneer u van map of geheugenkaart wisselt.*</p> <p>* Wanneer een lege geheugenkaart wordt gebruikt. Als u een geheugenkaart met gegevens gebruikt, wordt de 7-cijferige nummercombinatie van de map en het beeld dat het laatst is opgenomen, vergeleken met het laatste nummer op de kaart. Het hoogste nummer wordt gebruikt als basis voor nieuwe opnamen.</p>
<p>Auto reset</p>	<p>Het nummer van de opname en de map worden teruggezet naar de beginwaarde (100-0001).* Dit is handig wanneer u opnamen per map wilt beheren.</p> <p>* Wanneer er een lege geheugenkaart wordt gebruikt. Als u een geheugenkaart met gegevens gebruikt, wordt het nummer dat volgt op de 7-cijferige nummercombinatie van de map en het beeld dat het laatst is opgenomen, gebruikt als basis voor nieuwe opnamen.</p>

1 Selecteer [Bestandnr.].

1. Druk op de knop .
2. Gebruik de knop of om het menu te selecteren.
3. Gebruik de knop of om [Bestandnr.] te selecteren.



2 Accepteer de instelling.

1. Gebruik de knop of om [Continu] of [Auto reset] te selecteren.
2. Druk op de knop .

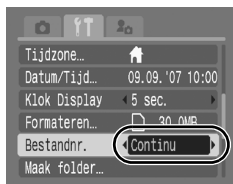

Nummers van bestanden en mappen

Opnamen krijgen opeenvolgende bestandsnummers toegewezen, beginnend bij 0001 en eindigend bij 9999. Bij mappen beginnen de nummers bij 100 en eindigen ze bij 999. In een map kunnen maximaal 2.000 beelden worden opgeslagen.

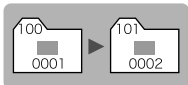
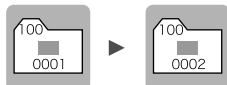
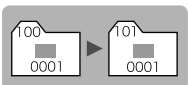
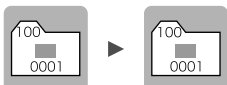
	Nieuwe map gemaakt	Geheugenkaart verwisseld
Continu	<p>Geheugenkaart 1</p> 	<p>Geheugenkaart 1 Geheugenkaart 2</p> 
Auto reset	<p>Geheugenkaart 1</p> 	<p>Geheugenkaart 1 Geheugenkaart 2</p> 

- Beelden kunnen in een andere map worden opgeslagen als er niet genoeg ruimte meer is, ook als het aantal beelden in de map kleiner is dan 2.000. De volgende beeldtypen worden namelijk altijd samen in een map opgeslagen.
 - Beelden van continu-opname
 - Beelden die zijn gemaakt met de zelfontspanner (Custom)
 - Beelden die zijn gemaakt met de opnamemodus Stitch Hulp
 - Foto's die zijn gemaakt in de modus Kleur Accent/Kleur Wissel, waarbij de categorie [Orig. Opslaan] is ingesteld op [Aan].
- Opnamen kunnen niet worden afgespeeld als de mapnummers zijn gekopieerd of als beeldnummers zijn gekopieerd binnen een map.
- Raadpleeg de *Startershandleiding* voor informatie over mapstructuren of beeldtypen.

Afspelen/wissen

U kunt ook het Touch Control Dial gebruiken om beelden te selecteren en verschillende bewerkingen uit te voeren. Zie p. 41.

Q Een beeld vergroten



1 Duw de zoomknop naar Q.

- **SET** wordt weergegeven en op het scherm ziet u een vergroot gedeelte van het beeld.
- Beelden kunnen ongeveer 10 maal worden vergroot.



Geschatte locatie van het weergegeven gebied

2 Gebruik de knop , , of om andere delen van het beeld te vergroten.

- Wanneer u in een vergrote weergave op de knop **FUNC./SET** drukt, schakelt de camera over naar de modus waarin u door de beelden kunt bladeren en wordt **SET** weergegeven. Met de knoppen of kunt u met dezelfde vergroting naar het volgende of het vorige beeld bladeren. Als u nogmaals op de knop **FUNC./SET** drukt, wordt het bladeren door de beelden geannuleerd.
- U kunt de vergrotingsfactor met de zoomknop wijzigen.

De vergrote weergave annuleren

Duw de zoomknop naar . (U kunt de vergroting ook onmiddellijk annuleren door op de knop **MENU** te drukken.)



Filmbeelden en beelden in de indexweergave kunnen niet worden vergroot.

☒ Negen beelden tegelijk weergeven (indexweergave)



1 Duw de zoomknop naar ☒.

- In de indexweergave kunt u maximaal negen beelden tegelijk bekijken.
- Gebruik de knop \uparrow , \downarrow , \leftarrow of \rightarrow om een ander beeld te selecteren.

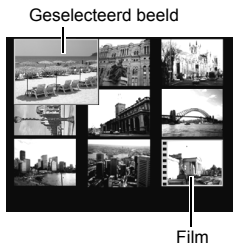

Terugkeren naar de enkelvoudige weergave

Duw de zoomknop naar \mathcal{Q} .

Schakelen tussen reeksen van negen beelden

De springbalk wordt weergegeven wanneer u de zoomknop in de indexweergave naar \square drukt en u kunt schakelen tussen reeksen van negen beelden.

- Gebruik de knop \leftarrow of \rightarrow om naar de vorige of volgende reeks van negen beelden te gaan.
- Houd de knop **FUNC./SET** ingedrukt en druk tegelijkertijd op de knop \leftarrow of \rightarrow om de eerste of laatste reeks weer te geven.



Scherpstelling en gezichtsuitdrukking controleren (scherm Focus check)



Met de focus check kunt u de scherpstelling en de gezichtsuitdrukkingen controleren. Doordat u ook de vergroting kunt aanpassen en tussen beelden kunt omschakelen, kunt u makkelijk de gezichtsuitdrukkingen (zoals gesloten ogen) controleren.

De Focus check weergeven

1 Druk op de knop .

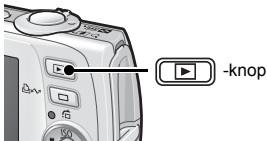

2 Druk meermaals op de knop tot het scherm Focus check verschijnt.

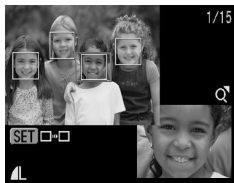

- Het kader wordt als volgt op het scherm weergegeven.

Kleur kader	Inhoud
Oranje	Toont het gedeelte van het beeld dat onderaan rechts wordt weergegeven
Wit	Wordt weergegeven op het brandpunt (AF-frame)
Grijs	Verschijnt rond een gezicht dat in de weergavemodus (Gezichtkader) is gedetecteerd

- U kunt het oranje kader weergegeven met een andere vergroting, verschuiven of naar een ander frame verplaatsen (p. 133).

■ De weergavevergroting wijzigen

3 Duw de zoomknop naar .

- Het gedeelte rechts onderaan op het scherm wordt vergroot.

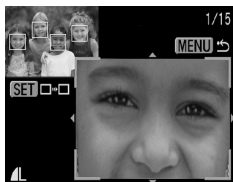

■ Van kader wisselen

3 Druk op .

- Wanneer er meerdere kaders rond de brandpunten worden weergegeven of wanneer meerdere gezichten worden gedetecteerd, kunt u de positie van het oranje kader wisselen door op de knop **FUNC./SET** te drukken. Nadat u de weergavevergroting hebt gewijzigd, wordt het oranje kader aangepast aan de grootte van het gezicht wanneer u de positie van het kader wisselt.



■ De weergavepositie wijzigen

3 Duw de zoomknop naar .

- Het gedeelte rechts onderaan op het scherm wordt vergroot.

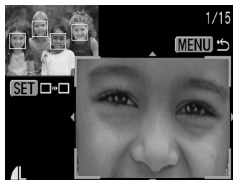

4 Gebruik de knop **↑**, **↓**, **←** of **→** om de weergavepositie te wijzigen.

- Druk op de knop **FUNC./SET** om het oranje kader terug naar de vorige positie te verplaatsen. Als er meerdere kaders worden weergegeven, verandert de positie van het oranje kader.

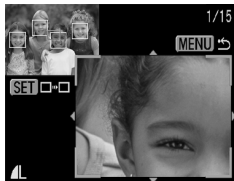







De weergave voor focus check annuleren

Druk op de knop **MENU**.

Naar beelden springen

Wanneer u op een geheugenkaart veel beelden hebt vastgelegd, is het handig om de vijf zoekcriteria hieronder te gebruiken om door de beelden te springen om te vinden wat u zoekt.

	Opnamedatum	U springt naar het eerste beeld van elke opnamedatum.
	My Category	Hiermee wordt het eerste beeld in elke categorie weergegeven.
	Folder	Hiermee wordt het eerste beeld van elke map weergegeven.
	Film	U springt naar een film.
	10 Beelden	Geeft het beeld 10 beelden eerder weer.
	100 Beelden	Geeft het beeld 100 beelden eerder weer.

1 Druk in de modus Enkelvoudige weergave op de knop .

- De camera schakelt over naar de modus Springen.

2 Gebruik de knop of om zoekcriteria te selecteren.

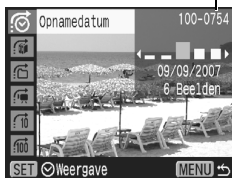

- Het scherm varieert enigszins, afhankelijk van de zoekcriteria.
- U kunt de beeldinformatie weergeven/verbergen met de knop **DISP.**

Beeldinformatie



3 Geef de beelden weer.

, ,  geselecteerd

1. Gebruik de knop  of  om een datum, categorie of map voor weergave te selecteren.
2. Druk op de knop .

- Als u met uw vinger over het Touch Control Dial draait, kunt u het doelbeeld controleren.
- De camera schakelt over op de gedefinieerde weergavemodus en geeft een blauw kader weer. U kunt ervoor kiezen alleen de beelden weer te geven die voldoen aan de zoekcriteria.
- Druk op de knop  om de gedefinieerde weergavemodus te annuleren.

De zoekcriteria selecteren

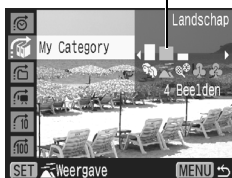

, ,  geselecteerd

1. Druk op de knop  of .
- De instelling kan ongedaan worden gemaakt door op de knop **MENU** te drukken.
 - Druk op de knop **FUNC./SET** om de camera om te schakelen naar gedefinieerde weergavemodus wanneer  is geselecteerd. Druk op de knop  om deze modus te annuleren.





De gedefinieerde weergavemodus wordt onder de volgende omstandigheden geannuleerd.

- Wanneer u beelden in een bereik selecteert
- Wanneer u beelden weergeeft die niet in gedefinieerde weergavemodus worden ondersteund
- Wanneer u beelden opnieuw opslaat waaraan effecten zijn toegevoegd, of die zijn bewerkt
- Wanneer beelden worden verwijderd met [Wissen] via het menu []

Beelden indelen in categorieën (My Category)



U kunt beelden indelen in standaardcategorieën. Als de beelden in categorieën zijn ingedeeld kunt u de volgende bewerkingen uitvoeren.

- Beelden zoeken (p. 134)
- Wissen (p. 168)
- Diashow (p. 146)
- Afdrukinstellingen configureren (p. 174)
- Beveiligen (p. 164)

Categorieën

	Mensen		My Category 1-3
	Landschap		To Do
	Gelegenh.		

Selectiemethoden voor categorieën



Selectie	Voor het afzonderlijk bekijken en selecteren van beelden.
Select. Reeks	Hiermee selecteert u een eerste en laatste beeld om alle beelden in de reeks te selecteren.

1 Selecteer [My Category].

1. Druk op de knop .
2. In het menu gebruikt u de knop of om te selecteren.
3. Druk op de knop .



2 Kies een selectiemethode.

1. Gebruik de knop  of  om een selectiemethode te kiezen.
2. Druk op de knop .

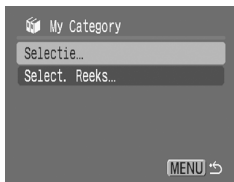

■ [Selectie]

3 Deel de beelden in categorieën in.

1. Gebruik de knop  of  om de beelden die u in categorieën wilt indelen te selecteren.
2. Gebruik de knop  of  om een categorie te selecteren.
3. Druk op de knop .

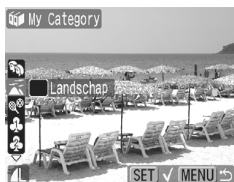



- U kunt de instelling ongedaan maken door nogmaals op de knop **FUNC./SET** te drukken.
- Druk op de knop **MENU** om de instelling te voltooien.
- Wanneer u in de weergavemodus drukt op de knop , kunt u dit scherm onmiddellijk weergeven.

■ [Select. Reeks]

3 Selecteer het eerste beeld.

- Draai met uw vinger over het Touch Control Dial om het eerste en laatste beeld te selecteren.

1. Druk op de knop .

2. Gebruik de knop  of  om het eerste beeld dat u in een categorie wilt indelen te selecteren.



3. Druk op de knop .



4 Selecteer het laatste beeld.

1. Gebruik de knop  om [Laatste beeld] te selecteren.

2. Druk op de knop .



3. Gebruik de knop  of  om het laatste beeld dat u in een categorie wilt indelen te selecteren.

4. Druk op de knop .

- U kunt een beeld niet selecteren als laatste beeld als het een lager nummer heeft dan het eerste beeld
- U kunt maximaal 500 beelden selecteren.



5 Selecteer een categorie.

1. Druk op de knop .
2. Gebruik de knop  of  om een categorie te selecteren.



6 Accepteer de instelling.

1. Druk op  en kies [Selecteer].
 2. Druk op de knop .
- U keert terug naar het scherm voor selectiemethodes.
 - Kies [Niet select.] om het indelen van de reeks in categorieën te annuleren.



U kunt dit ook instellen in de indexweergave.

Films bekijken (Werken met het filmbedieningspaneel)



U kunt geen films afspelen als de indexweergave is geactiveerd.

1 Geef het filmbestand weer.

1. Gebruik de knop ◀ of ▶ om een film te selecteren.
 2. Druk op de knop  .
- Beelden met het pictogram  zijn films.



2 Speel de film af.

1. Gebruik de knop ◀ of ▶ om  te selecteren.
 2. Druk op de knop  .
- De film wordt gepauzeerd wanneer u tijdens het afspelen op de knop **FUNC./SET** drukt. Het afspelen gaat verder als u nogmaals op die knop drukt.
 - Wanneer de film is afgelopen, wordt het laatste beeld weergegeven. Druk op de knop **FUNC./SET** om het filmbedieningspaneel weer te geven.
 - U kunt met de knop **DISP.** schakelen tussen het weergeven en verbergen van de voortgangsbalk tijdens het afspelen van een film.
 - Als het afspelen in de vorige weergavesessie voortijdig is afgebroken, wordt het afspelen hervat vanaf het laatste beeld dat is weergegeven.

Filmbedieningspaneel











Voortgangsbalk voor afspelen

Tijdstip waarop film is gemaakt

Volume (Pas dit aan met de knop ▲ of ▼)

Werken met het filmbedieningspaneel

Gebruik de knop ◀ of ▶ om een bediening te selecteren en druk op de knop **FUNC./SET**.

	Uit	Hiermee beëindigt u het afspelen en keert u terug naar de enkelvoudige weergave.
	Print	Er verschijnt een pictogram wanneer er een printer is aangesloten. Zie de <i>Gebruikershandleiding voor Direct Print</i> voor meer informatie.
	Afspelen	Afspelen.
	Slow Motion	U gebruikt de knop ◀ om de weergave te vertragen of de knop ▶ om de weergave te versnellen.
	Eerste beeld	Hiermee wordt het eerste beeld weergegeven.
	eerder beeld	Hiermee wordt teruggespoeld als de knop FUNC./SET wordt ingedrukt.
	Volgende beeld	Hiermee wordt vooruitgespoeld als de knop FUNC./SET wordt ingedrukt.
	Laatste beeld	Hiermee wordt het laatste beeld weergegeven.
	Bewerken	Hiermee gaat u naar de filmbewerkingsmodus.



- Gebruik de knoppen van de televisie om het gewenste volume in te stellen wanneer u een film op de tv bekijkt (p. 183).
- Geluid kan niet worden afgespeeld in slow motion of in .

Films bewerken



U kunt delen van opgenomen films wissen.



- De werkelijke positie van de bewerkte film kan enigszins verschillen van de bewerkte resultaten die op het LCD-scherm worden weergegeven.
- Films van 1 seconde of langer kunnen worden bewerkt in stappen van 1 seconde. Films die zijn beveiligd of die korter zijn dan 1 seconde (van 15 sec.* of 30 sec.**) kunnen niet worden bewerkt.

* Wanneer het opname-interval 1 seconden is.

** Wanneer het opname-interval 2 seconden is.

1 Selecteer [Bewerken].

1. Gebruik de knop of om te selecteren.
2. Druk op de knop .

- Het scherm voor filmbewerking en de balk met bewerkingfuncties worden weergegeven.



Bewerkingspaneel voor films



Bewerkingbalk voor films



2 Bewerk de film.

1. Gebruik de knop of om (snijden begin) of (snijden eind) te selecteren.
 2. Gebruik de knop of om het snijpunt aan te geven ().
- U kunt een film die tijdelijk is bewerkt, bekijken door de knop (afspelen) te selecteren en op de knop **FUNC./SET** te drukken.
 - Herhaal stap 2 om verder te gaan met bewerken.
 - Als u (Uit) selecteert, worden de bewerkingen geannuleerd en keert u terug naar het filmbedieningspaneel.

3 Selecteer [opslaan].

1. Gebruik de knop  of  om  te selecteren.
2. Druk op de knop .

4 Sla het bestand op.

1. Gebruik de knop  of  om [Nieuw bestand] of [Overschrijven] te selecteren.
2. Druk op de knop .



- Met [Nieuw bestand] slaat u de bewerkte film op met een nieuwe bestandsnaam. De gegevens van vóór de wijziging blijven bewaard. Als u op de knop **FUNC./SET** drukt terwijl u een film opslaat, wordt het opslaan geannuleerd.
- Met [Overschrijven] wordt de bewerkte film met de oorspronkelijke naam opgeslagen. De gegevens van vóór de wijziging gaan verloren.
- Als er onvoldoende ruimte over is op de geheugenkaart, kunt u alleen [Overschrijven] selecteren.



Afhankelijk van de bestandsgrootte van de film kan het even duren voordat een bewerkte film is opgeslagen. Als de batterij halverwege leeg raakt, kunt u de bewerkte film niet opslaan. Het is dan ook raadzaam om tijdens het bewerken van films een volledig opgeladen batterij of de afzonderlijk verkrijgbare voedingsadapterset ACK-DC30 te gebruiken (p. 212).

Beelden roteren in het scherm



U kunt beelden 90° of 270° rechtsom draaien op het scherm.

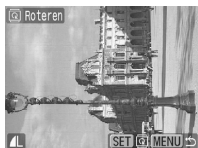

Origineel



90°



270°

1 Selecteer [Roteren].

1. Druk op de knop **MENU**.
2. In het menu **[▶]** gebruikt u de knop **↑** of **↓** om **[📷]** te selecteren.
3. Druk op de knop **FUNC./SET**.



2 Roteer het beeld.





1. Gebruik de knop **←** of **→** om een beeld dat u wilt roteren te selecteren.
2. Druk op de knop **FUNC./SET**.
 - Druk herhaaldelijk op de knop **FUNC./SET** om de standen 90°/270°/Origineel uit te proberen.
 - U kunt dit ook instellen in de indexweergave.







Als beelden naar een computer worden gedownload, is de stand van beelden die door de camera zijn gedraaid, afhankelijk van de software waarmee de beelden worden gedownload.

Weergeven met overgangseffecten

U kunt selecteren welk overgangseffect wordt gebruikt tijdens het wisselen van beelden.



	Geen overgangseffect.
	Het weergegeven beeld wordt donkerder en het volgende beeld wordt langzaam lichter totdat het wordt weergegeven.
	Druk op de knop  zodat het vorige beeld vanaf de linkerzijde wordt weergegeven, en op de knop  om het volgende beeld vanaf de rechterzijde weer te geven.

1 Selecteer [Overgang].

1. Druk op de knop .
2. In het menu  gebruikt u de knop  of  om  te selecteren.









2 Accepteer de instelling.

1. Gebruik de knop  of  om een effect te selecteren.
2. Druk op de knop .



Automatisch afspelen (Dia Shows)

Beelden op de geheugenkaart automatisch weergeven.
De beeldinstellingen voor diashows worden gebaseerd op de DPOF-norm (Digital Print Order Format).











	Alle beelden	Alle beelden op een geheugenkaart op volgorde weergeven.
	Datum	Alle beelden met een specifieke datum op volgorde weergeven.
	My Category	Alle beelden in de geselecteerde categorie op volgorde weergeven.
	Folder	Alle beelden in een specifieke map op volgorde weergeven.
	Films	Alleen filmbestanden op volgorde afspelen.
	Foto's	Alleen foto's op volgorde afspelen.
	Custom 1-3	De beelden die voor elke diashow zijn geselecteerd (Custom 1, Custom 2 of Custom 3) op volgorde afspelen (p. 149).

1 Selecteer [Dia Show].

1. Druk op de knop .
2. In het menu  gebruikt u de knop  of  om  te selecteren.
3. Druk op de knop .





2 Selecteer een weergavemethode.

1. Druk op de knop .
2. Gebruik de knop  of  om een type diashow te selecteren.
 - , , : druk op de knop **FUNC./SET** om een datum, categorie of map te selecteren die u wilt weergeven (p. 148).
 - : druk op de knop **FUNC./SET** om de beelden te selecteren die u wilt weergeven (p. 149).
 - Als u de weergave van de beelden wilt combineren met een overgangseffect, gebruikt u de knop  om [Effect] te selecteren. Vervolgens kiest u het type effect met de knop  of  (zie volgende pagina).



3 Begin de diashow.

1. Druk op de knop .
2. Gebruik de knop  of  om [Start] te selecteren.
3. Druk op de knop .

- Tijdens de diashows zijn de volgende functies beschikbaar.
 - Pauzeren/hervatten: Druk op de knop **FUNC./SET**
 - Snel vooruit-/terugspoelen: druk op de knop  of  (Houd de knop ingedrukt om sneller tussen de beelden te schakelen)







De diashow stoppen



Druk op de knop **MENU**

Overgangseffecten

U kunt selecteren welk overgangseffect wordt gebruikt wanneer een beeld wordt vervangen door een ander.

	Geen overgangseffect.
	Het nieuwe beeld wordt langzaam lichter terwijl het van onder naar boven beweegt.
	Het nieuwe beeld verschijnt eerst in een kruisvorm en breidt zich geleidelijk aan uit totdat het volledige beeld wordt weergegeven.
	Delen van het beeld bewegen horizontaal op het scherm en breiden zich dan geleidelijk aan uit totdat het volledige beeld wordt weergegeven.



In de modus Enkelvoudige weergave kunt u een diashow starten vanaf het beeld dat op dat moment wordt weergegeven. Houd daarvoor de knop **FUNC./SET** ingedrukt terwijl u op de knop   drukt. Als u dit doet bij het laatst opgenomen beeld, wordt de diashow gestart bij het eerste beeld met dezelfde datum.

De datum/categorie/map selecteren die u wilt weergeven (📅/🗺️/📁)

1 Selecteer een weergavemethode.

1. Gebruik de knop ← of → om 📅, 🗺️ of 📁 te selecteren.
2. Druk op de knop .



2 Selecteer de beelden die u wilt weergeven.

1. Gebruik de knop ↑ of ↓ om een datum/categorie/map voor weergave te selecteren.
2. Druk op de knop .

- Op de geselecteerde beelden wordt ✓ weergegeven.
- De selectie annuleren: druk nogmaals op de knop **FUNC./SET**.
- U kunt meerdere items selecteren voor de datum/categorie/map.
- De beelden worden weergegeven in de volgorde waarin ze zijn geselecteerd.
- De beelden voor elke datum/categorie/map controleren: gebruik de knop ← of →.
- De instelling wordt voltooid wanneer u op de knop **MENU** drukt.



De beelden selecteren die u wilt weergeven (*1-3)

Selecteer alleen die beelden die u wilt weergeven en sla die op als diashow (Custom 1, 2 of 3). U kunt maximaal 998 beelden selecteren. De beelden worden weergegeven in de volgorde waarin ze zijn geselecteerd.

1 Selecteer een weergavemethode.

1. Gebruik de knop \leftarrow of \rightarrow om *1, *2 of *3 te selecteren.

- Eerst wordt alleen het pictogram *1 weergegeven.

2. Druk op de knop .

- Wanneer u *1 instelt, verandert het pictogram in *1V en wordt *2 weergegeven. Wanneer *2 en *3 worden ingesteld, veranderen ze op dezelfde manier.



2 Selecteer de beelden die u wilt weergeven.

1. Gebruik de knop \leftarrow of \rightarrow om de beelden die u wilt weergeven te selecteren.

2. Gebruik de knop  om de beelden te selecteren/deselecteren.

- U kunt ook opnamen selecteren in de indexweergave.
- De instelling wordt voltooid wanneer u op de knop **MENU** drukt.

Het vinkje geeft aan dat het beeld is geselecteerd
Het nummer geeft de selectievolgorde aan



Alle beelden selecteren

- Nadat u in stap 1 *1-3 hebt geselecteerd, kunt u de knop \uparrow gebruiken om [Markeer] te selecteren. Druk vervolgens op de knop **FUNC./SET**.
- Gebruik de knop \uparrow om [Markeer alles] te selecteren en druk vervolgens op de knop **FUNC./SET**.
- Gebruik de knop \rightarrow om [OK] te selecteren en druk vervolgens op de knop **FUNC./SET**.

Als u [Herstel] selecteert, maakt u de selectie van alle beelden ongedaan.

De instellingen voor Speeltijd en Herhalen aanpassen

• Speeltijd

Hiermee kunt u opgeven hoe lang elk beeld moet worden weergegeven. Kies uit 3–10 seconden, 15 seconden en 30 seconden. Afhankelijk van het beeld kan de weergaveduur enigszins variëren.

• Herhalen

Hiermee geeft u op of de diashow moet worden beëindigd wanneer alle beelden zijn weergegeven of opnieuw moet worden afgespeeld.

1 Selecteer [Stel in].

1. Gebruik de knop ◀ of ▶ om [Stel in] te selecteren.
2. Druk op de knop .



2 Configureer de instelling.

1. Gebruik de knop ▲ of ▼ om [Speeltijd] of [Herhalen] te selecteren.
2. Gebruik de knop ◀ of ▶ om een instelling te selecteren.
3. Druk op de knop .



De functie Rode-Ogen Corr.



U kunt rode ogen in opgenomen beelden corrigeren.



Rode ogen worden in sommige beelden niet automatisch gedetecteerd of de resultaten zijn mogelijk niet zoals u had verwacht.

Voorbeelden:

- Gezichten in de buurt van de rand van het scherm of gezichten die bijzonder klein, groot, donker of licht zijn in verhouding tot de rest van het beeld.
- Gezichten die van de zijkant of diagonaal worden weergegeven, of gezichten waarvan een gedeelte verborgen is.

1 Selecteer [Rode-Ogen Corr.].

1. Druk op de knop .
2. In het menu gebruikt u de knop of om te selecteren.
3. Druk op de knop .



2 Selecteer een beeld.

1. Gebruik de knop of om een beeld waarop u rode ogen wilt corrigeren te selecteren.
 2. Druk op de knop .
- Er wordt automatisch een kader weergegeven op de plaats waar rode ogen zijn gedetecteerd.
 - Als rode ogen niet automatisch worden gedetecteerd, selecteert u [Voeg Kader Toe] met de knop of en drukt u op de knop **FUNC./SET** (p. 153).
 - Selecteer [Verw. Kader] en drukt op de knop **FUNC./SET** om het correctiekader te annuleren (p. 154).



3 Corrigeer het beeld.

1. Gebruik de knop ◀ of ▶ om [Start] te selecteren.
2. Druk op de knop .



4 Sla het beeld op.

1. Gebruik de knop ◀ of ▶ om [Nieuw bestand] of [Overschrijven] te selecteren.
2. Druk op de knop .
 - [Nieuw bestand]: Het beeld wordt opgeslagen als een nieuw bestand met een nieuwe naam. Het niet-gecorrigeerde beeld wordt opgeslagen. Het nieuwe beeld wordt als laatste beeld opgeslagen.
 - [Overschrijven]: Het beeld wordt opgeslagen met dezelfde bestandsnaam als het niet-gecorrigeerde beeld. Het niet-gecorrigeerde beeld wordt gewist.
 - Als u [Nieuw bestand] hebt geselecteerd, gaat u naar stap 5.



5 Het opgeslagen beeld weergeven.

1. Druk op de knop .
2. Gebruik de knop ◀ of ▶ om [Ja] te selecteren.
3. Druk op de knop .
 - Door [Nee] te selecteren keert u terug naar het menu Keuze.



- U kunt geen rode-ogencorrectie uitvoeren op films.
- Beveiligde beelden kunnen niet worden overschreven.



- Wanneer er onvoldoende ruimte over is op de geheugenkaart, kunt u geen rode-ogencorrectie uitvoeren.
- Hoewel u zo vaak als u wilt rode-ogencorrectie kunt uitvoeren op een beeld, wordt de beeldkwaliteit hierdoor wel steeds slechter.
- Aangezien het correctiekader niet automatisch wordt weergegeven voor beelden waarvoor de functie Rode-Ogen Corr. al een keer is uitgevoerd, moet u de optie [Voeg Kader Toe] gebruiken om de correctie uit te voeren.

Correctiekaders toevoegen

1 Selecteer [Voeg Kader Toe].

1. Gebruik de knop ◀ of ▶ om [Voeg Kader Toe] te selecteren.
 2. Druk op de knop .
- Er verschijnt een groen kader.



2 Pas de positie van het kader aan.

1. Gebruik de knop ▲, ▼, ◀ of ▶ om het kader te verplaatsen.
- U kunt de grootte van het kader wijzigen met de zoomknop.



3 Voeg een correctiekader toe.

1. Druk op de knop .
- Het correctiekader wordt toegevoegd en de kleur van het kader wordt wit.
 - Als u extra kaders wilt toevoegen, past u de positie aan en drukt u vervolgens op de knop **FUNC./SET**.
 - U kunt maximaal 35 kaders toevoegen.
 - Wanneer u klaar bent met het verwijderen van kaders, drukt u op de knop **MENU**.



Houd rekening met het volgende wanneer u rode-ogencorrectie toepast (zie het beeld bij stap 2 op [pagina 153](#)):

- Pas de grootte van het correctiekader zodanig aan dat dit kader alleen rondom het gedeelte staat dat u wilt corrigeren.
- Wanneer het beeld meerdere onderwerpen met rode ogen bevat, moet u een correctiekader per onderwerp toevoegen.

Correctiekaders verwijderen

1 Selecteer [Verw. Kader].

1. Gebruik de knop ◀ of ▶ om [Verw. Kader] te selecteren.
2. Druk op de knop .



2 Pas de positie van het kader aan.

1. Gebruik de knop ◀ of ▶ om een kader dat u wilt verwijderen te selecteren.
 - Het geselecteerde kader wordt groen weergegeven.













3 Verwijder het kader.

1. Druk op de knop .
 - Het geselecteerde kader verdwijnt.
 - Herhaal stap 2 om verder te gaan met kaders verwijderen.
 - Wanneer u klaar bent met het verwijderen van kaders, drukt u op de knop **MENU**.

Effecten toepassen met de functie My Colors

Met de functie My Colors kunt u effecten toepassen op opgenomen beelden (alleen foto's). De volgende My Colors-effecten zijn beschikbaar. Zie [p. 114](#) voor meer informatie.



	Levendig		Lichtere Huidtint
	Neutraal		Donkerder Huidtint
	Sepia		Levendig Blauw
	Zwart/Wit		Levendig Groen
	Positief Film		Levendig Rood

1 Selecteer [My Colors].

1. Druk op de knop .
2. In het menu  gebruikt u de knop  of  om  te selecteren.
3. Druk op de knop .



2 Selecteer een beeld.

1. Gebruik de knop  of  om een beeld te selecteren.
2. Druk op de knop .



3 Selecteer een type voor My Colors.

1. Gebruik de knop ◀ of ▶ om het type My Colors te selecteren.
2. Druk op de knop .
 - Het My Colors-effect is te zien in het weergegeven beeld.
 - U kunt de zoomknop naar 🔍 duwen om het beeld bij een sterkere vergroting te controleren. Druk in de vergrote weergave op de knop **FUNC./SET** om te schakelen tussen het beeld zoals het is aangepast met het My Colors-effect en het oorspronkelijke, niet-aangepaste beeld.

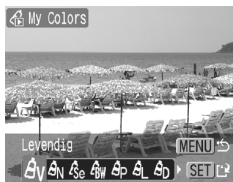



4 Sla het beeld op.

1. Gebruik de knop ◀ of ▶ om [OK] te selecteren.
2. Druk op de knop .
 - Het zojuist opgeslagen beeld dat is aangepast met het My Colors-effect staat onder aan de lijst.
 - Als u effecten wilt toepassen op andere beelden, herhaalt u de procedure vanaf stap 2.



5 Het opgeslagen beeld weergeven.

1. Druk op de knop .
2. Gebruik de knop ◀ of ▶ om [Ja] te selecteren.
3. Druk op de knop .
 - Door [Nee] te selecteren keert u terug naar het menu Keuze.





- Wanneer er onvoldoende ruimte over is op de geheugenkaart, kunt u de My Colors-effecten niet toevoegen.
- Hoewel de My Colors-effecten zo vaak op beelden kunnen worden toegepast als u maar wilt, loopt de kwaliteit van het beeld geleidelijk terug en wordt het beoogde resultaat mogelijk niet behaald.
- Kleuren in beelden die zijn gemaakt met My Colors (p. 114) in de opnamemodus en beelden die zijn bewerkt met de functie My Colors in de weergavemodus kunnen enigszins afwijken.

Beelden veranderen



U kunt beelden die zijn opgenomen met een hoge waarde voor opgenomen pixels opnieuw opslaan met een lagere instelling.

M3	1600x1200 pixels
S	640x480 pixels
XS	320x240 pixels

1 Selecteer [Veranderen].

1. Druk op de knop .
2. In het menu gebruikt u de knop of om te selecteren.
3. Druk op de knop .



2 Selecteer een beeld.

1. Gebruik de knop of om een beeld te selecteren waarvan u het formaat wilt veranderen.
 2. Druk op de knop .
- De knop **FUNC./SET** kan niet worden geselecteerd voor beelden die niet kunnen worden veranderd.



3 Selecteer een resolutie.

1. Gebruik de knop of om **M3**, **S** of **XS** te selecteren.
 2. Druk op de knop .
- Sommige instellingen voor opgenomen pixels kunnen niet worden geselecteerd, afhankelijk van de beschikbare ruimte op de geheugenkaart.



4 Sla het beeld op.

1. Gebruik de knop ◀ of ▶ om [OK] te selecteren.
 2. Druk op de knop .
- Het veranderde beeld wordt in een nieuw bestand opgeslagen.
 - Als u nog andere beelden wilt veranderen, herhaalt u de procedure vanaf stap 2.



5 Het opgeslagen beeld weergeven.

1. Druk op de knop .
 2. Gebruik de knop ◀ of ▶ om [Ja] te selecteren.
 3. Druk op de knop .
- Door [Nee] te selecteren keert u terug naar het menu Keuze.

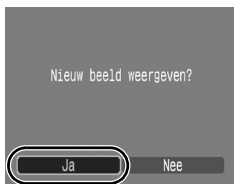

Films en beelden die zijn opgenomen in de breedbeeldmodus kunnen niet veranderd worden.

Geluidsmemo's aan beelden toevoegen

In de weergavemodus kunt u aan beelden geluidsmemo's (maximaal 1 min.) koppelen. De geluidsgegevens worden opgeslagen in het WAVE-bestandstype.

1 Selecteer [Geluids memo].

1. Druk op de knop .
2. In het menu  gebruikt u de knop  of  om  te selecteren.
3. Druk op de knop .





2 Selecteer een beeld.

1. Gebruik de knop  of  om het beeld te selecteren waaraan u een geluidsmemo wilt toevoegen.
 2. Druk op de knop .
- Het bedieningspaneel voor geluidsmemo's wordt weergegeven.



3 Neem de geluidsmemo op.

1. Gebruik de knop  of  om  te selecteren.
 2. Druk op de knop .
- De verstreken tijd en de resterende tijd worden weergegeven.
 - Wanneer u op de knop **FUNC./SET** drukt, wordt de opname onderbroken. Druk nogmaals op de knop om het opnemen te hervatten.
 - U kunt een geluidsoptname van maximaal 1 minuut toevoegen aan een beeld.





Geluidsmemopaneel

Verstreken tijd/





Resterende Tijd

Volume

(Pas dit aan met de knop  of )

Geluidsmemopaneel

Gebruik de knop ◀ of ▶ om een optie te selecteren en druk vervolgens op **FUNC./SET**.

	Uit	Beëindigt de bewerking.
	Opnemen	Start de opname.
	Pauze	Stopt de opname of het afspelen.
	Afspelen	Afspelen.
	Wissen	Wist.



- Het is niet mogelijk om geluidsmemo's toe te voegen aan films.
- Geluidsmemo's voor beveiligde beelden kunnen niet worden gewist.

Alleen geluid opnemen (Audio Recorder)





U kunt een continue geluidsmemo opnemen van ongeveer 2 uur zonder een foto te nemen.



1 Selecteer [Audio Recorder].

1. Druk op de knop .
2. In het menu  gebruikt u de knop  of  om  te selecteren.
3. Druk op de knop .



2 Neem een geluid op.





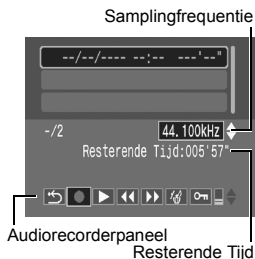



1. Gebruik de knop  of  om  te selecteren.
2. Druk op de knop .

- De verstreken opnametijd wordt weergegeven.
- U kunt de knop  of  gebruiken om de samplingfrequentie te wijzigen. De opnamekwaliteit wordt steeds hoger als u [11.025 kHz], [22.050 kHz] of [44.100 kHz] selecteert, maar de grootte van het opgenomen bestand neemt evenredig toe.
- Druk op de knop **FUNC./SET** om de opnamesessie te beëindigen. Als u nogmaals op de knop drukt, wordt er een nieuwe opnamesessie gestart.



Audiorecorderpaneel

Gebruik de knop ◀ of ▶ om een optie te selecteren en druk vervolgens op **FUNC./SET**.

	Uit	Keert terug naar het menu.
	Opnemen	Start de opname.
	Pauze	Stopt de opname of weergave.
	Afspelen	Gebruik de knop ▲ of ▼ om een geluid dat u wilt afspelen te selecteren en druk op de knop FUNC./SET .
	Terugspoelen	Houd de knop FUNC./SET ingedrukt om terug te spoelen. U kunt het geluid niet horen tijdens het terugspoelen.
	Snel Vooruit	Als u de knop FUNC./SET ingedrukt houdt, spoelt u snel vooruit. U kunt het geluid niet horen tijdens het vooruitspoelen.
	Wissen	Selecteer [Wissen] of [Alles wissen] in het bevestigingsscherm en druk op de knop FUNC./SET .
	Beveilig	Hiermee beveiligt u de bestanden, zodat ze niet per ongeluk worden gewist. Gebruik de knop ▲ of ▼ om een geluid te selecteren en de knop FUNC./SET om beveiliging in- of uit te schakelen.
	Volume	U kunt de knop ▲ of ▼ gebruiken om het volume aan te passen.



- Zie *Gegevenssnelheid en opnameduur van audiorecorder (geschat)* (p. 222).
- Het opnemen stopt automatisch als de geheugenkaart vol is.

Beelden beveiligen



U kunt belangrijke beelden en films beveiligen, zodat ze niet per ongeluk worden gewist.

Selectie	U kunt de beveiligingsinstellingen voor elk beeld afzonderlijk configureren terwijl u ze een voor een bekijkt.
Select. Reeks	Hiermee selecteert u een eerste en laatste beeld om alle beelden in de reeks te beveiligen.
Selecteer Per Datum	U kunt de beelden beveiligen vanaf een bepaalde datum.
Select. per Category	U kunt de beelden in een bepaalde categorie beveiligen.
Selecteer Per Folder	U kunt de beelden in een bepaalde map beveiligen.
Alle beelden	U kunt alle beelden op een geheugenkaart beveiligen.

1 Selecteer [Beveilig].

1. Druk op de knop .
2. In het menu  gebruikt u de knop  of  om  te selecteren.
3. Druk op de knop .

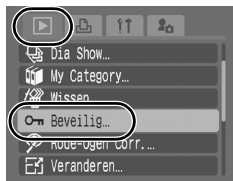

2 Kies een selectiemethode.

1. Gebruik de knop  of  om een selectiemethode te kiezen.
 - Druk op de knop **MENU** om naar het vorige scherm terug te gaan.
2. Druk op de knop .

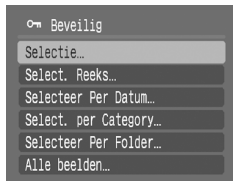

■ [Selectie]

3 Beveilig het beeld.

1. Gebruik de knop ◀ of ▶ om een beeld dat u wilt beveiligen te selecteren.

2. Druk op de knop .

- U kunt de instelling ongedaan maken door nogmaals op de knop **FUNC./SET** te drukken.
- Als u nog andere beelden wilt beveiligen, herhaalt u de procedure.
- Druk op de knop **MENU** om de instelling te voltooien.



Beveiligingspictogram

■ [Select. Reeks]

3 Selecteer het eerste beeld.

• Draai met uw vinger over het Touch Control Dial om het eerste en laatste beeld te selecteren.

1. Druk op de knop .

2. Gebruik de knop ◀ of ▶ om het eerste beeld in de reeks die u wilt beveiligen te selecteren.

3. Druk op de knop .



4 Selecteer het laatste beeld.

1. Gebruik de knop \rightarrow om [Laatste beeld] te selecteren.
2. Druk op de knop .
3. Gebruik de knop \leftarrow of \rightarrow om het laatste beeld in de af te drukken reeks te selecteren.
4. Druk op de knop .
 - U kunt een beeld niet selecteren als laatste beeld als het een lager nummer heeft dan het eerste beeld
 - U kunt maximaal 500 beelden selecteren.



5 Beveilig de beelden.

1. Druk op \downarrow en kies [Beveilig].
2. Druk op de knop .
 - U keert terug naar het scherm voor selectiemethodes.
 - Als u [Beveilig. Uit] selecteert, wordt de selectie van het beveiligde beeld geannuleerd.



■ [Selecteer Per Datum]/[Select. per Category]/ [Selecteer Per Folder]

3 Selecteer de beelden

1. Gebruik de knop **▲** of **▼** om een datum/categorie/map voor beveiliging te selecteren.
2. Druk op de knop .
 - Op de geselecteerde beelden wordt ✓ weergegeven.
 - U kunt de instelling ongedaan maken door nogmaals op de knop **FUNC./SET** te drukken.
 - U kunt meerdere datums, categorieën of mappen selecteren.
 - Gebruik de knop **◀** of **▶** om elke datum, elke categorie of elk mapbeeld te bevestigen.
3. Druk op de knop .





4 Beveilig de beelden.

1. Gebruik de knop **▲** of **▼** om de optie [Beveilig] te selecteren.
2. Druk op de knop .
 - Keert terug naar het scherm voor selectiemethode.
 - Als u [Beveilig. Uit] selecteert, verwijdert u de beveiliging voor de geselecteerde beelden.
 - Als u [Stop] selecteert, worden de beveiligingsinstellingen voor de huidige selectie geannuleerd.



■ [Alle beelden]

3 Beveilig de beelden.

1. Gebruik de knop  of  om de optie [Beveilig] te selecteren.

2. Druk op de knop .

- Keert terug naar het scherm voor selectiemethode.
- Als u [Beveilig. Uit] selecteert, verwijdert u de beveiliging voor alle beelden.
- Als u [Stop] selecteert, worden de beveiligingsinstellingen voor de huidige selectie geannuleerd.



U kunt dit ook instellen in de indexweergave.

Beelden wissen



U kunt beelden wissen van een geheugenkaart.

Selectie	Beelden wissen nadat u ze een voor een hebt geselecteerd.
Select. Reeks	Hiermee selecteert u een eerste en laatste beeld om alle beelden in de reeks te wissen.
Selecteer Per Datum	Hiermee wist u de beelden van de geselecteerde datum.
Select. per Category	Hiermee wist u de beelden van de geselecteerde categorie.
Selecteer Per Folder	Hiermee wist u de beelden van de geselecteerde map.
Alle beelden	Alle beelden op een geheugenkaart wissen.



- Gewiste beelden kunnen niet worden hersteld. Denk goed na voordat u beelden wist.
- Beveiligde beelden kunnen niet worden gewist met deze functie.

1 Selecteer [Wissen].

1. Druk op de knop .
2. In het menu  gebruikt u de knop  of  om  te selecteren.
3. Druk op de knop .

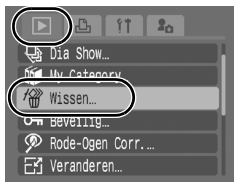

2 Selecteer een methode voor wissen.

1. Gebruik de knop  of  om een methode voor wissen te selecteren.
 - Druk op de knop **MENU** om naar het vorige scherm terug te gaan.
2. Druk op de knop .

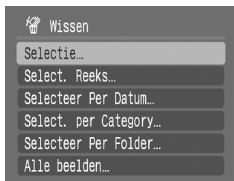

■ [Selectie]

3 Selecteer het beeld.

1. Gebruik de knop  of  om een beeld dat u wilt wissen te selecteren.
2. Druk op de knop .
 - U kunt de selectie van de instelling ongedaan maken door nogmaals op de knop **FUNC./SET** te drukken.
3. Druk op de knop .

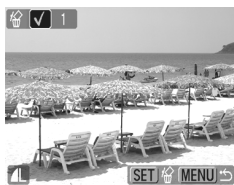

4 Wis het beeld.

1. Gebruik de knop  of  om [OK] te selecteren.
2. Druk op de knop .
 - Als u [Stop] selecteert, wordt de selectie van het beeld dat u wilt wissen opgeheven en keert u terug naar stap 2.

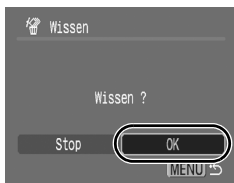



■ [Select. Reeks]

3 Selecteer het eerste beeld.

- Draai met uw vinger over het Touch Control Dial om het eerste en laatste beeld te selecteren.

1. Druk op de knop .

2. Gebruik de knop  of  om het eerste beeld in de reeks die u wilt wissen te selecteren.

3. Druk op de knop .



4 Selecteer het laatste beeld.

1. Gebruik de knop  om [Laatste beeld] te selecteren.

2. Druk op de knop .

3. Gebruik de knop  of  om het laatste beeld in de af te drukken reeks te selecteren.

4. Druk op de knop .

- U kunt een beeld niet selecteren als laatste beeld als het een lager nummer heeft dan het eerste beeld
- U kunt maximaal 500 beelden selecteren.



5 Wis de beelden.

1. Druk op **↓** en kies [Wissen].
 2. Druk op de knop .
- Als u op de knop **MENU** drukt, wordt de selectie van het beeld dat u wilt wissen opgeheven en keert u terug naar stap 2.



■ [Selecteer Per Datum]/[Select. per Category]/ [Selecteer Per Folder]

3 Selecteer de beelden.

1. Gebruik de knop **↑** of **↓** om een datum/categorie/map voor wissen te selecteren.
 2. Druk op de knop .
- Op de geselecteerde beelden wordt ✓ weergegeven.
 - U kunt de instelling ongedaan maken door nogmaals op de knop **FUNC./SET** te drukken.
 - U kunt meerdere datums, categorieën of mappen selecteren.
 - Gebruik de knop **←** of **→** om elke datum, elke categorie of elk mapbeeld te bevestigen.
3. Druk op de knop .



4 Wis de beelden.

1. Gebruik de knop **←** of **→** om [OK] te selecteren.
 2. Druk op de knop .
- Als u [Stop] selecteert, wordt de selectie van het beeld dat u wilt wissen opgeheven en keert u terug naar stap 2.



■ [Alle beelden]

3 Wis de beelden.

1. Gebruik de knop ◀ of ▶ om [OK] te selecteren.

2. Druk op de knop .



- Als u [Stop] selecteert, wordt de selectie van het beeld dat u wilt wissen opgeheven en keert u terug naar stap 2.
- Als u op de knop **FUNC./SET** drukt tijdens het wissen, wordt de procedure geannuleerd.



- U kunt dit ook instellen in de indexweergave.
- Formateer de geheugenkaart als u niet alleen de beelden, maar ook alle andere gegevens op de kaart wilt wissen (p. 65).

■ Functies toewijzen aan de weergaveknop

U kunt een functie die u vaak gebruikt, toewijzen aan de knop . U kunt de volgende functies toewijzen.



	Functie	Pagina
	Standaard* ¹	–
	Dia Show* ²	p. 146
	Audio Recorder	p. 162

*1 Standaardinstelling (Hiermee kunt u omschakelen tussen de uitgeschakelde stand, de weergavemodus en de opnamemodus (p. 43)).

*2 De diashow wordt niet weergegeven in de indexweergave.

1 Selecteer [Inst. Weergave Knop].

1. Druk op de knop .

2. In het menu  gebruikt u de knop ▲ of ▼ om  te selecteren.

3. Druk op de knop .



2 Accepteer de instelling.

1. Gebruik de knop  of  om de functie die u wilt toewijzen te selecteren.
2. Druk op de knop .





U kunt als volgt annuleren: selecteer  bij stap 2.

De knop gebruiken

1 Druk in de weergavemodus op de knop .

- Hiermee roept u de toegewezen functie aan.



- Wanneer u in de opnamemodus drukt op de knop , schakelt u over naar de weergavemodus. Wanneer u nogmaals op deze knop drukt, wordt de toegewezen functie aangeroepen.
- Als u een functie hebt toegewezen aan de knop , kunt u de camera niet meer uitschakelen met deze knop.

Afdruk-/verzendinginstellingen

U kunt ook het Touch Control Dial gebruiken om beelden te selecteren en verschillende bewerkingen uit te voeren. Zie [p. 41](#).

De DPOF-afdrukinstellingen selecteren







Met de camera kunt u vooraf de beelden op een geheugenkaart selecteren die u wilt afdrukken en het gewenste aantal exemplaren instellen. De instellingen op de camera zijn compatibel met de DPOF-norm (Digital Print Order Format). Dit is heel handig als u beelden wilt afdrukken met een Direct Print-compatibele printer of als u beelden wilt verzenden naar een fotozaak die DPOF ondersteunt.

Het pictogram  wordt weergegeven als u een geheugenkaart gebruikt met afdrukinstellingen van een andere DPOF-compatibele camera. Deze instellingen worden overschreven door de instellingen die u opgeeft.



De afdrukmethode instellen

Stel de afdrukmethode in en selecteer vervolgens de beelden die u wilt afdrukken. U kunt de volgende afdrukinstellingen selecteren:

* Standaardinstelling





Afdruk- type	 Standaard*	Eén beeld per pagina afdrukken.
	 Index	De geselecteerde beelden worden verkleind afgedrukt in de vorm van een index.
	  Beide	De beelden worden standaard en ook als index afgedrukt.
 Datum (Aan/Uit*)	De datum wordt ook afgedrukt.	
 File No. (Aan/Uit*)	Het bestandsnummer wordt ook afgedrukt.	
Wis DPOF data (Aan*/Uit)	Hiermee worden alle afdrukinstellingen gewist nadat de beelden zijn afgedrukt.	

1 Selecteer [Print instellingen].



1. Druk op de knop .
2. Druk op de knop .
3. Gebruik de knop  of  om het menu  te selecteren.
4. Gebruik de knop  of  om de optie [Print instellingen] te selecteren.
5. Druk op de knop .

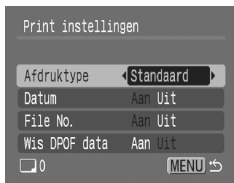

2 Accepteer de instelling.

1. Gebruik de knop  of  om een menu-item te selecteren.
2. Gebruik de knop  of  om een instelling te selecteren die u wilt configureren.



- De instellingen voor Datum en File No. zijn op de volgende manier afhankelijk van het afdruktype.
 - Index
[Datum] en [File No.] kunnen niet tegelijkertijd worden ingesteld op [Aan].
 - Standaard of Beide
[Datum] en [File No.] kunnen tegelijkertijd worden ingesteld op [Aan], maar de afdrukbare informatie kan per printer verschillen.
- Twee of meer exemplaren afdrukken
 1. Selecteer [Print instellingen] en stel [Afdruktype] in op [Standaard] of [Beide].
 2. Kies de optie [Sel. beeld & aantal], selecteer een beeld en druk op de knop **FUNC./SET**.
 3. Druk op de knop  of  om het aantal af te drukken exemplaren in te stellen.
- Beelden die zijn gedateerd met de modus  (Briefkaart met ingesloten datum) (p. 78) worden altijd afgedrukt met de datum, ongeacht de instelling voor [Datum]. Hierdoor wordt bij sommige printers de datum tweemaal afgedrukt als [Datum] ingesteld is op [Aan].
- De datum wordt afgedrukt in de stijl die in het menu [Datum/Tijd] is opgegeven (p. 12).

Selecteer een methode voor afdrukinstellingen

Sel. beeld & aantal	Hiermee configureert u de afdrukinstellingen voor afzonderlijke beelden terwijl u deze bekijkt.
Select. Reeks	Hiermee selecteert u het eerste en laatste beeld van een reeks beelden die u wilt afdrukken.
Selecteer Per Datum	Hiermee configureert u de afdrukinstellingen voor beelden met de geselecteerde datum.
Select. per Category	Hiermee configureert u de afdrukinstellingen voor beelden van de geselecteerde categorie.
Selecteer Per Folder	Hiermee configureert u de afdrukinstellingen voor beelden van de geselecteerde map.
Sel. alle beelden	Hiermee configureert u de afdrukinstellingen voor alle beelden.
Wis alle selecties	Hiermee verwijdert u alle afdrukinstellingen voor beelden.



Voor elk geselecteerd beeld wordt slechts een exemplaar afgedrukt. Met de optie [Sel. beeld & aantal] kunt u alleen het aantal af te drukken exemplaren instellen wanneer de optie [Afdruktype] is ingesteld op [Standaard] of [Beide] (p. 174).

1 Kies een selectiemethode.

1. Druk op de knop .
2. Druk op de knop .
3. Gebruik de knop  of  om het menu [] te selecteren.
4. Gebruik de knop  of  om een selectiemethode te kiezen.
5. Druk op de knop .

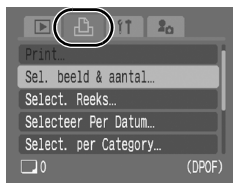

■ [Sel. beeld & aantal]

2 Selecteer de beelden

- De selectiemethode is afhankelijk van de instellingen van het afdruktype (p. 174).

- Standaard ()/Beide ()

1. Gebruik de knop  of  om de beelden te selecteren.
2. Druk op de knop .
3. Gebruik de knop  of  om het aantal af te drukken exemplaren te selecteren (tot 99).
4. Druk op de knop .

Aantal exemplaren

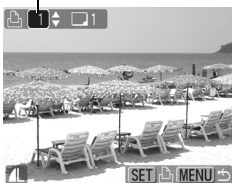

- Index ()

1. Gebruik de knop  of  om de beelden te selecteren.
 2. Selecteer en deselecteer met .
 3. Druk op de knop .
- U kunt dit ook instellen in de indexweergave.

Selectie van indexafdruk

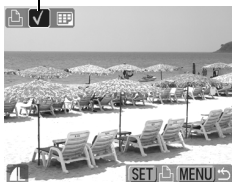



■ [Select. Reeks]

2 Selecteer het eerste beeld.

- Draai met uw vinger over het Touch Control Dial om het eerste en laatste beeld te selecteren.

1. Druk op de knop .

2. Gebruik de knop  of  om het eerste beeld in de af te drukken reeks te selecteren.



3. Druk op de knop .



3 Selecteer het laatste beeld.

1. Gebruik de knop  om [Laatste beeld] te selecteren.

2. Druk op de knop .

3. Gebruik de knop  of  om het laatste beeld in de af te drukken reeks te selecteren.

4. Druk op de knop .

- U kunt een beeld niet selecteren als laatste beeld als het een lager nummer heeft dan het eerste beeld.

- U kunt maximaal 500 beelden selecteren.



4 Stel de afdrukopties in.

1. Druk op **↓** en kies [Opdracht].
2. Druk op de knop .
 - U keert terug naar het scherm voor selectiemethodes.
 - Als u op de knop **MENU** drukt, worden de afdrukinstellingen voor de geselecteerde reeks beelden geannuleerd.



■ [Selecteer Per Datum]/[Select. per Category]/[Selecteer Per Folder]

2 Selecteer de beelden

1. Gebruik de knop **↑** of **↓** om een datum/categorie/map te selecteren.
2. Druk op de knop .
 - Op de geselecteerde beelden wordt ✓ weergegeven.
 - U kunt de instelling ongedaan maken door nogmaals op de knop **FUNC./SET** te drukken.
 - U kunt meerdere datums, categorieën of mappen selecteren.
 - Gebruik de knop **←** of **→** om elke datum, elke categorie of elk mapbeeld te bevestigen.
3. Druk op de knop .



3 Stel de afdrukopties in.

1. Gebruik de knop **←** of **→** om [OK] te selecteren.
2. Druk op de knop .
 - U keert terug naar het scherm voor selectiemethodes.
 - Als u [Stop] selecteert, worden de afdrukinstellingen voor het geselecteerde beeld geannuleerd.

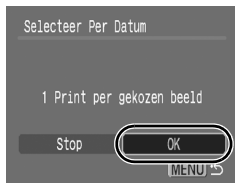

■ [Sel. alle beelden]

2 Stel de afdrukopties in.

1. Gebruik de knop ◀ of ▶ om [OK] te selecteren.
2. Druk op de knop .
 - U keert terug naar het scherm voor selectiemethodes.
 - Als u [Stop] selecteert, worden de afdrukinstellingen voor het geselecteerde beeld geannuleerd.



■ [Wis alle selecties]

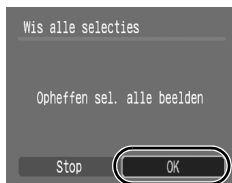

2 Deselecteer de beelden.

1. Gebruik de knop ◀ of ▶ om [OK] te selecteren.
2. Druk op de knop .
 - U keert terug naar het scherm voor selectiemethodes.
 - Als u de registratie wilt annuleren, selecteert u [Stop].



- De uitvoer van sommige printers of fotozaken is niet altijd in overeenstemming met de opgegeven afdrukinstellingen.
- Voor films kunt u geen afdrukinstellingen selecteren.



- De beelden worden in volgorde van bestandsnummer afgedrukt.
- U kunt maximaal 998 beelden selecteren.
- Wanneer de camera op een printer is aangesloten, licht de knop  blauw op. Het afdrukken wordt gestart nadat u de volgende stappen hebt uitgevoerd.
 1. Druk op de knop .
 2. Controleer of [Print] is geselecteerd en druk vervolgens op de knop **FUNC./SET**.

De DPOF-verzendinstellingen selecteren

Met de camera kunt u instellingen voor beelden opgeven voordat u deze naar een computer gaat downloaden. Raadpleeg de *Startershandleiding* voor instructies voor het overbrengen van beelden naar een computer.

De instellingen op de camera zijn compatibel met de DPOF-norm (Digital Print Order Format).

Het pictogram  wordt weergegeven als u een geheugenkaart gebruikt met verzendopties van een andere DPOF-compatibele camera. Deze instellingen worden overschreven door de instellingen die u opgeeft.

1 Selecteer [volgorde].

1. Druk op de knop .
2. In het menu  gebruikt u de knop  of  om  te selecteren.
3. Druk op de knop .



2 Kies een selectiemethode.

1. Gebruik de knop  of  om een selectiemethode te kiezen.
 2. Druk op de knop .
- Door [Herstel] te selecteren, annuleert u alle verzendinginstellingen.



■ [Opdracht]

3 Selecteer de beelden

1. Gebruik de knop ◀ of ▶ om de beelden die u wilt verzenden te selecteren.
2. Druk op de knop  .
 - U kunt de selectie van de instelling ongedaan maken door nogmaals op de knop **FUNC./SET** te drukken.
 - U kunt dit ook instellen in de indexweergave.
3. Druk op de knop  .

Verzendselectie

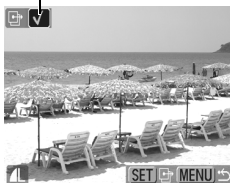

■ [Markeer]

3 Selecteer [OK].

1. Gebruik de knop ◀ of ▶ om [OK] te selecteren.
2. Druk op de knop  .



- De beelden worden in volgorde van bestandsnummer overgebracht.
- U kunt maximaal 998 beelden selecteren.

Aansluiten op de televisie

Opnamen maken/weergeven met een televisie



U kunt de meegeleverde AV-kabel gebruiken om opnamen te maken of weer te geven op een televisie.

1 Schakel de camera en de televisie uit.

2 Sluit de AV-kabel aan op de A/V OUT-uitgang van de camera.

- Open het klepje van de aansluitingen door uw nagel onder de bovenrand te steken en steek de AV-kabel helemaal in de aansluiting.

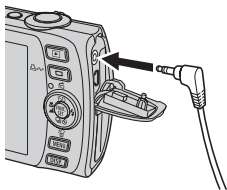

3 Sluit de andere uiteinden van de AV-kabel aan op VIDEO IN- en AUDIO IN-aansluitingen van de televisie.

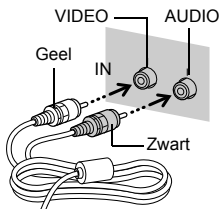

4 Zet de televisie aan en selecteer het videokanaal.

5 Schakel de camera in.



- U kunt per land het gewenste videosysteem kiezen (NTSC of PAL) (p. 52). De standaardinstelling is afhankelijk van het land waarin u zich bevindt.
 - NTSC: Japan, VS, Canada, Taiwan en andere regio's
 - PAL: Europa, Azië (exclusief Taiwan), Oceanië en andere regio's
- Als het videosysteem onjuist is ingesteld, worden de beelden van de camera mogelijk niet goed weergegeven.

De camera aanpassen (Mijn camera-instellingen)

U kunt ook het Touch Control Dial gebruiken om beelden te selecteren en verschillende bewerkingen uit te voeren. Zie [p. 41](#).

In het menu [Mijn camera] kunt u het opstartscherm, het opstartgeluid, het werkgeluid, het geluid van de zelftimer en het sluitergeluid aanpassen. U kunt deze instellingen wijzigen en registreren zodat u de camera aan uw eigen wensen kunt aanpassen.

Mijn camera-instellingen wijzigen



1 Selecteer een menu-item.

1. Druk op de knop .
2. Gebruik de knop of om het menu [] te selecteren.
3. Gebruik de knop of om een menu-item te selecteren.





2 Accepteer de instelling.

1. Gebruik de knop of om de inhoud te selecteren waarvoor u de instellingen wilt wijzigen.
2. Druk op de knop .
 - Selecteer [Thema] om overall dezelfde instellingen te gebruiken.



Mijn camera-instellingen registreren

Beelden die op de geheugenkaart zijn opgeslagen en recent opgenomen geluiden kunt u eenvoudig als Mijn camera-instellingen toevoegen aan de menu-items  en . U kunt ook de bijgeleverde software gebruiken om beelden en geluiden van uw computer over te brengen naar de camera.





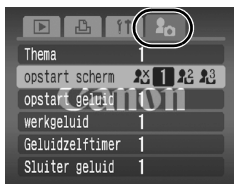

Als u de standaardinstellingen van Mijn camera wilt herstellen, moet u een computer gebruiken. Gebruik de meegeleverde software (ZoomBrowser EX/ImageBrowser) om de standaardinstellingen van de camera te herstellen.

1 Selecteer een menu-item.

1. Druk op de knop  .
1. Druk op de knop  .
2. Gebruik de knop  of  om het menu  te selecteren.
3. Gebruik de knop  of  om het menu-item dat u wilt registreren te selecteren.



2 Selecteer een instelling.

1. Gebruik de knop  of  om  of  te selecteren.
2. Druk op de knop  .



3 Accepteer de instelling.

- [opstart scherm]

1. Gebruik de knop  of  om het beeld dat u wilt registreren te selecteren.
2. Druk op de knop  .



- [opstart geluid]/[werkgeluid]/ [Geluidzelftimer]/[Sluiter geluid]

1. Gebruik de knop of om de optie (Opnemen) te selecteren.
2. Druk op de knop .
3. Na het opnemen gebruikt u de knop of om de optie (Registreren) te selecteren
4. Druk op de knop .



- De opname wordt automatisch gestopt zodra de opnametijd is verstreken.
- Selecteer (afspelen) om de opname af te spelen.
- Druk op (uit) om af te sluiten in plaats van te registreren.

4 Registreer de instelling.

1. Gebruik de knop of om [OK] te selecteren.
 2. Druk op de knop .
- Als u de registratie wilt annuleren, selecteert u [Stop].



- De volgende items kunnen niet worden geregistreerd als instellingen voor Mijn camera.
 - Films
 - Geluiden die zijn opgenomen met de functie [Geluids memo] (p. 160)
 - Geluiden die zijn opgenomen met de audiorecorder (p. 162)
- De vorige instelling wordt gewist wanneer er een nieuwe instelling voor Mijn camera wordt toegevoegd.



Zie de *Startershandleiding* voor meer informatie over het maken en toevoegen van gegevens aan Mijn camera-instellingen.

Problemen oplossen

- Camera (p. 187)
- De camera is ingeschakeld (p. 188)
- LCD-scherm (p. 188)
- Opnamen maken (p. 190)
- Films opnemen (p. 194)
- Afspelen (p. 195)
- Batterij/Batterijlader (p. 196)
- Weergave op televisie (p. 196)
- Afdrukken met een Direct Print-compatibele printer (p. 196)

Camera

Camera doet niets.

De camera is niet ingeschakeld.

- Druk op de ON/OFF-knop (p. 14).

De geheugenkaartsleuf/batterijhouder is open.

- Controleer of het klepje van de geheugenkaartsleuf/batterijhouder goed is gesloten (p. 10).

De batterij is niet voldoende geladen om met de camera te kunnen werken (het bericht 'Vervang/Verwissel accu' wordt weergegeven).

- Plaats een volledig opgeladen batterij in de camera (p. 8).
- Gebruik de voedingsadapterset ACK-DC30 (afzonderlijk verkrijgbaar) (p. 212).

Er is slecht contact tussen de batterijpolen en de camera.

- Reinig de batterijpolen met een wattenstaafje voordat u de batterij oplaadt of gebruikt (p. 206).

Er komen geluiden uit de camera.

De horizontale of verticale stand van de camera is gewijzigd.

- Het oriëntatiemechanisme van de camera maakt geluid. Dit duidt niet op een defect.

De camera is ingeschakeld

Het bericht 'Kaart op slot!' wordt weergegeven.

Het schuifje voor schrijfbeveiliging van de SD- en de SDHC-geheugenkaart is ingesteld op 'Beveiligd tegen schrijven'.

- Als u gegevens naar de geheugenkaart wilt schrijven of de kaart wilt wissen of formatteren, moet u het schuifje voor schrijfbeveiliging eerst omhoog duwen (p. 210).

Het menu [Datum/Tijd] wordt weergegeven.

De ingebouwde oplaadbare lithiumbatterij is bijna leeg.

- Laad de ingebouwde batterij meteen op (p. 13).

LCD-scherm

Er verschijnt niets op het scherm.

De optie [spaarstand] is ingesteld op [Display uit].

Het LCD-scherm wordt uitgeschakeld tijdens het maken van opnamen.

Als de optie [spaarstand] is ingesteld op [Display uit], wordt het LCD-scherm uitgeschakeld tijdens het maken van opnamen in de modus .

Camerascherm is zwart bij opstarten.

Er is een incompatibel beeld geselecteerd als opstartbeeld in de instellingen van Mijn camera.

- Wijzig het opstartbeeld in Mijn camera-instellingen (p. 184) of gebruik het meegeleverde softwareprogramma ZoomBrowser EX of ImageBrowser om de standaardinstellingen terug te zetten.

Het scherm wordt donker.

De weergave van het LCD-scherm wordt donkerder in sterk zonlicht of fel licht.

- Dit is normaal bij apparaten met CCD's en wijst niet op een storing of defect. Dit beeld wordt vastgelegd bij films, maar niet bij foto's.

Het scherm knippert.

Het scherm knippert bij het maken van opnamen bij tl-verlichting.

- Dit is geen camerastoring (knipperen wordt vastgelegd bij films, maar niet bij foto's).

Lichtbalk (paarsachtig rood) verschijnt op het LCD-scherm.

Dit kan gebeuren wanneer u opnamen maakt van een helder onderwerp, zoals de zon of een andere lichtbron.

- Dit is normaal bij apparaten met CCD's en wijst niet op een storing of defect. De lichtbalk wordt niet opgenomen bij het maken van foto's, maar wel bij filmopnamen.

wordt weergegeven.

Waarschijnlijk is een langere sluitertijd geselecteerd vanwege onvoldoende licht.

- Stel de IS modus anders in dan [Uit] (p. 79).
- Verhoog de ISO-waarde (p. 104).
- Stel Auto ISO shift anders in dan [Uit] (p. 105).
- Selecteer een andere instelling dan  (Flitser uit) (p. 71).
- Sluit de camera aan op een statief of een ander apparaat (p. 73).

wordt weergegeven.

Dit wordt weergegeven wanneer op de geheugenkaart afdrukinstellingen, verzendinstellingen of selecties voor diashows zijn opgeslagen die zijn ingesteld door andere camera's met DPOF-ondersteuning.

- Deze instellingen worden overschreven door de instellingen van uw camera (pags. 146, 174).

Er wordt ruis weergegeven/De bewegingen van het onderwerp zien er onregelmatig uit.

Het beeld dat wordt weergegeven op het LCD-scherm is automatisch lichter gemaakt, zodat u beter kunt opnemen in donkere omstandigheden (p. 60).

- Dit heeft geen invloed op het opgenomen beeld.

Opnamen maken

Camera maakt geen opnamen.

Flitser is aan het opladen.

- Wanneer de flitser is opgeladen, brandt het lampje oranje. U kunt nu opnamen maken (p. 45).

De geheugenkaart is vol.

- Plaats een nieuwe geheugenkaart (p. 9).
- Download de beelden, indien nodig, naar een computer en verwijder ze van de geheugenkaart om ruimte vrij te maken.

De geheugenkaart is niet goed geformatteerd.

- Formateer de geheugenkaart (p. 65).
- Als opnieuw formatteren niet helpt, is de geheugenkaart mogelijk beschadigd. Neem contact op met de dichtstbijzijnde helpdesk van Canon Klantenservice.

De SD- of SDHC-geheugenkaart is beveiligd tegen schrijven.

- Duw het schuifje voor schrijfbeveiliging omhoog (p. 210).

Het beeld is wazig of onscherp.

De camera beweegt wanneer de ontspanknop wordt ingedrukt.

- Bevestig de procedures in '  wordt weergegeven' (p. 189).

Het AF-hulplicht is ingesteld op [Uit].

- In donkere omgevingen die ongunstig zijn voor het automatisch scherpen van de camera, wordt het AF-hulplicht geactiveerd om het scherpen te vergemakkelijken. Het AF-hulplicht werkt niet wanneer het is uitgeschakeld. U moet het daarom instellen op [Aan] om het te activeren (p. 49). Zorg ervoor dat u het AF-hulplicht niet afdekt met uw hand wanneer u het hulplicht gebruikt.

Het onderwerp valt buiten het focusbereik.

- Maak een opname op de juiste focusafstand van het onderwerp (p. 216).
- De camera is mogelijk ingesteld op een ongewenste functie (zoals macro). Annuleer de instelling.

Het onderwerp laat zich moeilijk scherpen.

- Gebruik de focusvergrendeling of AF lock om de opname te maken (p. 100).

Het onderwerp van de opname is te donker.

Er is niet voldoende licht.

- Stel de flitser in op  (Flitser aan) (p. 71).

Het onderwerp is onderbelicht omdat de omgeving te licht is.

- Stel de belichtingscompensatie in op een positieve waarde (+) (p. 107).
- Gebruik AE lock of gebruik spotmeting (pags. 102, 107).

Het onderwerp valt buiten het bereik van de flitser.

- Als u de ingebouwde flitser gebruikt, moet het onderwerp van de opname zich binnen de flitsafstand bevinden (p. 217).
- Verhoog de ISO-waarde voordat u de opname maakt (p. 104).

Het onderwerp van de opname is te helder of het beeld vertoont witte strepen.

Het onderwerp is te dichtbij, waardoor het flitslicht te fel is.

- Als u de ingebouwde flitser gebruikt, moet het onderwerp van de opname zich binnen de flitsafstand bevinden (p. 217).

Het onderwerp is overbelicht omdat de omgeving te donker is.

- Stel de belichtingscompensatie in op een negatieve waarde (-) (p. 107).
- Gebruik AE lock of gebruik spotmeting (pags. 102, 107).

Er schijnt te veel licht direct in de camera of te veel licht wordt gereflecteerd door het onderwerp.









- Wijzig de opnamehoek.

De flitser is ingeschakeld.

- Stel de flitser in op  (Flitser uit) (p. 71).

Beeld bevat ruis.

ISO-waarde is te hoog.

- Bij hogere ISO-waarden en bij de instelling  (Hoge ISO Automatisch) kan er ruis in het beeld ontstaan. Voor een betere beeldkwaliteit gebruikt u een zo laag mogelijke ISO-waarde (p. 104).
- In de modi , , , , ,  en  loopt de ISO-waarde op en kan er ruis ontstaan.

Witte stippen op het beeld.

Licht van de flitser wordt weerspiegeld door stofdeeltjes of insecten in de lucht. Dit is vooral zichtbaar wanneer u opnamen maakt met de groothoek.

- Dit is een fenomeen dat optreedt bij digitale camera's en wijst niet op een storing of defect.

Ogen worden rood weergegeven.

Licht wordt door ogen gereflecteerd wanneer de flitser in het donker wordt gebruikt.

- Schakel de instelling Rode ogen in op [Aan] in het menu Opname (p. 86). Deze modus heeft alleen effect als de persoon recht in de lamp voor rode-ogenreductie kijkt. Vraag de persoon indien mogelijk recht in de lamp te kijken.
U krijgt nog betere resultaten als u de verlichting binnenshuis verbetert of dichterbij het onderwerp gaat staan. De sluitersnelheid wordt pas ongeveer 1 seconde na het inschakelen van de lamp voor rode-ogenreductie geactiveerd om het effect te versterken.
- U kunt rode ogen op beelden corrigeren met de functie Rode-Ogen Corr. (p. 151).

Het maken van continu-opnamen vertraagt.

De prestaties van de geheugenkaart zijn teruggelopen.

- Als u de prestaties tijdens het maken van continu-opnamen wilt verbeteren, wordt u aangeraden de geheugenkaart in de camera te formatteren nadat u alle beelden van de kaart op de computer hebt opgeslagen (p. 65).

Schrijven van beelden naar geheugenkaart verloopt traag.

De geheugenkaart is met een ander apparaat geformatteerd.

- Gebruik een geheugenkaart die met uw camera is geformatteerd (p. 65).

De lens wordt niet ingetrokken.

Het klepje van de geheugenkaartsleuf/batterijhouder is geopend terwijl de camera was ingeschakeld.

- Sluit het klepje van de geheugenkaartsleuf/batterijhouder en schakel vervolgens de camera aan en opnieuw uit.

Films opnemen

De opnametijd wordt mogelijk niet goed weergegeven of het maken van de opname wordt onverwachts gestopt.

De volgende typen geheugenkaarten worden gebruikt.

- Kaarten waarop langzaam wordt opgenomen.
- Kaarten die zijn geformatteerd op een andere camera of op een computer.
- Kaarten waarop vaak beelden zijn opgenomen en gewist.

- Hoewel de opnametijd tijdens de opname mogelijk niet correct wordt weergegeven, wordt de film goed opgenomen op de geheugenkaart. De opnametijd wordt correct weergegeven als u de geheugenkaart formatteert in deze camera (dit geldt niet voor geheugenkaarten met lage opnamesnelheid) (p. 65).

“!” wordt in het rood weergegeven op het LCD-scherm en de opname wordt automatisch gestopt.

Er is onvoldoende ruimte vrij in het interne geheugen van de camera.

- Probeer de volgende procedures.
 - Formateer de kaart met de optie Low Level Format voordat u opnamen maakt (p. 65).
 - Verminder de opgenomen pixels (p. 91).
 - Gebruik een geheugenkaart met hoge snelheid (bijvoorbeeld SDC-512MSH).

De zoomfunctie werkt niet.

De zoomknop werd ingedrukt tijdens het maken van opnamen in de filmmodus.

- Gebruik de functie voor in-/uitzoomen voordat u opnamen maakt in de filmmodus (p. 66). Digitale zoom is beschikbaar tijdens het opnemen van beelden, maar alleen in de filmmodus Standaard (p. 67).

Afspelen

Kan niet afspelen.

U probeert beelden af te spelen die met een andere camera zijn gemaakt of met een computer zijn bewerkt.

- Computerbeelden die niet kunnen worden afgespeeld, worden mogelijk wel afgespeeld als u deze naar de camera overbrengt met het softwareprogramma ZoomBrowser EX of ImageBrowser, dat bij de camera is geleverd.

De bestandsnaam is gewijzigd met een computer of de bestandslocatie is gewijzigd.

- Stel de bestandsnaam of de locatie in het bestandstype/-structuur van de camera in. (Raadpleeg de *Startershandleiding* voor meer informatie).

Films kunnen niet worden bewerkt.

Bepaalde films die met een andere camera zijn opgenomen, kunnen niet worden bewerkt.

Films worden niet correct afgespeeld.

Films die zijn opgenomen met een hoog aantal pixels en een groot aantal beelden per seconde, worden tijdelijk gestopt als ze vanaf trage geheugenkaarten worden afgespeeld.

Als u een film afspeelt op een computer met onvoldoende systeembronnen, kunnen er problemen optreden met het beeld of geluid.

Lezen van beelden op geheugenkaart verloopt traag.

De geheugenkaart is met een ander apparaat geformatteerd.

- Gebruik een geheugenkaart die met uw camera is geformatteerd (p. 65).

Batterij/Batterijlader

Batterij snel leeg.

De capaciteit van de batterij wordt niet volledig benut.

- Zie Voorzorgsmaatregelen voor het omgaan met de batterij (p. 206).

De levensduur van de batterij is overschreden wanneer de batterij leeg raakt bij een normale temperatuur (23° C).

- Vervang de batterij door een nieuwe (p. 9).

Batterij laadt niet op.

De levensduur van de batterij is overschreden.

- Vervang de batterij door een nieuwe (p. 9).

Weergave op televisie

Beeld is vervormd of wordt niet weergegeven op tv.

Het videosysteem is niet correct ingesteld.

- Kies het juiste videosysteem voor uw tv: NTSC of PAL (p. 52).

U maakt opnamen in de modus Stitch Hulp.

- In de modus Stitch Hulp worden beelden niet weergegeven op een tv-scherm. Gebruik een andere opnamemodus (p. 44).

Afdrukken met een Direct Print-compatibele printer

Kan niet printen.

De camera en printer zijn niet goed op elkaar aangesloten.

- Sluit de camera correct aan op de printer met de hiervoor bestemde kabel.

De printer is niet ingeschakeld.

- Schakel de printer in.

De verbindingmethode voor afdrukken is onjuist.

- Selecteer in het menu [] de optie [Print methode] en selecteer [Auto] (p. 52).

Lijst met berichten

De volgende berichten kunnen tijdens de opname of weergave van beelden op het LCD-scherm verschijnen. In de *Gebruikershandleiding voor Direct Print* vindt u meer informatie over de berichten die verschijnen als de camera op een printer is aangesloten.

Bezig...

Beeld wordt opgeslagen op de geheugenkaart of de weergavemodus wordt gestart.

Geen geheugenkaart

U hebt de camera ingeschakeld zonder dat er een geheugenkaart is geplaatst of met een geheugenkaart die onjuist is geplaatst (p. 9).

Kaart op slot!

De SD- of SDHC-geheugenkaart is beveiligd tegen schrijven (p. 210).

Kan niet opnemen

U hebt geprobeerd een opname te maken zonder dat er een geheugenkaart in de camera is geplaatst of met een geheugenkaart die onjuist is geplaatst, of u hebt geprobeerd een geluidsmemo aan een film toe te voegen.

Geheugenkaart fout

Er is mogelijk een probleem met de geheugenkaart. Als u de defecte geheugenkaart met de camera formatteert, kunt u de kaart misschien blijven gebruiken (p. 65). Als dit foutbericht verschijnt terwijl u de meegeleverde geheugenkaart gebruikt, neemt u contact op met de helpdesk van Canon Klantenservice omdat er mogelijk problemen zijn met de camera.

Geheugenkaart vol

De geheugenkaart is vol en er kunnen geen beelden meer worden opgenomen of opgeslagen. Er kunnen ook geen beeldinstellingen, audiorecorderbestanden of geluidsmemo's worden opgenomen.

Fout in benaming.

De bestandsnaam kan niet worden gemaakt, omdat er al een beeld is met dezelfde naam of omdat het hoogste bestandsnummer is bereikt. Stel in het menu Instellen de optie [Bestandsnr.] in op [Auto reset] of sla alle beelden die u op de computer wilt bewaren op en formatteer de geheugenkaart vervolgens opnieuw. Bij het formatteren van een geheugenkaart worden alle bestaande beelden en andere gegevens op de kaart gewist.

Vervang/Verwissel accu

De batterij is niet voldoende geladen om met de camera te kunnen werken. Vervang de batterij onmiddellijk door een opgeladen batterij of laad de batterij op. Zie ook Voorzorgsmaatregelen voor het omgaan met de batterij (p. 206).

Geen beeld.

Geen beelden opgeslagen op de geheugenkaart.

Beeld te groot.

U wilt een beeld weergeven dat groter is dan 5.616x3.744 pixels of dat een uitzonderlijke gegevensgrootte heeft.

Incompatible JPEG

U probeert incompatibele JPEG-gegevens weer te geven (gegevens die zijn bewerkt op een computer, enzovoort).

RAW

U probeert incompatibele RAW-gegevens weer te geven.

Onbekend beeld.

U probeert een beeld weer te geven dat beschadigde gegevens bevat, een opnametype heeft dat specifiek is aan een camera van een andere fabrikant, of dat is gedownload naar een computer en gewijzigd.

Kan niet vergroten!

U probeert een beeld dat met een andere camera of een ander gegevenstype is opgenomen, een beeld dat met een computer is bewerkt of een film te vergroten.

Kan niet roteren

U probeert een beeld dat met een andere camera of een ander gegevenstype is opgenomen of een beeld dat met een computer is bewerkt te draaien.

Incompatible WAVE

Er kan geen geluidsmemo worden toegevoegd aan dit beeld omdat het gegevenstype van de bestaande memo onjuist is. Bovendien kan er geen geluid worden afgespeeld.

Kan beeld niet registreren

U probeert een beeld dat met een andere camera of een ander gegevenstype is opgenomen te registreren of een film als opstartscherm in te stellen.

Kan beeld niet wijzigen

U hebt geprobeerd My Colors-effecten, rode-ogencorrectie of een formaatwijziging toe te passen op een film of een beeld dat is opgenomen met een andere camera. Of u hebt geprobeerd een beeld te veranderen dat is opgenomen met **[W]**, of dat al is veranderd naar **[XS]**.

Kan niet aan Cat. toekennen

U probeert een beeld te categoriseren dat is opgenomen met een andere camera.

Kan Niet Wijzigen

Kan geen rode-ogencorrectie toepassen als er geen rode ogen zijn gedetecteerd.

Verplaatsen niet mogelijk!

Bij het overbrengen van beelden naar uw computer met het menu Verplaats hebt u geprobeerd een beeld te selecteren waarvan de gegevens beschadigd zijn of een beeld dat met een andere camera werd opgenomen. Ook is mogelijk dat u hebt geprobeerd een filmpje te selecteren terwijl in het menu Verplaats de optie [Wallpaper] is ingesteld.

Beveiligd!

U probeert een beveiligd beeld, beveiligde film of geluidsmemo te wissen of te bewerken.

Teveel markeringen.

Er zijn te veel beelden gemarkeerd met afdrুকinstellingen, verzendinginstellingen of instellingen voor een diashow. Er kunnen niet meer opdrachten worden verwerkt.

Kan niet voltooien!

Een aantal afdruk- of verzendopties of instellingen voor diashows kunnen niet worden opgeslagen.

Niet selecteerbaar beeld.

U probeert afdrukoptyes in te stellen voor een beeld dat geen JPEG-gegevens heeft.

Kan niet selecteren

U hebt een eerste beeld geselecteerd met een bestandsnummer dat hoger is dan het laatste beeld, of een laatste beeld met een bestandsnummer dat lager is dan het eerste beeld. Dit kan gebeuren wanneer u de reeks beelden die u wilt categoriseren selecteert via de functie My Category, of wanneer u beelden beveiligd, beelden wist of afdrukinstellingen opgeeft. Een andere mogelijkheid is dat u meer dan 500 beelden hebt opgegeven.

Communicatie fout

Het beeld kan niet worden gedownload vanwege het grote aantal beelden (ongeveer 1.000) dat op de geheugenkaart is opgeslagen. Gebruik een USB-kaartlezer of een PCMCIA-kaartadapter om de beelden te downloaden.

Lens fout, herstart camera

Er is een fout opgetreden terwijl de lens in beweging was en de voeding werd automatisch uitgeschakeld. Deze fout kan optreden als u de lens vasthoudt terwijl deze in beweging is of als u de camera bedient in een omgeving met veel stof of zand in de lucht. Probeer de camera opnieuw in te schakelen en verder opnamen te maken of weer te geven. Als dit foutbericht zich blijft voordoen, neemt u contact op met de helpdesk van Canon Klantenservice omdat er mogelijk problemen zijn met de camera.

Exx

(xx: nummer) Fout opgemerkt door de camera. Schakel de camera uit en weer in, en maak vervolgens een opname of bekijk een beeld. Als de foutcode weer verschijnt, is er sprake van een probleem. Noteer de foutcode en neem contact op met de helpdesk van Canon Klantenservice. Als er direct na een opname een foutcode verschijnt, is het beeld mogelijk niet vastgelegd. Controleer het beeld in de weergavemodus.

Bijlagen

Veiligheidsvoorschriften

- Lees voordat u de camera gebruikt eerst de veiligheidsvoorschriften door. Deze kunt u hieronder vinden en in het gedeelte 'Veiligheidsvoorschriften'. Bedien de camera altijd zoals wordt beschreven in de handleiding.
- De voorzorgsmaatregelen op de volgende pagina's zijn bedoeld voor een veilig en juist gebruik van camera en accessoires, en om letsel bij uzelf en anderen en schade aan apparatuur te voorkomen.
- De term 'apparatuur' heeft betrekking op de camera, de batterijlader of de compacte voedingsadapter, die afzonderlijk verkrijgbaar is.
- Naar de stroomvoorziening wordt verwezen met 'batterij'.

Waarschuwingen

Apparatuur

- **Richt de camera niet direct op de zon of sterke lichtbronnen.**
Hierdoor kan de beeldsensor (CCD) beschadigd raken.
- **Berg de apparatuur op buiten het bereik van kinderen en peuters.**
 - Polsriem: het plaatsen van de riem om de nek van een kind kan leiden tot verstikking.
 - Geheugenkaart: Gevaarlijk indien deze wordt ingeslikt. Raadpleeg in dat geval onmiddellijk uw huisarts.

Apparatuur

- **Probeer geen delen van de apparatuur te openen of te wijzigen als hiervoor geen expliciete aanwijzingen zijn opgenomen in de handleiding.**
- **Raak de flitser niet aan als deze is beschadigd. De flitser kan onder hoge spanning staan en door deze aan te raken, kunt u een elektrische schok krijgen.**
- **Staak het gebruik van de apparatuur onmiddellijk als er rook of giftige damp uitkomt.**
- **Zorg ervoor dat de apparatuur niet in contact komt met of wordt ondergedompeld in water of andere vloeistoffen. Als de buitenkant van de camera in aanraking komt met vloeistoffen of zilte lucht, veegt u deze droog met een zachte, absorberende doek.**

Als u de apparatuur blijft gebruiken, kan er brand ontstaan of kunt u een elektrische schok krijgen. Schakel de camera onmiddellijk uit en verwijder de batterij uit de camera of trek het netsnoer van de batterijlader of de compacte voedingsadapter uit het stopcontact. Neem contact op met uw leverancier of de dichtstbijzijnde helpdesk van Canon Klantenservice.

- **Gebruik geen middelen met alcohol, benzeen of verdunners, of andere brandgevaarlijke stoffen om de apparatuur schoon te maken of schoon te houden.**
- **Zorg ervoor dat u het netsnoer niet doorsnijdt, beschadigt of wijzigt en plaats geen zware voorwerpen op het snoer.**
- **Gebruik alleen de aanbevolen accessoires voor de stroomvoorziening.**
- **Maak regelmatig het netsnoer los en veeg het stof en vuil weg dat zich heeft opgehoopt op de stekker, de buitenkant van het stopcontact en het gebied eromheen.**
- **Pak het netsnoer niet vast met natte handen.**

Als u de apparatuur blijft gebruiken, kan er brand ontstaan of kunt u een elektrische schok krijgen.

Batterij

- **Plaats de batterij niet in de buurt van een warmtebron en stel deze niet bloot aan vuur of hitte.**
- **Dompel de batterij niet onder in water of zeewater.**
- **Probeer de batterij niet te demonteren, te wijzigen of op te warmen.**
- **Laat de batterij niet vallen en voorkom beschadiging van de behuizing van de batterij.**
- **Gebruik alleen de aanbevolen batterij en accessoires.**
 Het gebruik van batterijen die niet expliciet voor deze apparatuur zijn aanbevolen kan leiden tot explosies of lekkages, hetgeen brand, letsel en schade aan de omgeving kan veroorzaken. In het geval dat een batterij lekt en uw ogen, mond, huid of kleding in aanraking zijn gekomen met deze stoffen, dient u deze onmiddellijk af te spoelen met water en medische hulp in te schakelen.

- **Koppel de batterijlader en de compacte voedingsadapter los van de camera en haal de stekker van de adapter uit het stopcontact als de batterij is opgeladen of u de camera niet gebruikt. Er kan anders brand of een andere gevaarlijke situatie ontstaan.**
- **Dek de batterijlader tijdens het opladen van een batterij niet af met voorwerpen zoals een tafellaken, tapijt, deken of kussen.**
 Als u de eenheden gedurende een lange periode in het stopcontact laat, kunnen ze oververhit en beschadigd raken, waardoor brand kan ontstaan.

- **Gebruik alleen de aanbevolen batterijlader om de batterij op te laden.**
- **De batterijlader en de compacte voedingsadapter zijn uitsluitend bedoeld voor gebruik met de camera. Gebruik het snoer niet in combinatie met andere producten of batterijen.**
 Het gebruik met andere producten of batterijen kan oververhitting en aantasting van de apparatuur tot gevolg hebben, wat kan leiden tot brand of elektrische schokken.

- **Plak, voordat u de batterij weggooit, tape of ander isolatiemateriaal over de polen van de batterij om aanraking ervan met andere voorwerpen te voorkomen.**
 Aanraking met de metalen onderdelen van andere materialen in afvalcontainers kan brand of explosie tot gevolg hebben.

Overige

- **Gebruik de flitser niet dicht bij de ogen van mensen of dieren. Blootstelling aan het sterke licht van de flitser kan het gezichtsvermogen aantasten.**
Houd vooral bij kleine kinderen ten minste één meter afstand wanneer u de flitser gebruikt.
- **Houd objecten die gevoelig zijn voor magnetische velden (zoals creditcards) uit de buurt van de luidspreker op de camera.**
Dergelijke objecten kunnen defect raken of gegevens kunnen verloren gaan.

⚠ Voorzichtig

Apparatuur

- **Zorg ervoor dat u niet met de camera tegen voorwerpen stoot of de camera op een andere manier blootstelt aan schokken en stoten wanneer u de camera vasthoudt of aan de riem draagt.**
- **Zorg ervoor dat u niet tegen het uiteinde van de lens stoot of drukt.**
Hierdoor kunt u zich bezeren en kan de camera beschadigd raken.
- **Bewaar de apparatuur niet op vochtige of stoffige plaatsen.**
- **Zorg ervoor dat er geen metalen objecten (zoals spelden of sleutels) of stof in contact komen met de contactpunten of stekker van de oplader.**
Dit kan brand, elektrische schokken of andere schade veroorzaken.
- **Gebruik, plaats of bewaar de apparatuur niet op plaatsen die aan sterk zonlicht of hoge temperaturen blootstaan, zoals het dashboard of de kofferruimte van een auto.**
- **Gebruik de apparatuur niet op een manier die de geschatte capaciteit van de stroomvoorziening of de bijbehorende bedrading overschrijdt. Gebruik de apparatuur niet als het netsnoer of de stekker beschadigd zijn, of als de stekker niet volledig in het stopcontact is gestoken.**
- **Gebruik de lader niet in slecht geventileerde ruimtes.**
In de bovengenoemde situaties kan lekkage, oververhitting of een explosie ontstaan, wat kan leiden tot brand, brandwonden of ander letsel. Hoge temperaturen kunnen tevens de behuizing vervormen.
- **Haal de batterij uit de camera of uit de batterijlader en berg de apparatuur op een veilige plaats op als u de camera langere tijd niet gebruikt.**
De batterij kan leeglopen.

Apparatuur

- **Sluit geen compacte voedingsadapters of batterijladers aan op apparaten zoals elektrische transformators voor reizen naar het buitenland omdat dit tot storingen, excessieve warmteontwikkeling, brand, elektrische schokken of letsel kan leiden.**

Flitser

- **Gebruik de flitser niet als er vuil of stof op zit.**
- **Zorg dat uw vingers of uw kleding niet voor de flitser komen wanneer u een opname maakt.**
De flitser kan beschadigd raken en gaan roken of een vreemd geluid maken. De warmteontwikkeling die hierdoor ontstaat, kan namelijk beschadiging van de flitser veroorzaken.
- **Raak de flitser niet aan nadat u snel achter elkaar een aantal opnamen hebt gemaakt.**
Dit kan resulteren in brandwonden.

Defecten voorkomen

Vermijd sterke magnetische velden

- **Plaats de camera nooit in de buurt van elektromotoren of andere apparaten die sterk magnetische velden genereren.**
Blootstelling aan sterk magnetische velden kan leiden tot defecten of beschadigde opnamegegevens.

Vermijd problemen door condensatie

- **Als u de apparatuur blootstelt aan snel stijgende temperaturen, kunt u condensatie voorkomen door de apparatuur in een luchtdichte, hersluitbare plastic zak te plaatsen en de apparatuur geleidelijk te laten wennen aan de temperatuursverandering voordat u deze weer uit de zak haalt.**
Het blootstellen van de apparatuur aan snel stijgende temperaturen kan condensatie (kleine waterdruppels) aan de binnen- en buitenkant veroorzaken.



Condensatievorming in de camera

- **Staak het gebruik van de camera onmiddellijk.**
Als u de camera toch blijft gebruiken, kan de apparatuur beschadigd raken. Verwijder de geheugenkaart en de batterij of de compacte voedingsadapter uit de camera en wacht tot het vocht volledig is verdampt voordat u de apparatuur weer in gebruik neemt.

Omgaan met de batterij

Batterijlading

- Onderstaand pictogram en bericht worden weergegeven.

Pictogrammen	Bericht
	De batterij is voldoende opgeladen.
	Laad de batterij snel op voor een langdurig gebruik.
 (knippert rood)	De batterij is bijna leeg. Laad de batterij op.
Vervang de batterijen	De batterij is helemaal leeg en de camera kan niet meer werken. Laad de batterij onmiddellijk op.

Vorzorgsmaatregelen voor het omgaan met de batterij

- **Zorg er altijd voor dat de batterijpolen schoon zijn.**
Als de polen niet goed schoon zijn, kan dit leiden tot een slecht contact tussen de batterij en de camera. Reinig de polen met een wattenstaafje voordat u de batterij oplaadt of gebruikt.
- **Bij lage temperaturen kunnen de prestaties van de batterij teruglopen en kan het pictogram waarmee wordt aangegeven dat de batterij bijna leeg is () sneller dan normaal verschijnen.**
Onder deze omstandigheden activeert u de batterij door deze onmiddellijk vóór het gebruik op te warmen in uw broekzak.
- **Zorg ervoor dat uw broekzak geen metalen voorwerpen, bijvoorbeeld een sleutelhanger, bevat om kortsluiting van de batterij te voorkomen.**
De batterij kan kortsluiting veroorzaken.
- **Zorg ervoor dat er geen metalen objecten zoals sleutels in aanraking komen met de batterijpolen (+) en (-) (fig. A). Als u de batterij wilt vervoeren of opslaan wanneer u deze niet gebruikt, moet u altijd het kapje van de batterijpolen terugplaatsen (fig. B).**
Zo niet, dan kan de batterij beschadigd raken.

Fig. A



Fig. B

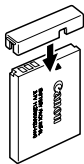

Afhankelijk van de manier waarop het klepje van de aansluitingen is geplaatst (Fig. C, D), kunt u wellicht de sterkte van de batterij zien.

Fig. C
Opgeladen batterij



Plaats het zo dat de ▲ zichtbaar is.

Fig. D
Lege batterij

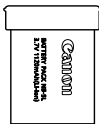

Plaats het precies andersom als in Fig. C.

- **U wordt aangeraden de batterij in de camera te gebruiken totdat de batterij volledig leeg is en deze vervolgens binnenshuis op een droge plaats bij een temperatuur van 0 tot 30 °C te bewaren.**

Wanneer u een volledig opgeladen batterij een lange tijd (ongeveer een jaar) weglegt, kan dit de levensduur beperken of de prestaties doen afnemen. Als u de batterij langdurig niet gebruikt, moet u de batterij ongeveer eenmaal per jaar volledig opladen en vervolgens gebruiken in de camera totdat de batterij weer leeg is, voordat u de batterij opnieuw opbergt.

De batterij opladen

- **Aangezien dit een lithium-ionbatterij is, hoeft u niet te wachten totdat de batterij volledig leeg is voordat u deze weer oplaadt.**
- **Het duurt ongeveer 2 uur en 5 minuten om een lege batterij volledig op te laden (volgens de testnormen van Canon).**
 - U wordt aangeraden de batterij op te laden bij een temperatuur van 5 tot 40 °C.
 - De oplaadtijd is afhankelijk van de omgevingstemperatuur en de resterende lading van de batterij op dat moment.
- **U kunt de batterij het beste opladen op de dag van gebruik of een dag daarvoor, zodat deze optimaal is opgeladen.**
 - Ook opgeladen batterijen verliezen voortdurend wat van hun lading.
- **Als de prestaties van de batterij aanzienlijk verminderen, zelfs als deze volledig is opgeladen, moet u de batterij vervangen.**

De heroplaadbare lithiumbatterij recyclen

Als u uw camera weggooit, moet u eerst de batterij verwijderen en voor recycling aanbieden volgens de regels die in uw land gelden.

- 1 Open het klepje van de aansluiting en draai de schroeven van de behuizing los (6).**

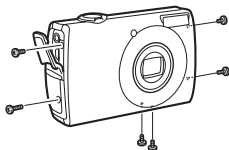

- 2 Verwijder de plastic en metalen kapjes aan de zijkant en verwijder de voor- en achterplaat van de camera.**

Raak de flitser nooit aan. Dit kan een elektrische schok veroorzaken.

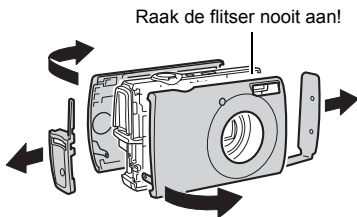

- 3 Verwijder de twee schroeven aan de voorkant en de schroef aan de onderkant. Verwijder hierna het sluitergedeelte, zoals aangegeven.**

Raak het gedeelte dat is aangegeven op de afbeelding nooit aan. Dit kan een elektrische schok veroorzaken.

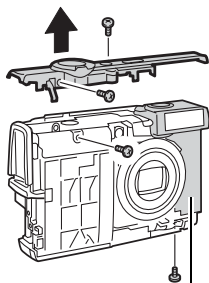

Raak dit gedeelte nooit aan!

4 Draai de bovenste schroef los en verwijder het LCD-frame en het Touch Control Dial.

Raak het gedeelte dat is aangegeven op de afbeelding nooit aan. Dit kan een elektrische schok veroorzaken.

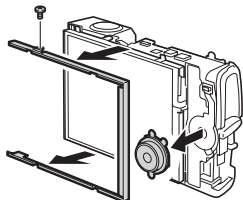

5 Verwijder het LCD-scherm ①, draai de schroef los ② en koppel het printplaatlint los van de aansluiting, zoals aangegeven ③.

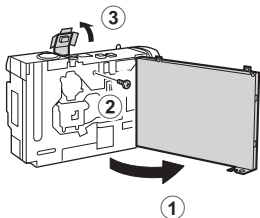

6 Til het printplaatlint omhoog ①, koppel het lint los van de aansluiting, zoals aangegeven ② en verwijder de batterij ③.

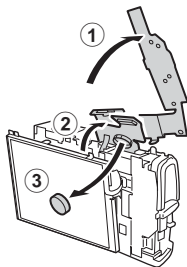

Verwijder de behuizing van de camera alleen wanneer u de camera weggooit en de oplaadbare lithiumbatterij wilt verwijderen voor recycling.

Omgaan met de geheugenkaart

SD-geheugenkaart of SDHC-geheugenkaart Het schuifje voor schrijfbeveiliging

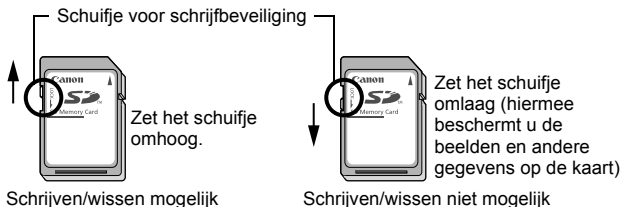

Waarschuwingen voor het gebruik

- Een geheugenkaart bestaat uit zeer geavanceerde elektronica. Buig de kaart niet en stel deze niet bloot aan druk, schokken of trillingen.
- Probeer een geheugenkaart niet te demonteren of aan te passen.
- Zorg ervoor dat er geen stof, water of vreemde objecten in contact komen met de aansluitingen aan de achterzijde van de kaart. Raak de contactpunten niet aan met uw hand of met metalen objecten.
- Trek het oorspronkelijke etiket op de geheugenkaart niet los en plak er geen ander etiket of een sticker overheen.
- Gebruik geen potlood of balpen om op de geheugenkaart te schrijven. Gebruik daarvoor alleen een pen met een zachte punt (bijvoorbeeld een viltstift).
- Gebruik of bewaar geheugenkaarten niet op de volgende plaatsen:
 - Plaatsen met veel stof of zand
 - Plaatsen met een hoge vochtigheidsgraad of hoge temperaturen
- Aangezien sommige of alle gegevens op de geheugenkaart kunnen worden beschadigd of gewist door elektrische ruis, statische elektriciteit of een kaartfout, verdient het aanbeveling om een reservekopie te maken van belangrijke gegevens.

Formatteren

- **Bij het formatteren (initialiseren) van een geheugenkaart worden alle gegevens op de kaart gewist, dus ook beveiligde beelden.**
- **Wij raden u aan geheugenkaarten te gebruiken die in uw camera zijn geformatteerd.**
 - De kaart die bij de camera wordt geleverd, kunt u gebruiken zonder dat u de kaart hoeft te formatteren.
 - Als de camera niet goed functioneert, kan de geheugenkaart beschadigd zijn. Mogelijk kunt u het probleem verhelpen door de geheugenkaart opnieuw te formatteren.
 - Ook problemen met een geheugenkaart van een ander merk dan Canon kunnen soms worden verholpen door de kaart opnieuw te formatteren.
 - Het is mogelijk dat geheugenkaarten die met een andere camera, een computer of randapparatuur zijn geformatteerd, niet goed werken in deze camera. Als dit het geval is, formatteert u de geheugenkaart opnieuw met deze camera.
- **Als het formatteren met de camera niet lukt, schakelt u de camera uit en plaatst u de geheugenkaart opnieuw in de camera. Schakel de camera vervolgens weer in en formatteer de kaart.**
- **Wees voorzichtig wanneer u een geheugenkaart overdraagt of weggooit. Het formatteren van de geheugenkaart of het wissen van de gegevens op de geheugenkaart wijzigt enkel de bestandsbeheerinformatie op de kaart en garandeert niet dat de inhoud volledig wordt verwijderd.**

Tref voorzorgsmaatregelen, zoals het fysiek vernietigen van de kaart, wanneer u een geheugenkaart weggooit om te vermijden dat persoonlijke informatie verspreid wordt.

Een voedingsadapterset gebruiken (afzonderlijk verkrijgbaar)

U wordt aangeraden de voedingsadapterset ACK-DC30 (afzonderlijk verkrijgbaar) op de camera aan te sluiten wanneer u deze lange tijd gebruikt of aansluit op een computer.



Schakel de camera uit voordat u de voedingsadapter aansluit of loskoppelt.

- 1 Sluit het netsnoer eerst aan op de compacte voedingsadapter en steek vervolgens het andere uiteinde in het stopcontact.**

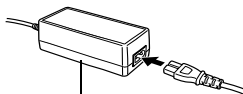

Compacte voedingsadapter
CA-DC10

- 2 Open het klepje van de geheugenkaartsleuf/batterijhouder, duw de batterijvergrendeling in de richting van de pijl en plaats de gelijkstroomkoppeling zodanig dat deze wordt vergrendeld.**

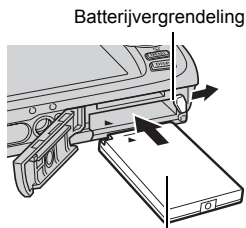

Gelijkstroomkoppeling DR-30

- Sluit het klepje van de geheugenkaartsleuf/batterijhouder.

- 3 Open het klepje voor de aansluiting van de gelijkstroomkoppeling en sluit het snoer aan op de gelijkstroomingang.**

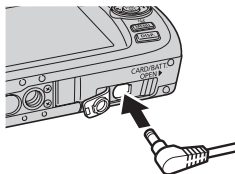

Een op een flitsschoen gemonteerde flitser gebruiken (afzonderlijk verkrijgbaar)

Krachtige flitser HF-DC1

Deze flitser wordt gebruikt in aanvulling op de ingebouwde flitser van de camera wanneer het onderwerp te ver weg is om goed te worden belicht. Gebruik de volgende procedure om de camera en de krachtige flitser te bevestigen aan de montageplaat.

Lees de instructies bij de flitser en deze uitleg.

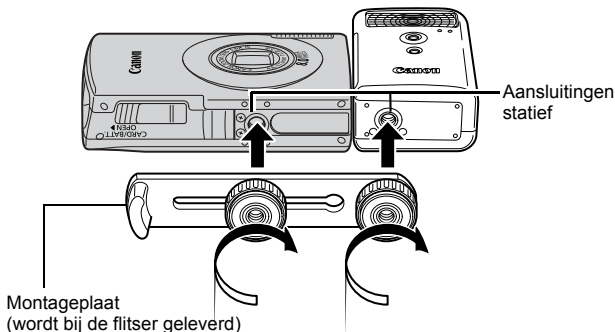

- De oplaadtijd van de flitser wordt langer naarmate de batterij leger raakt. Zet de modusschakelaar of ON/OFF-schakelaar op [OFF] wanneer u de flitser niet meer gaat gebruiken.
- Let erop dat u het venster van de flitser of de sensor niet met uw vingers aanraakt zolang de flitser wordt gebruikt.
- Het is mogelijk dat de flitser wordt geactiveerd als er een andere flitser in de directe nabijheid wordt gebruikt.
- De krachtige flitser wordt mogelijk niet geactiveerd bij buitenopnamen in daglicht of wanneer er geen reflecterende objecten zijn.
- Hoewel de flitser wordt geactiveerd voor de eerste opname, wordt deze bij het maken van continu-opnamen niet geactiveerd voor volgende opnamen.
- Draai de bevestigingsschroeven goed vast. Als u dit niet goed doet, kunnen de camera en flitser vallen en beschadigd raken.



- Voordat u de montageplaat aan de flitser bevestigt, controleert u of de lithiumbatterij (CR123A of DL123) is geïnstalleerd.
- Voor een goede belichting van de onderwerpen moet de flitser aan de zijkant van de camera en parallel aan de voorkant van de camera worden bevestigd.
- Ook als u een flitser hebt aangesloten kunt u gebruikmaken van een statief.

■ Batterijen

● Batterijlading sterk beperkt

Als de gebruiksduur van de batterij aanzienlijk korter is geworden, moet u de batterijpolen goed met een droge doek schoonvegen. De batterijpolen kunnen vuil zijn geworden door vingerafdrukken.

● Gebruik bij lage temperaturen

Zorg dat u een extra lithiumbatterij hebt (CR123A of DL123). U wordt aangeraden de extra batterij te verwarmen in uw broekzak voordat u de batterij in de flitser vervangt.

● Wanneer batterijen een lange tijd niet worden gebruikt

Als u de batterij in de krachtige flitser laat zitten, kan de batterij gaan lekken, waardoor de flitser beschadigd raakt. Haal de batterij uit de krachtige flitser en bewaar deze op een droge koele plaats.

Onderhoud en verzorging van de camera

Gebruik nooit oplosmiddelen, wasbenzine, reinigingsmiddelen of water om de camera te reinigen. Deze middelen kunnen de apparatuur aantasten of beschadigen.

Camerabehuizing

Verwijder het vuil voorzichtig van de camerabehuizing met een zachte doek of een brillendoekje.

Lens

Gebruik eerst een lensblazer om stof en vuil te verwijderen en verwijder vervolgens het resterende vuil door de lens voorzichtig schoon te vegen met een zachte doek.



Gebruik nooit organische oplosmiddelen op de behuizing of de lens. Als er vuil blijft zitten, neemt u contact op met de dichtstbijzijnde helpdesk van Canon Klantenservice, die u kunt vinden in het boekje Overeenkomst Europees Garantie Systeem (EWS).

LCD-scherm

Gebruik een lensblazer om stof en vuil te verwijderen. Verwijder eventueel hardnekkig vuil voorzichtig met een zachte doek of een brillendoekje.



Wrijf of druk nooit hard op het LCD-scherm. Het scherm kan beschadigd raken of er kunnen andere problemen ontstaan.

Specificaties

Alle gegevens zijn gebaseerd op standaardtests van Canon.
Wijzigingen zonder kennisgeving zijn mogelijk.

DIGITAL IXUS 860 IS

	(G): Maximale groothoek (T): Maximale telelens
Effectieve pixels in camera	: Ongeveer 8,0 miljoen
Beeldsensor	: 1/2,5 inch CCD (totaal aantal pixels: Ongeveer 8,3 miljoen)
Lens	: 4,6 (G)–17,3 (T) mm (overeenkomstig 35mm-filmbereik: 28 (G)–105 (T) mm) f/2.8 (G)–f/5.8 (T)
Digitale Zoom	: Ongeveer 4.0x (in combinatie met de optische zoomfunctie maximaal ongeveer 15x)
LCD-scherm	: Type 3,0-inch, amorf silicium LCD-kleurenscherm (TFT), ongeveer 230.000 pixels (beeldbereik 100%)
AF-systeem	: TTL autofocus Gezicht det./AiAF (9-punt)/Centrum* * Grootte van het AF frame kan geselecteerd worden
Focusbereik	: Normaal: 45 cm–oneindig Macro: 3–60 cm (G)/30–60 cm (T) Oneindig: 3 m–oneindig Kinderen & dieren: 1 m–oneindig
Sluiter	: Mechanische sluiter en elektronische sluiter
Sluiterijden	: 15–1/1600 sec. • De sluitertijd varieert naargelang de opnamemodus. • Lange sluitertijden van 1,3 sec. of langer werken met ruisreductie.
Beeldstabilisatie	: Type lensverschuiving Continu/Opname*/Pan*/Uit * Alleen foto's

Meetsysteem	: Deelmeting* ¹ , Gem. centrum meeting of Spot* ² *1 Wanneer [AF frame] is ingesteld op [Gezicht det.], wordt ook de helderheid van het gezicht meegenomen *2 Vast in het midden van het scherm
Belichtingscompensatie	: ± 2 standen in stappen van 1/3 stand
ISO-waarde (standaarduitvoer- gevoeligheid, aanbevolen belichtingsindex)	: Auto*, Hoge ISO Automatisch*, ISO 80/100/ 200/400/800/1600 * De optimale snelheid wordt automatisch door de camera ingesteld.
Witbalans	: Auto, Daglicht, Bewolkt, Lamplicht, TL-licht, TL-licht H of Custom
Ingebouwde flitser	: Auto*, Aan*, Uit * Rode-Ogen Reductie, Flitsbelichtingsvergrendeling en Slow sync zijn beschikbaar
Compensatiebereik van ingebouwde flitser	: Normaal: 30 cm–4,0 m (G), 30 cm–2,0 m (T) (ISO-waarde: Auto)
Opnamemethoden (Foto's)	: Automatisch, Handmatig* ¹ , Digitale macro, Kleur Accent, Kleur Wissel, Stitch Hulp, Speciale opnamen* ² *1 Lange sluitertijd beschikbaar *2 Portret, Night Snapshot, Kinderen & dieren, Binnen, Flora, Sneeuw, Strand, Vuurwerk, Aquarium, Onder water
	(Films): Standaard, Compact, Kleur Accent, Kleur Wissel, Time Lapse
Continu-opnamen	: Ongeveer 1,3 beelden/sec. (modus Hoog/Fijn)
Zelfontspanner	: De sluitser wordt na een vertraging van 10 of 2 seconden geactiveerd, Handmatige timer
Opnamemedia	: SD-geheugenkaart/SDHC-geheugenkaart/ MultiMediaCard/MMCplus-kaart/ HC MMCplus-kaart
Bestandstype	: Design rule for Camera File System- ontwerpstandaard, compatibel met DPOF

Gegevens- (Foto's) type	: Exif 2.2 (JPEG)* Geluidsmemo's: WAVE (mono)
(Films)	: AVI (beeldgegevens: Motion JPEG; audiogegevens: WAVE (mono))
	* Deze digitale camera ondersteunt Exif 2.2 (ook 'Exif Print' genoemd). Exif Print is een standaard voor het verbeteren van de communicatie tussen digitale camera's en printers. Als u de camera aansluit op een printer die Exif Print ondersteunt, worden de beeldgegevens van de camera op het moment van opname gebruikt en geoptimaliseerd. Dit levert afdrucken op van een uitzonderlijk hoge kwaliteit.
Compressie	: Superfijn, Fijn, Normaal
Aantal (Foto's) opgeno- men pixels	: Groot: 3.264x2.448 pixels Normaal 1: 2.592x1.944 pixels Normaal 2: 2.048x1.536 pixels Normaal 3: 1.600x1.200 pixels Klein: 640x480 pixels Briefkaart: 1.600x1.200 pixels Breedbeeld: 3.264x1.832 pixels
(Films)	: Standaard, Kleur Accent, Kleur Wissel: 640x480 pixels (30 beeld/sec., 30 beelden/sec. LP) 320x240 pixels (30 beelden/sec.) U kunt blijven opnemen tot de geheugenkaart vol is* ¹ (met een maximum van 4 GB in één keer)* ²
	Compact: (er kan worden opgenomen gedurende 3 min.) 160x120 pixels (15 beelden/sec.)
	Time Lapse Movie: (er kan 2 uur worden opgenomen) 640x480 pixels (1 beeld/sec. (opname-interval: 1 sec.), 0,5 beeld/sec. (opname-interval: 2 sec.)) (15 beelden/sec. (tijdens weergave))
	* ¹ Bij gebruik van zeer snelle geheugenkaarten (SDC-512 MSH wordt aanbevolen).
	* ² Zelfs wanneer de clip kleiner is dan 4 GB wordt de opname na maximaal 1 uur gestopt. Afhankelijk van het volume en de snelheid waarmee gegevens op de geheugenkaart kunnen worden geschreven, kan de opname worden gestopt voordat er een uur is opgenomen, of voordat het opnamevolume van 4 GB is bereikt.

Geluids memo	: Aantal bits: 16-bits Samplingfrequentie: Geluidsmemo, film (compact): 11,025 kHz Film (niet compact): 44,100 kHz Audiorecorder: 11,025 kHz/ 22,050 kHz/ 44,100 kHz
Af speel modi	: Enkelvoudig (histogram beschikbaar), Index (9 miniaturen), Vergroot (circa 10 x (max.) op LCD-scherm, volgende of vorige beelden vergroot weergegeven mogelijk), My Category, Springen (Opnamedatum, My Category, Folder, Film, 10 Beelden, 100 Beelden). In de modus Indexweergave worden negen beelden tegelijk weergegeven: Dia show, Rode-Ogen Corr., My Colors, Geluids memo (opname/weergave tot 1 min.), Film (bewerken/afspelen in slow motion mogelijk), Audio Recorder (tot 2 uur opname van alleen geluid of afspelen mogelijk) of Veranderen.
Direct Print	: Met ondersteuning van de functies <i>PictBridge</i> , <i>Canon Direct Print</i> en <i>Bubble Jet Direct</i>
Mijn camera-instellingen	: opstart scherm, opstart geluid, werkgeluid, geluid van de zelfontspanner en Sluiter geluid.
Aansluiting	: USB 2.0 Hi-Speed (mini-B) Audio/video-signaal (NTSC en PAL mogelijk, monogeluid)
Communicatie-instellingen	MTP, PTP
Voedingsbron	: Batterij NB-5L (oplaadbare lithium-ionbatterij) Voedingsadapterset ACK-DC30
Omgevingstemperatuur	: 0–40 °C
Luchtvochtigheid	: 10–90%
Afmetingen (exclusief uitstekende onderdelen)	: 92,6x58,8x25,9 mm (dunste doorsnede 24,5 mm)
Gewicht (alleen camerabehuizing)	: Ongeveer 155 g

Batterijcapaciteit (batterij NB-5L (volledig opgeladen))

Aantal beelden	Afspeeltijd
LCD-scherm Aan (Gebaseerd op de CIPA-norm)	
Ongeveer 270 beelden	Ongeveer 6 uur

- De werkelijke waarden zijn afhankelijk van de opnameomstandigheden en de instellingen.
- Met uitzondering van filmgegevens.
- Bij lage temperaturen kunnen de prestaties van de batterij teruglopen en kan het pictogram waarmee wordt aangegeven dat de batterij bijna leeg is, zeer snel verschijnen. In dat geval kunt u de prestaties verbeteren door de batterij voor gebruik op te warmen in uw broekzak.

Testomstandigheden

Opnamen maken: Normale temperatuur ($23\text{ °C} \pm 2\text{ °C}$), normale relatieve vochtigheid ($50\% \pm 20\%$), groothoek en telelens om de 30 seconden afwisselen, flitser om de twee opnamen gebruiken en de camera na elke tien opnamen uitschakelen. De camera blijft een redelijke tijd uitgeschakeld*. Daarna wordt de camera weer ingeschakeld en wordt de testprocedure herhaald.

- De meegeleverde geheugenkaart van Canon wordt gebruikt.
- * Totdat de temperatuur van de batterij weer normaal is.





















Weergeven: Normale temperatuur ($23\text{ °C} \pm 2\text{ °C}$), normale relatieve vochtigheid ($50\% \pm 20\%$), continu afspelen van één beeld per 3 seconden.



Zie *Voorzorgsmaatregelen voor het omgaan met de batterij* (p. 206).

Geheugenkaarten en geschatte capaciteiten













: kaart die bij de camera is geleverd

Aantal opgenomen pixels	Compressie	32MB	SDC-128M	SDC-512MSH
L (Hoog) 3.264x2.448 pixels		8	35	139
		14	59	231
		29	123	479
M1 (Normaal 1) 2.592x1.944 pixels		11	49	190
		20	87	339
		41	173	671
M2 (Normaal 2) 2.048x1.536 pixels		18	76	295
		32	136	529
		64	269	1.041
M3 (Normaal 3) 1.600x1.200 pixels		29	121	471
		52	217	839
		99	411	1.590
S (Laag) 640x480 pixels		111	460	1.777
		171	711	2.747
		270	1.118	4.317
 (Briefkaart) 1.600x1.200 pixels		52	217	839
W (Breedbeeld) 3.264x1.832 pixels		11	47	183
		18	79	307
		39	166	642

-  Het maken van vloeiende continu-opnamen is mogelijk (p. 85) wanneer de kaart is geformatteerd met de optie Low Level Format.
- Dit is gebaseerd op criteria voor standaardopnamen die door Canon zijn ingesteld. De werkelijke resultaten kunnen per opnamesituatie en gefotografeerd onderwerp verschillen.



Film

: kaart die bij de camera is geleverd

	Aantal opgenomen pixels/Aantal beelden	32MB	SDC-128M	SDC-512MSH	
 Standaard	 640x480 pixels 30 beelden/sec.	14 sec.	1 min. 1 sec.	3 min. 57 sec.	
 Kleur Accent	 640x480 pixels 30 beelden/sec. LP	27 sec.	1 min. 56 sec.	7 min. 30 sec.	
 Kleur Wissel	 320x240 pixels 30 beelden/sec.	38 sec.	2 min. 42 sec.	10 min. 29 sec.	
 Compact	 160x120 pixels 15 beelden/sec.	3 min. 9 sec.	13 min. 2 sec.	50 min. 21 sec.	
 Time Lapse	 640x480 pixels	 *1	7 min. 30 sec.	31 min. 45 sec.	2 uur 3 min. 30 sec.
		 *2	15 min.	1 uur 3 min. 30 sec.	4 uur 7 min.

*1 1 beeld/sec. (opname-interval: 1 sec.)

*2 0,5 beeld/sec. (opname-interval: 2 sec.)





- Maximale lengte van filmclip bij de instelling : 3 min., : 2 uur.
De cijfers geven de maximale continu-opnametijd aan.
- Omdat  wordt afgespeeld met 15 beelden/sec., verschillen de opnametijd en de afspeeltijd.











Gegevenssnelheid en opnameduur van audiorecorder (geschat)

: kaart die bij de camera is geleverd

	Gegevenssnelheid	32MB	SDC-128M	SDC-512MSH
11,025 kHz	22 kB/sec.	23 min. 28 sec.	1 uur 36 min. 59 sec.	6 uur 14 min. 16 sec.
22,050 kHz	44 kB/sec.	11 min. 44 sec.	48 min. 30 sec.	3 uur 7 min. 8 sec.
44,100 kHz	88 kB/sec.	5 min. 52 sec.	24 min. 15 sec.	1 uur 33 min. 34 sec.

Groote beeldgegevens (geschat)

Aantal opgenomen pixels	Compressie		
			
L 3.264x2.448 pixels	3.436 kB	2.060 kB	980 kB
M1 2.592x1.944 pixels	2.503 kB	1.395 kB	695 kB
M2 2.048x1.536 pixels	1.602 kB	893 kB	445 kB
M3 1.600x1.200 pixels	1.002 kB	558 kB	278 kB
S 640x480 pixels	249 kB	150 kB	84 kB
 1.600x1.200 pixels	—	558 kB	—
W 3.264x1.832 pixels	2.601 kB	1.540 kB	736 kB

	Aantal beelden/opgenomen pixels		Bestands- grootte
 Standaard		640x480 pixels, 30 beelden/sec.	1.963 kB/sec.
 Kleur Accent		640x480 pixels, 30 beelden/sec., LP	1.003 kB/sec.
 Kleur Wissel		320x240 pixels, 30 beelden/sec.	703 kB/sec.
 Compact		160x120 pixels, 15 beelden/sec.	131 kB/sec.
 Time Lapse	 *1	640x480 pixels	64 kB/sec.
	 *2		32 kB/sec.

*1 1 beeld/sec. (opname-interval: 1 sec.)

*2 0,5 beeld/sec. (opname-interval: 2 sec.)

SD-geheugenkaart

Aansluiting	Compatibel met de standaard voor SD-geheugenkaarten
Afmetingen	32,0x24,0x2,1 mm
Gewicht	Ongeveer 2 g

MultiMediaCard

Aansluiting	Compatibel met de standaard voor MultiMediaCard
Afmetingen	32,0x24,0x1,4 mm
Gewicht	Ongeveer 1,5 g

Batterij NB-5L

Type	Oplaadbare lithium-ionbatterij
Nominale spanning	3,7 V gelijkstroom
Nominale capaciteit	1.120 mAh
Levensduur	Ongeveer 300 keer
Omgevings-temperatuur	0–40 °C
Afmetingen	32,0x44,9x7,9 mm
Gewicht	Ongeveer 25 g

Batterijlader CB-2LX/CB-2LXE

Nominaal ingangsvermogen	100–240 V wisselstroom (50/60 Hz) 0,085 A (100 V)–0,05 A (240 V)
Nominaal uitgangsvermogen	4,2 V gelijkstroom, 0,7 A
Oplaadtijd	Ongeveer 2 uur 5 minuten
Omgevings-temperatuur	0–40 °C
Afmetingen	57,5x81,6x21,0 mm
Gewicht	Ongeveer 65 g (CB-2LX) Ongeveer 59 g (CB-2LXE) (exclusief netsnoer)

Compacte voedingsadapter CA-DC10

(meegeleverd met optionele voedingsadapterset ACK-DC30)

Nominaal ingangsvermogen	100–240 V wisselstroom (50/60 Hz)
Nominaal uitgangsvermogen	4,3 V gelijkstroom, 1,5 A
Omgevings- temperatuur	0–40 °C
Afmetingen	42,6x104,4x31,4 mm
Gewicht (exclusief netsnoer)	Ongeveer 180 g

Index

A

Aantal beelden	91
Aantal opgenomen pixels.....	49, 75
AE lock	102
AF frame.....	55, 97
AF lock.....	101
Afdrukken.....	22, 174
Afdrukken/Delen, knop	23, 30, 40, 122
AF-hulplicht.....	49, 191
AiAF	97
Audio Recorder	162
Auto ISO shift.....	105
AV-kabel	183

B

Batterij	
Batterijcapaciteit.....	220
Omgaan met.....	206
Opladen	8
Plaatsen.....	9
Beelden downloaden naar een computer	24
Beeldomkeren.....	125
Beeldstabilisatie, functie	79
Bekijken	16, 49
Belichting	90
Belichtingscompensatie	107
Bestandsnummer	57, 128, 174
Beveiligen	164
Briefkaart	77

C

Category	136
Compressie.....	75
Continu-opnamen.....	85

D

Datum/Tijd	12
De klok gebruiken	46
Wereldklok.....	61
Diashow.....	146
DIGITAL-aansluiting.....	22, 26, 38
Digitale Tele-converter	67
Digitale Zoom.....	67
DPOF-afdrukinstellingen	
Afdrukmethode	174
Beelden selecteren	174
DPOF-verzendopties.....	181

F

Film	18
Afspelen	140
Bewerken	142
Opnamen maken	88
Flitsbelichtingsvergrendeling.....	103
Flitser	71
Focus check	95, 132
Focusvergrendeling.....	100
FUNC./SET.....	40, 47

G

Gebruikers Witbalans (aangepaste witbalans)	112
Geheugenkaart	
Formatteren	65
Geschatte capaciteiten.....	221
Omgaan met.....	210
Plaatsen	9
Geluids memo.....	160
Groothoek.....	66
Grootte beeldgegevens (geschat)	223

- H**
- HF-DC1 213
 - Histogram 59
- I**
- Indexweergave 131
 - Interfacekabel..... 24
 - ISO waarde 104
- J**
- Jump (Beeld zoeken)..... 134
- K**
- Klokdisplay..... 46
- L**
- Lampje..... 45
 - LCD-scherm
 - Het LCD-scherm gebruiken..... 54
 - Informatie over de opname 55
 - LCD snel helder 60
 - Nachtscherm..... 60
 - Weergavegegevens..... 57
 - Lichtmeting..... 108
 - Lijst met berichten 197
- M**
- Maak folder 126
 - Macro 72
 - Menu
 - FUNC., menu 47, 49
 - Instellen, menu..... 51, 53
 - Keuze, menu..... 48, 50
 - Menu's en instellingen 47, 48
 - MENU, knop..... 48
 - Mijn camera, menu 53
 - Opname, menu 49
 - Print, menu 48
 - Mijn camera, menu..... 53
 - Mijn camera-instellingen..... 184
 - Modusschakelaar 14, 40
 - Mute 51
 - My Colors 114, 155
- O**
- ON/OFF-knop 14, 40
 - Onderhoud..... 215
 - Oneindig 72
 - Ontspanknop 40
 - Half ingedrukt..... 15
 - Volledig ingedrukt 15
 - Opnamemodus
 - Beschikbare functies 230
 - Film 88
 - Handmatig 84
 - Modus Speciale opnamen 81
 - Stitch Hulp 93
 - Opnamen maken..... 14
 - Overgangseffecten..... 145
- P**
- Polsriem 11
 - Problemen oplossen..... 187
- R**
- Raster..... 124
 - Reset alle..... 64
 - Rode-Ogen Corr..... 151
 - Rode-ogenreductie..... 86
 - Roteren..... 144
- S**
- Scherpstellen
 - AF lock 101
 - Vergrendeling 100
 - Slow sync, functie 87
 - Spaarstand 45, 51

Spotmetingskader	55, 108
Stitch Hulp	93
Systeemvereisten	24

T

Taal	13
Teelens	66
Tijdzone	61
Touch Control Dial	41

U

Uitsnede	124
----------------	-----

V

Veiligheidszoom	68
Veranderen	158
Vergroten	130
Verplaats	29
Videosysteem	183
Vloeiende continu-opname	85
Voedingsadapterset ACK-DC30	212

W

Weergaveknop	13, 40, 43
Toewijzen	172
Weergeven	17
Wissen	
Afzonderlijke beelden	21
Alle beelden	172
Select. Reeks	170
Witbalans	111

Z

Zelfontspanner	73
Zoom	66







Afwijzing van aansprakelijkheid









- Hoewel ernaar is gestreefd de informatie in deze handleiding volledig en accuraat weer te geven, kan geen aansprakelijkheid worden aanvaard voor mogelijke fouten of weglatingen.
- Canon behoudt zich het recht voor de specificaties van de hierin beschreven hardware en software te allen tijde zonder voorafgaande kennisgeving te wijzigen.
- Geen enkel gedeelte van deze gebruikershandleiding mag worden gereproduceerd, overgedragen, overgeschreven, in een opslagsysteem worden bewaard of in een andere taal worden vertaald zonder voorafgaande schriftelijke toestemming van Canon.
- Canon biedt geen garantie voor schade die het gevolg is van beschadigde of verloren gegevens door verkeerd gebruik of het niet naar behoren functioneren van de camera, de software, de SD-geheugenkaarten (SD-kaarten), pc's, randapparatuur of het gebruik van SD-kaarten van andere fabrikanten dan Canon.

Informatie over handelsmerken

- Microsoft, Windows Vista en het Windows Vista-logo zijn handelsmerken of geregistreerde handelsmerken van Microsoft Corporation in de VS en/of andere landen.
- Macintosh, het Mac-logo, QuickTime en het QuickTime-logo zijn handelsmerken van Apple Inc., gedeponeerd in de VS en andere landen.
- Het SDHC-logo is een handelsmerk.

Functies beschikbaar in elke opnamemodus

Functie								
			Lange sluitertijd					
Belichtingscompensatie (p. 107)		○	–	○	–	○	–	○
Lange sluitertijd (p. 109)		–	○	–	–	–	–	–
ISO waarde (p. 104)	Automatisch	○	–	○	○	○	○	○
	Hoge ISO Automatisch	○	–	○	–	–	○	–
	ISO 80/100/200/400/800/1600	○	○	○	–	–	–	–
Witbalans (p. 111)	Automatisch	○	○	○	○	○	○	○
	Auto, Dag Licht, Bewolkt, Lamplicht, TL licht, TL licht H, Custom	○	○	○	–	○	–	–
Transport mode (pags. 73, 85)	Enkelbeeld	○	○	○	○	○	○	○
	Continu	○	○	○	–	–	–	○
	Zelfontspanner (2 sec. 10 sec.)	○	○	○	○	○	○	○
	Custom timer	○	○	○	–	–	○	○
My Colors (p. 114)		○	○	○	–	○	–	–
Lichtmeting- systeem (p. 108)	Deelmeting	○	○	○	○	○	○	○
	Gem. centrum meeting	○	–	○	–	–	–	–
	Spot	○	–	○	–	–	–	–
Opgenomen pixels (foto's) (p. 75)		○	○	○*1	○	○*1	○	○
Compressie (foto's) wijzigen (p. 76)		○	○	○	○	○	○	○
Opn. Pixels/ Framerate (Films) (p. 91)	640x480, 30 fps	–	–	–	–	–	–	–
	640x480, 30 fps LP	–	–	–	–	–	–	–
	320x240, 30 fps	–	–	–	–	–	–	–
	160x120, 15 fps	–	–	–	–	–	–	–
AE/FE lock (pags. 102, 103)		○	–	○	–	–	–	–
AE lock, Belichting (films) (p. 102)		–	–	–	–	–	–	–
AF lock (p. 101)		○	○	○	–	–	–	–
Opnamezone (p. 72)	Normaal	○	○	–	○	○	○	○
	Macro	○	○	○	○	○	○	○
	Oneindig	○	○	–	○	○	–	○
Flitser (p. 71)	Automatisch	○	–	–	○	–	○	○
	Aan	○	○	–	○	○	–	○
	Uit	○	○	○	○	○	○	○
Instelling LCD- scherm (p. 54)	LCD-scherm (geen informatie)	○	○	○	–	–	○	○
	LCD-scherm (informatieweergave)	○	○	○	○	○	○	○

Functie								
			Lange sluitser					
AF Frame (p. 97)	Gezicht det.	○	○	○	○	–	○	○
	AiAF (9 punt)	○	○	○	○	–	○	○
	Centrum	○	○	○	○	○	○	○
AF kader afm. (p. 99)		○	○	–	–	–	–	–
Digitale Zoom	Standaard (p. 67)	○	○	○*3	–	–	○	○
	Digitale Tele-converter (p. 69)	○	○	–	–	–	○	○
Slow sync (p. 87)		○	○*3	–	–	○	–	–
Rode ogen (p. 86)		○	○	–	○	○	○	○
Zelfontspanner (Custom) (p. 73)		○	○	○	–	–	○	○
Auto ISO shift (p. 105)	Knop Auto/ 	○	–	○	–	–	○	–
	Uit	○	○	○	○	○	○	○
AF-hulplicht (p. 49)		○	○	○	○	○	○	○
Rec. bekijken (p. 95)		○	○	○	○	○	○	○
terugkijken (p. 132)	Uit	○	○	○	○	–	○	○
	Details/Focus check	○	○	○	○	–	○	○
Orig. Opslaan (p. 120)		–	–	–	○	–	–	–
Auto Category (p. 121)		○	○	○	○	○	○	○
Disp. Sjabloon (p. 124)	Raster	○	○	○	○	–	○	○
	Uitsnede/Beide	○	○	○	○	–	○	○
IS modus (p. 79)	Continu	○	○	○	○	○	○	○
	Opname/Pan	○	○	○	○	○	○	○
Datum stempel (p. 78)		○	○	–	○	–	○	○
Instellen  knop (p. 122)		○	○	○	○	○	○	○

○ : De beschikbare instelling of optimale waarde wordt automatisch geselecteerd door de camera. In de regel is met 'Stitch Hulp' enkel het eerste beeld beschikbaar.

– : Niet beschikbaar.

 (Grijs vak): de instellingen blijven behouden, zelfs wanneer de voeding van de camera wordt uitgeschakeld.

*1 Briefkaart met ingesloten datum en Breedbeeld zijn niet beschikbaar.

*2 Opnamesnelheid tijdens het maken van opnamen: 1 beeld/sec. (opname-interval: 1 sec.) / 0,5 beeld/sec. (opname-interval: 2 sec.). Opnamesnelheid bij het afspelen: 15 beelden/sec.

*3 Altijd ingesteld op [Aan].

*4 Alleen beschikbaar wanneer de flitser is ingesteld op [Aan].



Canon