

NEDERLANDS

Canon

DIGITAL
IXUS 85 IS

Gebruikershandleiding



Aan de slag

pag. 7

Lees de veiligheidsvoorschriften zorgvuldig door [\(pag. 192-199\)](#).

DiG!C III



Exif Print



De inhoud van het pakket controleren

In de verpakking vindt u de volgende items. Als er iets ontbreekt, kunt u contact opnemen met de winkel waarbij u het product hebt gekocht.

1 Camera



**2 Batterij NB-6L
(met kapje)**



**3 Batterijlader
CB-2LY/CB-2LYE**



**4 Geheugenkaart
(32 MB)**



**5 Interfacekabel
IFC-400PCU**

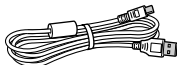

**6 AV-kabel
AVC-DC400**



7 Polsriem WS-DC2





**8 Cd Canon Digital
Camera Solution Disk**



**9 Boekje Overeenkomst
Europees Garantie
Systeem (EWS)**



10 Gebruikershandleidingen

-  Introductiehandleiding
-  Cd Canon Digital Camera Manuals Disk
- Brochure "Gebruik van Canon-accessoires wordt aanbevolen"

Mogelijk presteert de camera niet optimaal met de meegeleverde geheugenkaart.

Aan de slag!

Deze handleiding bestaat uit de volgende twee delen.

Eerst...

Aan de slag

pag. 7

In dit gedeelte wordt uitgelegd hoe u de camera voorbereidt voor gebruik en hoe de basisfuncties voor het maken, bekijken en afdrukken van opnamen werken. Zorg er eerst voor dat u vertrouwd raakt met de camera en de basishandelingen.

Daarna...

Meer informatie

pag. 37

Als u de basishandelingen onder de knie hebt, kunt u met behulp van de vele functies van de camera foto's maken die een grotere uitdaging vormen. In dit gedeelte worden details over het gebruik van iedere functie beschreven, waaronder het aansluiten van de camera op een televisie om opnamen te bekijken.



De handleidingen in PDF-indeling staan op de meegeleverde cd-rom.

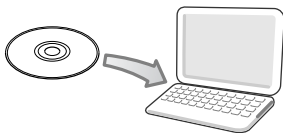

Om de handleidingen in PDF-indeling te kunnen bekijken hebt u Adobe Reader nodig.
<http://www.adobe.com>

Inhoudsopgave





Onderwerpen die zijn gemarkeerd met een ☆, bevatten een overzicht van camerafuncties of procedures.

Lees de volgende tekst aandachtig door 6

Aan de slag 7

Vorbereidingen	8
Foto's maken ( modus Auto)	14
Opnamen bekijken	16
Opnamen wissen	17
Afdrukken	18
De datum opnemen in de opnamegegevens	20
Films opnemen ( standaardmodus)	22
Films bekijken	24
Downloaden van opnamen naar een computer	25
Systemschema	32

Meer informatie 37

Overzicht van de onderdelen	38
De modusschakelaar gebruiken	41
Lampjes	42
Basishandelingen	44
☆ Menu's en instellingen	44
☆ De informatie op het LCD-scherm en in de menu's	46
Het LCD-scherm gebruiken	56
Veelgebruikte opnamefuncties	58
  Opnamen maken met de functie voor optische zoom	58
De Digitale Zoom/Digitale Tele-converter gebruiken	58
Vergrote close-ups maken (Digitale Macro)	61
 De flitser gebruiken	62
  Close-ups/Oneindige opnamen maken	62
 De zelfontspanner gebruiken	64
De resolutie wijzigen (foto's)	66
De compressie wijzigen (foto's)	67
De functie Image Stabilizer (beeldstabilisatie) instellen	68
 De ISO-waarde aanpassen	69

Verschillende opnamemethoden	71
Opnamen maken in modi voor speciale omstandigheden . . .	71
Opnamen maken in de modus Handmatig	74
 Continu-opnamen	74
De flitser instellen	75
 Filmopnamen maken	77
Panoramaopnamen maken (Stitch Hulp)	82
Scherpstelling en gezichtsuitdrukkingen controleren (Focus check)	84
Verschillende modi voor scherpstellen gebruiken	87
Het gezicht selecteren dat u wilt scherpstellen (Gezicht selecteren en volgen)	90
Opnamen maken van onderwerpen waarop moeilijk kan worden scherpgesteld (scherpstelvergrendeling, AF lock)	92
De belichting vergrendelen (AE lock)	93
De flitsbelichting vergrendelen (FE lock).	94
De belichtingscompensatie aanpassen.	95
Verschillende methoden voor lichtmeting gebruiken.	96
De sluitertijd instellen (Lange sluitertijd)	97
De kleurtoon aanpassen (Wit Balans).	98
Opnamen maken in een My Colors-modus.	101
Kleuren wijzigen	103
Displaysjablonen instellen.	108
Opnamen automatisch in categorieën indelen (Auto Category)	109
 Instellingen toekennen aan de knop Afdrukken/Delen	110
Afspelen/wissen	112
 Opnamen vergroot weergeven	112
 Negen opnamen tegelijk weergeven (Indexweergave)	113
Scherpstelling en gezichtsuitdrukkingen controleren (Focus check)	114
 Naar opnamen springen	116
Opnamen indelen in categorieën (My Category)	118
Een deel van een opname bijsnijden	121
Films bekijken	123
Films bewerken.	125
Opnamen draaien op het display	127
Weergeven met overgangseffecten	128
Automatisch afspelen (Dia Shows).	129
De functie Rode-Ogen Corr.	134

Effecten toepassen met de functie My Colors	138
Het formaat van opnamen wijzigen	140
Geluidsmemo's aan opnamen toevoegen	142
Alleen geluid opnemen (Audio Recorder)	144
Opnamen beveiligen	145
Opnamen wissen	149
Afdruk-/verzendinginstellingen	154
De DPOF-afdrukinstellingen instellen	154
De DPOF-verzendinginstellingen instellen	161
De camera configureren	163
De spaarstand instellen	163
De wereldklok instellen	164
Geheugenkaarten formatteren	166
Bestandsnummering opnieuw instellen	168
Een doelmap maken voor opnamen (Folder)	170
De functie Beeldomkeren instellen	172
Standaardinstellingen herstellen	173
Aansluiten op een televisie	174
Opnamen maken/weergeven via een televisie	174
De camera aanpassen (Instellingen voor Mijn camera)	175
Instellingen voor Mijn Camera wijzigen	175
Instellingen voor Mijn camera vastleggen	176
Problemen oplossen	178
Overzicht van berichten	188
Bijlagen	192
Veiligheidsvoorschriften	192
Voorzorgsmaatregelen	196
De oplaadbare lithiumbatterij recyclen	200
Een voedingsadapterset gebruiken (afzonderlijk verkrijgbaar)	202
Een op een flitschoen gemonteerde flitser gebruiken (afzonderlijk verkrijgbaar)	203
Onderhoud van de camera	205
Specificaties	206
Index	216
☆ Beschikbare functies per opnamemodus	220

Deze handleiding

■ Symbolen in deze handleiding

64

De zelfontspanner gebruiken

Beschikbare opnamemodi >> pag. 220

U kunt de timer en het aantal opnamen dat u wilt maken van tevoren instellen.

10 sec. zelfontspanner: met deze optie wordt 10 seconden na het indrukken van de ontspanknop een opname gemaakt.

- 2 seconden voordat de foto genomen wordt, gaat het lampje van de zelfontspanner sneller knipperen en hoort u een versnelde pieptoon.

2 sec. zelfontspanner: met deze optie wordt 2 seconden na het indrukken van de ontspanknop een opname gemaakt.

- Als u de ontspanknop indrukt, produceert de zelfontspanner een snelle pieptoon*. Het lampje van de zelfontspanner knippert en na twee seconden wordt de sluitser ontgrendeld.

Custom timer: u kunt de vertraging (0-10, 15, 20, 30 sec.) en het aantal opnamen (1-10) wijzigen.

- Als [Vertraging] is ingesteld op twee of meer seconden, hoort u de zelfontspanner twee seconden voordat de sluitser wordt ontgrendeld snel piepen*. Als [Beelden] een hogere waarde heeft dan 1, hoort u de pieptoon alleen voor de eerste opname.

* Dit is afhankelijk van de instellingen voor Mijn camera (pag. 175).

Positie modusschakelaar
Opname (📷)/Film (🎞️)/
Weergave (▶️)

Sommige functies zijn mogelijk niet beschikbaar in bepaalde opnamemodi. Als niets van die strekking wordt vermeld, kan de functie in alle modi worden gebruikt.



: Met dit symbool worden situaties aangegeven die de werking van de camera kunnen beïnvloeden.



: Met dit symbool worden onderwerpen aangegeven die een aanvulling vormen op de basisprocedures.

De uitleg in deze handleiding is gebaseerd op de standaardinstellingen van de camera ten tijde van aankoop.

Specificaties kunnen zonder voorafgaande kennisgeving worden gewijzigd. Hierdoor kunnen de illustraties en schermafbeeldingen in deze handleiding afwijken van de werkelijke camera.



U kunt SD-geheugenkaarten, SDHC-geheugenkaarten (SD High Capacity), MultiMediaCards, MMCplus-kaarten en HC MMCplus-kaarten in deze camera gebruiken. In deze handleiding worden al deze kaarten aangeduid als geheugenkaart.

Lees de volgende tekst aandachtig door

Proefopnamen

Wij raden u aan eerst verschillende proefopnamen te maken om te controleren of de camera werkt en of u de camera juist bedient voordat u belangrijke onderwerpen fotografeert.

Canon Inc., dochterondernemingen van Canon en andere aangesloten bedrijven en distributeurs zijn niet aansprakelijk voor welke gevolgschade dan ook die voortvloeit uit enige fout in de werking van een camera of accessoire, inclusief geheugenkaarten, die ertoe leidt dat een opname niet kan worden gemaakt of niet door apparaten kan worden gelezen.

Schending van het auteursrecht

Digitale camera's van Canon zijn bedoeld voor persoonlijk gebruik en mogen nooit worden gebruikt op een wijze die inbreuk doet op of strijdig is met internationale of binnenlandse wetten en bepalingen op het gebied van auteursrecht. In sommige gevallen kan het kopiëren van beelden van voorstellingen, tentoonstellingen of commerciële eigendommen met behulp van een camera of ander apparaat in strijd zijn met het auteursrecht of andere wettelijke bepalingen, ook al is de opname gemaakt voor persoonlijk gebruik.

Garantiebeperkingen

Raadpleeg het bij de camera geleverde Boekje Overeenkomst Europees Garantie Systeem (EWS) van Canon voor meer informatie over de garantie op de camera.

U kunt het boekje Overeenkomst Europees Garantie Systeem (EWS) ook raadplegen voor contactinformatie voor de Canon Klantenservice.

Temperatuur van de camerabehuizing

Als u de camera een lange tijd continu gebruikt, kan de camerabehuizing warm worden. Houd hier rekening mee en wees voorzichtig als u de camera lang gebruikt.

Het LCD-scherm

Het LCD-scherm is gefabriceerd met extreem hoge precisietechnieken. Meer dan 99,99% van de pixels voldoet aan de specificaties. Minder dan 0,01% van de pixels kan soms weigeren of als zwarte of rode puntjes worden weergegeven. Dit heeft geen invloed op de opname en duidt niet op een defect.

Video-indeling

Stel het videosysteem van uw land in op de camera voordat u de camera aansluit op een televisie.

De taal instellen

Zie *De taal van het display instellen* (pag. 13) voor het wijzigen van de taalinstelling.

Aan de slag

- **Vorbereidingen**
- **Foto's maken**
- **Opnamen bekijken**
- **Opnamen wissen**
- **Afdrukken**
- **De datum opnemen in de opnamegegevens**
- **Films opnemen**
- **Films bekijken**
- **Downloaden van opnamen naar een computer**
- **Systeemschema**

Voorbereidingen

De batterij opladen

1. Plaats de batterij in de batterijlader.

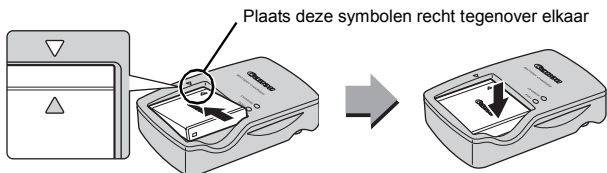

2. Steek de stekker van de batterijlader (CB-2LY) in een stopcontact of sluit het netsnoer aan op de batterijlader (CB-2LYE) en steek de stekker in het stopcontact.

- Het model en type van de batterijlader kunnen per land verschillen.

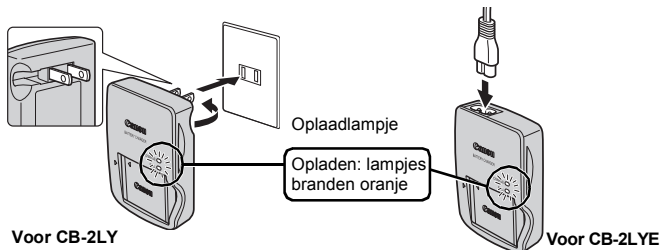

3. Verwijder de batterij nadat het opladen is voltooid.

- Het opladen van de batterij neemt iets minder dan twee uur in beslag.

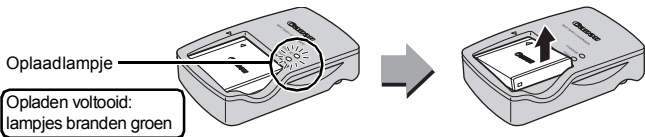



Als u de levensduur van de batterij wilt waarborgen, moet u de batterij nooit langer dan 24 uur opladen.

De batterij en geheugenkaart plaatsen

1. Schuif het klepje naar voren (①) en open het (②).



2. Plaats de batterij.

- De batterij klikt vast.

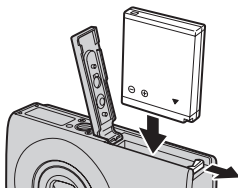

3. Schuif de geheugenkaart in de camera totdat u een klik hoort.

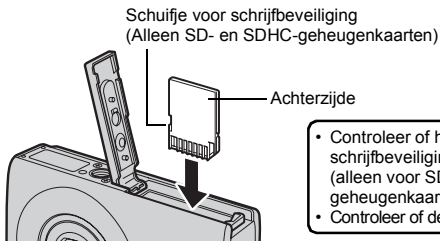

- Controleer of het schuifje voor schrijfbeveiliging ontgrendeld is (alleen voor SD- en SDHC-geheugenkaarten).
- Controleer of de kaart juist geplaatst is.



Zorg ervoor dat de geheugenkaart in de juiste richting in de camera wordt geplaatst. Als u de kaart achterstevoren plaatst, kan de camera de geheugenkaart niet herkennen of niet correct functioneren.

4. Sluit het klepje (3, 4).

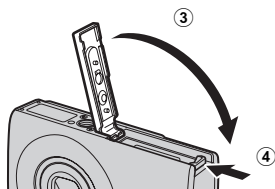

De batterij verwijderen

Druk de batterijvergrendeling in de richting van de pijl (1) en trek de batterij naar buiten (2).

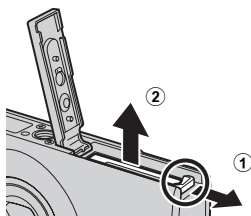

De geheugenkaart verwijderen

Druk op de geheugenkaart met uw vinger of met of het rondje aan de polsriem in de camera totdat u een klik hoort. Laat de kaart vervolgens los.

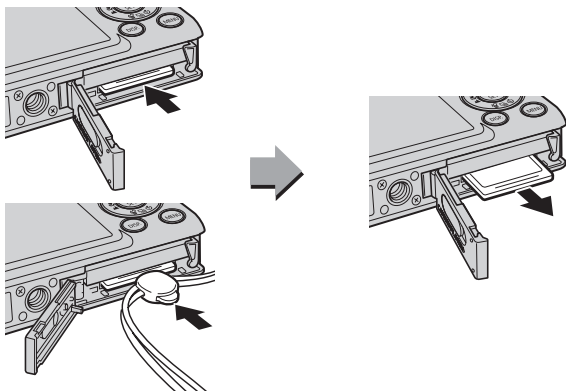

De polsriem bevestigen

Gebruik de polsriem wanneer u de camera gebruikt om te voorkomen dat u de camera laat vallen.

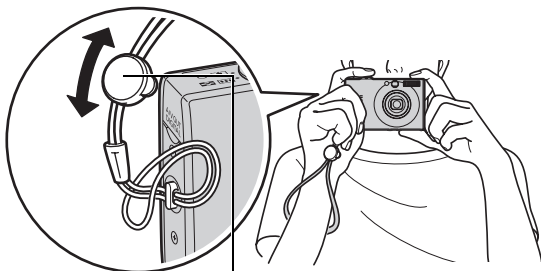

Rondje

U kunt het rondje aan de polsriem verschuiven. U kunt het rondje gebruiken om het klepje van de uitgang te openen bij het plaatsen of verwijderen van een geheugenkaart.

Het klepje van de uitgang openen

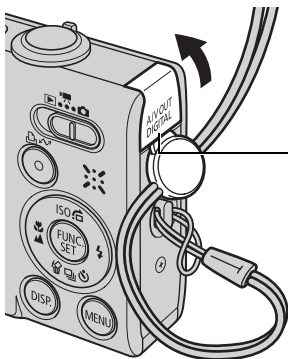

Steek uw nagel of het rondje aan de polsriem onder de onderrand van het klepje van de uitgang om het klepje te openen.

De datum en tijd instellen

Het menu Datum/Tijd verschijnt als u de camera voor het eerst aanzet.

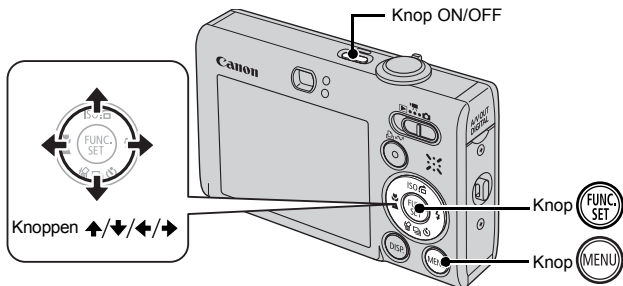

1. Druk op de knop ON/OFF.
2. Selecteer de maand, de datum, het jaar, de tijd en de weergavevolgorde.
 1. Gebruik de knop ← of → om een categorie te selecteren.
 2. Gebruik de knop ↑ of ↓ om een waarde in te stellen.



3. Druk op de knop .

Een vooraf ingestelde datum of tijd wijzigen

Gebruik de volgende procedures om het venster Datum/Tijd te openen, en voer vervolgens stap 2 en 3 hierboven uit.

1. Druk op de knop .
2. Gebruik de knop ← of → om het menu (Instellen) te selecteren
3. Gebruik de knop ↑ of ↓ om [Datum/Tijd] te selecteren.
4. Druk op de knop .





- Instellingen als de datum en tijd worden bewaard dankzij de oplaadbare lithiumbatterij die in de camera is ingebouwd. Plaats een opgeladen batterij in de camera. Als u de afzonderlijk verkrijgbare voedingsadapterset ACK-DC40 gebruikt, neemt het opladen van de batterij ongeveer vier uur in beslag. De batterij wordt ook opgeladen wanneer de camera is uitgeschakeld.
- Als u de hoofdbatterij verwijdert, kunnen de instellingen voor datum en tijd na ongeveer drie weken verloren gaan. Stel in dat geval de datum en tijd opnieuw in.

De taal van het display instellen

U kunt de taal wijzigen waarin de menu's en berichten op het LCD-scherm worden weergegeven.

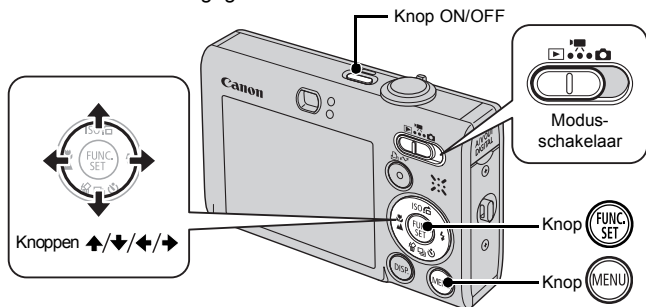

1. Druk op de knop ON/OFF.
2. Zet de modusschakelaar op (Weergeven).
3. Houd de knop ingedrukt en druk op de knop .
4. Gebruik de knop , , of om een taal te selecteren.
5. Druk op de knop .

Foto's maken (📷 modus Auto)

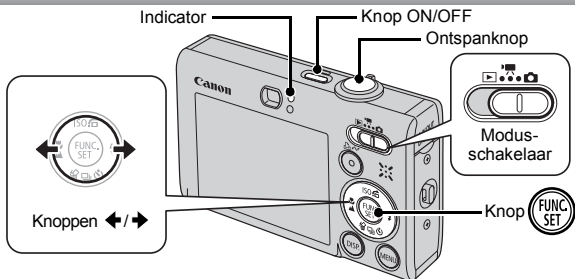

1. Druk op de knop ON/OFF.

- Het opstartgeluid klinkt en het opstartscherm wordt weergegeven op het LCD-scherm.
- Wanneer u de knop ON/OFF nogmaals indrukt, wordt de camera uitgeschakeld.

2. Selecteer een opnamemodus.

1. Zet de modusschakelaar op 📷 (Opnamen maken).
2. Druk op de knop .
3. Gebruik de knop  of  om  te selecteren.
4. Druk op de knop .



3. Richt de camera op het onderwerp.

Camerabewegingen voorkomen

Houd uw armen strak tegen uw lichaam en houd de camera goed vast aan de zijanten. U kunt camerabewegingen ook voorkomen door een statief te gebruiken.

 Draag de polsriem tijdens het gebruik om te voorkomen dat u de camera laat vallen.



Polsriem

4. Druk de ontspanknop licht in (tot halverwege) om scherp te stellen.

- Wanneer de camera wordt scherpgesteld, laat deze tweemaal een piepgeluid horen en branden de lampjes groen (oranje wanneer er wordt geflitst).

5. Druk, zonder iets te veranderen, de ontspanknop helemaal in om een opname te maken.

- Het sluitergeluid klinkt en het beeld wordt vastgelegd.
- Opgenomen beelden worden ongeveer 2 seconden weergegeven op het LCD-scherm (Opname bekijken). U kunt tijdens de weergave opnamen maken.
- Als u de ontspanknop na een opname ingedrukt houdt, blijft het beeld op het scherm staan.
- Het lampje knippert groen en het bestand wordt opgeslagen op de geheugenkaart.

Scherpe opnamen maken

De scherpstelling wordt automatisch ingesteld wanneer de ontspanknop half wordt ingedrukt*.

* De ontspanknop kan in twee fasen worden bediend. Wanneer de knop tot de eerste fase wordt ingedrukt, is er sprake van "half indrukken".

Goed

Half indrukken om camera scherp te stellen

Vorbereidingen voor opname voltooid: lampje brandt groen (oranje wanneer er wordt geflitst)

Volledig indrukken

Opname: lampje knippert groen

Op het LCD-scherm worden groene AF-kaders weergegeven op de scherpgestelde punten.

✗ Fout

Alleen volledig indrukken

Mute-instelling

Door op de knop **DISP.** te drukken terwijl u de camera inschakelt, worden alle camerageluiden behalve de waarschuwingsgeluiden uitgeschakeld. Deze instelling kan worden gewijzigd door de optie  [mute] in het menu (Instellen) aan te passen.

Opnamen bekijken

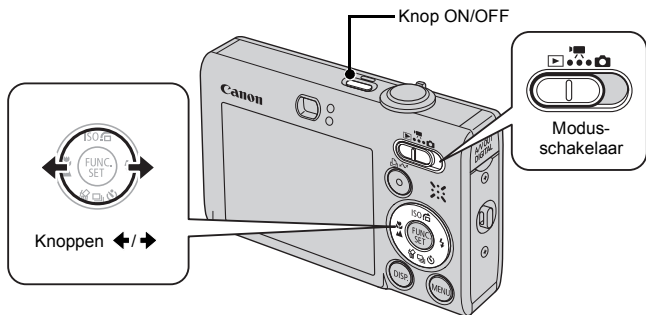

1. Druk op de knop ON/OFF.

2. Zet de modusschakelaar op  (Weergeven).

3. Gebruik de knop \leftarrow of \rightarrow om de opname weer te geven die u wilt bekijken.

- Met de knop \leftarrow gaat u naar de vorige opname en met \rightarrow gaat u naar de volgende opname.
- U kunt de opnamen sneller bekijken als u de knop ingedrukt houdt. De beelden zijn dan minder scherp.



- Door [Ga verder] in te stellen op [Laatst gez]* of [Laatste f.] in het menu  (Afspelen) kunt u bepalen welke opname in de weergavemodus wordt weergegeven (* Standaardinstelling). Met de optie [Laatste f.] wordt de opname die u als laatste hebt bekeken weergegeven (Weergave hervatten).
- Voer de onderstaande procedure uit als u het laatste beeld wilt weergegeven, ongeacht de instelling bij [Ga verder].
 - Een opname maken
 - Een andere geheugenkaart plaatsen
 - Een beeld op de geheugenkaart bewerken op een computer

Opnamen wissen

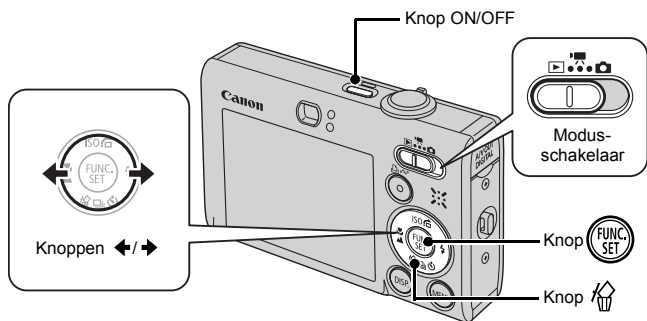

1. Druk op de knop ON/OFF.
2. Zet de modus-schakelaar op (Weergeven).
3. Druk op de knop \leftarrow of \rightarrow om de opname te selecteren die u wilt wissen en druk vervolgens op de knop .
4. Controleer of [Wissen] is geselecteerd en druk op de knop .
 - Als u het wissen wilt annuleren, selecteert u [Stop].



Let erop dat gewisse opnamen niet kunnen worden hersteld. Denk goed na voordat u opnamen wist.

Afdrukken

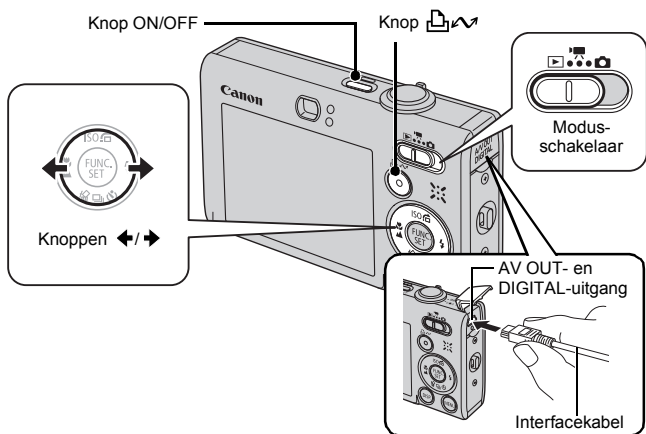

1. Sluit de camera aan op een Direct Print-compatibele printer.

- Steek uw nagel of het rondje aan de polsriem onder de onderrand van het aansluitingenklepje van de camera om het klepje te openen en plaats de interfacekabel correct in de aansluiting.
- Zie de gebruikershandleiding van de printer voor aansluitinstructies.
- U kunt de foto's ook afdrukken op printers van een ander merk dan Canon die PictBridge-compatibel zijn. Zie de *Gebruikershandleiding voor Direct Print* voor meer informatie.

2. Zet de printer aan.

3. Stel de modusschakelaar van de camera in op (Weergeven) en schakel de camera in.

- De knop  brandt blauw.

4. Gebruik de knop of om de opname te selecteren die u wilt afdrukken en druk vervolgens op de knop .

- De knop  gaat blauw knipperen en het afdrukken begint.
- Als u klaar bent met afdrukken, schakelt u de camera en de printer uit en verwijdert u de interfacekabel.

Afdrukken via een afdruklijst



U kunt opnamen in een handomdraai rechtstreeks aan een afdruklijst toevoegen door direct na het maken of tijdens het weergeven ervan te drukken op de knop . U kunt de opnamen dan afdrukken via de afdruklijst wanneer u de camera op een printer aansluit.

Opnamen toevoegen aan een afdruklijst

1. Druk op de knop (alleen beelden).

2. Voeg deze toe aan de afdruklijst.

1. Druk op de knop  of  om het aantal af te drukken exemplaren in te stellen.
2. Gebruik de knop  of  om [Toevoegen] te selecteren.
3. Druk op de knop .

- U verwijdert een opname uit de afdruklijst door nogmaals op de knop  te drukken, [Stop] te selecteren met de knop  of  en vervolgens te drukken op de knop **FUNC./SET**.

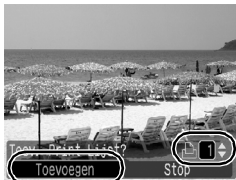

Opnamen in een afdruklijst afdrukken

Voor de onderstaande instructies is gebruik gemaakt van een printer uit de Canon SELPHY ES- of SELPHY CP-serie.

1. Sluit de camera aan op de printer.

2. Druk de opnamen af.

1. Gebruik de knop  of  om [Print nu] te selecteren.
 - Gebruik de knop  of  om de opnamen die u aan de afdruklijst hebt toegevoegd te bevestigen.

2. Druk op de knop .

- Het afdrukken wordt gestart.
- Wanneer het afdrukken wordt onderbroken en weer wordt hervat, wordt de volgende opname in de wachtrij afgedrukt.

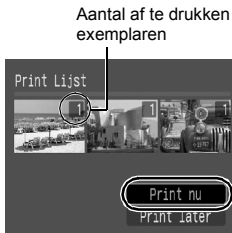

De datum opnemen in de opnamegegevens

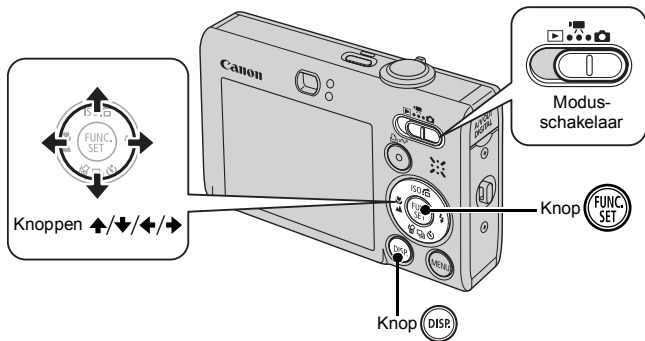

In dit gedeelte komt aan de orde hoe u bij de opname datumgegevens in beelden kunt opnemen (Datum stempel).



- Wanneer de datumstempel eenmaal in de opnamegegevens is opgenomen, kan deze niet meer worden verwijderd. Zorg ervoor dat de datum en de tijd van de camera vooraf zijn ingesteld (pag. 12).
- De opgenomen pixels zijn vastgesteld op 2M (1600 x 1200) en de compressie is vastgesteld op  (Fijn) (de juiste instelling voor afdrukken op L-formaat of afdrukken op briefkaartformaat).

1. Selecteer een opnamemodus.



1. Zet de modusschakelaar op  (Opnamen maken).



2. Druk op de knop .

3. Gebruik de knop  of  om  (Auto) te selecteren.

- U kunt andere opnamemodi dan  (Digitale Macro),  (Stitch Hulp) en  (ISO3200) selecteren.

2. Selecteer [Datum stempel].

1. Gebruik de knop  of  om  te selecteren.

2. Gebruik de knop  of  om  te selecteren.

- Het gebied dat niet wordt afgedrukt, wordt grijs weergegeven.
- Druk op de knop **DISP.** en gebruik de knop  of  om [Datum/Tijd] te selecteren.



U kunt op de volgende manieren de datum afdrucken op opnamen zonder ingesloten datumstempels.

- **Gebruik de DPOF-functie (Digital Print Order Format) van de camera.**
Stel de optie [Datum] in op [Aan] in [Print instellingen] in het menu  (Print).
- **Sluit de camera aan op een printer en druk de datum af op de beelden.**
Zie de *Gebruikershandleiding voor Direct Print*.
- **Plaats een geheugenkaart in de printer en druk de datum af op de opnamen.**
Zie de gebruikershandleiding van de printer.
- **Gebruik de meegeleverde software.**
Zie de *Startershandleiding*.

Films opnemen (standaardmodus)

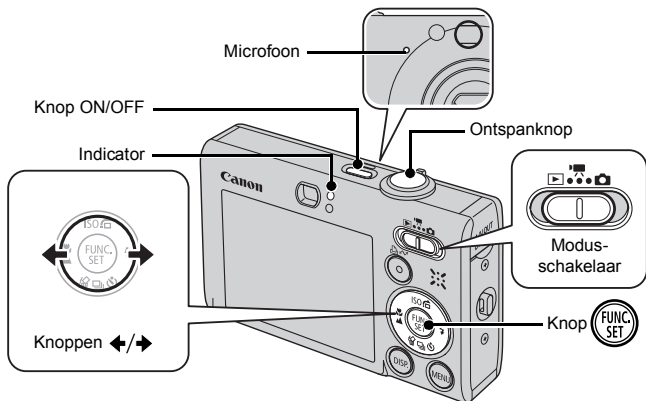

1. Druk op de knop ON/OFF.
2. Selecteer een opnamemodus.

1. Zet de modusschakelaar op  (Film).
2. Druk op de knop .
3. Gebruik de knop  of  om  (Standaard) te selecteren.
4. Druk op de knop .

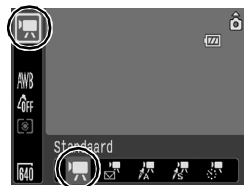

3. Richt de camera op het onderwerp.



- Raak tijdens het opnemen de microfoon niet aan.
- Gebruik behalve de ontspanknop geen andere knoppen. Het geluid van andere knoppen wordt met de film opgenomen.

4. Druk de ontspanknop licht in (tot halverwege) om scherp te stellen.

- Er klinkt tweemaal een piepgeluid en het lampje brandt groen wanneer de camera wordt scherpgesteld.
- De belichting, scherpstelling en witbalans worden automatisch ingesteld als de knop half wordt ingedrukt.



5. Druk, zonder nog iets te wijzigen, de ontspanknop helemaal in om een opname te maken.

- De opname wordt gestart.
- Tijdens het opnemen wordt de verstreken opnametijd en [●REC.] weergegeven op het LCD-scherm.

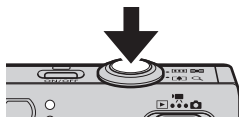

Verstreken tijd

6. Druk de ontspanknop opnieuw volledig in om de opname te beëindigen.

- Het lampje knippert groen en de gegevens worden op de geheugenkaart opgeslagen.
- Het opnemen stopt automatisch zodra de maximale opnametijd verstreken is of wanneer het ingebouwde geheugen of de geheugenkaart vol is.

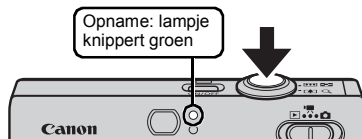

Films bekijken

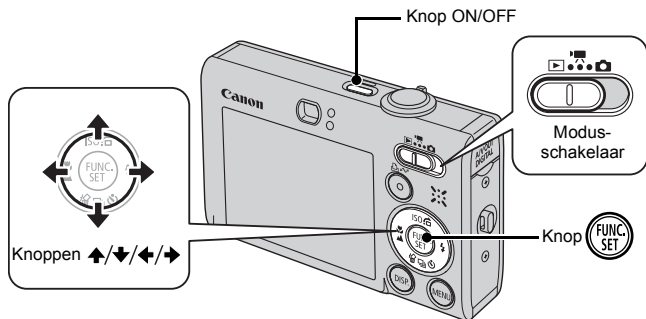

1. Druk op de knop ON/OFF.
2. Zet de modusschakelaar op (Weergeven).
3. Gebruik de knop of om een film af te spelen

en druk vervolgens op de knop .

- Opnamen met het pictogram zijn films.



4. Druk op de knop of om (Afspelen) te selecteren

en druk vervolgens op de knop .

- De film wordt afgespeeld.
- Als u tijdens het afspelen op de knop **FUNC./SET** drukt, kunt u de film pauzeren en opnieuw starten.
- U kunt het afspeelvolume aanpassen met de knop of .



Downloaden van opnamen naar een computer

U wordt aangeraden de bijgeleverde software te gebruiken om opnamen over te brengen naar de computer.

Benodigheden

- Camera en computer
- De cd Canon Digital Camera Solution Disk die bij de camera wordt geleverd
- De interfacekabel die bij de camera wordt geleverd

Stysteemvereisten

De computer waarop u de software installeert, moet voldoen aan de volgende minimale vereisten.

■ Windows

Besturingssysteem	Windows Vista Windows XP Service Pack 2 Windows 2000 Service Pack 4
Computermodel	Het bovenstaande besturingssysteem moet vooraf zijn geïnstalleerd op computers met ingebouwde USB-poorten.
Processor	Windows Vista Pentium 1,3 GHz of hoger Windows XP/Windows 2000 Pentium 500 MHz of hoger
RAM	Windows Vista 512 MB of meer Windows XP/Windows 2000 256 MB of meer
Interface	USB
Vrije ruimte op de vaste schijf	<ul style="list-style-type: none"> • Canon Utilities <ul style="list-style-type: none"> - ZoomBrowser EX 200 MB of meer - PhotoStitch 40 MB of meer • TWAIN-stuurprogramma voor Canon-camera 25 MB of meer
Beeldscherm	1024 x 768 pixels/Hoge kleuren (16-bits) of beter

■ Macintosh

Besturingssysteem	Mac OS X (v10.3 – v10.4)
Computermodel	Het bovenstaande besturingssysteem moet vooraf zijn geïnstalleerd op computers met ingebouwde USB-poorten.
Processor	PowerPC G3/G4/G5 of Intel-processor
RAM	256 MB of meer
Interface	USB
Vrije ruimte op de vaste schijf	<ul style="list-style-type: none"> • Canon Utilities <ul style="list-style-type: none"> - ImageBrowser 300 MB of meer - PhotoStitch 50 MB of meer
Beeldscherm	1024 x 768 pixels/32.000 kleuren of meer

Vorbereidingen voor het downloaden van opnamen

Wanneer u Windows 2000 gebruikt, dient u de software te installeren voordat u de camera op de computer aansluit.

1. De software installeren

Windows

1. Plaats de cd Canon Digital Camera Solution Disk in het cd-romstation van de computer.
2. Klik op [Easy Installation/Eenvoudige installatie].
 - Volg de instructies op het scherm om verder te gaan met de installatie.



3. Klik op [Restart/Opnieuw starten] of [Finish/Voltooien] als de installatie is voltooid.

- Als de installatie is voltooid, wordt de knop [Restart/Opnieuw starten] of [Finish/Voltooien] weergegeven. Klik op de knop die verschijnt.



4. Haal de cd-rom uit het station als uw normale bureaublad verschijnt.

Macintosh

Dubbelklik op het pictogram  in het venster van de cd-rom. Klik op [Install/Installeren] als het installatievenster wordt weergegeven. Volg de aanwijzingen op het scherm om verder te gaan.



2. De camera aansluiten op een computer

1. Sluit de meegeleverde interfacekabel aan op de USB-poort van de computer en de A/V OUT- en DIGITAL-aansluiting van de camera.

- Steek uw nagel of het rondje aan de polsriem onder de onderrand van het aansluitingenklepje van de camera om het klepje te openen en plaats de interfacekabel correct in de aansluiting.

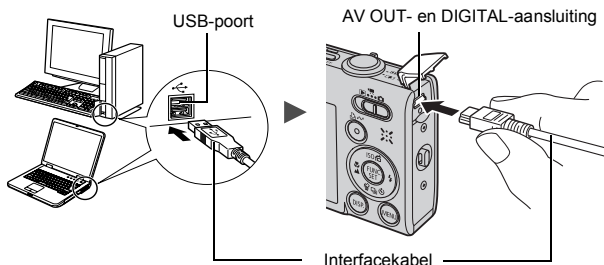

3. Voorbereidingen voor het downloaden van opnamen naar de computer.

1. Zet de modusschakelaar op  (Weergeven).
2. Druk op de knop ON/OFF.

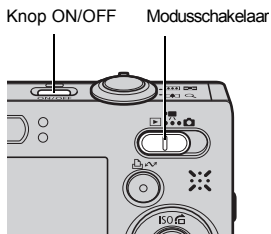

Als het venster [Digital Signature Not Found/Geen digitale handtekening gevonden] wordt weergegeven, klikt u op [Yes/Ja]. Het USB-stuurprogramma wordt automatisch verder op de computer geïnstalleerd wanneer u de camera aansluit en een verbinding opent.

4. CameraWindow weergeven.

Windows

1. Selecteer [Canon CameraWindow] en klik op [OK].

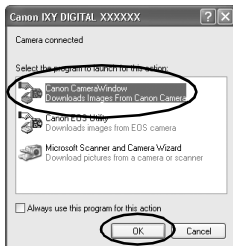

Als dit dialoogvenster niet wordt weergegeven, klikt u op het menu [Start] en selecteert u [All Programs/Alle programma's] of [Programs/Programma's], gevolgd door [Canon Utilities], [CameraWindow], [CameraWindow] en [CameraWindow].

CameraWindow wordt weergegeven.

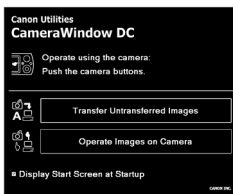

Macintosh

Wanneer er een verbinding tot stand wordt gebracht tussen de camera en de computer, wordt CameraWindow weergegeven. Als dit venster niet wordt weergegeven, klikt u op het pictogram [CameraWindow] in het Dock onder aan het bureaublad.

De voorbereidingen voor het downloaden van opnamen zijn nu voltooid. Ga naar het gedeelte *Opnamen downloaden met de camera (Verplaats)* (pag. 29) (behalve wanneer u Windows 2000 gebruikt).



- Raadpleeg de *Startershandleiding* voor informatie over het downloaden van opnamen met behulp van de computer.
- Met Windows 2000 kunt u opnamen downloaden met behulp van de computer.

Opnamen downloaden met de camera (Verplaats)

Gebruik deze methode om opnamen te downloaden met behulp van camerafuncties (behalve wanneer u Windows 2000 gebruikt).

Installeer de software voordat u voor de eerste keer opnamen gaat downloaden met de functie Verplaats (pag. 26).

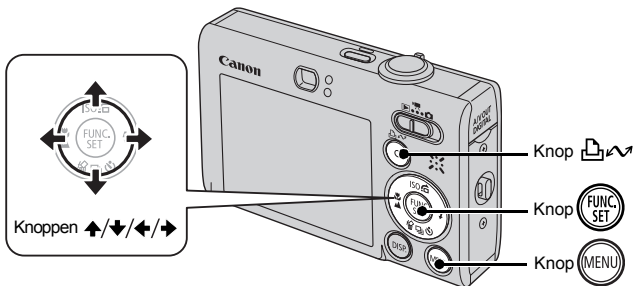

1. Controleer of het menu Verplaats wordt weergegeven op het LCD-scherm van de camera.

- De knop  brandt blauw.
- Druk op de knop **MENU** als het menu Verplaats niet wordt weergegeven.







Menu Verplaats







2. Druk op de knop .

- Alle opnamen die nog niet naar de computer zijn verzonden, worden nu overgebracht en op de computer opgeslagen.

U kunt ook de onderstaande opties in het menu Verplaats gebruiken om de methode voor het downloaden van opnamen in te stellen.

	Alle beelden	Hiermee kunt u alle opnamen overbrengen naar de computer en opslaan.
	Nieuwe beelden	Hiermee kunt u alleen opnamen naar de computer overbrengen en opslaan die niet eerder zijn overgebracht.
	Verpl. DPOF beeld	Hiermee kunt u alleen de opnamen met DPOF-verzendinstellingen naar de computer overbrengen en opslaan.
	Select & verplaats	Hiermee kunt u alleen geselecteerde opnamen naar de computer overbrengen en opslaan.
	Wallpaper	Hiermee kunt u alleen geselecteerde opnamen naar de computer overbrengen en opslaan. De verzonden opnamen worden als achtergrond weergegeven op het bureaublad van de computer.







Alle beelden/Nieuwe beelden/Verpl. DPOF beeld

1. Druk op de knop  of  om ,  of  te selecteren en druk op de knop .

- De opnamen worden gedownload. De knop  knippert blauw terwijl de opnamen worden gedownload.
- Wanneer het downloaden is voltooid, wordt het menu Verplaats weergegeven.
- Als u het downloaden wilt annuleren, drukt u op de knop **FUNC./SET**.



Select & verplaats/Wallpaper

1. Druk op de knop  of  om  of  te selecteren en druk vervolgens op de knop  (of ).

2. Gebruik de knop of om de opnamen die u wilt downloaden te selecteren en druk op de knop .

- De opnamen worden gedownload. De knop  knippert blauw terwijl de opnamen worden gedownload.



3. Druk op de knop nadat het downloaden voltooid is.

- U keert terug naar het menu Verplaats.



Alleen JPEG-afbeeldingen kunnen als achtergrond voor de computer worden gedownload.



De optie die u met de knop  selecteert, blijft bewaard, ook als u de camera uitschakelt. De laatste instelling is van kracht wanneer het menu Verplaats de volgende keer wordt weergegeven. Het selectiescherm voor opnamen wordt meteen weergegeven als de optie [Select & verplaats] of [Wallpaper] het laatst is geselecteerd.

Klik op rechtsonder in het scherm om CameraWindow af te sluiten. De gedownloade opnamen worden weergegeven op de computer.

■ Windows

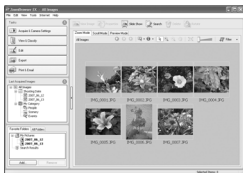

ZoomBrowser EX

■ Macintosh



ImageBrowser

De opnamen worden standaard op opnamedatum in mappen opgeslagen op de computer.

Systeemschema

Geleverd bij camera



Polsriem
WS-DC2



Batterij NB-6L*1
(met klepje)



Batterijlader
CB-2LY/CB-2LYE*1

Interfacekabel IFC-400PCU*1

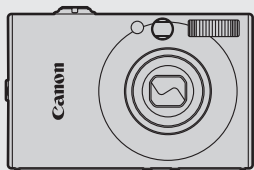

Geheugenkaart (32 MB)



AV-kabel
AVC-DC400*1

Cd Canon Digital
Camera Solution Disk

Voedingsadapterset ACK-DC40



Gelijkstroom-
koppeling
DR-40

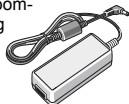

Compacte voedingsadapter
CA-DC10



Netsnoer



Waterdichte
behuizing
WP-DC23



Gewicht WW-DC1 voor
de waterdichte behuizing



Krachtige flitser
HF-DC1

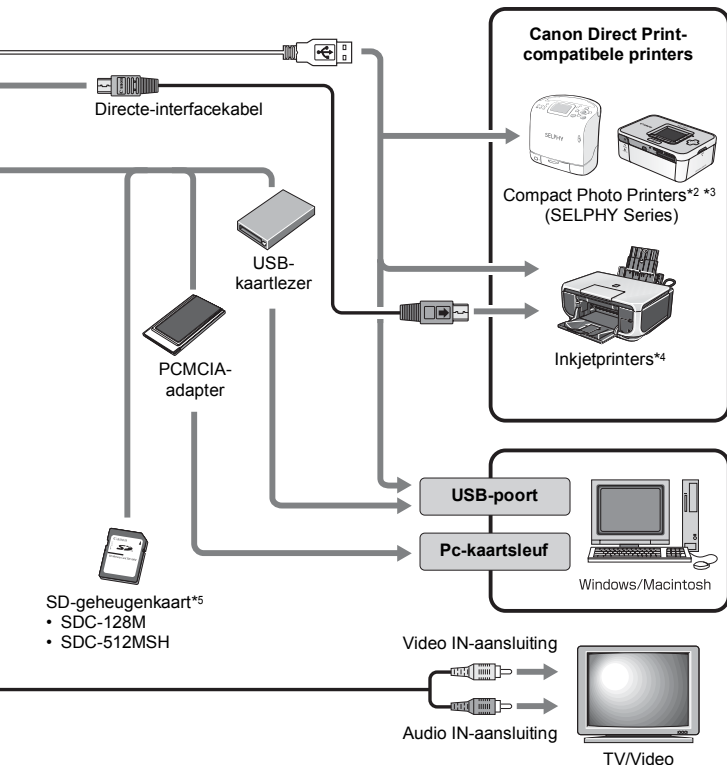

*1 Ook afzonderlijk verkrijgbaar.

*2 Zie de gebruikershandleiding die is meegeleverd bij de printer voor meer informatie over de printer.

*3 Deze camera kan ook worden aangesloten op de CP-10/CP-100/CP-200/CP-300.

*4 Zie de gebruikershandleiding van de Inkjet Printer voor meer informatie over de printer en interfacekabels.

*5 Niet te koop in sommige regio's.

Optionele accessoires

De volgende camera-accessoires worden apart verkocht.

Sommige accessoires worden niet verkocht in bepaalde regio's of zijn niet langer verkrijgbaar.

■ Flitser

• Krachtige flitser HF-DC1

Met deze extra flitser die op de camera kan worden bevestigd, kunt u de onderwerpen fotograferen die voor de ingebouwde flitser te ver weg zijn om te belichten.

■ Voeding

• Voedingsadapterset ACK-DC40

Set voor stroomgebruik via een gewoon stopcontact.

De set wordt aanbevolen wanneer u de camera lang continu gebruikt of wanneer u de camera aansluit op een computer (en kan niet worden gebruikt om de camera op te laden).

• Batterijlader CB-2LY/CB-2LYE

Een adapter om batterij NB-6L op te laden.

• Batterij NB-6L

Oplaadbare lithium-ionbatterij

■ Overige accessoires

• SD-geheugenkaart

SD-geheugenkaarten worden gebruikt om beelden die zijn opgenomen met de camera op te slaan.

Geheugenkaarten van het merk Canon zijn verkrijgbaar met een capaciteit van 128 MB en 512 MB.

• Interfacekabel IFC-400PCU

Gebruik deze kabel om de camera op een computer, Compact Photo Printer (SELPHY-serie) of een inkjetprinter* aan te sluiten.

* Lees de gebruikershandleiding bij uw printer.

• AV-kabel AVC-DC400

Gebruik deze kabel om de camera op een tv aan te sluiten.

• Waterdichte behuizing WP-DC23

Wanneer u deze waterdichte behuizing gebruikt, kunt u onderwateropnamen maken tot op een diepte van 40 meter. Deze behuizing is ook ideaal voor zorgeloos fotograferen in de regen, op het strand en op de skipiste.

Direct Print-compatibele printers

Canon heeft de volgende printers voor gebruik met de camera in het assortiment. Deze worden apart verkocht. U kunt snel en eenvoudig foto's afdrukken op een van deze printers. U hoeft alleen maar een kabel aan te sluiten tussen de printer en de camera en via de camera de foto's te selecteren die u wilt afdrukken.

- **Compact Photo Printers (SELPHY series)**
- **Inkjetprinters**

Ga voor meer informatie naar een Canon-dealer bij u in de buurt.

Gebruik van Canon-accessoires wordt aanbevolen.

Dit product levert de beste prestaties wanneer het wordt gebruikt in combinatie met Canon-accessoires. Canon is niet aansprakelijk voor eventuele schade aan dit product en/of ongelukken zoals brand, enzovoort, die worden veroorzaakt door de slechte werking van accessoires van een ander merk (bijvoorbeeld lekkage en/of explosie van een batterij). Houd er rekening mee dat deze garantie niet van toepassing is op reparaties die voortvloeien uit een slechte werking van accessoires van een ander merk, hoewel u deze reparaties wel tegen betaling kunt laten uitvoeren.

Meer informatie

Overzicht van de onderdelen

■ Voorzijde

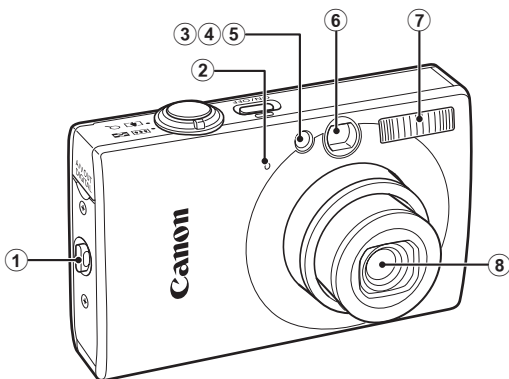

- ① Bevestigingspunt polsriem (pag. 11)
- ② Microfoon (pag. 22)
- ③ AF-hulplicht (pag. 51)
- ④ Lamp voor rode-ogenreductie (pag. 75)
- ⑤ Lampje voor zelfontspanner (pag. 64)
- ⑥ Optische zoeker (pag. 39)
- ⑦ Flitser (pag. 62)
- ⑧ Lens

■ Achterzijde

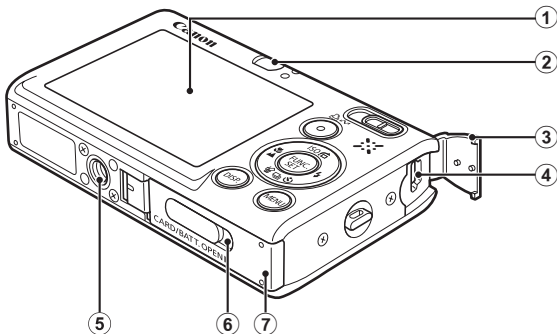

- ① LCD-scherm (pag. 46 en 56)
- ② Zoeker
- ③ Aansluitingenklepje (pag. 11)
- ④ AV OUT- (Audio/video) en DIGITAL-aansluiting (pag. 18, 27 en 174)
- ⑤ Bevestigingspunt statief
- ⑥ Klepje van de aansluiting voor gelijkstroomkoppeling (pag. 202)
- ⑦ Klepje van de geheugenkaartsleuf/batterijhouder (pag. 9)

De zoeker gebruiken

U kunt tijdens het maken van opnamen energie besparen door het LCD-scherm uit te schakelen (pag. 56).



Het LCD-scherm wordt tijdens het transport soms met een dun laagje plastic beschermd tegen krassen. Verwijder het plastic voordat u de camera gebruikt.

■ Bediening

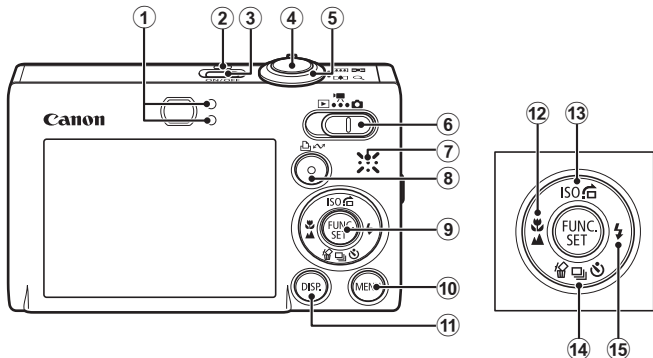

- ① Lampjes (pag. 42)
- ② Aan-uitlampje
- ③ Knop ON/OFF (pag. 12)
- ④ Ontspanknop (pag. 14)
- ⑤ Zoomknop (pag. 58 en 112)
Opname: (groothoek)/ (telefoto)
Weergave: (index)/ (vergroten)
- ⑥ Modusschakelaar (pag. 14 en 41)
- ⑦ Luidspreker
- ⑧ Knop (Afdrukken/Delen) (pag. 18, 29 en 110)
- ⑨ Knop **FUNC./SET** (pag. 44)
- ⑩ Knop **MENU** (pag. 45)
- ⑪ Knop **DISP.** (pag. 56)
- ⑫ Knop (Macro)/ (Oneindig)/ (pag. 62)
- ⑬ Knop ISO (ISO-waarde)/ (springen)/ (pag. 69 en 116)
- ⑭ Knop (wissen per opname)/ (continu)/ (zelfontspanner)/
 (pag. 17, 64 en 74)
- ⑮ Knop (Flitser)/ (pag. 62)

De modusschakelaar gebruiken

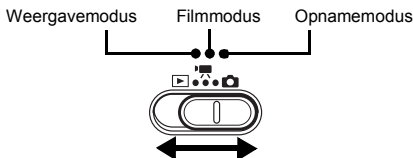

Schuif de schakelaar naar de modus die u wilt gebruiken.





Opnamemodus

 : Auto (pag. 14)

 : Handmatige modus (pag. 74)

  : Stitch Hulp (pag. 82)

 : Digitale Macro (pag. 61)



 : Portret (pag. 71)

 : Night Snapshot (pag. 71)

 : Kleur Accent (pag. 103)

 : Kleur Wissel (pag. 105)

Speciale opnamen

 : Kinderen & dieren (pag. 72)  : Binnen (pag. 72)

 : Zonsondergang (pag. 72)  : Flora (pag. 72)

 : Sneeuw (pag. 72)  : Strand (pag. 72)

 : Vuurwerk (pag. 73)  : Aquarium (pag. 73)

 : Onderwater (pag. 73)  : ISO3200 (pag. 73)

Filmmodus

 : Standaard (pag. 77)

 : Compact (pag. 77)

 : Kleur Accent (pag. 77)

 : Kleur Wissel (pag. 77)

 : Time Lapse (pag. 77)

 Weergavemodus (pag. 16 en 112)

Lampjes

De lampjes op de achterzijde van de camera branden of knipperen in de volgende situaties.

• Bovenste lampje

- Groen:** Gereed voor opname (camera laat twee pieptonen horen)/scherm uit
- Knippert groen:** Time Lapse (film) opnemen/opnamen vastleggen/lezen/wissen/overbrengen (als de camera op een computer/printer is aangesloten)
- Oranje:** Gereed voor opname (flitser aan)
- Knippert oranje:** Gereed voor opname (waarschuwing voor bewegingsonscherpte)

• Onderste lampje

- Geel:** Modus Macro/Oneindig/AF lock
- Knippert geel:** Problemen met scherpstellen (camera laat één piepton horen)



Wanneer het lampje groen knippert, mag u de volgende handelingen nooit uitvoeren. Deze handelingen kunnen leiden tot beschadiging van de opnamegegevens.

- Schud niet met de camera en stel deze niet bloot aan schokken of stoten
- Schakel de camera niet uit en open het klepje van de geheugenkaart/batterijhouder niet.

De klok weergeven

Met de volgende twee methoden kunt u de huidige datum en de tijd gedurende 5 seconden* weergeven.

* Standaardinstelling



Methode 1

Houd de knop **FUNC./SET** ingedrukt terwijl u de camera inschakelt.

Methode 2

Druk in de opname- of de weergavemodus langer dan één seconde op de knop **FUNC./SET**.

Als u de camera horizontaal houdt, wordt de tijd weergegeven. Als u de camera verticaal houdt, worden de tijd en de datum weergegeven.

Als u de camera verticaal houdt en u gebruikt methode 1 om de datum en tijd weer te geven, wordt de tijd aanvankelijk op dezelfde manier weergegeven als wanneer u de camera horizontaal zou houden.

- U kunt de kleur van het scherm wijzigen door op de knop ◀ of ▶ te drukken.
- De klokweergave verdwijnt wanneer het weergave-interval voorbij is of wanneer u op een knop drukt voor een volgende bewerking.
- U wijzigt het weergave-interval van de klok in het menu **II** (pag. 54).
- De klok kan niet worden weergegeven wanneer opnamen worden vergroot of wanneer de indexweergave is geactiveerd.

Basishandelingen

Menu's en instellingen

Instellingen voor de opname- of weergavemodus of camera-instellingen zoals de afdrukinstellingen, datum/tijd en geluiden worden ingesteld in het menu FUNC. of het menu Opname, Keuze, Print, Instellen of Mijn camera.

Menu FUNC. (Knop)

Via dit menu kunnen de meeste basisfuncties voor het maken van opnamen worden ingesteld.

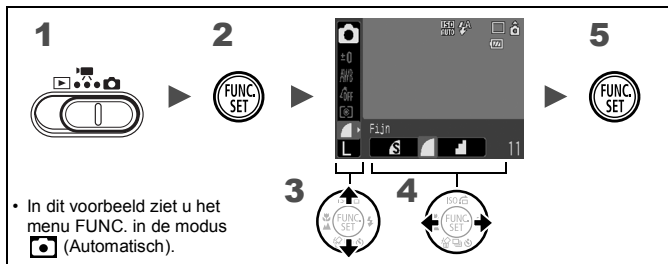

1 Zet de modusschakelaar op  of .

2 Druk op de knop .

3 Druk op de knop  of  om een menu-item te selecteren.

- In bepaalde opnamemodi kunnen sommige opties mogelijk niet worden geselecteerd.

4 Gebruik de knop  of  om een optie voor het menu-item te selecteren.

- Items waarbij het pictogram  wordt weergegeven, kunnen worden gewijzigd met de knop DISP..
- Nadat u een optie hebt geselecteerd, kunt u op de ontspanningsknop drukken om direct een opname te maken. Nadat u de opname hebt gemaakt, wordt dit menu opnieuw weergegeven, zodat u de instellingen eenvoudig kunt aanpassen.

5 Druk op de knop .

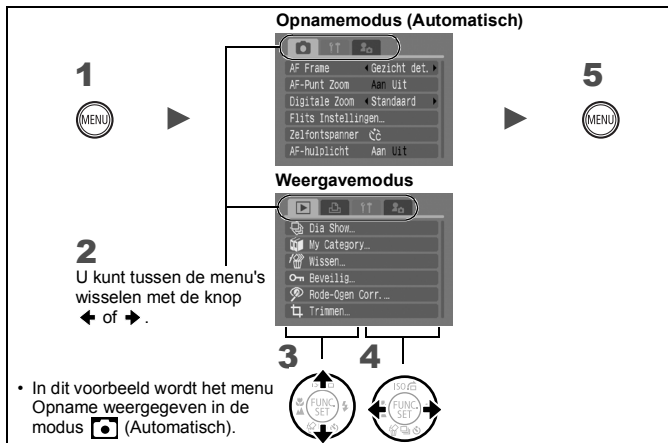

Menu's Opname, Keuze, Print, Instellen en Mijn camera (knop)

Via deze menu's kunt u eenvoudig de gewenste opname-, weergave- of afdrুকinstellingen opgeven.





Opnamemodus (Automatisch)

1 

2 U kunt tussen de menu's wisselen met de knop  of .



3 

4 



5 

- In dit voorbeeld wordt het menu Opname weergegeven in de modus  (Automatisch).

1 Druk op de knop .

2 Druk op de knop  of  om tussen de menu's te schakelen.

- U kunt ook tussen de menu's schakelen met de zoomknop.

3 Druk op de knop  of  om een menu-item te selecteren.

- In bepaalde opnamemodi kunnen sommige opties mogelijk niet worden geselecteerd.

4 Gebruik de knop  of  om een optie te selecteren.

- Menuopties die worden gevolgd door een weglatingsteken (...), kunt u pas instellen nadat u op de knop **FUNC./SET** hebt gedrukt om het volgende menu weer te geven. Druk nogmaals op de knop **FUNC./SET** om de instelling te bevestigen en druk daarna op de knop **MENU** om terug te keren naar het menuscherm.





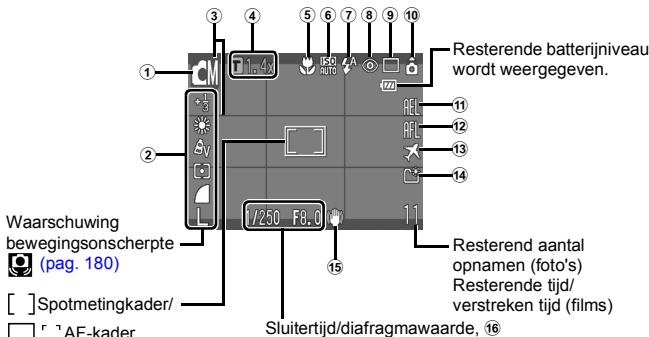

5 Druk op de knop .

De informatie op het LCD-scherm en in de menu's

Opnamemodus





	Informatie op het scherm	Instelmethode
①	Opnamemodus	Modusschakelaar, knop FUNC./SET (menu FUNC.)
②	Belichtingscompensatie (-2 ... +2), resolutie enz.	Knop FUNC./SET (menu FUNC.)
③	Disp. Sjabloon	Knop MENU (menu Opname)
④	Vergroting digitale zoom/Digitale Tele-converter (1.4x/2.3x)	Knop MENU (menu Opname)
⑤	Macro ()/Oneindig ()	Knop /
⑥	ISO-waarde (ISO AUTO ISO HI ISO 80 ISO 100 ISO 200 ISO 400 ISO 800 ISO 1600 ISO 3200)	Knop ISO
⑦	Flitser ()	Knop
⑧	Functie voor rode-ogencorrectie ()	Knop MENU (menu Opname [Flits Instellingen])
⑨	Transport mode ()	Knop /
⑩	Beeldomkeren ()	Knop MENU (Menu Instellen)
⑪	AE-vergrendeling (AEL)/ flitsbelichtingsvergrendeling (FEL)	Knop ISO
⑫	AF-vergrendeling (AFL)	Knop /

⑬	Tijdzone (Thuis/Wereld) ()	Knop MENU (Menu Instellen)
⑭	Maak folder ()	Knop MENU (Menu Instellen)
⑮	Image Stabilizer (beeldstabilisatie) (   )	Knop MENU (menu Opname)
⑯	Belichtingsschuifbalk (Film )	Knop ISO

De lampjes van de batterijlader

Het onderstaande pictogram en bericht worden weergegeven.

Pictogrammen	Betekenis
	De batterij is voldoende opgeladen.
	Laad de batterij gauw op voor langdurig gebruik.
 (Knippert rood)	De batterij is bijna leeg. Laad de batterij op.
Vervang/Verwissel accu	De batterij is leeg en de camera werkt niet meer. Laad de batterij onmiddellijk op.



Als het lampje oranje knippert en het waarschuwpictogram () wordt weergegeven, betekent dit dat er een lange sluitertijd is geselecteerd omdat er onvoldoende licht is.

U kunt op de volgende manieren opnamen maken:

- Stel de IS modus in op een andere instelling dan [Uit] (pag. 68).
- Verhoog de ISO-waarde (pag. 69).
- Selecteer een andere instelling dan  (flitser uit) (pag. 62).
- Zet de camera op een statief of een andere ondergrond.

Weergavemodus (details)

Resterende batterijniveau wordt weergegeven

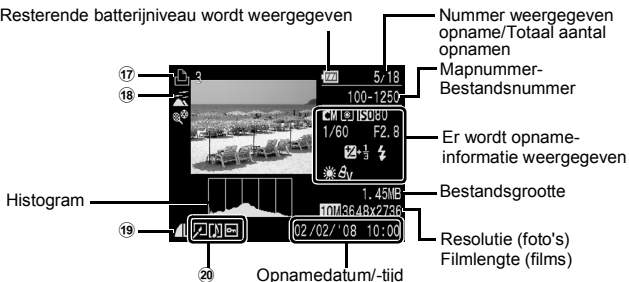

	Informatie op het scherm	Instelmethode
17	Print Lijst	of knop MENU (menu Print)
18	Auto Category/My Category ()	Knop MENU (menu Opname/Weergave)
19	Compressie (foto's), Resolutie (foto's), Film ()	Knop FUNC./SET (menu FUNC.)
20	Rode-Ogen Corr./Veranderen/Trimmen/ My Colors ()	Knop MENU (menu Weergave)
	Opnamen met geluidsmemo ()	
	Beveiligingsstatus ()	

Mogelijk wordt bij bepaalde opnamen ook de volgende informatie weergegeven.

	Er is een geluidsbestand met een andere indeling dan WAVE toegevoegd.
	JPEG-beeld dat niet voldoet aan de Design rule for Camera File System-ontwerpstandaard (pag. 207)
	RAW-opname
	Onbekend gegevenstype.



- Informatie voor opnamen die op een andere camera zijn gemaakt, wordt mogelijk niet correct weergegeven.
- Overbelichtingswaarschuwing
In de volgende gevallen knipperen de gedeelten van de opname die overbelicht zijn.
 - Bij het direct bekijken van een opname op het LCD-scherm (details)
 - Bij het gebruik van de gedetailleerde weergavemodus

Histogramfunctie

Het histogram is een grafiek waarmee u de helderheid van de opname kunt controleren. Hoe groter de neiging naar links in de grafiek, des te donkerder de opname. Hoe groter de neiging naar rechts, des te helderder de opname.

Met de functie voor flitsbelichtingscompensatie kunt u tijdens het maken van opnamen de helderheid van de opname aanpassen (pag. 95).

Voorbeeldhistogrammen



Donkere opname



Uitgebalanceerde
opname



Heldere opname

Opnamemodus

Menu-item	Pagina
Opnamemodus	pag. 14, 22 en 41
(Foto)	
(Film)	













Menu FUNC.

Menu-item	Pagina
Belichtings-compensatie	pag. 95
Lange sluitertijd	pag. 97
Witbalans	pag. 98
My Colors	pag. 101
Lichtmeting	pag. 96
Compressie	pag. 67
Opname-interval (Film)	pag. 81
Resolutie (foto)	pag. 66
Resolutie (film)	pag. 80

Menu Opname

* Standaardinstelling

Menu-item	Opties	Pagina/ onderwerp
AF-kader	Gezicht det.*/AiAF/Centrum	pag. 87
AF kader afm.	Normaal*/Klein	pag. 89
AF-Punt Zoom	Aan/Uit*	pag. 84
Digitale Zoom		pag. 58
(Foto)	Standaard*/Uit/1.4x/2.3x	
(Film)	Standaard*/Uit (alleen in standaardfilmmodus)	

Menu-item	Opties	Pagina/ onderwerp
Flits Instellingen		pag. 75
Slow sync	Aan/Uit*	
Rode-Ogen	Aan/Uit*	
Lamp Aan	Aan*/Uit	
Zelfontspanner	Vertraging: 0-10*, 15, 20, 30 sec. Opnamen: 1-3*-10	pag. 64
AF-hulplicht	Aan*/Uit	pag. 182
Bekijken	Uit/2*-10 sec./Vastzetten	U kunt de weergaveduur na opname voor de opnamen instellen (pag. 15).
Terugkijken	Uit*/details/Focus check	pag. 85
Orig. Opslaan	Aan/Uit*	pag. 107
Auto Category	Aan*/Uit	pag. 109
Disp. Sjabloon		pag. 108
(Foto)	Uit*/Raster/Uitsnede/Beide	
(Film)	Uit*/Raster	
IS modus		pag. 68
(Foto)	Continu*/Opname/Pan/Uit	
(Film)	Continu*/Uit	
Knop Instellen 	 */  /  /WB/  /  /  /  /  /  / 	pag. 110
Stitch Hulp	 	pag. 82

Menu Keuze

Menu-item	Pagina	Menu-item	Pagina
Dia Show	pag. 129	My Colors	pag. 138
My Category	pag. 118	Geluids memo	pag. 142
Wissen	pag. 149	Audio Recorder	pag. 144
Beveilig	pag. 145	Roteren	pag. 127
Rode-Ogen Corr.	pag. 134	volgorde	pag. 161
Trimmen	pag. 121	Ga verder	pag. 16
Veranderen	pag. 140	Overgang	pag. 128

Menu Print

Menu-item	Inhoud	Pagina
Print	Hiermee wordt het afdrukscherm weergegeven.	pag. 154
Sel. beeld & aantal	Hiermee configureert u de afdrukinstellingen voor afzonderlijke opnamen terwijl u deze bekijkt.	
Select. Reeks	Hiermee selecteert u de eerste en laatste opname van een reeks die u wilt afdrukken.	
Selecteer Per Datum	Hiermee configureert u de afdrukinstellingen voor opnamen met de geselecteerde datum.	
Select. per Category	Hiermee configureert u de afdrukinstellingen voor opnamen in de geselecteerde categorie.	
Selecteer Per Folder	Hiermee configureert u de afdrukinstellingen voor opnamen in de geselecteerde map.	
Sel. alle beelden	Hiermee configureert u de afdrukinstellingen voor alle opnamen.	
Wis alle selecties	Hiermee verwijdert u alle afdrukinstellingen voor opnamen.	
Print instellingen	Hiermee kunt u de afdrukstijl instellen.	



Menu Instellen

* Standaardinstelling

Menu-item	Opties	Pagina/onderwerp
Mute	Aan/Uit*	Stel deze optie in op [Aan] om alle geluiden uit te schakelen*. * Behalve wanneer het klepje voor de geheugenkaartsleuf/batterijhouder geopend is tijdens het maken van opnamen.
Volume	Uit/1/2*/3/4/5	Hiermee kunt u het volume van het opstartgeluid, het werkgeluid, het geluid van de zelfontspanner, het sluitergeluid en het geluid bij weergave aanpassen. U kunt het volume niet aanpassen als [Mute] is ingesteld op [Aan].
Opstart volume		Hiermee kunt u het volume instellen van het opstartgeluid dat u hoort wanneer u de camera inschakelt.
Werk volume		Hiermee kunt u het volume instellen van de pieptoon die u hoort wanneer u een andere knop dan de ontspanknop indrukt.
Timer volume		Hiermee kunt u het volume instellen van het geluid van de zelfontspanner dat klinkt 2 seconden voordat de sluiters wordt ontgrendeld.
Sluitergeluid		Hiermee kunt u het volume instellen van het geluid dat te horen is wanneer de sluiters wordt ontgrendeld. Dit geluid is niet te horen wanneer u een film opneemt.
Afspeel vol.		Hiermee kunt u het afspeelvolume van films, geluidsmemo's of de geluidsrecorder aanpassen.
LCD Helderheid	-7 tot 0* tot +7	Gebruik de knop ◀ of ▶ om de helderheid aan te passen. U kunt de helderheid controleren op het LCD-scherm terwijl u deze instelling wijzigt.



Menu-item	Opties	Pagina/onderwerp
Spaarstand		
Automatisch Uit	Aan*/Uit	pag. 163
Display uit	10 sec./20 sec./ 30 sec./1 min.*/ 2 min./3 min.	
Tijdzone	Thuis*/Wereld	pag. 164
Datum/Tijd		pag. 12
Klok Display	0-5*-10 sec./ 20 sec./30 sec./ 1 min./2 min./ 3 min.	pag. 43
Formatteren		U kunt ook een zogenaamde low level format uitvoeren (pag. 166).
Bestandnr.	Continu*/ Auto reset	pag. 168
Maak folder		
Maak nieuwe folder	Vinkje (Aan)/ Geen vinkje(Uit)	pag. 170
Maak autom.	Uit*/Dagelijks/ Maandag-Zondag/ Maandelijks (De tijd kan ook worden ingesteld)	
Beeldomkeren	Aan*/Uit	pag. 172
Lens intrekken	1 minuut* / 0 seconden	Hiermee stelt u de tijd voor het intrekken van de lens in wanneer u overschakelt van de opnamemodus naar de weergavemodus.
Taal		pag. 13
Video Systeem	NTSC/PAL	pag. 174
Print methode	Auto*/ 	pag. 55
Reset alle		pag. 173

Print methode

U kunt de aansluitingsmethode van de printer wijzigen. Normaal gesproken is het niet nodig om de instellingen te wijzigen, maar u moet  selecteren wanneer u een opname die is gemaakt in de modus  (Breedbeeld), afdrukt met de instelling voor volledige pagina's voor breed papier met de Canon SELPHY CP750/CP740/CP730/CP720/CP710/CP510/CP520 Compact Photo Printer. Omdat deze instelling bewaard blijft, zelfswanneer de camera wordt uitgeschakeld, moet u deze instelling terugzetten op [Auto] als u wilt afdrukken in andere formaten. (Deze instelling kan echter niet worden gewijzigd als de printer is aangesloten.)

Menu Mijn camera

* Standaardinstelling

Menu-item	Inhoud	Pagina
Thema	Hiermee selecteert u een gemeenschappelijk thema voor alle Mijn camera-instellingen.	pag. 175
Opstart scherm	Hiermee stelt u het beeld in dat wordt weergegeven wanneer de camera wordt ingeschakeld.	
Opstart geluid	Hiermee stelt u het geluid in dat te horen is wanneer de camera wordt ingeschakeld.	
Werkgeluid	Hiermee stelt u het geluid in dat te horen is wanneer u op een andere knop drukt dan de ontspanknop.	
Geluidzelftimer	Hiermee stelt u het geluid in dat 2 seconden voordat de sluiters wordt ontgrendeld, te horen is.	
Sluiter geluid	Hiermee stelt u het geluid in dat te horen is wanneer u de ontspanknop indrukt. Bij films is geen sluitergeluid te horen.	
Menu Mijn camera	 (Uit) /  * /  / 	

Het LCD-scherm gebruiken

Van informatieweergave wisselen

U kunt van informatieweergave wisselen op het LCD-scherm door op de knop **DISP.** te drukken. Zie *De informatie op het LCD-scherm en in de menu's* voor meer informatie (pag. 46). (De volgende schermen worden weergegeven als u opnamen maakt in de modus Automatisch .)

■ Opnamemodus

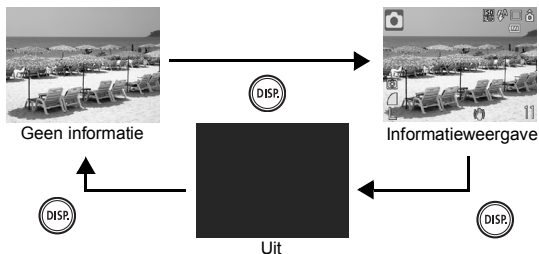

■ Weergavemodus, opname controleren (direct na opname)

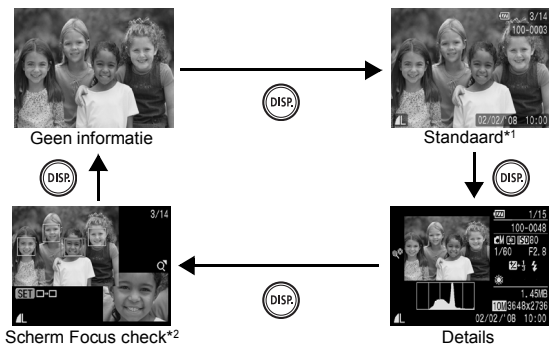

*1 Alleen weergavemodus

*2 Alleen foto's



- De instelling waarin is vastgelegd of het LCD-scherm is in- of uitgeschakeld, blijft bewaard, ook nadat de camera is uitgeschakeld.
- Het LCD-scherm is ingesteld op de informatieweergave in de modi , , , , en Film.
- In de modi , , , , en is het LCD-scherm altijd ingesteld op de informatieweergave.
- Het LCD-scherm kan in de vergrote weergave of in de indexweergave niet overschakelen naar de detailweergave (pag. 112) of de Focus check (pag. 113).

De helderheid van het LCD-scherm aanpassen

De helderheid van het LCD-scherm kan op de volgende twee manieren worden aangepast.

- **Instellingen wijzigen met het menu Instellen (pag. 53)**
- **Instellingen wijzigen met de knop DISP. (functie LCD snel helder)**
U kunt het LCD-scherm de meest heldere instelling geven, ongeacht de functie die u hebt geselecteerd in het menu Instellen, door de knop **DISP.** langer dan één seconde ingedrukt te houden.*
 - Houd de knop **DISP.** opnieuw meer dan één seconde ingedrukt om de vorige helderheidsinstelling te herstellen.
 - De volgende keer dat u de camera inschakelt, heeft het LCD-scherm de helderheid die u hebt geselecteerd in het menu Instellen.

* U kunt de helderheid van het LCD-scherm niet met deze functie wijzigen als u de helderheid al op de hoogste stand hebt ingesteld in het menu Instellen.

Nachtscherm

Wanneer u opnamen maakt in donkere omstandigheden, wordt het LCD-scherm automatisch helder, zodat het geschikt is voor de helderheid van het onderwerp en u het onderwerp gemakkelijker kunt inkaderen (deze instelling kan niet worden uitgeschakeld).



- Hoewel er ruis kan verschijnen en de beweging van het onderwerp op het LCD-scherm vaag wordt weergegeven, heeft dit geen effect op het opgenomen beeld. De helderheid van de opname op het scherm en de helderheid van het daadwerkelijk vastgelegde beeld zijn niet gelijk.

Veelgebruikte opnamefuncties

Opnamen maken met de functie voor optische zoom

Het zoombereik kan worden aangepast van 35 mm tot 105 mm (brandpuntsafstand) in overeenstemming met 35mm-filmbereik.

1 Duw de zoomknop naar of .

-  **Groothoek:** zoomt uit op het onderwerp.
-  **Telelens:** zoomt in op het onderwerp.

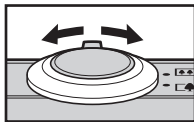

De Digitale Zoom/Digitale Tele-converter gebruiken



Beschikbare opnamemodi [» pag. 220](#)

U kunt de digitale zoom combineren met de optische zoom tijdens het maken van opnamen.





De beschikbare opnamekenmerken en brandpuntsafstanden (overeenkomstig 35mm-filmbereik) zijn als volgt:



Selectie	Brandpuntsafstand	Opnamekenmerken
Standaard	35-420 mm	Hiermee kunt u door een combinatie van de optische en digitale zoom opnamen maken met een maximale zoomfactor van 12x.
Uit	35-105 mm	Opnamen maken zonder digitale zoom.
1.4x	49,0–147,0 mm	De digitale zoom staat vast op de geselecteerde zoomfactor en de brandpuntsafstand wordt ingesteld op de maximale telestand. Hierdoor is een kortere sluitertijd mogelijk en is er minder kans op camerabewegingen dan bij een opname met dezelfde beeldhoek maar met de instelling [Standaard] of [Uit].
2.3x	80,5–241,5 mm	De digitale zoom staat vast op de geselecteerde zoomfactor en de brandpuntsafstand wordt ingesteld op de maximale telestand. Hierdoor is een kortere sluitertijd mogelijk en is er minder kans op camerabewegingen dan bij een opname met dezelfde beeldhoek maar met de instelling [Standaard] of [Uit].

Veilige zoomzone

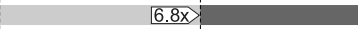

Deze camera is voorzien van een veilige zoomfunctie die zonder onderbreking van optische naar digitale zoom overschakelt totdat de beeldkwaliteit verloren gaat bij een bepaalde resolutie. Het pictogram  verschijnt bij de maximale zoominstelling voordat de beeldkwaliteit verloren gaat en u kunt nog verder inzoomen door de zoomknop opnieuw in de richting van het pictogram  te duwen. De veilige zoomzone verandert volgens de geselecteerde resolutie, zoals hieronder afgebeeld.

Veilige zoomfactor

Resolutie	Optische zoom	Digitale Zoom
L	3.0x	
M1	3.0x	
M2	4.2x	
M3		6.8x 
S		12x 

  Zone zonder kwaliteitsvermindering  Zone met kwaliteitsvermindering



- De functie voor digitale zoom kan alleen worden gebruikt als het LCD-scherm is uitgeschakeld.
- De functie voor digitale zoom kan niet worden gebruikt in de modus  (Datum stempel) of  (Breedbeeld).

Opnamen maken met de functie voor digitale zoom

1 Selecteer [Digitale Zoom].

1. Druk op de knop .
2. Gebruik in het menu  de knop  of  om [Digitale Zoom] te selecteren.



2 Accepteer de instelling.

1. Druk op de knop ◀ of ▶ om [Standaard] te selecteren.
2. Druk op de knop .



3 Duw de zoomknop naar en maak de opname.

- De gecombineerde digitale en optische zoominstelling wordt weergegeven op het LCD-scherm.
- Het beeld kan minder scherp lijken, afhankelijk van de geselecteerde resolutie (de zoomfactor wordt blauw weergegeven).
- Duw de zoomknop naar  om uit te zoomen.



Opnamen maken met de functie Digitale Tele-converter

De functie Digitale Tele-converter maakt gebruik van de digitale zoom om de resultaten van een teelens te benaderen (een lens die gebruikt wordt voor het nemen van telefoto's).

1 Selecteer [Digitale Zoom].

1. Druk op de knop .
2. Gebruik in het menu  de knop ▲ of ▼ om [Digitale Zoom] te selecteren.



2 Accepteer de instelling.

1. Gebruik de knop ◀ of ▶ om [1.4x] of [2.3x] te selecteren.
2. Druk op de knop .



3 Stel de beeldhoek in met de zoomknop en maak de opname.

- **T** en de zoomfactor worden op het LCD-scherm weergegeven.
- De opname lijkt mogelijk minder scherp, afhankelijk van de geselecteerde resolutie (het pictogram **T** en de zoomfactor worden blauw weergegeven).

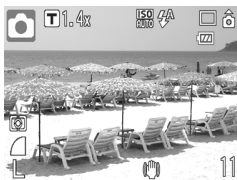

Vergrote close-ups maken (Digitale Macro)



Beschikbare opnamemodi >> pag. 220

Bij de maximale groothoekinstelling kunt u opnamen maken van een onderwerp dat zich 3 tot 10 cm van het uiteinde van de lens bevindt. Dankzij de digitale zoom is het opnamegebied 9,5 x 7 mm bij maximale zoom (ongeveer 4.0x).

1 Selecteer Digitale Macro.

1. Zet de modusschakelaar op .
2. Druk op de knop .
3. Gebruik de knop  of  om  te selecteren.
4. Druk op de knop .



2 Kies de beeldhoek met de zoomknop en maak de opname.

- De zoomfactor wordt weergegeven op het LCD-scherm.

⚡ De flitser gebruiken



Beschikbare opnamemodi

» pag. 220

1 Druk op de knop ⚡.

1. Gebruik de knop ◀ of ▶ om de flitsmodus te wijzigen.

- : [Uit]
 - : [Aan]
 - : [Automatisch]
- Door op de knop **MENU** te drukken

terwijl dit scherm wordt weergegeven, kunt u flitserfuncties zoals Slow sync, Rode-Ogen en Lamp Aan instellen (pag. 75).



U wordt aangeraden de camera op een statief of een andere ondergrond te plaatsen als het waarschuwingspictogram voor bewegingsonscherpte wordt weergegeven.

🌸▲ Close-ups/Oneindige opnamen maken





Beschikbare opnamemodi

» pag. 220

U kunt close-ups of oneindige opnamen maken.



	macro	Gebruik deze modus voor het maken van close-ups van bloemen of kleine voorwerpen. Opnamegebied bij minimale scherpstelafstand tussen lens en onderwerp <ul style="list-style-type: none"> • Maximale groothoekinstelling: 38 x 28 mm Minimale scherpstelafstand: 3 cm • Maximale telelensinstelling: 110 x 82 mm Minimale scherpstelafstand: 30 cm
	Oneindig	Met deze modus kunt u opnamen maken van onderwerpen die 3 meter of meer van het uiteinde van de lens verwijderd zijn.

1 Druk op de knop /▲.

1. Gebruik de knop ← of → om  of  te selecteren.



De macromodus annuleren

Druk op de knop /▲ en gebruik de knop ← of → om  (Normaal) te selecteren.



- Gebruik het LCD-scherm wanneer u close-ups maakt in de macromodus. Het kan namelijk voorkomen dat het beeld dat u door de zoeker ziet, niet overeenkomt met de gemaakte opname.
- Als u in de macromodus de flitser gebruikt, kunnen de randen van opnamen donker worden.

🕒 De zelfontspanner gebruiken



Beschikbare opnamemodi

» pag. 220

U kunt de timer en het aantal opnamen dat u wilt maken van tevoren instellen.

	<p>10 sec. zelfontspanner: met deze optie wordt 10 seconden na het indrukken van de ontspanknop een opname gemaakt.</p> <ul style="list-style-type: none"> • 2 seconden voordat de foto genomen wordt, gaat het lampje van de zelfontspanner sneller knipperen en hoort u een versnelde pieptoon.
	<p>2 sec. zelfontspanner: met deze optie wordt 2 seconden na het indrukken van de ontspanknop een opname gemaakt.</p> <ul style="list-style-type: none"> • Als u de ontspanknop indrukt, produceert de zelfontspanner een snelle pieptoon*. Het lampje van de zelfontspanner knippert en na twee seconden wordt de sluitser ontgrendeld.
	<p>Custom timer: u kunt de vertraging (0-10, 15, 20, 30 sec.) en het aantal opnamen (1-10) wijzigen.</p> <ul style="list-style-type: none"> • Als [Vertraging] is ingesteld op twee of meer seconden, hoort u de zelfontspanner twee seconden voordat de sluitser wordt ontgrendeld snel piepen*. Als [Beelden] een hogere waarde heeft dan 1, hoort u de pieptoon alleen voor de eerste opname.

* Dit is afhankelijk van de instellingen voor Mijn camera (pag. 175).

1 Druk op de knop 🕒.

1. Gebruik de knop of om de zelfontspannermodus te wijzigen.
 - Door op de knop **MENU** te drukken terwijl dit scherm wordt weergegeven, kunt u de vertraging en het aantal opnamen instellen, net zoals wanneer Custom timer is geselecteerd (pag. 65).



2 Maak de opname.

- Wanneer u de ontspanknop volledig indrukt, gaat het lampje van de zelfontspanner knipperen*.
 - * Als u de flitser gebruikt door [Lamp Aan] in te stellen op [Aan] in [Flits Instellingen] (pag. 75), blijft het lampje van de zelfontspanner de laatste 2 seconden branden.

De zelfontspanner annuleren

Druk op de knop 🕒 en gebruik de knop of om te selecteren.

De vertraging en het aantal opnamen instellen (📷)

1 Selecteer [Zelfontspanner].

1. Druk op de knop .
2. In het menu  gebruikt u de knop  of  om [Zelfontspanner] te selecteren.
3. Druk op de knop .



2 Accepteer de instelling.

1. Druk op de knop  of  om [Vertraging] of [Beelden] te selecteren en wijzig de instellingen met de knop  of .
2. Druk op de knop .
3. Druk op de knop .



Als de optie [Beelden] is ingesteld op 2 of meer opnamen, gebeurt het volgende.

- De belichting en de witbalans worden vergrendeld op de instellingen die voor de eerste opname zijn gekozen.
- Wanneer de flitser wordt gebruikt, wordt het interval tussen de opnamen langer omdat de flitser moet worden opgeladen.
- Het interval tussen de opnamen kan langer worden als het ingebouwde geheugen van de camera vol raakt.
- Er worden automatisch geen opnamen meer gemaakt als de geheugenkaart vol is.

De resolutie wijzigen (foto's)



Beschikbare opnamemodi

» pag. 220

1 Selecteer de resolutie.

1. Druk op de knop .
2. Gebruik de knop of om te selecteren en de knop of om de optie te wijzigen.
3. Druk op de knop .

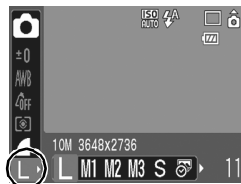

Gemiddelde waarden voor de resolutie

Resolutie			Doel*	
(Groot)	10M	3648 x 2736	Hoog Laag	Afdrukken van ongeveer A3-formaat (297 x 420 mm)
(Medium 1)	6M	2816 x 2112		Afdrukken van ongeveer A4-formaat (210 x 297 mm) Afdrukken van ongeveer Letter-formaat (216 x 279 mm)
(Medium 2)	4M	2272 x 1704		Afdrukken van ongeveer A5-formaat (148 x 210 mm)
(Medium 3)	2M	1600 x 1200		Afdrukken van briefkaartformaat (148 x 100 mm) Afdrukken van L-formaat (119 x 89 mm)
(Klein)	0.3M	640 x 480		Opnamen verzenden als e-mailbijlage of meer opnamen maken
(Datum stempel)	2M	1600 x 1200		De datum opnamen in de opnamen wanneer u deze maakt. Of wanneer u afdrukken van L-formaat en briefkaartformaat maakt. (U kunt ook opnamen maken terwijl u het afdrukgebied vaststelt met eenbeeldverhouding van 3:2.)

 (Breedbeeld)	3648x2048	Afdrukken op breed papier (u kunt de compositie bekijken in eenbeeldverhouding van 16:9. Gebieden die niet worden opgenomen, worden op het LCD-scherm weergegeven als een zwarte rand.)
--	-----------	---

: resolutie (bij benadering). (M is de afkorting van megapixels.)

* Papierformaten verschillen per land.



- Zie *Geheugenkaarten en geschatte capaciteiten* (pag. 211).
- Zie *Grootte beeldgegevens (bij benadering)* (pag. 213).

De compressie wijzigen (foto's)



Beschikbare opnamemodi





» pag. 220

1 Selecteer een compressie-instelling.

1. Druk op de knop .
2. Gebruik de knop  of  om  te selecteren en de knop  of  om de optie te wijzigen.
3. Druk op de knop .



Waarden voor compressie-instellingen (bij benadering)

Compressie		Doel
 Superfijn	Hoge kwaliteit	Opnamen van hogere kwaliteit maken
 Fijn	  Normaal	Opnamen van standaardkwaliteit maken
 Normaal		Meer opnamen maken



- Zie *Geheugenkaarten en geschatte capaciteiten* (pag. 211).
- Zie *Grootte beeldgegevens (bij benadering)* (pag. 213).

De functie Image Stabilizer (beeldstabilisatie) instellen



Beschikbare opnamemodi

» pag. 220

Met de functie Image Stabilizer (beeldstabilisatie) kunt u het effect van camerabewegingen (onscherpe opnamen) verminderen wanneer u opnamen maakt van onderwerpen in de verte die zijn vergroot of wanneer u opnamen maakt in donkere omstandigheden zonder flitser.

	Uit	–
	Continu	U kunt het effect van de IS modus op foto's controleren op het LCD-scherm, aangezien de IS modus met deze optie continu is ingeschakeld. Hierdoor kunt u eenvoudiger de compositie van de opnamen samenstellen en scherpstellen op onderwerpen.
	Opname	De IS modus wordt alleen geactiveerd als de ontspanknop wordt ingedrukt. Dit betekent dat onderwerpen automatisch scherper worden vastgelegd als de bewegingen op het LCD-scherm niet vloeiend zijn.
	Pan	Met deze optie wordt alleen het effect van op- en neergaande camerabewegingen in de opname gestabiliseerd. Deze optie wordt aanbevolen voor het maken van opnamen van voorwerpen die horizontaal bewegen.

1 Selecteer [IS modus].

1. Druk op de knop .
2. Gebruik in het menu de knop of om [IS modus] te selecteren.

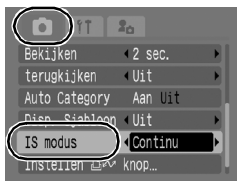

2 Accepteer de instelling.

1. Gebruik de knop of om een optie voor image stabilizer (beeldstabilisatie) te selecteren.
2. Druk op de knop .

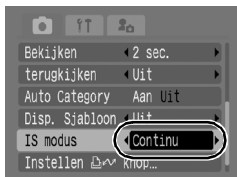



- Camerabewegingen worden mogelijk niet volledig gecorrigeerd wanneer u opnamen maakt met lange sluitertijden, zoals bij opnamen in het donker. Gebruik een statief tijdens het fotograferen.
- Als de camera te veel beweegt, is volledige correctie vrijwel onmogelijk.
- Houd de camera horizontaal tijdens [Pan] (stabilisatie werkt niet als u de camera verticaal houdt).
- Als de IS modus is ingesteld op [Opname] of [Pan] en als u overschakelt op films opnemen, dan wordt de instelling van de modus gewijzigd in [Continu].

ISO De ISO-waarde aanpassen





Beschikbare opnamemodi

» pag. 220

Kies een hogere ISO-waarde om een kortere sluitertijd te gebruiken als u het effect van camerabewegingen wilt verminderen, onscherpe opnamen wilt voorkomen of de flitser wilt uitschakelen bij het maken van opnamen in een donkere omgeving.

1 Druk op de knop .



1. Gebruik de knop  of  om de ISO-waarde te wijzigen.

- Elke keer dat u op de knop drukt, kunt u doorgaan naar de volgende optie.
- Als u  (Automatisch) of  (Hoge ISO Automatisch) selecteert, wordt de ISO-waarde ingesteld op een optimale gevoeligheid voor het lichtniveau tijdens het fotograferen. Omdat de gevoeligheid automatisch wordt verhoogd in donkere omgevingen, selecteert de camera een kortere sluitertijd en wordt de kans op bewegingsonscherpte kleiner.
- Selecteer  om prioriteit te geven aan de beeldkwaliteit.
- Als u  selecteert, wordt de ISO-waarde ingesteld op een optimale gevoeligheid voor het detecteren van beweging. Afhankelijk van de opgenomen scène, wordt de gevoeligheid hoger* ingesteld dan voor  en wordt de kans op een onscherp onderwerp kleiner.

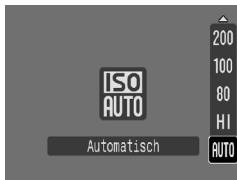
* De hoeveelheid ruis in de opname kan toenemen in vergelijking met .





- U kunt de ISO-waarde instellen op  (pag. 73).
- De camera past automatisch ruisreductie toe als u opnamen maakt bij een hoge ISO-waarde.
- Als de camera is ingesteld op  of , wordt de ISO-waarde die automatisch is ingesteld door de camera, weergegeven wanneer u de ontspanknop half indrukt of wanneer u informatie weergeeft.

Verschillende opnamemethoden

Opnamen maken in modi voor speciale omstandigheden



Beschikbare opnamemodi

» pag. 220

Als u een opnamemodus selecteert die geschikt is voor de opnameomstandigheden, worden de instellingen automatisch aangepast voor een optimale opname.

1 Selecteer een opnamemodus.

1. Zet de modusschakelaar op .
2. Druk op de knop .
3. Gebruik de knop of om een opnamemodus te selecteren.
 - Selecteer voor speciale opnamen de modus (standaardinstelling), druk op de knop **DISP.** en gebruik de knop of om de gewenste modus te selecteren.
4. Druk op de knop .



Portret

Geeft een zacht beeld wanneer u mensen fotografeert.



Night Snapshot

Hiermee kunt u, door de camera goed vast te houden, in de schemering of in het donker zelfs zonder statief scherpe opnamen van personen maken.

Modus Speciale opnamen



Kinderen & dieren

Hiermee kunt u opnamen maken van onderwerpen die niet stilstaan, zoals kinderen en dieren, zodat u elk leuk moment kunt vastleggen.



Binnen

Hiermee voorkomt u onscherpe opnamen doordat de camera wordt bewogen en blijven de ware kleuren van een onderwerp behouden wanneer u opnamen maakt bij tl-licht of lamplicht.



Zonsondergang

Hiermee maakt u opnamen maken van zonsondergangen in levendige kleuren.



Flora

Hiermee kunt u bomen en bladeren (bijvoorbeeld nieuw blad, herfstbladeren of bloesem) in levendige kleuren vastleggen.

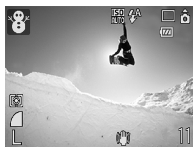

Sneeuw

Hiermee maakt u opnamen zonder blauwe waas en zonder dat mensen donker afsteken tegen een besneeuwde achtergrond.



Strand

Mensen steken niet donker af naast water of zand waarop het zonlicht sterk wordt gereflecteerd.



Vuurwerk

Hiermee kunt u vuurwerk scherp en met optimale belichting vastleggen.



Aquarium

Hiermee selecteert u de optimale ISO-waarde, witbalans en kleurbalans om vissen en andere onderwerpen in een binnenaquarium vast te leggen.

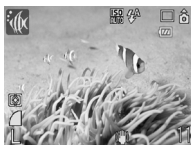

Onderwater

Geschikt voor het fotograferen met de apart verkrijgbare waterdichte behuizing WP-DC23. In deze modus wordt een optimale witbalans gebruikt om blauwachtige tinten te verminderen en opnamen met natuurlijke tinten te maken. De flitser wordt tot een minimum beperkt.



ISO3200

Opnamen worden gemaakt met de ISO-waarde ingesteld op 3200. Gebruik deze instelling wanneer hoge snelheid is vereist. (Twee keer zo gevoelig als ISO 1600.) Voorkomt onscherpe weergave van het onderwerp en de gevolgen van een bewogen camera. Resolutie is ingesteld op **M3** (1600 x 1200 pixels).



- De sluitertijd is lang in de modus . Gebruik altijd een statief om te voorkomen dat de camera beweegt.
- In de modus , , , of kan, afhankelijk van wat u fotografeert, de ISO-waarde hoger worden, waardoor u ruis in de opname krijgt.
- Met kan er veel ruis in de opname ontstaan.









Plaats de camera in de waterdichte behuizing WP-DC23 om onderwateropnamen te maken. Het is ook verstandig deze behuizing te gebruiken voor opnamen in regenachtige omstandigheden, op het strand of op skipistes.

Opnamen maken in de modus Handmatig

Beschikbare opnamemodi  pag. 220

In deze modus kunt u zelf instellingen selecteren, zoals belichtingscompensatie, witbalans of My Colors.

1 Selecteer de modus Handmatig.

1. Zet de modusschakelaar op .
2. Druk op de knop .
3. Gebruik de knop  of  om  te selecteren.
4. Druk op de knop .



Continu-opnamen

Beschikbare opnamemodi  pag. 220



In deze modus worden continu opnamen gemaakt wanneer u de ontspanknop ingedrukt houdt. Als u de aanbevolen geheugenkaart* gebruikt, kunt u bij een ingesteld interval continu opnamen maken (vloeiende continu-opname) tot de geheugenkaart vol is (pag. 211).

*Aanbevolen geheugenkaart:

Gebruik een supersnelle SDC-512 MSH-geheugenkaart (afzonderlijk verkrijgbaar) waarop onmiddellijk vóór de opname een low level format (pag. 166) is toegepast.

- Dit is gebaseerd op standaardcriteria voor het maken van opnamen die zijn vastgelegd door Canon. De daadwerkelijke resultaten kunnen per opnamesituatie en gefotografeerd onderwerp verschillen.
- Als de continuopname plotseling stopt, hoeft dat niet te betekenen dat de geheugenkaart vol is.

1 Druk op de knop .

1. Gebruik de knop  of  om  te selecteren.

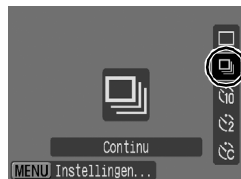

2 Maak de opname.

- De camera blijft achter elkaar opnamen maken zolang u de ontspanknop ingedrukt houdt.
- Het opnemen wordt gestopt wanneer u de ontspanknop loslaat.

Continu-opnamen annuleren

Volg stap 1 om  weer te geven.



- Het interval tussen de opnamen wordt langer als het ingebouwde geheugen van de camera vol raakt.
- Wanneer de flitser wordt gebruikt, wordt het interval tussen de opnamen langer omdat de flitser moet worden opgeladen.

De flitser instellen



Beschikbare opnamemodi [» pag. 220](#)

U kunt gedetailleerde flitserinstellingen opgeven op basis van de opnameomstandigheden.

Slow sync	De flitstijd wordt aangepast aan lange sluitertijden. Hiermee is de kans kleiner dat alleen de achtergrond er donker uit ziet wanneer in het donker of binnenshuis een opname wordt gemaakt. Als [Slow sync] is ingesteld op [Aan], is er kans op bewegingsonscherpte. Het gebruik van een statief wordt daarom aanbevolen.
Rode-Ogen	Hiermee worden rode ogen in de opname automatisch herkend en gecorrigeerd wanneer de flitser wordt gebruikt.
Lamp aan	Het lampje voor rode-ogenreductie brandt oranje voordat er wordt geflitst. Met deze functie wordt het effect gereduceerd van licht dat door ogen wordt gereflecteerd waardoor ze rood worden weergegeven.



Rode-ogencorrectie





- Als [Rode-Ogen] is ingesteld op [Aan], worden alleen gecorrigeerde opnamen op de geheugenkaart opgeslagen.
- Als het gebied rond de ogen rood is, bijvoorbeeld vanwege rode oogschaduw, wordt dat gebied mogelijk ook gecorrigeerd. In dat geval stelt u [Rode-Ogen] in op [Uit].
- Rode ogen worden in sommige opnamen mogelijk niet automatisch gedetecteerd of volledig gecorrigeerd. In deze gevallen kunt u de opnamen corrigeren met [Rode-Ogen Corr.] in het menu  (Weergeven) [\(pag. 134\)](#).

1 Selecteer [Flits Instellingen].

1. Druk op de knop .
2. Gebruik in het menu  de knop  of  om [Flits Instellingen] te selecteren.
3. Druk op de knop .



2 Stel de opties voor de flitser in.

1. Gebruik de knop  of  om een item te selecteren.
2. Gebruik de knoppen  of  om een optie te selecteren.
3. Druk op de knop .
 - U kunt dit scherm weergeven door achtereenvolgens te drukken op de knop  en **MENU** (pag. 62).

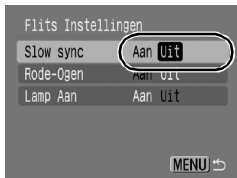

3 Druk op de knop .

Filmopnamen maken



Beschikbare opnamemodi  pag. 220

De volgende filmmodi zijn beschikbaar.

De opnametijd varieert naargelang de capaciteit van de geheugenkaart die u gebruikt (pag. 212).

Standaard

U kunt de resolutie selecteren en opnamen maken tot de geheugenkaart vol is*1. De digitale zoom kan ook worden gebruikt in deze modus (pag. 58).

- Maximumgrootte: 4 GB*2/film

Compact

Aangezien de resolutie in deze modus laag is en de gegevensgrootte gering, is deze modus handig als u films als bijlagen bij e-mailberichten wilt verzenden of als de capaciteit van de geheugenkaart beperkt is.

- Maximumlengte filmclip: 3 minuten

Kleur Accent Kleur Wissel

U kunt instellen dat alleen de opgegeven kleur behouden blijft en alle andere kleuren in zwart en wit wijzigen, of een opgegeven kleur wijzigen in een andere kleur (pag. 103 en 105). Net zoals in de standaardmodus kunt u de resolutie en beeldfrequentie selecteren en opnamen maken tot de geheugenkaart vol is*1.

- Maximumgrootte: 4 GB*2/film

Time Lapse





Selecteer een opname-interval (1 of 2 sec.) om één frame op te nemen in dat interval. Bij het afspelen wordt 2 uur aan opgenomen frames gecomprimeerd tot 8 minuten (interval van 1 sec.) of 4 minuten (interval van 2 sec.). U kunt gebeurtenissen vastleggen vanuit een vast perspectief, bijvoorbeeld het proces van een bloem die tot bloei komt, of veranderende elementen in een korte periode weergeven. U kunt in deze modus geen geluid opnemen.

- Maximumduur opnamesessie: 2 uur.

*1 Wanneer u een supersnelle geheugenkaart gebruikt: SDC-512MSH wordt aanbevolen.

*2 Zelfs wanneer het bestand kleiner is dan 4 GB wordt de opname na een uur gestopt. Afhankelijk van de capaciteit en schrijfsnelheid van de geheugenkaart is het mogelijk dat de opname stopt voordat het bestand de grootte van 4 GB of de opname de duur van een uur heeft bereikt.

1 Selecteer een opnamemodus.

1. Zet de modusschakelaar op .
2. Druk op de knop .
3. Gebruik de knop  of  om de optie te wijzigen.
4. Druk op de knop .



- Zie *Kleuren wijzigen* (pag. 103) voor de procedures voor het gebruik van  en .

2 Maak de opname.

- Als u de ontspanknop half indrukt, worden de scherpstelling, belichting en witbalans automatisch ingesteld.
- Als u de ontspanknop volledig indrukt, worden video en geluid tegelijkertijd opgenomen.
- Tijdens de opname worden de opnametijd en [●REC.] weergegeven op het LCD-scherm.
- Druk opnieuw op de ontspanknop om de opname te beëindigen. De opname wordt in de volgende gevallen automatisch gestopt.
 - Wanneer de maximale opnametijd is verstreken of maximumcapaciteit van de geheugenkaart is bereikt.
 - Wanneer het ingebouwde geheugen of de geheugenkaart vol raakt.





- Wij raden u aan voor het opnemen van films geheugenkaarten te gebruiken die in uw camera zijn geformatteerd (pag. 166). De geheugenkaart die bij de camera wordt geleverd kan direct worden gebruikt en hoeft niet te worden geformatteerd.
- Let op het volgende wanneer u aan het opnemen bent:
 - Raak de microfoon niet aan (pag. 38).
 - Als u op een knop drukt, wordt het geluid van de knop die wordt ingedrukt ook opgenomen.
 - De camera past tijdens het opnemen automatisch de belichting en de witbalans aan de situatie aan. De geluiden die worden gemaakt tijdens het automatisch aanpassen van de belichting door de camera worden ook opgenomen.
- De instellingen voor scherpstellen en optisch in-/uitzoomen die u voor de eerste opname hebt geselecteerd, worden ook voor de volgende opnamen gebruikt.



- Wijzig de zoominstelling voordat u opnamen maakt. De gecombineerde optische en digitale zoomfactor wordt op het LCD-scherm weergegeven. Wanneer de zoomfactor blauw wordt weergegeven, neemt de kwaliteit van de opname af.
- De digitale zoom kan alleen worden gebruikt tijdens het maken van opnamen in de modus  (Standaard).
- Vóór de opname kunt u de belichting vergrendelen (AE lock) en de belichting instellen. Dit is handig op skipistes en het strand wanneer het contrast tussen het onderwerp en de achtergrond te groot is, of wanneer er zowel lichte als donkere gebieden zijn in de scène en het dus wenselijk is de belichting aan te passen.
 1. Druk op de knop .

AE lock wordt ingesteld en de belichtingsschuifbalk verschijnt in het LCD-scherm.
 2. Gebruik de knop  of  om de belichting aan te passen. Druk nogmaals op de knop  om de instelling op te heffen. De instelling wordt ook geannuleerd als u op de knop **MENU** drukt of de witbalans, My Colors of de opnamemethode wijzigt.
- Als u de functie  toewijst aan de knop , kunt u een filmopname maken door gewoon op de knop  te drukken, zelfs wanneer de modusschakelaar op  is ingesteld (pag. 110).
- U hebt QuickTime nodig om films (gegevenstype: AVI/ compressiemethode: Motion JPEG) af te spelen op een computer (alleen Windows 2000).

Resolutie en beeldfrequentie wijzigen

U kunt de resolutie wijzigen als de filmmodus is ingesteld op  (Standaard),  (Kleur Accent) of  (Kleur Wissel). De beeldfrequentie die u kunt instellen, is afhankelijk van de resolutie.





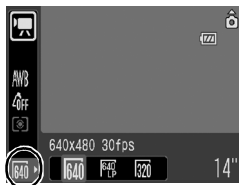





1 Selecteer de resolutie.

1. Druk op de knop .
2. Gebruik de knop  of  om  te selecteren en de knop  of  om de optie te wijzigen.
3. Druk op de knop .



Resolutie en beeldfrequentie

De beeldfrequentie geeft het aantal beelden aan dat per seconde wordt opgenomen of weergegeven. Hoe hoger het aantal beelden, hoe vloeiender de beelden in elkaar lijken over te lopen.

 Standaard	 *1	640 x 480 pixels, 30 beelden/sec.
 Kleur Accent	 *2	640 x 480 pixels, 30 beelden/sec. LP
 Kleur Wissel		320 x 240 pixels, 30 beelden/sec.
 Compact		160 x 120 pixels, 15 beelden/sec.
 Time Lapse		640 x 480 pixels, 15 beelden/sec.*3

*1 Standaardinstelling.

*2 Als u prioriteit wilt geven aan opnamelengte boven kwaliteit, selecteert u de optie . Voor hetzelfde bestandsformaat kunt u ongeveer twee keer de lengte opnemen.

*3 Beeldfrequentie tijdens het weergeven.



- Zie *Geheugenkaarten en geschatte capaciteiten* (pag. 211).
- Zie *Grootte beeldgegevens (bij benadering)* (pag. 213).

Het opname-interval wijzigen (Time Lapse)

1 Selecteer een opname-interval.

1. Druk op de knop .
 2. Gebruik de knop  of  om  te selecteren en de knop  of  om de optie te wijzigen.
 3. Druk op de knop .
- Het lampje knippert groen wanneer de camera opneemt.

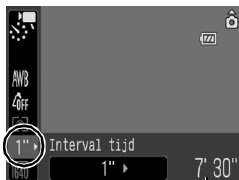

- Aangezien de opname lang kan duren, is het raadzaam een volledig geladen batterij of een voedingsadapter te gebruiken.
- De instelling voor energiebesparing ([pag. 163](#)) bepaalt of het LCD-scherm al dan niet wordt uitgeschakeld. Het LCD-scherm wordt ingeschakeld als een andere knop dan de knop ON/OFF of de ontspanknop wordt ingedrukt.
- Op het LCD-scherm wordt de verstreken tijd van het begin tot het einde van de opname in de weergavemodus

Panoramaopnamen maken (Stitch Hulp)

Beschikbare opnamemodi

» pag. 220







Gebruik Stitch Hulp om overlappende opnamen te maken die u later op een computer kunt samenvoegen tot een panoramisch beeld.







De overlappende naden van meerdere aan elkaar grenzende opnamen kunnen worden samengevoegd, zodat er één panoramisch beeld ontstaat.





1 Selecteer een opnamerichting.

1. Zet de modusschakelaar op .
2. Druk op de knop .
3. Gebruik de knop  of  om  te selecteren.
4. Druk op de knop .
5. Gebruik in het menu  de knop  of  om [Stitch Hulp] te selecteren.
6. Druk op de knop .



7. Gebruik de knop  of  om  of  te selecteren.

8. Druk op de knop .

- : Horizontaal van links naar rechts
- : Horizontaal van rechts naar links





2 Maak de eerste opname van de reeks.

- De belichting en de witbalans worden ingesteld en vergrendeld bij de eerste opname.



3 Maak de tweede opname zodanig dat deze de eerste opname overlapt.

- U kunt op de knop  of  drukken als u naar de vorige opname wilt gaan om de opname opnieuw te maken.
- Als de overlappende delen van de opnamen niet helemaal samenvallen, kunt u dit corrigeren wanneer u de opnamen op uw computer samenvoegt.

4 Herhaal de procedure voor de overige opnamen.

- Een opnamereeks kan maximaal 26 opnamen bevatten.

5 Druk na de laatste opname tweemaal op de knop .



- Wanneer u opnamen maakt in de opnamemodus Stitch Hulp, kunt u de opnamen niet weergeven op een televisie.
- De instellingen voor de eerste opname worden eveneens gebruikt voor de latere opnamen.



Gebruik het meegeleverde softwareprogramma PhotoStitch om de opnamen op een computer samen te voegen.

Scherpstelling en gezichtsuitdrukkingen controleren (Focus check)



Beschikbare opnamemodi





» pag. 220

Tijdens of direct na het maken van een opname kunt u de scherpstelling controleren door in te zoomen op de weergave van het AF-kader.

Inzoomen op het AF-kader tijdens het maken van opnamen



Wanneer [AF Frame] is ingesteld op [Gezicht det.] of [Centrum], kunt u tijdens het maken van opnamen inzoomen op het gebied met het AF-kader om de scherpstelling te controleren. Als u gezichtsuitdrukkingen wilt vastleggen, stelt u [AF Frame] in op [Gezicht det.]. Als u de scherpstelling wilt controleren tijdens het maken van opnamen in de modus Macro, stelt u [AF Frame] in op [Centrum].

1 Selecteer [AF-Punt Zoom].

1. Druk op de knop .
2. Gebruik in het menu  de knop  of  om [AF-Punt Zoom] te selecteren.



2 Accepteer de instelling.

1. Druk op de knop  of  om [Aan] te selecteren.
2. Druk op de knop .



3 Druk de ontspanknop half in.

- Afhankelijk van de modus die voor het AF-kader is ingesteld (pag. 87), wordt de opname als volgt vergroot.
 - [Gezicht det.]: het gezicht dat door de camera wordt herkend als onderwerp, wordt vergroot.
 - [Centrum]: het midden van het LCD-scherm wordt vergroot.

4 Druk de ontspanknop helemaal in om de opname te maken.



In de volgende gevallen wordt het scherpstelpunt niet vergroot weergegeven:

- Wanneer [Gezicht det.] is geselecteerd, maar er geen gezicht wordt gedetecteerd of wanneer het gezicht te groot is ten opzichte van het volledige scherm.
- Wanneer het onderwerp onscherp is.
- Wanneer de digitale zoom wordt gebruikt.
- Wanneer het LCD-scherm niet wordt gebruikt om de opname weer te geven.
- Wanneer de opname op een televisie wordt weergegeven.

Scherpstelling en gezichtsuitdrukkingen direct na de opname controleren (Focus check)

U kunt de scherpstelling in gemaakte opnamen controleren. Het is ook eenvoudig om de gezichtsuitdrukkingen en gesloten ogen te controleren door middel van een kader ter grootte van het gezicht dat wordt weergegeven wanneer de modus AF Frame is ingesteld op [Gezicht det.] en vervolgens een foto wordt genomen.

Het is raadzaam de optie [Bekijken] in het menu  van tevoren in te stellen op [Vastzetten].

1 Selecteer [terugkijken].

1. Druk op de knop .
2. Gebruik in het menu  de knop  of  om [terugkijken] te selecteren.



2 Accepteer de instelling.

1. Gebruik de knop  of  om [Focus check] te selecteren.
2. Druk op de knop .

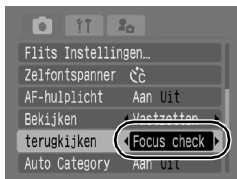

3 Maak de opname.

- De gemaakte opname wordt weergegeven.

Opgenomen beeld

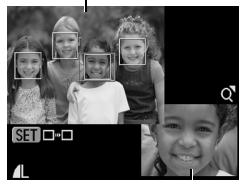

Inhoud van oranje kader

- Het kader wordt als volgt weergegeven.



Kleur kader	Inhoud
Oranje	Toont het gedeelte van de opname dat onderaan rechts wordt weergegeven
Wit	Wordt weergegeven op het scherpstelpunt

- Met het oranje kader kunt u de vergroting, de weergavepositie en het kader wijzigen (pag. 115).

Het controleren van de scherpstelling annuleren

Druk de ontspanknop half in.



- Als u tijdens de weergave van de opname op de knop  drukt, wordt de opname gewist (pag. 17). Wanneer het gedeelte rechtsonder op het scherm is vergroot, wordt de opname niet verwijderd wanneer u op de knop  drukt.
- U kunt de scherpstelling ook controleren in de weergavemodus (pag. 114).

Verschillende modi voor scherpstellen gebruiken



Beschikbare opnamemodi >> pag. 220

Het AF-kader geeft aan op welk gebied in de beeldcompositie de camera scherpstelt.

	Gezicht det.	<p>De camera detecteert een gezicht en stelt de scherpstelling, belichting*1 en witbalans*2 in. Bovendien wordt het onderwerp gemeten, zodat het gezicht op de juiste wijze wordt belicht wanneer wordt geflitst. Als er geen gezicht wordt gedetecteerd, wordt de instelling [AiAF] gebruikt.</p> <p>*1 Alleen in de modus voor meervlaksmeting (pag. 96). *2 Alleen in (pag. 98)</p>
(Geen kader)	AiAF	<p>De camera detecteert het onderwerp en markeert de AF-kaders vanaf negen beschikbare punten, die worden gebruikt om de scherpstelling te bepalen.</p>
	Centrum	<p>Het AF-kader wordt vastgezet in het midden van het scherm. Gebruik deze instelling wanneer het onderwerp van de opname zich in het midden van de compositie bevindt. U kunt de grootte van het AF-kader wijzigen (pag. 89).</p>

1 Selecteer [AF Frame].

1. Druk op de knop .
2. Gebruik in het menu de knop of om [AF Frame] te selecteren.



2 Accepteer de instelling.

1. Gebruik de knop of om een optie voor het AF-kader te selecteren.
2. Druk op de knop .
 - Raadpleeg *De grootte van het AF-kader wijzigen* (pag. 89).





- [Gezicht det.] kan alleen worden gebruikt als het LCD-scherm is ingeschakeld.
- Het AF-kader wordt als volgt weergegeven wanneer de ontspanknop half wordt ingedrukt.
 - Groen : Scherpgesteld
 - Geel : Problemen bij scherpstelling (AF-kader ingesteld op [Centrum])
 - Geen : Problemen bij scherpstelling (AF-kader ingesteld op [Gezicht det.] of [AiAF])

Functie voor gezichtsdetectie

- Er worden maximaal drie kaders weergegeven op de positie van de door de camera gedetecteerde gezichten. Het kader dat de camera als het hoofdonderwerp beschouwt, wordt wit weergegeven terwijl de andere kaders grijs zijn. Als u de ontspanknop half indrukt en er is scherpgesteld, kunnen er tot negen groene AF-kaders worden weergegeven.
- De camera maakt de opname met de functie [AiAF] en niet met [Gezicht det.] als er geen wit kader verschijnt en er alleen grijze kaders worden weergegeven, of als er geen gezicht wordt herkend.
- Onderwerpen die geen gezichten van mensen zijn, kunnen per ongeluk worden beschouwd als een gezicht.
- In bepaalde gevallen worden gezichten niet gedetecteerd.

Voorbeelden:

- Gezichten die bijzonder klein, groot, donker of licht zijn in verhouding met de rest van het beeld.
- Gezichten die van de zijkant of diagonaal worden weergegeven of gezichten waarvan een gedeelte niet zichtbaar is.

De grootte van het AF-kader wijzigen



Wanneer [AF Frame] is ingesteld op [Centrum], kunt u de grootte van het AF-kader aan het onderwerp aanpassen. Selecteer [Klein] om het AF-kader te beperken tot een klein onderwerp of om op een bepaald gedeelte van een onderwerp scherp te stellen.

1 Selecteer [AF kader afm.].

1. Druk op de knop .
2. Gebruik in het menu  de knop  of  om [AF kader afm.] te selecteren.



2 Accepteer de instelling.

1. Gebruik de knop  of  om [Normaal] of [Klein] te selecteren.
2. Druk op de knop .

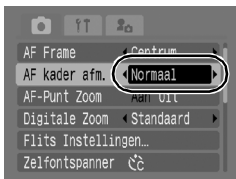

De instelling wordt vastgelegd op [Normaal] wanneer u de digitale zoom of digitale tele-converter gebruikt.

Het gezicht selecteren dat u wilt scherpstellen (Gezicht selecteren en volgen)





Beschikbare opnamemodi >> pag. 220

Nadat u de scherpstelling hebt ingesteld op een gezicht, kunt u instellen dat het kader dat onderwerp binnen een bepaald bereik volgt.



Voordat u de functie Gezicht selecteren en volgen kunt gebruiken, moet u de volgende instellingen configureren.

- Stel AF Frame in op [Gezicht det.] (pag. 87).
- Wijs de functie  (Gezicht selecteren en volgen) toe aan de knop  (pag. 110).

1 Selecteer het gezicht waarop u wilt scherpstellen.

1. Druk op de knop  wanneer er een gezicht wordt herkend.

- De modus voor het detecteren van gezichten wordt ingeschakeld en er wordt een groen gezichtskader () weergegeven rond het hoofdonderwerp. Het kader volgt nu het onderwerp binnen een bepaald bereik, ook wanneer het onderwerp beweegt.

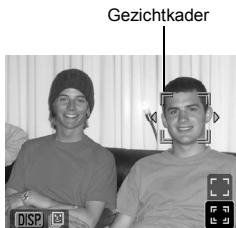

2. Selecteer de persoon op wie u wilt scherpstellen.

- Wanneer meerdere gezichten zijn herkend, drukt u op de knop  of  om het gezichtskader naar een ander onderwerp verplaatsen.
- Het gezichtskader wordt niet weergegeven als er geen gezicht is herkend.
- Als u de knop **DISP.** ingedrukt houdt, worden de gezichtskaders (maximaal 35) van alle herkende gezichten weergegeven (groen: gezicht van het hoofdonderwerp, wit: herkende gezichten).
- Als u op de knop  drukt, schakelt u de modus voor het selecteren van gezichten uit.



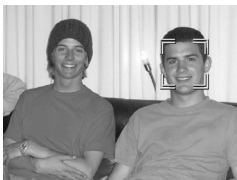

3. Druk nogmaals op de knop .

- De modus voor het selecteren van gezichten wordt afgesloten en het gezichtskader () van het hoofdonderwerp wordt wit. Het kader blijft het onderwerp binnen een bepaald bereik volgen.



2 Maak de opname.

1. Druk de ontspanknop half in.
 - Het gezichtskader () van het hoofdonderwerp verandert in .
2. Druk de ontspanknop helemaal in om de opname te maken.



De modus voor het selecteren van gezichten wordt in de volgende gevallen geannuleerd.

- Wanneer de camera wordt uitgeschakeld en weer ingeschakeld.
- Wanneer de digitale zoom wordt gebruikt.
- Wanneer op de knop **MENU** wordt gedrukt om het menu weer te geven.
- Wanneer een geselecteerd gezicht een aantal seconden lang niet kan worden gevolgd.
- Wanneer het LCD-scherm wordt uitgeschakeld.

Opnamen maken van onderwerpen waarop moeilijk kan worden scherpgesteld (scherpstelvergrendeling, AF lock)



Beschikbare opnamemodi

» pag. 220

De volgende typen onderwerpen kunnen soms moeilijk worden scherpgesteld.

- Onderwerpen met bijzonder weinig contrast
- Scènes met een combinatie van onderwerpen dichtbij en ver weg
- Composities met bijzonder heldere objecten in het midden
- Onderwerpen die snel bewegen
- Onderwerpen achter glas

Opnamen maken met de scherpstelvergrendeling

U kunt de scherpstelvergrendeling in alle opnamemodi gebruiken.



- 1 Zorg dat een onderwerp met dezelfde brandpuntsafstand als het hoofdonderwerp zich in het midden van de zoeker of het AF-kader van het LCD-scherm bevindt.**
- 2 Druk de ontspannknop half in en maak de gewenste beeldcompositie.**
- 3 Druk de ontspannknop helemaal in om de opname te maken.**

Opnamen maken met AF lock

- 1 Schakel het LCD-scherm in.**
- 2 Zorg ervoor dat een onderwerp met dezelfde brandpuntsafstand als het hoofdonderwerp zich in het midden van het AF-kader bevindt.**
- 3 Houd de ontspannknop half ingedrukt en druk op de knop  / .**
 - Het pictogram  wordt weergegeven.

4 Wijzig de stand van de camera om de gewenste beeldcompositie te krijgen en maak de opname.

AF lock opheffen

Druk op de knop  / .



- Wanneer u opnamen maakt met de scherpstelvergrendeling of AF lock en u het LCD-scherm gebruikt, is het eenvoudiger om [AF Frame] in te stellen op [Centrum] (pag. 87). De camera gebruikt dan alleen het middelste AF-kader voor het scherpstellen.
- AF lock is handig omdat u daarbij de ontspanknop los kunt laten om de juiste beeldcompositie te maken. Bovendien blijft deze van kracht nadat de opname is gemaakt, zodat u een tweede opname met dezelfde scherpstelling kunt maken.
- Het AF-kader verschijnt niet in filmmodus.
- Bij opnamen van onderwerpen achter glas houd u de camera zo dicht mogelijk tegen het glas om de kans op lichtreflectie te verkleinen.

De belichting vergrendelen (AE lock)



Beschikbare opnamemodi

» pag. 220

U kunt de belichting en de scherpstelling afzonderlijk instellen. Dit is handig wanneer het contrast tussen het onderwerp en de achtergrond te groot is of wanneer het onderwerp van achteren wordt belicht.

- Schakel het LCD-scherm in.**
- Druk op de knop  en selecteer  (Flitser uit).**
- Richt de camera op het onderwerp waarvoor u de belichting wilt vergrendelen.**
- Druk de ontspanknop half in en druk op de knop .**
 - Het pictogram  wordt weergegeven.
- Wijzig de stand van de camera om de gewenste beeldcompositie te krijgen en druk de ontspanknop volledig in.**

De belichtingsvergrendeling opheffen

Druk op de knop .



- In de filmmodus kan de belichtingsvergrendeling ook worden ingesteld/geannuleerd (pag. 77).
- U kunt de flitsbelichtingsvergrendeling gebruiken als u de flitser gebruikt.

De flitsbelichting vergrendelen (FE lock).

Beschikbare opnamemodi

» pag. 220

U kunt de flitsbelichting vergrendelen zodat de belichting juist is ingesteld, ongeacht de compositie van het onderwerp.

- 1 Schakel het LCD-scherm in.**
- 2 Druk op de knop  en selecteer  (Flitser aan).**
- 3 Richt de camera op het onderwerp waarvoor u de belichting wilt vergrendelen.**
- 4 Druk de ontspanknop half in en druk op de knop .**
 - De flitser maakt een proefflits en  wordt weergegeven.
- 5 Wijzig de stand van de camera om de gewenste beeldcompositie te krijgen en druk de ontspanknop volledig in.**

De flitsbelichtingsvergrendeling opheffen

Druk op de knop .

De belichtingscompensatie aanpassen



Beschikbare opnamemodi

» pag. 220

Geef een positieve waarde op voor de belichtingscompensatie om te voorkomen dat het onderwerp te donker wordt wanneer het van achteren wordt belicht of als de achtergrond erg helder is. Geef een negatieve waarde op voor de belichtingscompensatie om te voorkomen dat het onderwerp te licht wordt bij opnamen in het donker of als de achtergrond erg donker is.

1 Pas de belichting aan.

1. Druk op de knop .
2. Gebruik de knop  of  om  te selecteren en de knop  of  om de instelling aan te passen.
3. Druk op de knop .

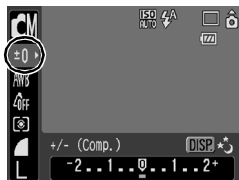

De belichtingscompensatie annuleren

Stel de compensatiewaarde weer in op [0].



In de filmmodus kan de belichting worden ingesteld/geannuleerd (pag. 77).

Verschillende methoden voor lichtmeting gebruiken



Beschikbare opnamemodi

>> pag. 220

	Deelmeting	<p>Geschikt voor standaardomstandigheden, bijvoorbeeld wanneer onderwerpen van achteren worden belicht. Het beeld wordt verdeeld in een aantal gebieden voor lichtmeting. Complexe belichtingsfactoren, zoals de positie van het object, helderheid, direct licht en belichting van achteren, worden beoordeeld en de belichting van het hoofdonderwerp wordt vervolgens automatisch aangepast.</p>
	Gem. centrum meeting	<p>De gemiddelde belichting van de gehele opname wordt berekend, maar het onderwerp in het midden krijgt meer gewicht.</p>
	Spot	<p>De belichting wordt afgestemd op het onderwerp midden in het kader (het gebied binnen het spotmetingpunt midden op het LCD-scherm wordt gemeten). Gebruik deze modus wanneer er sprake is van een groot verschil tussen de helderheid van het onderwerp en die van de omgeving.</p>

1 Wijzig de lichtmeetmethode.

1. Druk op de knop .
2. Gebruik de knop of om te selecteren en de knop of om de optie te wijzigen.
3. Druk op de knop .



Bij een lange sluitertijd is de meetmethode ingesteld op [Deelmeting].

De sluitertijd instellen (Lange sluitertijd)



Beschikbare opnamemodi

» pag. 220

U kunt een lange sluitertijd instellen om donkere onderwerpen lichter weer te geven.

1 Selecteer de modus voor de lange sluitertijd.

1. Druk op de knop .
2. Gebruik de knop of om te selecteren.
3. Druk op de knop .



2 Wijzig de sluitertijd.

1. Gebruik de knop of om de sluitertijd te wijzigen.
2. Druk op de knop .
 - Hoe hoger de waarde, hoe helderder de opname.
 - Als u op dit moment op de knop **DISP** drukt, gaat u terug naar het scherm met de instellingen voor de belichtingscompensatie.



- De helderheid van het beeld dat op het LCD-scherm verschijnt, kan verschillen van de daadwerkelijke opname.
- Bij CCD-beeldsensoren neemt de hoeveelheid ruis in de opname toe bij korte sluitertijden. Bij deze camera ondergaan opnamen die met een sluitertijd van 1,3 seconden of langer zijn gemaakt een speciale bewerking om de ruis te verwijderen, zodat opnamen van hoge kwaliteit ontstaan. Het kan echter enige tijd duren voordat de volgende opname kan worden gemaakt.



- Controleer op het LCD-scherm of het beeld is opgenomen met de gewenste helderheid.
- Houd er rekening mee dat camerabewegingen bij lange sluitertijden een grote rol spelen. Maak opnamen met de camera op een statief.
- Als u de flitser gebruikt, kan de opname worden overbelicht. Wanneer dit het geval is, stelt u de flitser in op .







De kleurtoon aanpassen (Wit Balans)



Beschikbare opnamemodi

» pag. 220



Normaal gesproken wordt de optimale witbalans geselecteerd door de witbalansinstelling **AWB** (Auto). Als de instelling **AWB** geen natuurlijke kleuren kan produceren, verandert u de witbalansinstelling in een instelling die geschikt is voor de lichtbron.

	Auto	De instellingen worden automatisch door de camera geselecteerd.
	Dag Licht	Voor buitenopnamen met veel zonlicht.
	Bewolkt	Voor buitenopnamen met bewolkte of donkere luchten of tijdens de schemering.
	Lamplicht	Gebruik deze optie wanneer u opnamen maakt bij het licht van gloeilampen en tl-lampen met licht dat bestaat uit 3 golflengten.
	TL licht	Gebruik deze optie wanneer u opnamen maakt bij warm-wit, koel-wit of warm-wit tl-licht dat bestaat uit 3 golflengten.
	TL licht H	Voor opnamen onder daglicht-tl en daglicht-tl type 3-golflengten.
	Custom	Gebruik deze optie voor het aanpassen van de optimale witbalans voor de opnameomstandigheden met behulp van de witbalansgegevens in de camera die zijn verkregen aan de hand van een witgekleurd object, zoals wit papier of een witte doek.

1 Selecteer een witbalansinstelling.

1. Druk op de knop .
2. Gebruik de knop  of  om **AWB** te selecteren en de knop  of  om de optie te wijzigen.
3. Druk op de knop .



De witbalansinstelling kan niet worden aangepast wanneer  of  is geselecteerd voor My Colors.

De aangepaste witbalans gebruiken

In de volgende situaties, waarin de witbalans met de optie **AWB** (Auto) moeilijk kan worden ingesteld, kunt u beter een aangepaste witbalans  (Custom) instellen.

- Het fotograferen van onderwerpen met een monotone kleur (zoals de lucht, zee of een bos)
- Het fotograferen met gebruik van een bijzondere lichtbron (zoals een kwiklamp)
- Het maken van close-ups (macro)

1 Selecteer .

1. Druk op de knop .
2. Gebruik de knop  of  om **AWB** te selecteren en kies  met de knop  of .



2 Richt de camera op een stuk wit papier of witte stof en druk op de knop



- Plaats het witte papier of de stof zodanig dat het papier of de stof het hele LCD-scherm vult. Houd er rekening mee dat het middelste kader niet wordt weergegeven wanneer u de digitale zoom gebruikt of wordt weergegeven.
- U kunt ook de optische zoeker gebruiken om de gegevens voor wit vast te leggen.



3 Druk op de knop



- Voordat u een aangepaste witbalans instelt, kunt u het beste de opnamemodus instellen op en de belichtingscompensatie instellen op $[\pm 0]$. De witbalans kan mogelijk niet goed worden ingesteld wanneer de belichtingsinstelling onjuist is (het beeld is volledig zwart of wit).
- Maak de opnamen met dezelfde instellingen die u hebt gebruikt bij het aanpassen van de witbalans. Als de instellingen verschillen, gebruikt u mogelijk niet de optimale witbalans. Vooral de volgende instellingen moeten niet worden gewijzigd.
 - ISO-waarde
 - Flitser
 Het is raadzaam de flitser in te stellen op of . Als u de flitser tijdens het bepalen van de witbalans gebruikt en deze is ingesteld op , moet u de flitser ook gebruiken wanneer u de opname maakt.
- Aangezien de witbalans niet kan worden bepaald in de modus Stitch Hulp, moet u de witbalans van tevoren in een andere opnamemodus instellen.
- De witbalansgegevens blijven behouden, ook wanneer de camera wordt uitgeschakeld.

Opnamen maken in een My Colors-modus



Beschikbare opnamemodi

» pag. 220

U kunt uw foto's een speciale sfeer meegeven wanneer u de opname maakt.

	My Colors uit	Met deze instelling maakt u normale opnamen.
	Levendig	De nadruk komt te liggen op contrast en kleurintensiteit, zodat u een opname met heldere kleuren krijgt.
	Neutraal	Hiermee worden het contrast en de kleurverzadiging afgevlakt, zodat u neutrale kleuren krijgt.
	Sepia	De opnamen worden gemaakt in sepiakleuren.
	Zwart/Wit	Hiermee krijgt u zwart-witopnamen.
	Positief Film	Gebruik deze optie om rode, groene of blauwe kleuren intenser te maken, zoals de effecten Levendig Rood, Levendig Groen of Levendig Blauw. Dit levert intense, natuurlijke kleuren op, zoals de kleuren van positieve film.
	Lichtere Huidtint*	Gebruik deze optie om huidtinten lichter te maken.
	Donkerder Huidtint*	Gebruik deze optie om huidtinten donkerder te maken.
	Levendig Blauw	Gebruik deze optie om blauwe tinten te benadrukken. Hierdoor worden blauwe onderwerpen, zoals de lucht of de zee, levendiger.
	Levendig Groen	Gebruik deze optie om groene tinten te benadrukken. Hierdoor worden groene onderwerpen, zoals bergen, nieuwe bladeren, bloemen en grasvelden, levendiger.
	Levendig Rood	Gebruik deze optie om rode tinten te benadrukken. Hierdoor worden rode onderwerpen, zoals bloemen of auto's, levendiger.
	Custom Kleur	Met deze optie kunt u de instellingen voor contrast, scherpste of verzadiging of de kleurbalans tussen rode, groene, blauwe en huidtinten aanpassen*. U kunt deze optie ook gebruiken om subtiele aanpassingen te maken, zoals levendiger blauwe kleuren of helderdere gelaatskleuren.

* Als het beeld kleuren bevat die gelijk zijn aan die van menselijke huid, worden deze kleuren eveneens gewijzigd. Mogelijk krijgt u echter niet het verwachte resultaat. Dit hangt af van de huidskleur.

In de modus **OFF** **AV** **AN** **Se** **AW** **AP** **AL** **AD** **AB** **AG** **AR**

1 Selecteer een My Colors-instelling.

1. Druk op de knop **FUNC SET**.
2. Gebruik de knop **↑** of **↓** om **OFF** te selecteren en de knop **←** of **→** om de optie te wijzigen.
3. Druk op de knop **FUNC SET**.



In de modus **AC** (De modus Custom Kleur instellen)

1 Selecteer **AC**.

1. Druk op de knop **FUNC SET**.
2. Gebruik de knop **↑** of **↓** om **OFF** te selecteren en kies **AC** met de knop **←** of **→**.



2 Pas de instelling aan.

1. Druk op de knop **DISP**.
2. Gebruik de knop **↑** of **↓** om [Contrast], [Scherpte], [Verzadiging], [Rood], [Groen], [Blauw] of [Huidtint] te selecteren.
3. Gebruik de knop **←** of **→** om de instelling aan te passen.



Selecteer een instelling

Maak aanpassingen

- De resultaten van de aanpassingen worden weergegeven op het LCD-scherm.
- Als u op de knop **DISP** drukt, gaat u terug naar het scherm waar u een My Colors-modus kunt selecteren.

3 Druk op de knop **FUNC SET**.

- U keert terug naar het opnamescherm en kunt opnamen maken.

Kleuren wijzigen



Beschikbare opnamemodi

» pag. 220

U kunt opnamen maken waarbij de oorspronkelijke kleuren zijn gewijzigd. Dit kan zowel op films als op foto's worden toegepast zodat u kunt fotograferen met beeld- of filmeffecten. Beelden kunnen er wel enigszins onzuiver uitzien en niet de verwachte kleur hebben, afhankelijk van de omstandigheden waaronder de opname is gemaakt. Het is verstandig om proefopnamen te maken en deze te bekijken voordat u probeert belangrijke onderwerpen vast te leggen. Als u [Orig. Opslaan] bij het maken van foto's (pag. 107) instelt op [Aan], kunt u zowel het oorspronkelijke beeld als het aangepaste beeld vastleggen.

	Kleur Accent	Gebruik deze optie als u alleen de opgegeven kleur op het LCD-scherm wilt behouden en alle andere kleuren wilt converteren naar zwart en wit.
	Kleur Wissel	Gebruik deze optie om een kleur die wordt opgegeven op het LCD-scherm te converteren naar een andere kleur. De opgegeven kleur kan worden gewijzigd in één andere kleur en u kunt niet meerdere kleuren kiezen.



De ISO-waarde gaat, afhankelijk van de situatie, omhoog waardoor de ruis in de opname toeneemt.

Opnamen maken in de modus Kleur Accent

1 Selecteer de modus Kleur Accent.

Bij het maken van foto's:

1. Zet de modusschakelaar op .
2. Druk op de knop .
3. Gebruik de knop of om te selecteren.
4. Druk op de knop .



Bij het opnemen van films:

1. Zet de modusschakelaar op .
2. Druk op de knop .
3. Gebruik de knop  of  om  te selecteren.
4. Druk op de knop .





2 Druk op de knop .

- De camera schakelt over op de kleureninvoermodus en op het scherm worden afwisselend de oorspronkelijke opname en de opname met kleuraccent weergegeven (met de eerder ingestelde kleur).



3 Richt de camera zodanig dat de kleur die u wilt behouden in het midden van het LCD-scherm wordt weergegeven en druk op de knop .

- U kunt slechts één kleur opgeven.
- U kunt de knop  of  gebruiken om de kleuren op te geven die behouden blijven.
 - 5: alleen de kleur die u wilt behouden, wordt genomen
 - +5: ook andere kleuren die sterk lijken op de kleur die u wilt behouden, worden genomen

4 Druk op de knop om de instelling te voltooien en maak de opname.



- De standaardaccentkleur is groen.
- Het resultaat is mogelijk niet naar verwachting wanneer u de flitser gebruikt.
- Het opgegeven kleuraccent en kleurbereik blijven behouden, ook wanneer de camera wordt uitgeschakeld.

Opnamen maken in de modus Kleur Wissel

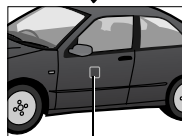
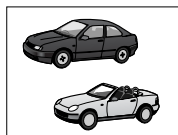

Oorspronkelijke kleur
(vóór conversie)

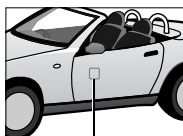

Gewenste kleur
(na conversie)

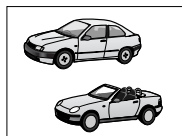

1 Selecteer de Kleur Wissel-modus.

Bij het maken van foto's:

1. Zet de modusschakelaar op .
2. Druk op de knop .
3. Gebruik de knop  of  om  te selecteren.
4. Druk op de knop .



Bij het opnemen van films:

1. Zet de modusschakelaar op .
2. Druk op de knop .
3. Gebruik de knop  of  om  te selecteren.
4. Druk op de knop .





2 Druk op de knop .

- De camera schakelt over op de kleureninvoermodus en op het scherm worden afwisselend de oorspronkelijke opname en de opname met kleurwissel weergegeven (met de eerder ingestelde kleur).



3 Richt de camera zodanig dat de oorspronkelijke kleur in het midden van het LCD-scherm wordt weergegeven en druk op de knop .

- U kunt slechts één kleur opgeven.
- U kunt de knop  of  gebruiken om de kleuren op te geven die worden geconverteerd.
 - 5: alleen de kleur die u wilt converteren, wordt genomen
 - +5: ook andere kleuren die sterk lijken op de kleur die u wilt converteren, worden genomen

4 Richt de camera zodanig dat de gewenste kleur in het midden van het LCD-scherm wordt weergegeven en druk op de knop .

- U kunt slechts één kleur opgeven.

5 Druk op de knop om de instelling te voltooien en maak de opname.







- Met de standaardinstelling voor de modus Kleur Wissel wordt groen veranderd in wit.
- Het resultaat is mogelijk niet naar verwachting wanneer u de flitser gebruikt.
- De kleuren die u opgeeft in de modus Kleur Wissel en het kleurbereik blijven behouden, ook wanneer de camera wordt uitgeschakeld.

De opslagmethode voor de oorspronkelijke opname wijzigen



Wanneer u foto's vastlegt in de modus Kleur Accent of Kleur Wissel, kunt u instellen of u de oorspronkelijke opname en de aangepaste opname wilt vastleggen.

1 Selecteer [Orig. Opslaan].

1. Druk op de knop .
2. Gebruik in het menu  de knop  of  om [Orig. Opslaan] te selecteren.



2 Accepteer de instelling.

1. Gebruik de knop  of  om [Aan] of [Uit] te selecteren.
2. Druk op de knop .

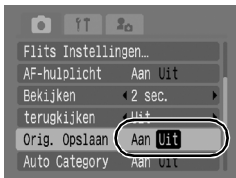

[Orig. Opslaan] is ingesteld op [Aan]

- Wanneer u opnamen maakt in de modus Kleur Accent of Kleur Wissel, wordt alleen de aangepaste opname weergegeven op het LCD-scherm.
- Nadat u opnamen hebt gemaakt in de modus Kleur Accent of Kleur Wissel, wordt alleen de aangepaste opname weergegeven op het LCD-scherm. Als u de opname op dit moment wist, wordt de oorspronkelijke opname samen met de aangepaste opname gewist. Denk daarom goed na voordat u een bestand wist.
- De opnamen worden opeenvolgend genummerd. De originele opnamen krijgen het laagste nummer toegewezen en de opnamen met gewijzigd kleuraccent of gewisselde kleuren krijgen een nummer dat daarop volgt.
- Aangezien er met elke opname twee beelden worden opgeslagen, is het aantal resterende beelden ongeveer de helft van wat wordt weergegeven wanneer u deze functie instelt op [Uit].

Displaysjablonen instellen



Beschikbare opnamemodi

» pag. 220

U kunt tijdens het maken van opnamen verticale en horizontale rasterlijnen, een 3:2-uitsnede of beide hulpmiddelen op het LCD-scherm weergeven om de positie van het onderwerp nauwkeuriger te bepalen.

Uit	–
Raster	Er worden rasterlijnen weergegeven om het scherm in 9 delen op te splitsen. Hierdoor kunt u de verticale en horizontale positionering van het onderwerp beter bepalen.
Uitsnede	Hiermee kunt u het afdrukbare gebied voor een uitsnede (beeldverhouding van 3:2) voor een afruk op L-formaat of briefkaartformaat bevestigen.* Gebieden buiten het afdrukbare gebied worden grijs weergegeven. * Opnamen worden nog steeds gemaakt met de standaardbeeldverhouding 4:3.
Beiden	Zowel het raster als de 3:2-uitsnede wordt weergegeven.

1 Selecteer [Disp. Sjabloon].

1. Druk op de knop .
2. Gebruik in het menu de knop of om [Disp. Sjabloon].

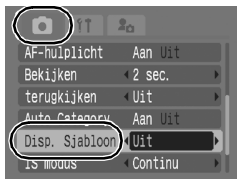

2 Accepteer de instelling.

1. Gebruik de knop of om [Uit], [Raster], [Uitsnede] of [Beide] te selecteren.
2. Druk op de knop .



- Wanneer of is geselecteerd of wanneer u zich bevindt in de filmmodus, kan alleen de optie [Raster] worden gebruikt.
- Het raster en de 3:2-uitsnede worden niet vastgelegd in de opname.

Opnamen automatisch in categorieën indelen (Auto Category)



Beschikbare opnamemodi

» pag. 220

Als u Auto Category instelt op [Aan], worden opnamen tijdens het vastleggen automatisch gesorteerd in vooraf ingestelde categorieën.

	Mensen	Voor opnamen die zijn gemaakt in de modus , of , of opnamen waarbij gezichten worden gedetecteerd wanneer [AF frame] is ingesteld op [Gezicht det.].
	Landschap	Voor opnamen die zijn gemaakt in de modus of .
	Gelegenh.	Voor opnamen die zijn gemaakt in de modus , , of .

1 Selecteer [Auto Category].

1. Druk op de knop .
2. Gebruik in het menu de knop of om [Auto Category] te selecteren.



2 Accepteer de instelling.

1. Gebruik de knop of om [Aan] of [Uit] te selecteren.
2. Druk op de knop .



Films worden niet automatisch in categorieën ingedeeld, maar kunnen toch in categorieën worden ingedeeld aan de hand van de functie My Category (pag. 118).

Instellingen toekennen aan de knop Afdrukken/Delen



Beschikbare opnamemodi >> pag. 220

U kunt een functie die u vaak gebruikt bij het maken van opnamen, registreren met de knop . U kunt de volgende functies registreren.

Menu-item	Pagina	Menu-item	Pagina
Niet toegekend	—	Digitale Tele-converter	pag. 60
Gezichts Selectie	pag. 90	Disp. Sjabloon	pag. 108
+/- (Comp.)	pag. 95	Opname Film	pag. 77
Wit Balans	pag. 98	Display uit	pag. 111
Gebruikers Witbalans	pag. 99	Weergave geluidseffect*	pag. 55
Rode-Ogen	pag. 75		

* Hiermee stelt u het geluid in dat is toegewezen aan en is opgeslagen in de sectie [Sluiter geluid] van het menu Mijn camera.

1 Selecteer [Instellen knop].

1. Druk op de knop .
2. Gebruik in het menu de knop of om [Instellen knop] te selecteren.
3. Druk op de knop .

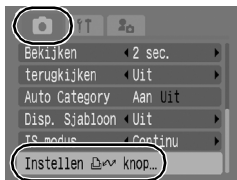

2 Accepteer de instelling.

1. Druk op de knop , , of om de functie te selecteren die u wilt registreren.
2. Druk op de knop .
3. Druk op de knop .





















- Als rechts onder het pictogram wordt weergegeven, kunt u de functie wel toewijzen, maar niet gebruiken in sommige opnamemodi of instellingen, zelfs niet wanneer u op de knop drukt.

De snelkiesknop annuleren

Selecteer  bij stap 2.

De knop gebruiken

1 Druk op de knop .

- ,  en : hiermee schakelt u elke keer dat u op de knop  drukt tussen de instellingen.
- ,  en : hiermee geeft u het bijbehorende instellingenscherf weer.
- : hiermee legt u elke keer dat u op de knop  drukt de witbalansgegevens vast. Omdat het kader niet wordt weergegeven, moet u het witte papier of de stof zo plaatsen dat het papier of de stof zich in het midden van het LCD-scherf bevindt. Druk daarna op de knop . Nadat u deze functie één keer hebt gebruikt, verandert de instelling voor witbalans in .
- : wanneer u op de knop  drukt als de modusschakelaar is ingesteld op , begint de filmopname met de resolutie en beeldfrequentie die u hebt geselecteerd in de modus  (Standaard).
- : wanneer u op de knop  drukt, wordt het LCD-scherf uitgeschakeld. U kunt het LCD-scherf inschakelen door te drukken op een andere knop dan de knop ON/OFF of door de stand van de camera (horizontaal/verticaal) te wijzigen.
- : wanneer u op de knop  drukt, is een geluidssignaal hoorbaar. Dit is handig als u wilt dat uw onderwerp naar de camera kijkt vlak voordat u een opname maakt.

Afspelen/wissen

Zie ook *Opnamen bekijken* (pag. 16).

🔍 Opnamen vergroot weergeven



1 Duw de zoomknop naar 🔍.

- **SET** wordt weergegeven en op het scherm ziet u een vergroot gedeelte van de opname.
- Opnamen kunnen ongeveer 10 maal worden vergroot.



Geschatte locatie van het weergegeven gebied

2 Gebruik de knop **↑**, **↓**, **←** of **→** om de weergavepositie te wijzigen.

- Wanneer u in een vergrote weergave op de knop **FUNC./SET** drukt, schakelt de camera over op de modus waarin u door de opnamen kunt bladeren en wordt **SET** weergegeven. Met de knoppen **←** of **→** kunt u met dezelfde vergroting naar de volgende of vorige opname bladeren. Als u nogmaals op de knop **FUNC./SET** drukt, wordt het bladeren door de opnamen geannuleerd.
- U kunt de vergrotingsfactor met de zoomknop wijzigen.

De vergrote weergave annuleren

Duw de zoomknop naar . (U kunt de vergrote weergave ook onmiddellijk annuleren door op de knop **MENU** te drukken.)



Filmbeelden en opnamen in de indexweergave kunnen niet worden vergroot.

☒ Negen opnamen tegelijk weergeven (Indexweergave)



1 Duw de zoomknop naar ☒.

- In de indexweergave kunt u maximaal negen opnamen tegelijk bekijken.
- Gebruik de knop \uparrow , \downarrow , \leftarrow of \rightarrow om een andere opname te selecteren.

Geselecteerde opname



Film

Indexweergave annuleren

Duw de zoomknop naar Q.

Schakelen tussen reeksen van negen opnamen

De springbalk wordt weergegeven wanneer u de zoomknop in de indexweergave naar ☒ drukt en u kunt schakelen tussen reeksen van negen opnamen.

- Gebruik de knop \leftarrow of \rightarrow om naar de vorige of volgende reeks van negen opnamen te gaan.
- Houd de knop **FUNC./SET** ingedrukt en druk tegelijkertijd op de knop \leftarrow of \rightarrow om naar de eerste of laatste reeks te gaan.



Springbalk

Indexweergave annuleren

Duw de zoomknop naar Q.

Scherpstelling en gezichtsuitdrukkingen controleren (Focus check)

Met Focus check kunt u de scherpstelling van opnamen controleren. Doordat u ook de vergroting kunt aanpassen en tussen opnamen kunt schakelen, kunt u gemakkelijk de gezichtsuitdrukkingen (zoals gesloten ogen) controleren.

De Focus check weergeven

- 1** Druk meermaals op de knop  tot het scherm Focus check verschijnt.



- De kaders worden als volgt op de opname weergegeven.

Kleur kader	Inhoud
Oranje	Geeft het bereik van de opname rechtsonder op het scherm weer.
Wit	Verschijnt op de positie waar de opname is scherpgesteld.
Grijs	Verschijnt rond gezichten die in de weergavemodus zijn gedetecteerd.

- Met het oranje kader kunt u de vergroting, de weergavepositie en het kader wijzigen.

De vergroting of weergavepositie wijzigen

- 2** Duw de zoomknop naar .

- Het gedeelte rechtsonder op het scherm wordt vergroot weergegeven en de vergroting en weergavepositie kunnen worden gewijzigd.



3 Breng de gewenste wijzigingen aan.

- Wijzig de vergroting met de zoomknop.
- Wijzig de weergavepositie met de knop \uparrow , \downarrow , \leftarrow of \rightarrow .
- Als u de positie van het oranje kader hebt gewijzigd, drukt u op de knop

FUNC./SET om de oorspronkelijke positie van het oranje kader te herstellen.



De weergave voor Focus check annuleren

Druk op de knop **MENU**.

Schakelen tussen kaders

2 Druk op de knop .







- Wanneer er meerdere kaders rond de scherpstelpunten worden weergegeven of wanneer meerdere gezichten worden gedetecteerd, kunt u het oranje kader op een andere positie instellen door op de knop **FUNC./SET** te drukken. Nadat u de weergavevergroting hebt gewijzigd, wordt het oranje kader aangepast aan de grootte van het gezicht wanneer u de positie van het kader wijzigt.



Naar opnamen springen



Wanneer u op een geheugenkaart veel opnamen hebt vastgelegd, is het handig om de zoekcriteria hieronder te gebruiken om snel de opname te vinden die u zoekt.

	Ga naar datum	U springt naar de eerste opname van elke opnamedatum.
	Ga naar My Category	U springt naar de eerste opname in elke categorie die is ingedeeld met de functie Auto Category (pag. 109) of My Category (pag. 118).
	Ga naar folder	U springt naar de eerste opname in elke map.
	Ga naar film	U springt naar een film.
	Volgende 10	U springt met 10 opnamen tegelijk.
	Volgende 100	U springt met 100 opnamen tegelijk.

1 Druk in de modus voor enkelvoudige weergave op de knop .

- De camera gaat over op de modus Springen.



2 Gebruik de knop of om zoekcriteria te selecteren.

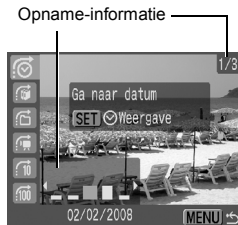

- Het scherm varieert enigszins, afhankelijk van de zoekcriteria.
- U kunt de opname-informatie weergeven/verbergen met de knop DISP.





3 Geef de opnamen weer.

,  of  geselecteerd:

1. gebruik de knop  of  om een datum, categorie of map voor weergave te selecteren.

- Wanneer er geen opnamen in categorieën zijn ingedeeld, is alleen de optie  (Geen) beschikbaar als u  (My Category) selecteert.



2. Druk op de knop .

- De camera schakelt over op de gedefinieerde weergavemodus en geeft een blauw kader weer. U kunt ervoor kiezen alleen de opnamen weer te geven die voldoen aan de zoekcriteria.
- Druk op de knop  om de gedefinieerde weergavemodus te annuleren.



De zoekcriteria selecteren

,  of  geselecteerd:

1. Druk op de knop  of .

- De instelling kan ongedaan worden gemaakt door op de knop **MENU** te drukken.
- Druk op de knop **FUNC./SET** om over te schakelen op de gedefinieerde weergavemodus wanneer  is geselecteerd.



De gedefinieerde weergavemodus wordt onder de volgende omstandigheden geannuleerd.

- Wanneer u naar een andere categorie gaat (tijdens het gebruik van My Category om opnamen te definiëren)
- Wanneer u opnamen in een bereik selecteert
- Wanneer u opnamen weergeeft die niet in de gedefinieerde weergavemodus worden ondersteund
- Wanneer u opnamen waaraan effecten zijn toegevoegd, of die zijn bewerkt opnieuw opslaat
- Wanneer opnamen worden verwijderd met [Wissen] via het menu 

Opnamen indelen in categorieën (My Category)



U kunt opnamen indelen in standaardcategorieën. Als de opnamen in categorieën zijn ingedeeld kunt u de volgende bewerkingen uitvoeren.

- Opnamen zoeken (pag. 116)
- Wissen (pag. 149)
- Dia Show (pag. 129)
- Afdrukinstellingen configureren (pag. 154)
- Beveilig (pag. 145)

	Mensen
	Landschap
	Gelegenh.

	Category 1–3
	To Do

Selectiemethoden voor categorieën

Selectie	Voor het afzonderlijk bekijken en selecteren van opnamen.
Select. Reeks	Hiermee selecteert u een eerste en laatste opname om alle opnamen in de reeks te selecteren.

1 Selecteer [My Category].

1. Druk op de knop .
2. In het menu gebruikt u de knop of om te selecteren.
3. Druk op de knop .



2 Kies een selectiemethode.

1. Gebruik de knop of om een selectiemethode te kiezen.
2. Druk op de knop .





[Selectie]**3 Deel de opnamen in categorieën in.**

1. Gebruik de knop ◀ of ▶ om de opnamen te selecteren die u in categorieën wilt indelen.
2. Gebruik de knop ▲ of ▼ om een categorie te selecteren.

3. Druk op de knop .

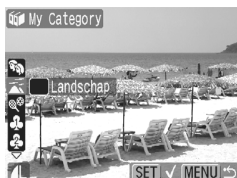
- U kunt de instelling annuleren door nogmaals op de knop **FUNC./SET** te drukken.
- U kunt dit ook instellen in de indexweergave.
- Druk op de knop **MENU** om de instelling te voltooien.

**[Select. Reeks]****3 Selecteer de eerste opname.**

1. Druk op de knop .

2. Gebruik de knop ◀ of ▶ om de eerste opname te selecteren die u in een categorie wilt indelen.

3. Druk op de knop .





4 Selecteer de laatste opname.

1. Gebruik de knop  om [Laatste beeld] te selecteren.
2. Druk op de knop .
3. Gebruik de knop  of  om de laatste opname te selecteren die u in een categorie wilt indelen.
4. Druk op de knop .
 - U kunt een opname niet selecteren als laatste opname als het een lager nummer heeft dan de eerste opname.
 - U kunt maximaal 500 opnamen selecteren.



5 Selecteer een categorie.

1. Druk op de knop .
2. Gebruik de knop  of  om een categorie te selecteren.



6 Accepteer de instelling.

1. Druk op de knop  en kies [Selecteer].
2. Druk op de knop .
 - U keert terug naar het scherm voor selectiemethoden.
 - Kies [Niet select.] om het indelen van de reeks in categorieën te annuleren.



Een deel van een opname bijnijden



U kunt naar wens een deel van een opname bijnijden en de opname als een nieuw afbeeldingsbestand opslaan.

1 Selecteer [Trimmen].

1. Druk op de knop .
2. In het menu gebruikt u de knop of om te selecteren.
3. Druk op de knop .



2 Selecteer een opname.

1. Gebruik de knop of om de opname te selecteren waarvan u een deel wilt afsnijden.
2. Druk op de knop .
 - Het snijkader (het gedeelte van de opname dat kan worden weggesneden) wordt groen weergegeven.

Snijkader



Opname na het bijnijden

3 Het snijkader aanpassen.

- U kunt de grootte van het snijkader wijzigen met de zoomknop. De resolutie van de opgeslagen opname is afhankelijk van de grootte van de opname waarvan u het deel hebt afgesneden.
- U wijzigt de positie van het snijkader met de knop , , of .
- Druk op de knop **DISP.** om de stand van het snijkader (horizontaal/verticaal) te wijzigen.
- Als er een gezicht wordt gedetecteerd, verschijnt er een grijs kader rond het gezicht linksboven in het scherm. U kunt delen rond dit grijze kader wegsnijden. Wanneer meerdere kaders worden weergegeven, kunt u naar een ander kader gaan door op de knop te drukken.

Resolutie na het bijnijden





4 Sla de opname op.

1. Druk op de knop .
2. Gebruik de knop  of  om [OK] te selecteren.
3. Druk op de knop .
 - De bijgesneden opname wordt opgeslagen als een nieuw afbeeldingsbestand.
 - Herhaal stap 2 als u nog meer opnamen wilt bijsnijden.



5 Geef de opgeslagen opname weer.

1. Druk op de knop .
2. Gebruik de knop  of  om [Ja] te selecteren.
3. Druk op de knop .
 - Als u [Nee] selecteert, keert u terug naar het menu .



- Films, **S**- of **XS**-opnamen en opnamen die zijn gemaakt in **W** kunnen niet worden bijgesneden.
- Opnamen die met een andere camera zijn gemaakt, kunnen mogelijk niet worden bijgesneden.
- De verhouding van beelden die kunnen worden bijgesneden, wordt vast ingesteld op 4:3 (of 3:4 als de opname verticaal is gemaakt).
- De resolutie van een bijgesneden opname is lager dan die van de oorspronkelijke opname.

Films bekijken



1 Geef het filmbestand weer.

1. Gebruik de knop ◀ of ▶ om een film te selecteren.

2. Druk op de knop .

- Opnamen met het pictogram  zijn films.



2 Speel de film af.

1. Gebruik de knop ◀ of ▶ om  te selecteren.

2. Druk op de knop .

- De film wordt tijdelijk gestopt wanneer u tijdens het afspelen op de knop **FUNC./SET** drukt. Het afspelen gaat verder als u de knop nogmaals indrukt.
- Wanneer het afspelen is voltooid, wordt het laatste beeld weergegeven. Druk op de knop **FUNC./SET** om het filmbedieningspaneel weer te geven.
- U kunt de voortgangsbalk voor afspelen weergegeven of verbergen door tijdens het afspelen op de knop **DISP.** te drukken.
- Als de vorige afspeelsessie voortijdig is onderbroken, wordt het afspelen hervat vanaf het laatst weergegeven beeld.

Filmbedieningspaneel











Voortgangsbalk voor afspelen

Tijdstip waarop film is gemaakt

Volume (Pas dit aan met de knop ▲ of ▼)

Werken met het filmbedieningspaneel

Gebruik de knop ◀ of ▶ om een bedieningselement te selecteren en druk op de knop **FUNC./SET**.

	uit	Hiermee beëindigt u het afspelen en keert u terug naar de enkelvoudige weergave.
	Print	Er verschijnt een pictogram wanneer er een printer is aangesloten. Zie de <i>Gebruikershandleiding voor Direct Print</i> voor meer informatie.
	Afspelen	Hiermee start u het afspelen.
	Slow Motion	U gebruikt de knop ◀ om de weergave te vertragen of de knop ▶ om de weergave te versnellen.
	eerste beeld	Hiermee geeft u het eerste beeld weer.
	eerder beeld	Hiermee wordt teruggespoeld als de knop FUNC./SET wordt ingedrukt.
	volgend beeld	Hiermee wordt vooruitgespoeld als de knop FUNC./SET wordt ingedrukt.
	laatste beeld	Hiermee geeft u het laatste beeld weer.
	bewerken	Hiermee gaat u naar de filmbewerkingsmodus.



U kunt geen films afspelen als de indexweergave is geactiveerd.



- Gebruik de knoppen van de televisie om het gewenste volume in te stellen wanneer u een film op de tv bekijkt (pag. 174).
- Geluid kan niet worden afgespeeld in slow motion of in .

Films bewerken



U kunt delen van opgenomen films wissen.



Films van 1 seconde of langer kunnen worden bewerkt in stappen van 1 seconde. Films die zijn beveiligd of die korter zijn dan 1 seconde (van 15 sec.*1 of 30 sec.*2) kunnen niet worden bewerkt.

*1 Wanneer het opname-interval 1 seconde is.

*2 Wanneer het opname-interval 2 seconden is.

1 Selecteer [bewerken].

1. Gebruik de knop ◀ of ▶ om te selecteren in het scherm voor filmbewerking.
2. Druk op de knop .
 - Het scherm voor filmbewerking en de balk met bewerkingsfuncties worden weergegeven.



2 Bewerk de film.

1. Gebruik de knop ▲ of ▼ om (snijden begin) of (snijden eind) te selecteren.
2. Gebruik de knop ◀ of ▶ om het snijpunt (▼) aan te geven.
 - Wanneer u het snijpunt verplaatst met de knop ◀ of ▶, wordt elke seconde (of elke 15 seconden*1 of 30 seconden*2 in) weergegeven, zodat u de film op het aangegeven punt kunt snijden.

*1 Wanneer het opname-interval 1 seconde is.

*2 Wanneer het opname-interval 2 seconden is.

- Ook als u het snijpunt instelt op een andere positie dan , kunt u door te selecteren het eerste gedeelte van de film verwijderen vanaf een punt dat één vóór het opgegeven snijpunt ligt, en kunt u door te selecteren het laatste gedeelte van de film verwijderen vanaf een punt dat één na het opgegeven snijpunt ligt. De bewerkte film wordt opgeslagen.
- U kunt een film die tijdelijk is bewerkt, bekijken door de knop (Afspelen) te selecteren en op de knop **FUNC./SET** te drukken.

Bewerkingspaneel voor films



Bewerkingsbalk voor films

- Herhaal stap 2 om verder te gaan met bewerken.
- Als u  (uit) selecteert, worden de bewerkingen geannuleerd en keert u terug naar het filmbediendingspaneel.

3 Selecteer [opslaan].

1. Gebruik de knop  of  om  te selecteren.
2. Druk op de knop .

4 Sla het bestand op.

1. Gebruik de knop , ,  of  om [Nieuw bestand] of [Overschrijven] te selecteren
2. Druk op de knop .



- Met [Nieuw bestand] slaat u de bewerkte film op met een nieuwe bestandsnaam. De gegevens van vóór de wijziging blijven bewaard. Als u op de knop **FUNC./SET** drukt terwijl u een film opslaat, wordt het opslaan geannuleerd.
- Met [Overschrijven] wordt de bewerkte film met de oorspronkelijke naam opgeslagen. De gegevens van vóór de wijziging gaan verloren.
- Als er onvoldoende ruimte over is op de geheugenkaart, kunt u alleen [Overschrijven] selecteren.



Afhankelijk van de bestandsgrootte van de film kan het even duren voordat een bewerkte film is opgeslagen. Als de batterij halverwege leeg raakt, kunt u de bewerkte film niet opslaan. Het is dan ook raadzaam om tijdens het bewerken van films een volledig opgeladen batterij of de afzonderlijk verkrijgbare voedingsadapterset ACK-DC40 te gebruiken (pag. 202).

Opnamen draaien op het display

U kunt beelden op het display 90° of 270° met de klok mee draaien.



Origineel

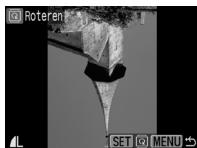

90°



270°

1 Selecteer [Roteren].

1. Druk op de knop .
2. In het menu  gebruikt u de knop  of  om  te selecteren.
3. Druk op de knop .



2 Draai de opname.

1. Gebruik de knop  of  om de opname te selecteren die u wilt draaien.
2. Druk op de knop .
 - Druk herhaaldelijk op de knop **FUNC./SET** om de standen 90°/270°/origineel te doorlopen.
 - U kunt dit ook instellen in de indexweergave.







Als opnamen naar een computer worden gedownload, is de stand van opnamen die op de camera zijn gedraaid afhankelijk van de software waarmee de opnamen worden gedownload.



Aangezien de stand van een opname wordt vastgelegd, wordt deze de volgende keer in de gedraaide stand weergegeven.

Weergeven met overgangseffecten

U kunt selecteren welk overgangseffect wordt gebruikt tijdens het wisselen van opnamen.



	Geen overgangseffect.
	De weergegeven opname wordt donkerder en de volgende opname wordt langzaam lichter totdat deze wordt weergegeven.
	Druk op de knop  zodat de vorige opname vanaf de linkerzijde wordt weergegeven, en op de knop  om de volgende opname vanaf de rechterzijde weer te geven.

1 Selecteer [Overgang].

1. Druk op de knop .
2. In het menu  gebruikt u de knop  of  om  te selecteren.









2 Accepteer de instelling.

1. Gebruik de knop  of  om een effect te selecteren.
2. Druk op de knop .



Automatisch afspelen (Dia Shows)

Opnamen op de geheugenkaart automatisch weergeven.
De beeldinstellingen voor diashows worden gebaseerd op de DPOF-norm (Digital Print Order Format).

	Alle beelden	Alle opnamen op een geheugenkaart op volgorde weergeven.
	Datum	Alle opnamen met een specifieke datum op volgorde weergeven.
	My Category	Alle opnamen in de geselecteerde categorie op volgorde weergeven.
	Folder	Alle opnamen in een specifieke map op volgorde weergeven.
	Films	Alleen filmbestanden op volgorde afspelen.
	Foto's	Alleen foto's op volgorde afspelen.
	Custom 1-3	De beelden die voor elke diapresentatie zijn geselecteerd (Custom 1, Custom 2 of Custom 3) worden op volgorde afgespeeld (pag. 132).

1 Selecteer [Dia Show].

1. Druk op de knop .
2. In het menu  gebruikt u de knop  of  om  te selecteren.
3. Druk op de knop .



2 Selecteer een weergavemethode.



1. Druk op de knop .
2. Gebruik de knop  of  om een type diashow te selecteren.
 - ,  en : druk op de knop **FUNC./SET** om een datum, categorie of map te selecteren die u wilt weergeven (pag. 131).
 - : druk op de knop **FUNC./SET** om de opnamen te selecteren die u wilt weergeven (pag. 132).
 - Als u het weergeven van de opnamen wilt combineren met een overgangseffect, gebruikt u de knop  om [Effect] te selecteren en kiest u het type effect met de knop  of  (pag. 130).



3 Begin de diashow.

1. Druk op de knop .
2. Gebruik de knop  of  om [Start] te selecteren.
3. Druk op de knop .







- Tijdens de diashows zijn de volgende functies beschikbaar.
 - Pauzeren/hervatten: druk op de knop **FUNC./SET**.
 - Snel vooruit of achteruit: druk op de knop  of . (Houd de knop ingedrukt om sneller tussen de beelden te schakelen.)

De diashow stoppen



Druk op de knop **MENU**.

Overgangseffecten

U kunt selecteren welk overgangseffect wordt gebruikt wanneer een opname wordt vervangen door een andere.

	Geen overgangseffect.
	De nieuwe opname wordt langzaam lichter terwijl het van onder naar boven beweegt.
	De nieuwe opname verschijnt eerst in een kruisvorm en breidt zich geleidelijk aan uit totdat de volledige opname wordt weergegeven.
	Delen van de opname bewegen horizontaal op het scherm en breiden zich dan geleidelijk aan uit totdat de volledige opname wordt weergegeven.







In de modus voor enkelvoudige weergave kunt u een diashow starten vanaf de opname die op dat moment wordt weergegeven. Houd daarvoor de knop **FUNC./SET** ingedrukt terwijl u op de knop   drukt. Als u dit doet bij de laatst gemaakte opname, wordt de diashow gestart bij de eerste opname met dezelfde datum.

De datum/categorie/map selecteren die u wilt weergeven



1 Selecteer een weergavemethode.

1. Gebruik de knop ← of → om ,  of  te selecteren.
2. Druk op de knop .



2 Selecteer de opnamen die u wilt weergeven.

1. Gebruik de knop ↑ of ↓ om een datum/categorie/map voor weergave te selecteren.
2. Druk op de knop .



- Er verschijnt een ✓ op de geselecteerde opnamen.
- De selectie annuleren: druk nogmaals op de knop **FUNC./SET**.
- U kunt meerdere items selecteren voor de datum/categorie/map.
- De opnamen worden weergegeven in de volgorde waarin ze zijn geselecteerd.
- De opnamen voor elke datum/categorie/map controleren: gebruik de knop ← of →.
- De instelling wordt voltooid wanneer u op de knop **MENU** drukt.

Opnamen selecteren om weer te geven (*1 - *3)

Selecteer alleen de opnamen die u wilt weergeven en sla die op als diashow (Custom 1, 2 of 3). U kunt maximaal 998 opnamen selecteren. De opnamen worden weergegeven in de volgorde waarin ze zijn geselecteerd.

1 Selecteer een weergavemethode.

1. Gebruik de knop \leftarrow of \rightarrow om *1, *2 of *3 te selecteren.

- Eerst wordt alleen het pictogram *1 weergegeven.

2. Druk op de knop .

- Wanneer u *1 instelt, verandert het pictogram in *1V en wordt *2 weergegeven. *2 en *3 veranderen op dezelfde manier wanneer deze worden ingesteld.



2 Selecteer de opnamen die u wilt weergeven.

1. Gebruik de knop \leftarrow of \rightarrow om de opnamen te selecteren die u wilt weergeven.

2. Gebruik de knop  om de opnamen te selecteren/deselecteren.

- U kunt ook opnamen selecteren in de indexweergave.
- De instelling wordt voltooid wanneer u op de knop **MENU** drukt.

Het vinkje geeft aan dat de opname is geselecteerd

Het nummer geeft de selectievolgorde aan



Alle opnamen selecteren

1. Nadat u in stap 1 *1 - *3 hebt geselecteerd, kunt u de knop \uparrow gebruiken om [Markeer] te selecteren. Druk vervolgens op de knop **FUNC./SET**.
2. Gebruik de knop \uparrow om [Markeer alles] te selecteren en druk vervolgens op de knop **FUNC./SET**.
3. Gebruik de knop \rightarrow om [OK] te selecteren en druk vervolgens op de knop **FUNC./SET**.

Als u [Herstel] selecteert, maakt u de selectie van alle beelden ongedaan.

De instellingen voor Speeltijd en Herhalen aanpassen

• Speeltijd

Hiermee kunt u opgeven hoe lang elke opname moet worden weergegeven. Kies uit 3-10 seconden, 15 seconden en 30 seconden. Afhankelijk van de opname kan de weergaveduur enigszins variëren.

• Herhalen

Hiermee geeft u op of de diashow moet worden beëindigd wanneer alle opnamen zijn weergegeven of opnieuw moet worden afgespeeld.

1 Selecteer [Stel in].

1. Gebruik de knop \leftarrow of \rightarrow om [Stel in] te selecteren.
2. Druk op de knop .



2 Configureer de instelling.

1. Gebruik de knop \uparrow of \downarrow om [Speeltijd] of [Herhalen] te selecteren.
2. Gebruik de knoppen \leftarrow of \rightarrow om een optie te selecteren.
3. Druk op de knop .



De functie Rode-Ogen Corr.



U kunt rode ogen in vastgelegde opnamen corrigeren.



Mogelijk worden rode ogen in sommige opnamen niet automatisch herkend of zijn de resultaten niet zoals u had verwacht.

Wij raden u aan [Nieuw bestand] te gebruiken om bijgewerkte opnamen op te slaan.

Voorbeelden:

- Gezichten aan de rand van het scherm of gezichten die bijzonder klein, groot, donker of licht zijn in vergelijking met de rest van de opname.
- Gezichten die van de zijkant of diagonaal worden weergegeven of gezichten waarvan een gedeelte niet zichtbaar is.

1 Selecteer [Rode-Ogen Corr.].

1. Druk op de knop .
2. In het menu gebruikt u de knop of om te selecteren.
3. Druk op de knop .



2 Selecteer een opname.

1. Gebruik de knop of om de opname te selecteren waarin u rode ogen wilt corrigeren.
2. Druk op de knop .
 - Er wordt automatisch een kader weergegeven op de plek waar rode ogen zijn gedetecteerd.
 - Als rode ogen niet automatisch worden gedetecteerd, selecteert u [Voeg Kader Toe] met de knop of en drukt u op de knop **FUNC./SET** (pag. 136).
 - Als u het correctiekader wilt annuleren, selecteert u [Verw. kader] en drukt u op de knop **FUNC./SET** (pag. 137).



3 Corrigeer de opname.

1. Gebruik de knop \uparrow , \downarrow , \leftarrow of \rightarrow om [Start] te selecteren.
2. Druk op de knop .



4 Sla de opname op.

1. Gebruik de knop \uparrow , \downarrow , \leftarrow of \rightarrow om [Nieuw bestand] of [Overschrijven] te selecteren.
2. Druk op de knop .



- [Nieuw bestand]: de opname wordt opgeslagen als een nieuw bestand met een nieuwe naam. De niet-gecorrigeerde opname wordt opgeslagen. De nieuwe opname wordt opgeslagen als het laatste bestand.
- [Overschrijven]: de opname wordt opgeslagen met dezelfde bestandsnaam als de niet-gecorrigeerde opname. De niet-gecorrigeerde opname wordt gewist.
- Als u [Nieuw bestand] hebt geselecteerd, gaat u verder met stap 5.
- Als u rode-ogencorrectie nog op andere opnamen wilt toepassen, herhaalt u stap 2.

5 Geef de opgeslagen opname weer.

1. Druk op de knop .
2. Gebruik de knop \leftarrow of \rightarrow om [Ja] te selecteren.
3. Druk op de knop .



- Wanneer u [Nee] selecteert, keert u terug naar het menu .



- U kunt rode-ogenreductie niet toepassen op films.
- U kunt beveiligde opnamen niet overschrijven.



- Wanneer er onvoldoende ruimte over is op de geheugenkaart, kunt u rode-ogenreductie niet toepassen.
- Hoewel u rode-ogenreductie zo vaak als u wilt op een opname kunt toepassen, neemt de beeldkwaliteit wel steeds verder af.
- Aangezien het correctiekader niet automatisch wordt weergegeven voor opnamen waarvoor de functie Rode-Ogen Corr. al een keer is uitgevoerd, moet u de optie [Voeg Kader Toe] gebruiken om de correctie uit te voeren.

Correctiekader toevoegen

1 Selecteer [Voeg Kader Toe].

1. Gebruik de knop **↑**, **↓**, **←** of **→** om [Voeg Kader Toe] te selecteren.

2. Druk op de knop .

- Er wordt een groen kader weergegeven.



2 Pas de positie van het kader aan.

1. Gebruik de knop **↑**, **↓**, **←** of **→** om het kader te verplaatsen.

- U kunt de grootte van het kader wijzigen met de zoomknop.



3 Voeg een correctiekader toe.

1. Druk op de knop .

- Het correctiekader wordt toegevoegd en de kleur van het kader verandert in wit.
- Als u extra kaders wilt toevoegen, past u de positie aan en drukt u vervolgens op de knop **FUNC./SET**.
- U kunt maximaal 35 kaders toevoegen.
- Wanneer u klaar bent met het verwijderen van kaders, drukt u op de knop **MENU**.



Om rode-ogencorrectie op de juiste wijze uit te voeren, dient u rekening te houden met het volgende (zie de afbeelding bij stap 2 op pagina 136):

- Pas het formaat van het correctiekader zodanig aan dat het alleen het te corrigeren gebied bevat.
- Wanneer zich meerdere personen met rode ogen in de opname bevinden, moet u bij elke persoon een correctiekader aanbrengen.

Correctiekaders verwijderen

1 Selecteer [Verw. kader].

1. Gebruik de knop , , of om [Verw. kader] te selecteren.
2. Druk op de knop .



2 Selecteer het kader dat u wilt verwijderen.

1. Gebruik de knop of om het kader te selecteren dat u wilt verwijderen.
- Het geselecteerde kader wordt groen weergegeven.



3 Verwijder het kader.

1. Druk op de knop .
- Het geselecteerde kader verdwijnt.
- Om verder te gaan met het verwijderen van kaders, gaat u terug naar stap 2.
- Wanneer u klaar bent met het verwijderen van kaders, drukt u op de knop **MENU**.

Effecten toepassen met de functie My Colors



Met de functie My Colors kunt u effecten toepassen op opgenomen beelden (alleen foto's). De volgende My Colors-effecten zijn beschikbaar. Zie [pag. 101](#) voor meer informatie.

LV	Levendig	AL	Lichtere Huidtint
LN	Neutraal	AD	Donkerder Huidtint
Se	Sepia	AB	Levendig Blauw
BW	Zwart/Wit	AG	Levendig Groen
P	Positief Film	AR	Levendig Rood

1 Selecteer [My Colors].

1. Druk op de knop .
2. In het menu gebruikt u de knop of om te selecteren.
3. Druk op de knop .



2 Selecteer een opname.

1. Gebruik de knop of om een opname te selecteren.
2. Druk op de knop .



3 Selecteer een type voor My Colors.

- Gebruik de knop ◀ of ▶ om het type My Colors te selecteren.
 - Het My Colors-effect is te zien in de weergegeven opname.
 - U kunt de zoomknop naar 🔍 duwen om de opname bij een sterkere vergroting te controleren. Druk in de vergrote weergave op de knop **FUNC./SET** om te schakelen tussen de opname zoals die is aangepast met het My Colors-effect en de oorspronkelijke, niet-aangepaste opname.
- Druk op de knop .





4 Sla de opname op.

- Gebruik de knop ◀ of ▶ om [OK] te selecteren.
- Druk op de knop .
 - De zojuist opgeslagen opname die is aangepast met het My Colors-effect staat onder aan de lijst.
 - Als u effecten wilt toepassen op andere opnamen, herhaalt u de procedure vanaf stap 2.



5 Geef de opgeslagen opname weer.

- Druk op de knop .
- Gebruik de knop ◀ of ▶ om [Ja] te selecteren.
- Druk op de knop .
 - Wanneer u [Nee] selecteert, keert u terug naar het menu .





- Wanneer er onvoldoende ruimte over is op de geheugenkaart, kunt u de My Colors-effecten niet toevoegen.
- Hoewel de My Colors-effecten zo vaak op beelden kunnen worden toegepast als u maar wilt, loopt de kwaliteit van de opname geleidelijk terug en wordt het beoogde resultaat mogelijk niet behaald.
- Kleuren in opnamen die zijn gemaakt met My Colors (pag. 101) in de opnamemodus en opnamen die zijn bewerkt met de functie My Colors in de weergavemodus kunnen enigszins afwijken.

Het formaat van opnamen wijzigen



U kunt opnamen opslaan met een lagere resolutie dan die van de oorspronkelijke opname.



M3	1600 x 1200 pixels
S	640 x 480 pixels
XS	320 x 240 pixels

1 Selecteer [Veranderen].

1. Druk op de knop .
2. In het menu  gebruikt u de knop  of  om  te selecteren.
3. Druk op de knop .



2 Selecteer een opname.

1. Gebruik de knop  of  om de opname te selecteren waarvan u het formaat wilt wijzigen.
2. Druk op de knop .
 - U kunt de knop **FUNC./SET** niet gebruiken bij opnamen waarvan het formaat niet kan worden gewijzigd.



3 Selecteer de resolutie.

1. Gebruik de knop ◀ of ▶ om de resolutie te selecteren.
2. Druk op de knop .
 - Afhankelijk van de beschikbare ruimte op de geheugenkaart, kunnen sommige resolutie-instellingen niet worden geselecteerd. (In dat geval wordt  rechts onder het pictogram weergegeven.)





4 Sla de opname op.

1. Gebruik de knop ◀ of ▶ om [OK] te selecteren.
2. Druk op de knop .
 - De opname waarvan het formaat is gewijzigd, wordt opgeslagen als een nieuw bestand. Het oorspronkelijke afbeeldingsbestand wordt niet gewist.
 - Als u van nog meer opnamen het formaat wilt wijzigen, herhaalt u de procedure vanaf stap 2.



5 Geef de opgeslagen opname weer.

1. Druk op de knop .
2. Gebruik de knop ◀ of ▶ om [Ja] te selecteren.
3. Druk op de knop .
 - Wanneer u [Nee] selecteert, keert u terug naar het menu .



Het formaat van films en opnamen die zijn opgenomen in  kan niet worden aangepast.

Geluidsmemo's aan opnamen toevoegen

In de weergavemodus kunt u geluidsmemo's (max. 1 minuut) koppelen aan een opname. De geluidsgegevens worden opgeslagen in de WAVE-indeling.

1 Selecteer [Geluids memo].

1. Druk op de knop .
2. In het menu  gebruikt u de knop  of  om  te selecteren.
3. Druk op de knop .



2 Selecteer een opname.

1. Gebruik de knop  of  om de opname te selecteren waaraan u een geluidsmemo wilt koppelen.
2. Druk op de knop .
 - Het bedieningspaneel voor geluidsmemo's wordt weergegeven.





3 Neem de memo op.

1. Gebruik de knop  of  om  te selecteren.
2. Druk op de knop .
 - De verstreken tijd en de resterende tijd worden weergegeven.
 - Als u op de knop **FUNC./SET** drukt, wordt de opname tijdelijk onderbroken. Druk nogmaals op de knop om het opnemen te hervatten.
 - U kunt een geluidsmemo van maximaal één minuut toevoegen aan een opname.
 - Druk op de knop **MENU** om het instellen te beëindigen.







Geluidsmemopaneel

Verstreken tijd/
Resterende tijd

Volume (Pas dit aan
met de knop  of )

Geluidsmemopaneel

Gebruik de knop ◀ of ▶ om een optie te selecteren en druk op de knop **FUNC./SET**.

	Uit	Beëindigt de bewerking.
	Opnemen	Start de opname.
	Pauze	Stopt de opname of weergave.
	Afspelen	Weergave.
	Wissen	Wist geluidsmemo's. (Selecteer [Wissen] in het bevestigingsscherm en druk op de knop FUNC./SET .)



- U kunt geen geluidsmemo's toevoegen aan films.
- Geluidsmemo's bij beveiligde opnamen kunnen niet worden gewist.

Alleen geluid opnemen (Audio Recorder)





U kunt een continue geluidsmemo opnemen van ongeveer 2 uur zonder een foto te nemen.

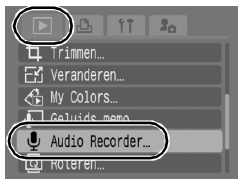

1 Selecteer [Audio Recorder].

1. Druk op de knop .
2. In het menu  gebruikt u de knop  of  om  te selecteren.
3. Druk op de knop .



2 Geluidsoptname.

1. Gebruik de knop  of  om  te selecteren.
2. Druk op de knop .

- De verstreken opnametijd wordt weergegeven.
- U kunt de knop  of  gebruiken om de samplingfrequentie te wijzigen. De opnamekwaliteit wordt steeds hoger als u [11.025 kHz], [22.050 kHz] of [44.100 kHz] selecteert, maar de grootte van het opgenomen bestand neemt evenredig toe.
- Druk op de knop **FUNC./SET** om de opnamesessie te beëindigen. Als u nogmaals op de knop drukt, wordt er een nieuwe opnamesessie gestart.



Samplingfrequentie

















Audiorecorderpaneel

Resterende tijd

Audiorecorderpaneel

Gebruik de knop  of  om een optie te selecteren en druk op de knop **FUNC./SET**.

	uit	Keert terug naar het menu.
	opnemen	Start de opname.
	pauze	Stopt de opname of weergave.
	afspelen	Gebruik de knop  of  om een geluid dat u wilt afspelen te selecteren en druk op de knop FUNC./SET .

	Terugspoelen	Houd de knop FUNC./SET ingedrukt om terug te spoelen. U kunt het geluid niet horen tijdens het terugspoelen.
	Snel Vooruit	Als u de knop FUNC./SET ingedrukt houdt, spoelt u snel vooruit. U kunt het geluid niet horen tijdens het vooruitspoelen.
	Wissen	Selecteer [Wissen] of [Alles wissen] in het bevestigingsscherm en druk op de knop FUNC./SET .
	Beveilig	Hiermee beveiligt u de bestanden, zodat ze niet per ongeluk worden gewist. Gebruik de knop  of  om een geluid te selecteren en de knop FUNC./SET om beveiliging in- of uit te schakelen.
	Volume	U kunt de knop  of  gebruiken om het volume aan te passen.



- Zie *Gegevenssnelheid en opnameduur van audiorecorder (geschat)* (pag. 212).
- Het opnemen stopt automatisch als de geheugenkaart vol is.

Opnamen beveiligen



U kunt belangrijke opnamen en films beveiligen, zodat deze niet per ongeluk kunnen worden gewist.

Selectie	U kunt de beveiligingsinstellingen voor elke opname afzonderlijk configureren terwijl u de opnamen een voor een bekijkt.
Select. Reeks	Hiermee selecteert u een eerste en laatste opname om alle opnamen in de reeks te beveiligen.
Selecteer Per Datum	U kunt de opnamen met een datum na de opgegeven datum beveiligen.
Select. per Category	U kunt de opnamen in een bepaalde categorie beveiligen.
Selecteer Per Folder	U kunt de opnamen in een bepaalde map beveiligen.
Alle beelden	U kunt alle opnamen op een geheugenkaart beveiligen.

1 Selecteer [Beveilig].

1. Druk op de knop .
2. In het menu  gebruikt u de knop  of  om  te selecteren.
3. Druk op de knop .



2 Kies een selectiemethode.

1. Gebruik de knop  of  om een selectiemethode te kiezen.
 - Druk op de knop **MENU** om naar het vorige scherm te gaan.
2. Druk op de knop .

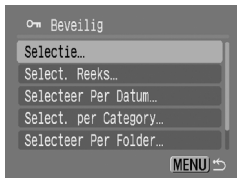

[Selectie]

3 Beveilig de opname.

1. Gebruik de knop  of  om de opname te selecteren die u wilt beveiligen.
2. Druk op de knop .
 - U kunt de instelling annuleren door nogmaals op de knop **FUNC./SET** te drukken.
 - Als u nog andere opnamen wilt beveiligen, herhaalt u de procedure.
 - U kunt dit ook instellen in de indexweergave.
 - Druk op de knop **MENU** om de instelling te voltooien.



Beveiligingspictogra



[Select. Reeks]

3 Selecteer de eerste opname.

1. Druk op de knop .
2. Gebruik de knop  of  om de eerste opname te selecteren in de reeks die u wilt beveiligen.
3. Druk op de knop .



4 Selecteer de laatste opname.

1. Gebruik de knop **➔** om [Laatste beeld] te selecteren.
2. Druk op de knop .
3. Gebruik de knop **◀** of **➔** om de laatste opname in de af te drukken reeks te selecteren.
4. Druk op de knop .
 - U kunt een opname niet selecteren als laatste opname als het een lager nummer heeft dan de eerste opname.
 - U kunt maximaal 500 opnamen selecteren.









5 Beveilig de opnamen.

1. Gebruik de knop **▼** en kies [Beveilig].
2. Druk op de knop .
 - U keert terug naar het scherm voor selectiemethoden.
 - Als u [Beveilig. Uit] selecteert, wordt de selectie van de beveiligde opname geannuleerd.





[Selecteer Per Datum]/[Select. per Category]/ [Selecteer Per Folder]

3 Selecteer de opnamen.

1. Gebruik de knop  of  om een datum/categorie/map voor beveiliging te selecteren.
2. Druk op de knop .
 - Er verschijnt een  op de geselecteerde opnamen.
 - U kunt de instelling annuleren door nogmaals op de knop **FUNC./SET** te drukken.
 - U kunt meerdere datums, categorieën of mappen selecteren.
 - Gebruik de knop  of  om elke datum, elke categorie of elke opname in een map te bevestigen.
3. Druk op de knop .





4 Beveilig de opnamen.

1. Gebruik de knop  of  om de optie [Beveilig] te selecteren.
2. Druk op de knop .
 - Keert terug naar het scherm voor selectiemethode.
 - Als u [Beveilig. Uit] selecteert, verwijdert u de beveiliging voor de geselecteerde opnamen.
 - Als u [Stop] selecteert, worden de beveiligingsinstellingen voor de huidige selectie geannuleerd.



[Alle beelden]

3 Beveilig de opnamen.

1. Gebruik de knop  of  om de optie [Beveilig] te selecteren.
2. Druk op de knop .
 - Keert terug naar het scherm voor selectiemethode.
 - Als u [Beveilig. Uit] selecteert, verwijdert u de beveiliging voor alle opnamen.
 - Als u [Stop] selecteert, worden de beveiligingsinstellingen voor de huidige selectie geannuleerd.



Opnamen wissen



U kunt opnamen wissen van een geheugenkaart.

Selectie	Hiermee kunt u opnamen wissen nadat u ze een voor een hebt geselecteerd.
Select. Reeks	Hiermee selecteert u een eerste en laatste opnamen om alle opnamen in de reeks te wissen.
Selecteer Per Datum	Hiermee wist u de opnamen van de geselecteerde datum.
Select. per Category	Hiermee wist u de opnamen van de geselecteerde categorie.
Selecteer Per Folder	Hiermee wist u de opnamen in de geselecteerde map.
Alle beelden	Hiermee wist u alle opnamen op een geheugenkaart.



- Gewiste opnamen kunnen niet worden hersteld. Denk goed na voordat u opnamen wist.
- Beveiligde opnamen kunnen met deze functie niet worden gewist.

1 Selecteer [Wissen].

1. Druk op de knop .
2. In het menu gebruikt u de knop of om te selecteren.
3. Druk op de knop .



2 Selecteer een wismethode.

1. Gebruik de knop of om een wismethode te selecteren.
 - Druk op de knop **MENU** om naar het vorige scherm te gaan.
2. Druk op de knop .



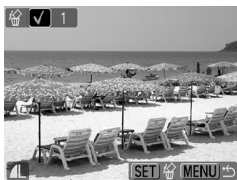

[Selectie]**3 Selecteer de opname.**

1. Gebruik de knop ◀ of ▶ om een opname te selecteren die u wilt wissen.
2. Druk op de knop .
 - U kunt de selectie van de instelling opheffen door nogmaals op de knop **FUNC./SET** te drukken.
 - U kunt dit ook instellen in de indexweergave.
3. Druk op de knop .

**4 Wis de opname.**

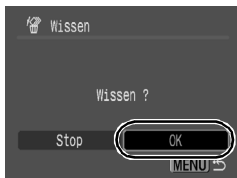
1. Gebruik de knop ◀ of ▶ om [OK] te selecteren.
2. Druk op de knop .
 - Als u [Stop] selecteert, wordt de selectie van de opname die u wilt wissen opgeheven en keert u terug naar stap 2.

**[Select. Reeks]****3 Selecteer de eerste opname.**

1. Druk op de knop .
2. Gebruik de knop ◀ of ▶ om de eerste opname te selecteren in de reeks die u wilt wissen.
3. Druk op de knop .



4 Selecteer de laatste opname.

1. Gebruik de knop **→** om [Laatste beeld] te selecteren.
2. Druk op de knop .
3. Gebruik de knop **←** of **→** om de laatste opname in de af te drukken reeks te selecteren.
4. Druk op de knop .
 - U kunt een opname niet selecteren als laatste opname als het een lager nummer heeft dan de eerste opname.
 - U kunt maximaal 500 opnamen selecteren.









5 Wis de opnamen.

1. Druk op de knop **↓** en kies [Wissen].
2. Druk op de knop .
 - Als u op de knop **MENU** drukt, wordt de selectie van de opname die u wilt wissen opgeheven en keert u terug naar stap 2.





[Selecteer Per Datum]/[Select. per Category]/ [Selecteer Per Folder]

3 Selecteer de opnamen.

1. Gebruik de knop  of  om een datum/categorie/map voor wissen te selecteren.
2. Druk op de knop .
 - Er verschijnt een  op de geselecteerde opnamen.
 - U kunt de instelling annuleren door nogmaals op de knop **FUNC./SET** te drukken.
 - U kunt meerdere datums, categorieën of mappen selecteren.
 - Gebruik de knop  of  om elke datum, elke categorie of elke opname in een map te bevestigen.
3. Druk op de knop .



4 Wis de opnamen.

1. Gebruik de knop  of  om [OK] te selecteren.
2. Druk op de knop .
 - Als u [Stop] selecteert, wordt de selectie van de opname die u wilt wissen opgeheven en keert u terug naar stap 2.

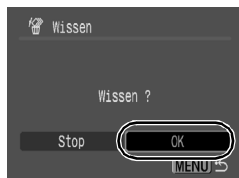

[Alle beelden]

3 Wis de opnamen.

1. Gebruik de knop  of  om [OK] te selecteren.
2. Druk op de knop .
 - Als u [Stop] selecteert, wordt de bewerking geannuleerd en keert u terug naar stap 2.

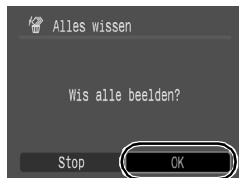



- Als u op de knop **FUNC./SET** drukt tijdens het wissen, wordt de procedure geannuleerd.
- Formateer de geheugenkaart als u niet alleen de opnamen maar ook alle andere gegevens op de geheugenkaart wilt wissen ([pag. 166](#)).

Afdruk-/verzendinginstellingen

De DPOF-afdrukinstellingen instellen

Met de camera kunt u vooraf de opnamen op een geheugenkaart selecteren die u wilt afdrukken en het gewenste aantal exemplaren instellen. De instellingen op de camera zijn compatibel met de DPOF-norm (Digital Print Order Format). Dit is heel handig als u opnamen wilt afdrukken met een Direct Print-compatibele printer of als u opnamen wilt verzenden naar een fotozaak die DPOF ondersteunt.



- De geselecteerde afdrukinstellingen worden ook toegepast op de afdruklijst (pag. 19).
- De afdrukinstellingen komen mogelijk niet in de afdrukken tot uitdrukking, afhankelijk van de print- of fotozaak.
- Films kunnen niet worden afgedrukt.
- Het pictogram  kan worden weergegeven bij gebruik van een geheugenkaart met afdrukinstellingen die op een andere met DPOF compatibele camera zijn ingesteld. Deze instellingen worden overschreven door de instellingen die zijn opgegeven op uw camera.

De afdrukmethode instellen

Stel de afdrukmethode in en selecteer vervolgens de opnamen die u wilt afdrukken. U kunt de volgende instellingen selecteren.

*Standaardinstelling



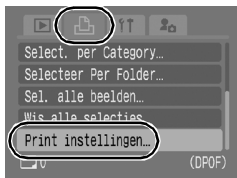

Afdruk-type	<input checked="" type="checkbox"/> Standaard*	Er wordt één opname per pagina afgedrukt.
	<input type="checkbox"/> Index	De geselecteerde opnamen worden verkleind afgedrukt in de vorm van een index.
	<input type="checkbox"/> <input checked="" type="checkbox"/> Beide	De beelden worden normaal én als index afgedrukt.
<input checked="" type="checkbox"/> Datum (Aan/Uit*)		De datum wordt ook afgedrukt.
<input checked="" type="checkbox"/> File No. (Aan/Uit*)		Het bestandsnummer wordt ook afgedrukt.
Wis DPOF data (Aan*/Uit)		Hiermee wist u alle afdrukinstellingen nadat de opnamen zijn afgedrukt.

1 Selecteer [Print instellingen].



1. Zet de modusschakelaar op .
2. Druk op de knop .
3. Gebruik de knop  of  om het menu  te selecteren.
4. Gebruik de knop  of  om [Print instellingen] te selecteren.
5. Druk op de knop .



2 Accepteer de instelling.

1. Druk op de knop  of  om een menu-item te selecteren.
2. Gebruik de knop  of  om een instelling te selecteren die u wilt wijzigen.
3. Druk op de knop .



- De instellingen voor Datum en File No. veranderen als volgt overeenkomstig het afdruktype.
 - [Index]
[Datum] en [File No.] kunnen niet tegelijkertijd zijn ingesteld op [Aan].
 - [Standaard] of [Beide]
[Datum] en [File No.] kunnen tegelijkertijd zijn ingesteld op [Aan], maar de afdrukbare informatie kan per printer verschillen.
- Opnamen die met  (Datum stempel) (pag. 20) van een datum zijn voorzien, worden altijd afgedrukt met de datum, ongeacht de instelling bij [Datum]. Het gevolg is dat bij sommige printers de datum twee keer op deze opnamen wordt afgedrukt als [Datum] eveneens is ingesteld op [Aan].
- De datum wordt afgedrukt in de stijl die in [Datum/Tijd] in het menu  is opgegeven (pag. 12).

Een methode voor afdrুকinstellingen selecteren

Sel. beeld & aantal	Hiermee configureert u de afdrুকinstellingen voor afzonderlijke opnamen terwijl u deze bekijkt.
Select. Reeks	Hiermee selecteert u de eerste en laatste opname van een reeks die u wilt afdrুকken.
Selecteer Per Datum	Hiermee configureert u de afdrুকinstellingen voor opnamen met de geselecteerde datum.
Select. per Category	Hiermee configureert u de afdrুকinstellingen voor opnamen in de geselecteerde categorie.
Selecteer Per Folder	Hiermee configureert u de afdrুকinstellingen voor opnamen in de geselecteerde map.
Sel. alle beelden	Hiermee configureert u de afdrুকinstellingen voor alle opnamen.
Wis alle selecties	Hiermee verwijdert u alle afdrুকinstellingen voor opnamen.



Er wordt van elke geselecteerde opname één exemplaar afgedrukt. Met de optie [Sel. beeld & aantal] kunt u alleen het aantal af te drukken exemplaren instellen wanneer de optie [Afdruktype] is ingesteld op [Standaard] of [Beide] (pag. 154).

1 Kies een selectiemethode.

1. Zet de modusschakelaar op .
2. Druk op de knop .
3. Gebruik de knop  of  om het menu  te selecteren.
4. Gebruik de knop  of  om een selectiemethode te kiezen.
5. Druk op de knop .

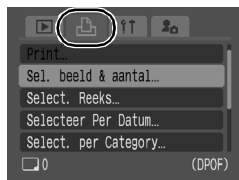

[Sel. beeld & aantal]

2 Selecteer de opnamen.

- De selectiemethode is afhankelijk van de instellingen voor het afdruktype (pag. 154).



Standaard (■)/Beide (■ ■):

1. Gebruik de knop ◀ of ▶ om de opnamen te selecteren.
2. Druk op de knop .
3. Gebruik de knop ▲ of ▼ om het aantal afdrucken te selecteren (max. 99).
4. Druk op de knop .

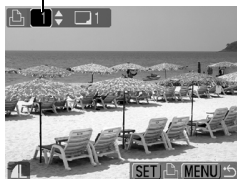
Aantal exemplaren



Index (■ ■):

1. Gebruik de knop ◀ of ▶ om de opnamen te selecteren.
 2. Selecteer en deselecteer met de knop .
 3. Druk op de knop .
- U kunt ook opnamen selecteren in de indexweergavemodus (er worden negen opnamen tegelijk weergegeven).

Geselecteerd voor indexafdruk



[Select. Reeks]

2 Selecteer de eerste opname.

1. Druk op de knop .



2. Gebruik de knop ◀ of ▶ om de eerste opname in de af te drukken reeks te selecteren.

3. Druk op de knop .



3 Selecteer de laatste opname.

1. Gebruik de knop ▶ om [Laatste beeld] te selecteren.

2. Druk op de knop .

3. Gebruik de knop ◀ of ▶ om de laatste opname in de af te drukken reeks te selecteren.

4. Druk op de knop .

- U kunt een opname niet selecteren als laatste opname als het een lager nummer heeft dan de eerste opname.
- U kunt maximaal 500 opnamen selecteren.



4 Stel de afdrukopties in.

1. Druk op ▼ en kies [Opdracht].

2. Druk op de knop .

- U keert terug naar het scherm voor selectiemethodes.
- Als u op de knop **MENU** drukt, worden de afdrukinstellingen voor de geselecteerde reeks opnamen geannuleerd.



[Selecteer Per Datum]/[Select. per Category]/ [Selecteer Per Folder]

2 Selecteer de opnamen.

1. Gebruik de knop  of  om een datum/categorie/map te selecteren.



2. Druk op de knop .

- Er wordt een ✓ weergegeven bij de geselecteerde opnamen.
- U kunt de instelling annuleren door nogmaals op de knop **FUNC./SET** te drukken.
- U kunt meerdere datums, categorieën of mappen selecteren.
- Gebruik de knop  of  om elke datum, elke categorie of elke opname in een map te bevestigen.

3. Druk op de knop .



3 Stel de afdrুকopties in.

1. Gebruik de knop  of  om [OK] te selecteren.



2. Druk op de knop .

- U keert terug naar het scherm voor selectiemethodes.
- Als u [Stop] selecteert, worden de afdrুকinstellingen voor de geselecteerde opname geannuleerd.



[Sel. alle beelden]

2 Stel de afdrুকopties in.

1. Gebruik de knop  of  om [OK] te selecteren.

2. Druk op de knop .

- U keert terug naar het scherm voor selectiemethodes.
- Wanneer u [Stop] selecteert, wordt de bewerking geannuleerd en keert u terug naar stap 1.



[Wis alle selecties]



2 Deselecteer de opnamen.

1. Gebruik de knop ◀ of ▶ om [OK] te selecteren.

2. Druk op de knop .

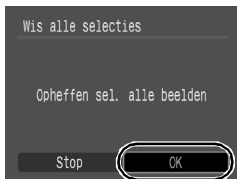
- U keert terug naar het scherm voor selectiemethodes.
- Als u de bewerking wilt annuleren, selecteert u [Stop].



- De opnamen worden in volgorde van bestandsnummer afgedrukt.
- U kunt maximaal 998 opnamen selecteren.
- Als de camera is aangesloten op een printer, gaat de knop  blauw branden. Het afdrukken wordt gestart nadat u de volgende stappen hebt uitgevoerd.
 1. Druk op de knop .
 2. Controleer of [Print] is geselecteerd en druk vervolgens op de knop **FUNC./SET**.

De DPOF-verzendinstellingen instellen



Met de camera kunt u instellingen voor opnamen opgeven voordat u deze naar een computer gaat downloaden. Raadpleeg de *Startershandleiding* voor instructies voor het overbrengen van opnamen naar een computer.

De instellingen die op de camera worden gebruikt, voldoen aan de DPOF-norm.





Het pictogram  kan worden weergegeven bij gebruik van een geheugenkaart met verzendinginstellingen die op een andere met DPOF compatibele camera zijn ingesteld. Deze instellingen worden overschreven door de instellingen die zijn opgegeven op uw camera.

1 Selecteer [volgorde].

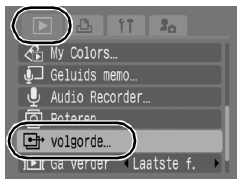
1. Druk op de knop .
2. In het menu  gebruikt u de knop  of  om  te selecteren.
3. Druk op de knop .



2 Selecteer een opdrachtmethode.

1. Gebruik de knop  of  om een methode voor opdrachten te selecteren.

Opdracht: Opnamen afzonderlijk selecteren.

Markeer: Alle opnamen op de geheugenkaart selecteren.
2. Druk op de knop .
 - Door [Herstel] te selecteren, annuleert u alle verzendinginstellingen.

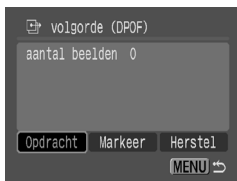

[Opdracht]**3 Selecteer een opname die u wilt overbrengen.**

1. Gebruik de knop **←** of **→** om de opname te selecteren die u wilt overbrengen.
2. Druk op de knop .
 - U kunt de selectie van de instelling opheffen door nogmaals op de knop **FUNC./SET** te drukken.
 - U kunt dit ook instellen in de modus indexweergavemodus.
 - Druk op de knop **MENU** om het instellen te beëindigen.

Geselecteerd voor verzending

**[Markeer]****3 Selecteer [OK].**

1. Gebruik de knop **←** of **→** om [OK] te selecteren.
2. Druk op de knop .
 - Druk op de knop **MENU** om het selecteren te beëindigen.



- De opnamen worden in volgorde van bestandsnummer verzonden.
- U kunt maximaal 998 opnamen selecteren.

De camera configureren

De spaarstand instellen



Deze camera is voorzien van een spaarstand, waarmee u automatisch de camera of het LCD-scherm kunt uitschakelen.

Automatisch Uit	<p>Als [Automatisch Uit] is ingesteld op [Aan], wordt de camera in de volgende gevallen uitgeschakeld. Als u op de ON/OFF-knop drukt, wordt de camera weer ingeschakeld.</p> <ul style="list-style-type: none"> • Opnamemodus: ongeveer drie minuten nadat er voor het laatst een camerafunctie is gebruikt, wordt de camera uitgeschakeld. • Weergavemodus, aangesloten op de printer: ongeveer vijf minuten nadat er voor het laatst een camerafunctie is gebruikt, wordt de camera uitgeschakeld.
Display uit	<p>In de opnamemodus wordt het LCD-scherm automatisch uitgeschakeld, nadat er gedurende de geselecteerd tijd geen knop is aangeraakt, ongeacht of [Automatisch Uit] is ingesteld. Druk op een andere knop dan de knop ON/OFF of wijzig de stand van de camera om het LCD-scherm weer in te schakelen.</p>

1 Selecteer [spaarstand].

1. Druk op de knop .
2. Gebruik de knop  of  om het menu  te selecteren.
3. Gebruik de knop  of  om [spaarstand] te selecteren.
4. Druk op de knop .



2 Stel de spaarstandopties in.

1. Gebruik de knop  of  om een optie te selecteren.
2. Gebruik de knop  of  om een optie in te stellen.
3. Druk op de knop .



3 Druk op de knop .



De spaarstand wordt niet ingeschakeld bij een diashow of wanneer de camera is aangesloten op een computer.

De wereldklok instellen



Als u in het buitenland bent, kunt u opnamen maken met de lokale datum en tijd door simpelweg de tijdzone-instelling te wijzigen. U moet de tijdzone van uw bestemming dan wel van tevoren registreren. U hoeft de datum en de tijd dan niet opnieuw in te stellen.

De tijdzones Thuis/Wereld instellen

1 Selecteer [Tijdzone].

1. Druk op de knop .
2. Gebruik de knop  of  om het menu  te selecteren.
3. Gebruik de knop  of  om [Tijdzone] te selecteren.
4. Druk op de knop .

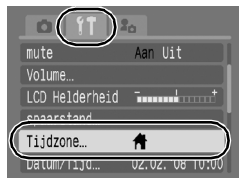

2 Selecteer (Thuis).

1. Gebruik de knop  of  om  te selecteren.
2. Druk op de knop .
 - Wanneer u deze instelling voor het eerst gebruikt, controleert u eerst of het scherm aan de rechterkant verschijnt en drukt u vervolgens op de knop **FUNC./SET**.





3 Selecteer uw regio.

1. Gebruik de knop  of  om een tijdzone voor thuis te selecteren.
2. Druk op de knop .
 - Gebruik voor het instellen van de zomertijd de knop  of  om  weer te geven. De klok gaat 1 uur vooruit.



4 Selecteer (Wereld).

1. Gebruik de knop  om  te selecteren.
2. Druk op de knop .



5 Selecteer een bestemmingsregio.

1. Gebruik de knop  of  om een bestemmingstijdzone te selecteren.
2. Druk op de knop .
 - U kunt de zomertijd op dezelfde manier instellen als bij stap 3.

Tijdsverschil in vergelijking met de tijdzone Thuis







Overschakelen naar de bestemmingstijdzone

1 Selecteer [Tijdzone].

1. Druk op de knop .
2. Gebruik de knop  of  om het menu  te selecteren.
3. Gebruik de knop  of  om [Tijdzone] te selecteren.
4. Druk op de knop .



2 Selecteer (Wereld).

1. Gebruik de knop  of  om  te selecteren.
2. Druk twee keer op de knop .
 - Gebruik de knop **FUNC./SET** om de bestemmingstijdzone te wijzigen.
 - Wanneer u overschakelt naar de bestemmingstijdzone, wordt  weergegeven op het scherm.





Als u de datum en tijd wijzigt wanneer de optie Wereld is geselecteerd, worden de datum en tijd voor de optie Thuis ook automatisch gewijzigd.

Geheugenkaarten formatteren



U moet een nieuwe geheugenkaart of een geheugenkaart waarvan u alle opnamen en andere gegevens wilt wissen, altijd formatteren.



- Bij het formatteren (initialiseren) van een geheugenkaart worden alle gegevens op de kaart gewist, dus ook beveiligde opnamen en andere soorten bestanden.
- Wanneer het pictogram  wordt weergegeven, bestaan er geluidsgegevens die zijn opgenomen met de geluidsrecorder. Wees voorzichtig bij het formatteren van de geheugenkaart.

1 Selecteer [Formatteren].

1. Druk op de knop .
2. Gebruik de knop  of  om het menu  te selecteren.
3. Gebruik de knop  of  om [Formatteren] te selecteren.
4. Druk op de knop .



2 Accepteer de instelling.

1. Gebruik de knop ◀ of ▶ om [OK] te selecteren.

2. Druk op de knop .

- Als u een low level format wilt uitvoeren, gebruikt u de knop ▲ om [Low Level Format] te selecteren en de knop ◀ of ▶ om een selectieteken toe te voegen.
- Als [Low Level Format] is geselecteerd, kunt u stoppen met formatteren door op de knop **FUNC./SET** te drukken. U kunt een geheugenkaart zonder problemen blijven gebruiken als u het formatteren hebt afgebroken, maar de gegevens op de kaart zijn gewist.

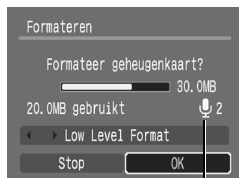

Wordt weergegeven wanneer er geluidsgegevens aanwezig zijn die zijn opgenomen met de geluidsrecorder (pag. 144).



Low Level Format

Wij raden u aan [Low Level Format] te selecteren als u denkt dat de opname-/leessnelheid van een geheugenkaart is verlaagd. Het uitvoeren van een low level format kan bij sommige geheugenkaarten 2 tot 3 minuten duren.

Bestandsnummering opnieuw instellen



Aan de opnamen die u maakt, worden automatisch bestandsnummers toegewezen. U kunt selecteren hoe bestandsnummers worden toegewezen.



<p>Continu</p>	<p>De volgende opname krijgt een nummer dat één hoger is dan de vorige opname. Dit is handig als u al uw opnamen wilt beheren op een computer, omdat dubbele bestandsnamen worden voorkomen wanneer u van map of geheugenkaart wisselt.*</p> <p>* Wanneer er een lege geheugenkaart wordt gebruikt. Als u een geheugenkaart met gegevens gebruikt, wordt de 7-cijferige nummercombinatie van de map en de opname die het laatst is gemaakt, vergeleken met het laatste nummer op de geheugenkaart. Het hoogste nummer wordt gebruikt als uitgangspunt voor nieuwe opnamen.</p>
<p>Auto reset</p>	<p>Het nummer van de opname en de map wordt teruggezet naar de beginwaarde (100-0001).* Dit is handig wanneer u opnamen per map wilt beheren.</p> <p>* Wanneer er een lege geheugenkaart wordt gebruikt. Als u een geheugenkaart met gegevens gebruikt, wordt het nummer na de 7-cijferige nummercombinatie van de map en de opname die het laatst is gemaakt, gebruikt als uitgangspunt voor nieuwe opnamen.</p>

1 Selecteer [Bestandnr.].

1. Druk op de knop .
2. Gebruik de knop  of  om het menu  te selecteren.
3. Gebruik de knop  of  om [Bestandnr.] te selecteren.



2 Accepteer de instelling.

1. Gebruik de knop  of  om [Continu] of [Auto reset] te selecteren.
2. Druk op de knop .



Nummers van bestanden en mappen

Aan opnamen die u maakt worden opeenvolgende bestandsnummers toegekend van 0001 t/m 9999. Mappen krijgen een nummer toegekend in de reeks 100 t/m 999. Er kunnen maximaal 2000 opnamen in een map worden bewaard.

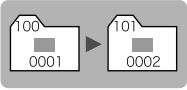
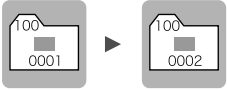
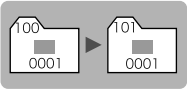
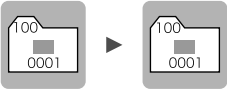
	Nieuwe map gemaakt	Geheugenkaart verwisseld
Continu	<p>Geheugenkaart 1</p> 	<p>Geheugenkaart 1 Geheugenkaart 2</p> 
Auto reset	<p>Geheugenkaart 1</p> 	<p>Geheugenkaart 1 Geheugenkaart 2</p> 

- Opnamen kunnen in een nieuwe map worden opgeslagen als er onvoldoende vrije ruimte beschikbaar is, zelfs als het totaal aantal opnamen in een map minder dan 2000 bedraagt. De volgende soorten opnamen worden namelijk altijd samen in dezelfde map opgeslagen.
 - Continu-opnamen
 - Opnamen die zijn gemaakt met de zelfontspanner (aangepast)
 - Opnamen die zijn gemaakt in de modus Stitch Hulp
 - Foto's die zijn gemaakt in de modus Kleur Accent/Kleur Wissel, waarbij de categorie [Orig. Opslaan] is ingesteld op [Aan].
- Opnamen kunnen niet worden weergegeven als de mapnummers zijn gekopieerd of als opnamenummers zijn gekopieerd binnen een map.
- Raadpleeg de *Startershandleiding* voor informatie over mapstructuren of afbeeldingstypen.

Een doelmap maken voor opnamen (Folder)



U kunt op ieder gewenst moment een nieuwe map maken waarin de opnamen automatisch worden opgeslagen.

Maak nieuwe folder	Hiermee wordt een nieuwe map gemaakt voor opnamen die u de volgende keer maakt. Als u een extra map wilt maken, plaatst u nog een selectieteken.
Maak autom.	U kunt ook een datum en tijd opgeven als u een nieuwe map wilt maken met een opnametijd die na de opgegeven datum en tijd ligt.





Een map maken tijdens de volgende opnamesessie

1 Selecteer [Maak folder].

1. Druk op de knop .
2. Gebruik de knop  of  om het menu  te selecteren.
3. Gebruik de knop  of  om [Maak folder] te selecteren.
4. Druk op de knop .



2 Accepteer de instelling.

1. Gebruik de knop  of  om een selectieteken naast [Maak nieuwe folder] te plaatsen.
2. Druk twee keer op de knop .
 -  wordt tijdens het maken van opnamen weergegeven op het LCD-scherm. Het pictogram verdwijnt zodra de nieuwe map is gemaakt.













De datum en tijd instellen voor automatisch gemaakte mappen

1 Selecteer [Maak folder].

1. Druk op de knop .
2. Gebruik de knop  of  om het menu  te selecteren.
3. Gebruik de knop  of  om [Maak folder] te selecteren.
4. Druk op de knop .



2 Accepteer de instelling.

1. Gebruik de knop  of  om [Maak autom.] te selecteren en de knop  of  om een aanmaakdatum te selecteren.
2. Gebruik de knop  of  om [Tijd] te selecteren en druk op de knop  of  om een tijd te selecteren.
3. Druk twee keer op de knop .
 -  wordt weergegeven als de opgegeven tijd nadert. Het pictogram verdwijnt zodra de nieuwe map is gemaakt.



Er kunnen maximaal 2000 opnamen in een map worden opgeslagen. Er wordt automatisch een nieuwe map gemaakt als u meer dan 2000 opnamen hebt gemaakt, ook als u zelf geen nieuwe map maakt.

De functie Beeldomkeren instellen





Uw camera is uitgerust met een intelligente sensor die de stand van een opname herkent wanneer u de camera verticaal houdt. De opname wordt automatisch naar de juiste stand gedraaid wanneer u het op het LCD-scherm bekijkt.



1 Selecteer [Beeldomkeren].

1. Druk op de knop .
2. Gebruik de knop  of  om het menu  te selecteren.
3. Gebruik de knop  of  om [Beeldomkeren] te selecteren.



2 Accepteer de instelling.

1. Gebruik de knop  of  om [Aan] of [Uit] te selecteren.
2. Druk op de knop .

- Als de functie Beeldomkeren is ingesteld op [Aan] en het LCD-scherm tijdens opnamen is ingesteld op gedetailleerde weergave, wordt  (normaal),  (rechterkant naar beneden) of  (linkerkant naar beneden) weergegeven op het display.

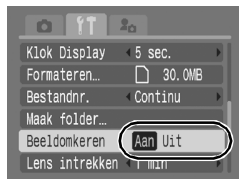

- Wanneer de camera recht omhoog of recht omlaag wijst, werkt deze functie mogelijk niet naar behoren. Controleer of de pijl  in de juiste richting wijst. Als dat niet zo is, stelt u de functie Beeldomkeren in op [Uit].
- Zelfs als de functie Beeldomkeren is ingesteld op [Aan], is de stand van opnamen die naar een computer zijn gedownload afhankelijk van de software die daarbij is gebruikt.



Wanneer u de camera bij het maken van opnamen verticaal houdt, herkent de intelligente sensor dat de bovenkant "boven" is en de onderkant "onder". De witbalans, belichting en scherpstelling worden vervolgens optimaal ingesteld voor verticale fotografie. Deze functie werkt onafhankelijk van het feit of de functie Beeldomkeren is in- of uitgeschakeld.

Standaardinstellingen herstellen





1 Selecteer [Reset alle].

1. Druk op de knop .
2. Gebruik de knop  of  om het menu  te selecteren.
3. Gebruik de knop  of  om [Reset alle] te selecteren.
4. Druk op de knop .



2 Accepteer de instelling.

1. Gebruik de knop  of  om [OK] te selecteren.
2. Druk op de knop .



- De instellingen kunnen niet worden hersteld als de camera is aangesloten op een computer of op een printer.
- De volgende opties kunnen niet worden hersteld:
 - Opnamemodus
 - De opties [Tijdzone], [Datum/Tijd], [Taal] en [Video Systeem] in het menu  (pag. 54)
 - Instellingen voor witbalans die zijn opgeslagen met de functie voor aangepaste witbalans (pag. 99).
 - Kleuren die zijn opgegeven in de modus [Kleur Accent] (pag. 103) of [Kleur Wissel] (pag. 105)
 - Recent toegevoegde instellingen voor Mijn camera (pag. 176).

Aansluiten op een televisie

Opnamen maken/weergeven via een televisie



U kunt de bijgeleverde AV-kabel gebruiken om opnamen te maken of weer te geven via een televisie.

1 Schakel de camera en de televisie uit.

2 Sluit de AV-kabel aan op de A/V OUT- en de DIGITAL-aansluiting van de camera.

- Open het aansluitingenklepje met uw vingernagel of het hulpstukje aan de polsriem. Plaats de AV-kabel vervolgens correct in de aansluiting.

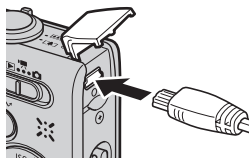

3 Sluit de andere uiteinden van de AV-kabel aan op de aansluitingen VIDEO IN en AUDIO IN van de televisie.

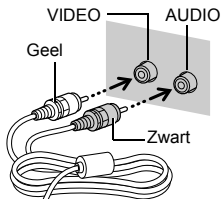

4 Zet de televisie aan en selecteer het videokanaal.

5 Schakel de camera in.



- U kunt per land het gewenste videosysteem kiezen (NTSC of PAL) (pag. 54). De standaardinstelling is afhankelijk van het land/de regio waarin u zich bevindt.
 - NTSC: onder andere Japan, VS, Canada en Taiwan
 - PAL: onder andere Europa, Azië (exclusief Taiwan) en Oceanië
- Als het videosysteem onjuist is ingesteld, worden de opnamen van de camera mogelijk niet goed weergegeven.

De camera aanpassen (Instellingen voor Mijn camera)

In het menu Mijn camera kunt u het opstartscherm, het opstartgeluid, het werkgeluid, het geluid van de zelftimer en het sluitergeluid aanpassen. U kunt deze instellingen wijzigen en registreren om de camera aan uw eigen wensen aan te passen.

Instellingen voor Mijn Camera wijzigen





1 Selecteer een menu-item.

1. Druk op de knop .
2. Gebruik de knop  of  om het menu  te selecteren.
3. Gebruik de knop  of  om een menu-item te selecteren.





2 Accepteer de instelling.

1. Gebruik de knop  of  om de inhoud te selecteren waarvoor u de instellingen wilt wijzigen.
2. Druk op de knop .
 - Selecteer [Thema] om overal dezelfde instellingen te gebruiken.



Instellingen voor Mijn camera vastleggen

Opnamen die op de geheugenkaart zijn opgeslagen en recent opgenomen geluiden kunt u eenvoudig als Mijn camera-instellingen toevoegen aan de menu-items  en . U kunt ook de bijgeleverde software gebruiken om opnamen en geluiden van uw computer over te brengen naar de camera.







Als u de standaardinstellingen van Mijn camera wilt herstellen, moet u een computer gebruiken. Gebruik de meegeleverde software (ZoomBrowser EX/ImageBrowser) om de standaardinstellingen van de camera te herstellen.

1 Selecteer een menu-item.

1. Druk op de knop .
2. Gebruik de knop  of  om het menu  te selecteren.
3. Gebruik de knop  of  om het menu-item te selecteren dat u wilt registreren.



2 Selecteer een instelling.

1. Gebruik de knop  of  om  of  te selecteren.
2. Druk op de knop .



3 Accepteer de instelling.

[opstart scherm]:

1. Gebruik de knop  of  om de opname te selecteren die u wilt registreren.
2. Druk op de knop .



**[opstart geluid]/[werkgeluid]/
[Geluidzelftimer]/[Sluiter geluid]:**

1. Gebruik de knop ◀ of ▶ om de optie  (opnemen) te selecteren.
2. Druk op de knop .
3. Na het opnemen gebruikt u de knop ◀ of ▶ om de optie  (registreren) te selecteren.
4. Druk op de knop .
 - De opname wordt automatisch gestopt zodra de opnametijd is verstreken.
 - Selecteer  (afspelen) om de opname af te spelen.
 - Druk op  (Uit) om af te sluiten in plaats van te registreren.



4 **Registreer de instelling.**

1. Gebruik de knop ◀ of ▶ om [OK] te selecteren.
2. Druk op de knop .
 - Als u de registratie wilt annuleren, selecteert u [Stop].



- De volgende items kunnen niet worden geregistreerd als instellingen voor Mijn camera.
 - Films
 - Geluiden die zijn opgenomen met de functie Geluids memo (pag. 142)
 - Geluiden die zijn opgenomen met de audiorecorder (pag. 144)
- De vorige instelling wordt gewist wanneer er een nieuwe instelling voor Mijn camera wordt toegevoegd.



Zie de *Startershandleiding* voor meer informatie over het maken en toevoegen van instellingen aan Mijn camera.

Problemen oplossen

- Camera (pag. 178)
- Bij het inschakelen van de camera (pag. 179)
- LCD-scherm (pag. 179)
- Opnamen maken (pag. 181)
- Films opnemen (pag. 185)
- Weergave (pag. 186)
- Batterij/Batterijlader (pag. 187)
- Weergave op televisie (pag. 187)
- Afdrukken met een Direct Print-compatibele printer (pag. 187)

Camera

De camera werkt niet.

De camera is niet ingeschakeld.	<ul style="list-style-type: none"> ● Druk op de knop ON/OFF (pag. 14).
Het klepje van de geheugenkaartsleuf/batterijhouder is open.	<ul style="list-style-type: none"> ● Controleer of het klepje van de geheugenkaartsleuf/batterijhouder goed is gesloten (pag. 10).
De batterij is niet voldoende geladen om met de camera te kunnen werken (het bericht "Vervang \ Verwissel accu" wordt weergegeven).	<ul style="list-style-type: none"> ● Plaats een volledig opgeladen batterij in de camera (pag. 8). ● Gebruik de voedingsadapterset ACK-DC40 (afzonderlijk verkrijgbaar) (pag. 202).
Er is slecht contact tussen de batterijpolen en de camera.	<ul style="list-style-type: none"> ● Reinig de polen met een wattenstaafje voordat u de batterij oplaadt of gebruikt (pag. 196).

Er komen geluiden uit de camera.

De stand van de camera (horizontaal/verticaal) is gewijzigd.	<ul style="list-style-type: none"> ● Het oriëntatiemechanisme van de camera is in werking. Dit is normaal.
--	---

Bij het inschakelen van de camera

Het bericht "Kaart op slot!" wordt weergegeven.

Het schuifje voor schrijfbeveiliging van de SD- of SDHC-geheugenkaart is ingesteld op "beveiligd tegen schrijven".

- Als u gegevens naar de geheugenkaart wilt schrijven of de kaart wilt wissen of formatteren, dient u het schuifje eerst omhoog te duwen (pag. 198).

Het menu Datum/Tijd wordt weergegeven.

De ingebouwde oplaadbare lithiumbatterij is bijna leeg.

- Laad de ingebouwde batterij meteen op (pag. 13).

LCD-scherm

Er wordt niets op het scherm weergegeven.

Het LCD-scherm is uitgeschakeld.

- Druk op de knop **DISP.** en schakel het LCD-scherm in (pag. 56).

De optie [spaarstand] is ingesteld op [Display uit].

- Druk op een andere knop dan de knop ON/OFF of wijzig de stand van de camera om het LCD-scherm weer in te schakelen (pag. 163).

Het LCD-scherm wordt uitgeschakeld tijdens het maken van opnamen.

Als de optie [spaarstand] is ingesteld op [Display uit], wordt het LCD-scherm uitgeschakeld tijdens het maken van opnamen in de modus .

Het camerascherm is zwart bij het opstarten.

Er is een incompatibele afbeelding geselecteerd voor het opstartscherm in de instellingen van Mijn camera.

- Wijzig de opstartafbeelding in de instellingen van Mijn camera (pag. 175) of gebruik het meegeleverde softwareprogramma ZoomBrowser EX of ImageBrowser om de standaardinstellingen terug te zetten.

Het scherm wordt donkerder.

De weergave van het LCD-scherm wordt donkerder in sterk zonlicht of fel licht.

- Dit is normaal bij apparaten met CCD's en wijst niet op een storing of defect. Dit beeld wordt niet opgenomen bij het maken van foto's, maar wel bij filmopnamen.

Het display knippert.

Het display knippert bij het maken van opnamen bij tl-verlichting.

- Dit is geen camerastoring (het knipperen wordt vastgelegd bij films maar niet bij foto's).

Er wordt een lichtbalk (paars-rood) op het LCD-scherm weergegeven.

Dit is mogelijk als u een opname maakt van een zeer helder onderwerp, zoals de zon of een andere lichtbron.

- Dit is normaal bij apparaten met CCD's en wijst niet op een storing of defect. De lichtbalk wordt niet opgenomen bij het maken van foto's, maar wel bij filmopnamen.

wordt weergegeven.

Waarschijnlijk is een langere sluitertijd geselecteerd vanwege onvoldoende licht.

- Stel de IS modus in op een andere instelling dan [Uit] (pag. 68).
- Verhoog de ISO-waarde (pag. 69).
- Selecteer een andere instelling dan  (Flitser uit) (pag. 62).
- Stel de zelfontspanner in en bevestig de camera op een statief of een andere ondergrond (pag. 64).

wordt weergegeven.

Dit wordt weergegeven wanneer op de geheugenkaart afdrukinstellingen, verzendinstellingen of selecties voor diashows zijn opgeslagen die zijn ingesteld met andere camera's met DPOF-ondersteuning.

- Deze instellingen worden overschreven door de instellingen van uw camera (pag. 129 en 154).

Er wordt ruis weergegeven of de bewegingen van het onderwerp zien er onregelmatig uit.

Het beeld dat wordt weergegeven op het LCD-scherm is automatisch lichter gemaakt zodat het beter zichtbaar is bij opnamen in donkere omstandigheden (pag. 57).

- Dit heeft geen invloed op het opgenomen beeld.

Opnamen maken

De camera maakt geen opnamen.

De camera bevindt zich in de weergavemodus of is aangesloten op een pc/printer.

- Ga naar de opnamemodus (pag. 41).

De flitser wordt opgeladen.

- Als de flitser is opgeladen, brandt het lampje oranje. U kunt nu opnamen maken (pag. 42).

De geheugenkaart is vol.

- Plaats een nieuwe geheugenkaart (pag. 9).
- Download de opnamen, indien nodig, naar een computer en verwijder ze van de geheugenkaart om ruimte vrij te maken.

De geheugenkaart is niet goed geformatteerd.

- Formateer de geheugenkaart (pag. 166).
- Als opnieuw formatteren niet helpt, is de geheugenkaart mogelijk beschadigd. Neem contact op met de dichtstbijzijnde helpdesk van Canon.

De SD- of SDHC-geheugenkaart is beveiligd tegen schrijven.

- Duw het schuifje voor de schrijfbeveiliging van de geheugenkaart omhoog (pag. 198).

Beeld in zoeker t.o.v. opgenomen beeld

Doorgaans bevat het opgenomen beeld meer van de omgeving dan in de zoeker te zien is.

- Op het LCD-scherm ziet u de feitelijke grootte van een opname. Gebruik daarom liever het LCD-scherm wanneer u close-ups maakt (pag. 56).

Het beeld is onscherp.

De camera wordt bewogen wanneer de ontspanknop wordt ingedrukt.	<ul style="list-style-type: none"> ● Volg de procedures in "  wordt weergegeven" (pag. 180).
Het AF-hulplicht is ingesteld op [Uit].	<ul style="list-style-type: none"> ● In donkere omgevingen waarin de camera moeite heeft om scherp te stellen, wordt het AF-hulplicht geactiveerd om het scherpstellen te vergemakkelijken. Het AF-hulplicht werkt niet wanneer het is uitgeschakeld. U moet het hulplicht daarom instellen op [Aan] om het te activeren (pag. 51). Zorg ervoor dat u het AF-hulplicht niet afdekt met uw hand wanneer u het gebruikt.
Het onderwerp valt buiten het scherpstelbereik.	<ul style="list-style-type: none"> ● Maak een opname op de juiste scherpstelafstand van het onderwerp (pag. 206). ● De camera is mogelijk ingesteld op een ongewenste functie (zoals macro). Annuleer de instelling.
Het onderwerp laat zich moeilijk scherpstellen.	<ul style="list-style-type: none"> ● Gebruik de scherpstelvergrendeling of AF lock om de opname te maken (pag. 92).











Het onderwerp van de opname is te donker.

Er is niet voldoende licht.	<ul style="list-style-type: none"> ● Schakel de flitser in  (pag. 62).
Het onderwerp is onderbelicht omdat de omgeving te helder is.	<ul style="list-style-type: none"> ● Stel de belichtingscompensatie in op een positieve waarde (+) (pag. 95). ● Gebruik AE lock of spotmeting (pag. 93 en 96).
Het onderwerp valt buiten het bereik van de flitser.	<ul style="list-style-type: none"> ● Maak bij gebruik van de ingebouwde flitser de opname met het onderwerp binnen het flitsbereik (pag. 207). ● Verhoog de ISO-waarde voordat u de opname maakt (pag. 69).

Het onderwerp van de opname is te helder of het beeld vertoont witte flitsen.

Het onderwerp is te dichtbij, waardoor het flitslicht te fel is.	<ul style="list-style-type: none"> ● Maak bij gebruik van de ingebouwde flitser de opname met het onderwerp binnen het flitsbereik (pag. 207).
Het onderwerp is overbelicht omdat de omgeving te donker is.	<ul style="list-style-type: none"> ● Stel de belichtingscompensatie in op een negatieve waarde (-) (pag. 95). ● Gebruik AE lock of spotmeting (pag. 93 en 96).
Er schijnt te veel licht direct in de camera of er wordt te veel licht gereflecteerd door het onderwerp.	<ul style="list-style-type: none"> ● Wijzig de opnamehoek.
De flitser is ingeschakeld.	<ul style="list-style-type: none"> ● Stel de flitser in op  (flitser uit) (pag. 62).

De opname bevat ruis.

De ISO-waarde is te hoog.	<ul style="list-style-type: none"> ● Hogere ISO-waarden en  (Hoge ISO Automatisch) kunnen voor meer ruis in de opname zorgen. Als u een hoge beeldkwaliteit wilt, gebruikt u een zo laag mogelijke ISO-waarde (pag. 69). ● In de modi , , , , , , ,  en  loopt de ISO-waarde op en kan er ruis ontstaan.
---------------------------	--

Er worden witte stippen in de opname weergegeven.

Het licht van de flitser wordt gereflecteerd door stofdeeltjes of insecten in de lucht. Dit is vooral zichtbaar wanneer u groothoekopnamen maakt.	<ul style="list-style-type: none"> ● Dit is een fenomeen dat optreedt bij digitale camera's en wijst niet op een storing of defect.
---	--

Ogen worden rood weergegeven.

Licht wordt door de ogen gerefecteerd wanneer de flitser wordt gebruikt in een donkere omgeving.

- Stel [Lamp Aan] (in [Flits Instellingen]) in op [Aan] (pag. 75). Deze modus heeft alleen effect als de persoon recht in de lamp voor rode-ogenreductie kijkt. Vraag de persoon indien mogelijk recht in de lamp te kijken.
U krijgt nog betere resultaten als u de verlichting binnenshuis verbetert of dichterbij het onderwerp gaat staan. De sluitertijd wordt pas ongeveer 1 seconde na het inschakelen van de lamp voor rode-ogenreductie geactiveerd om het effect te versterken.
- Als u [Rode-Ogen] in [Flits Instellingen] instelt op [Aan], corrigeert de camera automatisch rode ogen tijdens het vastleggen van de opnamen. Ook slaat de camera de opnamen op de geheugenkaart op.
- U kunt opnamen met rode ogen herstellen door [Rode-Ogen Corr.] te selecteren in het menu  (pag. 134).

Het maken van continu-opnamen gaat langzamer.

De prestaties van de geheugenkaart zijn teruggelopen.

- Als u de prestaties voor continu-opnamen wilt verbeteren, wordt u aangeraden de geheugenkaart in de camera te formatteren nadat u alle opnamen op de kaart op de computer hebt opgeslagen (pag. 166).

Schrijven van opnamen naar de geheugenkaart verloopt traag.

De geheugenkaart is met een ander apparaat geformatteerd.

- Gebruik een geheugenkaart die in uw camera is geformatteerd (pag. 166).

De lens wordt niet ingetrokken.

Het klepje van de geheugenkaartsleuf/batterijhouder is geopend terwijl de camera is ingeschakeld.

- Sluit het klepje van de geheugenkaartsleuf/batterijhouder en schakel de camera vervolgens in en weer uit.

Films opnemen

De opnametijd wordt niet goed weergegeven of de opname wordt onverwacht gestopt.

U gebruikt een van de volgende typen geheugenkaarten.

- Geheugenkaarten met lage schrijfsnelheid.
- Geheugenkaarten die zijn geformatteerd met een andere camera of op een computer.
- Geheugenkaarten waarop vaak opnamen zijn opgenomen en gewist.

- Hoewel de opnametijd tijdens de opname mogelijk niet correct wordt weergegeven, wordt de film wel goed op de geheugenkaart opgenomen. De opnametijd wordt correct weergegeven als u de geheugenkaart in deze camera formatteert (dit geldt niet voor geheugenkaarten met een lage schrijfsnelheid) (pag. 166).

Er wordt een rood uitroepteken weergegeven op het LCD-scherm en het opnemen wordt automatisch gestopt.

Er is onvoldoende vrije ruimte beschikbaar in het ingebouwde geheugen van de camera.

- Probeer het volgende.
 - Formateer de geheugenkaart via een low level format voordat u gaat filmen (pag. 166).
 - Verminder de opgenomen pixels (pag. 66)
 - Gebruik een geheugenkaart met hoge snelheid (bijvoorbeeld SDC-512MSH).

De zoomfunctie werkt niet.

De zoomknop werd ingedrukt tijdens opnemen van een film.

- Gebruik de functie voor in-/uitzoomen voordat u opnamen maakt in de filmmodus (pag. 58). De digitale zoomfunctie is beschikbaar tijdens het opnemen van films, maar alleen in de filmmodus Standaard (pag. 58).

Weergave

Kan niet weergeven.

U probeert opnamen weer te geven die met een andere camera zijn gemaakt of met een computer zijn bewerkt.

- Computerbeelden die niet kunnen worden weergegeven, worden mogelijk wel weergegeven als u deze naar de camera overbrengt met het meegeleverde softwareprogramma ZoomBrowser EX of ImageBrowser.

De bestandsnaam is gewijzigd met een computer of de bestandslocatie is gewijzigd.

- Stel de bestandsnaam of de locatie in de bestandsindeling/-structuur van de camera in. Raadpleeg de *Startershandleiding* voor meer informatie.

Opnamen kunnen niet worden bewerkt.

Bepaalde opnamen die met een andere camera zijn gemaakt, kunnen niet worden bewerkt.

Films worden niet correct afgespeeld.

Films die zijn opgenomen met een hoge resolutie en een hoge beeldfrequentie, worden tijdelijk gestopt als ze vanaf geheugenkaarten met een lage leesnelheid worden afgespeeld.

Als u een film afspeelt op een computer met onvoldoende systeembronnen, is het mogelijk dat er problemen met het beeld of geluid ontstaan.

Films die met deze camera zijn gemaakt, kunnen mogelijk niet op een andere camera worden afgespeeld.

Het lezen van opnamen op de geheugenkaart verloopt traag.

De geheugenkaart is met een ander apparaat geformatteerd.

- Gebruik een geheugenkaart die in uw camera is geformatteerd (pag. 166).

Batterij/Batterijlader

De batterij is snel leeg.

De capaciteit van de batterij wordt niet volledig benut.

- Zie Voorzorgsmaatregelen voor het omgaan met de batterij (pag. 196).

De levensduur van de batterij is overschreden wanneer de batterij snel leeg raakt bij een normale temperatuur (23°C).

- Vervang de batterij door een nieuwe (pag. 9).

De batterij laadt niet op.

De levensduur van de batterij is overschreden.

- Vervang de batterij door een nieuwe (pag. 9).

Weergave op televisie

Het beeld is vervormd of wordt niet weergegeven op de televisie.

Het videosysteem is niet correct ingesteld.

- Kies het juiste videosysteem, NTSC of PAL, voor uw televisie (pag. 54).

Opnamen zijn gemaakt in de modus Stitch Hulp.

- Opnamen die in de modus Stitch Hulp zijn gemaakt, worden niet weergegeven op een televisiescherm. Maak de opname in een andere modus (pag. 41).

Afdrukken met een Direct Print-compatibele printer

Er kan niet worden afgedrukt.

De camera is niet correct op de printer aangesloten.

- Sluit de camera aan op de printer met de opgegeven kabel.

De printer is niet ingeschakeld.

- Zet de printer aan.

De aansluitmethode voor de printer is onjuist.

- Selecteer [Print methode] en [Auto] (pag. 54).

Overzicht van berichten

De volgende berichten kunnen tijdens het opnemen of weergeven van opnamen op het LCD-scherm worden weergegeven. In de *Gebruikershandleiding voor Direct Print* vindt u meer informatie over de berichten die worden weergegeven als de camera op een printer is aangesloten.

Bezig...

Een opname wordt opgeslagen op de geheugenkaart, rode-ogencorrectie wordt uitgevoerd of de camera-instellingen worden teruggezet naar de standaardinstellingen.

Geen geheugenkaart

U hebt de camera ingeschakeld maar de geheugenkaart is niet of niet goed geplaatst ([pag. 9](#)).

Kaart op slot!

De SD- of SDHC-geheugenkaart is beveiligd tegen schrijven ([pag. 198](#)).

Kan niet opnemen

U probeert een opname te maken terwijl de geheugenkaart niet of niet juist is geplaatst. Het is ook mogelijk dat u probeert een geluidsmemo aan een film toe te voegen.

Geheugenkaart fout

Er is mogelijk iets mis met de geheugenkaart. Misschien kunt u de geheugenkaart alsnog gebruiken door deze te formatteren met de camera ([pag. 166](#)). Als dit foutbericht wordt weergegeven voor de bijgeleverde geheugenkaart, neemt u contact op met de helpdesk van Canon aangezien er mogelijk een probleem is met de camera.

Geheugenkaart vol

De geheugenkaart is vol en er kunnen geen opnamen meer worden opgenomen of opgeslagen. Er kunnen ook geen beeldinstellingen, geluidsrecorderbestanden of geluidsmemo's worden opgenomen.

Fout in benaming.

De bestandsnaam kan niet worden gemaakt, omdat er een opname is die dezelfde naam heeft als de map die de camera probeert te maken, of omdat het hoogste bestandsnummer is bereikt. Stel in het menu Instellen de optie [Bestandnr.] in op [Auto reset]. U kunt ook eerst alle opnamen die u wilt bewaren opslaan op een computer en vervolgens de geheugenkaart formatteren. Houd er rekening mee dat door het formatteren alle opnamen en andere gegevens worden gewist.

Vervang \ Verwissel accu

De batterij is niet voldoende geladen om de camera van voldoende stroom te voorzien. Vervang de batterij onmiddellijk door een opgeladen batterij of laad de batterij op. Zie ook *Voorzorgsmaatregelen voor het omgaan met de batterij* (pag. 196).

Geen beeld.

Er zijn geen opnamen opgeslagen op de geheugenkaart.

Beeld te groot.

U probeert een opname weer te geven met een resolutie van meer dan 5616 x 3744 pixels of met een aanzienlijke bestandsgrootte.

Incompatible JPEG

U probeert een incompatibele JPEG-afbeelding weer te geven (bewerkt met een computer, etc.).

RAW

U probeert een incompatibele RAW-opname weer te geven.

Onbekend beeld.

U probeert een opname met beschadigde gegevens weer te geven, een opname met een opnametype dat specifiek is voor een camera van een andere fabrikant of een opname die is gedownload naar een computer en daar is bewerkt.

Kan niet vergroten!

U probeert een opname te vergroten die met een andere camera of een ander gegevenstype is opgenomen, of een opname die met een computer is bewerkt of een film.

Kan niet roteren

U probeert een opname te roteren die is gemaakt met een andere camera of een ander gegevenstype, of een opname die is bewerkt op een computer.

Incompatible WAVE

Er kan geen geluidsmemo worden toegevoegd aan deze opname omdat het gegevenstype van de bestaande geluidsmemo onjuist is. Bovendien kan het geluid niet worden afgespeeld.

Kan beeld niet registreren

U probeert een opname die met een andere camera of een ander gegevenstype is opgenomen te registreren of een film als opstartscherm in te stellen.

Kan beeld niet wijzigen

U hebt geprobeerd effecten toe te voegen via My Colors, rode-ogencorrectie uit te voeren of films of opnamen die op een andere camera zijn gemaakt te veranderen of bij te snijden. Of u hebt geprobeerd om het formaat van een opname te wijzigen via **W** of u hebt geprobeerd om het formaat te wijzigen van een opname waarvan het formaat al was gewijzigd in **XS**. Of u hebt geprobeerd om een opname te bij te snijden die is opgenomen met **W**, of een **S**- of een **XS**-opname.

Kan niet aan Cat. toekennen

U probeert een opname te categoriseren die is opgenomen met een andere camera.

Kan Niet Wijzigen

Rode-ogenreductie kan niet worden toegepast als er geen rode ogen zijn gedetecteerd.

Verplaatsen niet mogelijk!

Bij het verplaatsen van opnamen naar de computer via het menu Verplaats hebt u geprobeerd een opname te selecteren met beschadigde gegevens of een opname die is gemaakt met een andere camera. Mogelijk hebt u ook geprobeerd een film te selecteren terwijl [Wallpaper] was geselecteerd in het menu Verplaats.

Beveiligd!

U probeert een beveiligde opname, film of geluidsmemo te wissen of te bewerken.

Teveel markeringen.

Er zijn te veel opnamen gemarkeerd met afdrুকinstellingen, verzendinginstellingen of instellingen voor een diashow. Er kunnen niet meer opdrachten worden verwerkt.

Kan niet voltooiën!

Een aantal afdruk- of verzendopties of instellingen voor diashows kunnen niet worden opgeslagen.

Niet selecteerbaar beeld.

U probeert afdrukoptyes in te stellen voor een ander soort afbeelding dan een JPEG-afbeelding.

Kan niet selecteren!

Bij het selecteren van een opnamereeks hebt u een eerste opname geselecteerd met een hoger bestandsnummer dan dat van de laatste opname, een laatste opname met een lager bestandsnummer dan dat van de eerste opname of u hebt geprobeerd meer dan 501 beelden te selecteren.

Communicatie fout

De computer kan de opname niet downloaden vanwege het grote aantal opnamen (ca. 1000) dat is opgeslagen op de geheugenkaart. Gebruik een USB-kaartlezer of een PCMCIA-kaartadapter om de opnamen te downloaden.

Lens fout, herstart camera

Er is een fout gedetecteerd terwijl de lens in beweging was en de camera is automatisch uitgeschakeld. Deze fout kan optreden als u de lens vasthoudt terwijl deze in beweging is of als u de lens gebruikt op een plaats met veel stof- of zanddeeltjes in de lucht. Probeer de camera opnieuw in te schakelen en hervat het opnemen of weergeven. Als dit bericht blijft verschijnen, neemt u contact op met de helpdesk van Canon aangezien er mogelijk een probleem is met de lens.

Exx

(xx: nummer) Storing gedetecteerd in camera. Schakel de camera uit en weer in, en maak vervolgens een opname of geef een opname weer. Als de foutcode weer verschijnt, is er sprake van een probleem. Noteer de foutcode en neem contact op met de helpdesk van Canon. Als direct na het maken van een foto een foutcode wordt weergegeven, is de opname mogelijk niet vastgelegd. Controleer de opname in de weergavemodus.

Bijlagen

Veiligheidsvoorschriften

- Lees de volgende veiligheidsvoorschriften goed door voordat u de camera gebruikt. Bedien de camera altijd zoals wordt beschreven in de handleiding.
- De voorzorgsmaatregelen op de volgende pagina's zijn bedoeld voor een veilig en juist gebruik van camera en accessoires, om letsel bij uzelf en anderen en schade aan apparatuur te voorkomen.
- De term "apparatuur" heeft betrekking op de camera, de batterijlader of de compacte voedingsadapter, die afzonderlijk verkrijgbaar is.
- Naar de stroomvoorziening wordt verwezen met "batterij".



Waarschuwingen

Apparatuur

- **Richt de camera niet op een sterke lichtbron (zoals de zon op een zonnige dag).**
Dit kan de CCD van uw camera beschadigen of uw gezichtsvermogen aantasten.
- **Berg de apparatuur op buiten het bereik van kinderen en peuters.**
 - Polsriem: als de riem om de nek van een kind wordt gehangen, kan het kind stikken.
 - Geheugenkaart: gevaarlijk indien deze wordt ingeslikt. Neem in dat geval onmiddellijk contact op met uw huisarts.
- **Probeer geen delen van de apparatuur te openen of te wijzigen als hiervoor geen expliciete aanwijzingen zijn opgenomen in deze handleiding.**
- **Raak de flitser niet aan als deze is beschadigd. De flitser kan onder hoge spanning staan en door de flitser aan te raken, kunt u een elektrische schok krijgen.**
- **Staak het gebruik van de apparatuur onmiddellijk als er rook of giftige damp uit komt.**

- **Zorg ervoor dat de apparatuur niet in contact komt met of wordt ondergedompeld in water of andere vloeistoffen. Als de buitenkant van de camera in aanraking komt met vloeistoffen of zilte lucht, veegt u de camera droog met een zachte, absorberende doek.**

Als u de apparatuur blijft gebruiken, kan er brand ontstaan of kunt u een elektrische schok krijgen. Schakel de camera onmiddellijk uit en verwijder de batterij uit de camera of trek het netsnoer van de batterijlader of de compacte voedingsadapter uit het stopcontact. Neem contact op met uw leverancier of de dichtstbijzijnde helpdesk van Canon.

- **Gebruik geen organische oplosmiddelen zoals alcohol, wasbenzine of thinner om de apparatuur schoon te maken.**
 - **Zorg ervoor dat u het netsnoer niet doorsnijdt, beschadigt of wijzigt en plaats geen zware voorwerpen op het snoer.**
 - **Gebruik alleen de aanbevolen accessoires voor de stroomvoorziening.**
 - **Maak het netsnoer regelmatig los en veeg het stof en vuil weg dat zich heeft opegehoopt op de stekker, de buitenkant van het stopcontact en het gebied eromheen.**
 - **Pak het netsnoer niet vast met natte handen.**
- Als u de apparatuur blijft gebruiken, kan er brand ontstaan of kunt u een elektrische schok krijgen.

Batterij

- **Plaats de batterij niet in de buurt van een warmtebron en stel deze niet bloot aan vuur of hitte.**
 - **Dompel de batterij niet onder in water of zeewater.**
 - **Probeer de batterij niet te demonteren, te wijzigen of op te warmen.**
 - **Laat de batterij niet vallen en voorkom beschadiging van de behuizing van de batterij.**
 - **Gebruik alleen aanbevolen batterijen en accessoires.**
- Het gebruik van batterijen die niet expliciet voor deze apparatuur zijn aanbevolen kan leiden tot explosies of lekkages, wat brand, letsel en schade aan de omgeving kan veroorzaken. In het geval dat een batterij lekt en uw ogen, mond, huid of kleding in aanraking is gekomen met deze stoffen, moet u deze onmiddellijk afspoelen met water en medische hulp inschakelen.

-
- **Koppel de batterijlader en de compacte voedingsadapter los van de camera en haal de stekker van de adapter uit het stopcontact als de batterij is opgeladen of u de camera niet gebruikt. Er kan anders brand of een andere gevaarlijke situatie ontstaan.**
 - **Dek de batterijlader tijdens het opladen van een batterij niet af met voorwerpen zoals een tafellaken, tapijt, deken of kussen.**
Als u de eenheden gedurende een lange periode aangesloten laat op netvoeding, kunnen ze oververhit en beschadigd raken, waardoor brand kan ontstaan.
-
- **Gebruik alleen de aanbevolen batterijlader om de batterij op te laden.**
 - **De batterijlader en de compacte voedingsadapter zijn uitsluitend bedoeld voor gebruik met de camera. Gebruik het snoer niet in combinatie met andere producten of batterijen.**
Het gebruik met andere producten of batterijen kan oververhitting en aantasting van de apparatuur tot gevolg hebben, wat kan leiden tot brand of elektrische schokken.
-
- **Plak, voordat u de batterij weggooit, tape of ander isolatiemateriaal over de polen van de batterij om aanraking ervan met andere voorwerpen te voorkomen.**
Aanraking met de metalen onderdelen van andere materialen in afvalcontainers kan brand of explosie tot gevolg hebben.
-

Overige

-
- **Gebruik de flitser niet dicht bij de ogen van mensen of dieren. Blootstelling aan het sterke licht van de flitser kan het gezichtsvermogen aantasten.**
Houd vooral bij kleine kinderen ten minste één meter afstand wanneer u de flitser gebruikt.
-
- **Houd objecten die gevoelig zijn voor magnetische velden (zoals creditcards) uit de buurt van de luidspreker op de camera.**
Dergelijke objecten kunnen defect raken of gegevens kunnen verloren gaan.
-

 **Voorzichtig****Apparatuur**

- **Stop uw camera niet in de achterzak van uw broek of rok wanneer u zit.**
Hierdoor kunnen storingen of schade aan het LCD-scherm ontstaan.

- **Zorg ervoor dat u niet met de camera tegen voorwerpen stoot of de camera op een andere manier blootstelt aan schokken en stoten wanneer u de camera vasthoudt of aan de riem draagt.**
- **Zorg ervoor dat u niet tegen het uiteinde van de lens stoot of drukt.**
Hierdoor kunt u zich bezeren en kan de camera beschadigd raken.

- **Zorg ervoor dat er geen zand of stof in de camera terechtkomt wanneer u de camera op het strand of in een omgeving met veel wind gebruikt.**
Dit kan leiden tot storingen.

- **Bewaar de apparatuur niet op vochtige of stoffige plaatsen.**
- **Zorg ervoor dat er geen metalen voorwerpen (zoals spelden of sleutels) of stof in aanraking komen met de contactpunten of stekker van de oplader.**
Dit kan brand, elektrische schokken of andere schade veroorzaken.

- **Gebruik, plaats of bewaar de apparatuur niet op plaatsen die aan sterk zonlicht of hoge temperaturen blootstaan, zoals het dashboard of de kofferruimte van een auto.**
- **Gebruik de apparatuur niet op een zodanige wijze dat de nominale capaciteit van het stopcontact of de bedrading van accessoires wordt overschreden. Gebruik de apparatuur niet als het netsnoer of de stekker beschadigd zijn, of als de stekker niet volledig in het stopcontact is gestoken.**
- **Gebruik de apparatuur niet in slecht geventileerde ruimtes.**
In de bovengenoemde situaties kan lekkage, oververhitting of een explosie ontstaan, wat kan leiden tot brand, brandwonden of ander letsel. Door hoge temperaturen kan bovendien de behuizing worden vervormd.

- **Haal de batterij uit de camera of uit de batterijlader en berg de apparatuur op een veilige plaats op als u de camera langere tijd niet gebruikt.**
De batterij kan leeglopen.

- **Sluit geen compacte voedingsadapters of batterijladers aan op apparaten zoals elektrische reisadapters. Dit kan leiden tot storingen, extreme warmteontwikkeling, brand, elektrische schokken of letsel.**

Flitser

- **Gebruik de flitser niet als er vuil of stof op zit.**
- **Zorg dat uw vingers of uw kleding niet voor de flitser komen wanneer u een opname maakt.**

De flitser kan beschadigd raken, er kan rook uitkomen of de flitser kan een vreemd geluid maken. De warmteontwikkeling die hierdoor ontstaat, kan schade aan de flitser veroorzaken.

- **Raak de flitser niet aan nadat u snel achter elkaar een aantal opnamen hebt gemaakt.**

Dit kan brandwonden tot gevolg hebben.

Voorzorgsmaatregelen

De camera

- **Plaats de camera niet in de buurt van motoren of andere apparaten die sterk magnetische velden genereren, omdat elektromagnetische golven storingen of schade kunnen veroorzaken.**

Blootstelling aan sterk magnetische velden kan leiden tot defecten of beschadigde opnamegegevens.

- **Plaats de camera in een luchtdichte plastic zak wanneer u de camera van een koude omgeving naar een warme omgeving brengt om condensvorming te voorkomen. Haal de camera weer uit de zak als het temperatuurverschil tussen de camera en de omgeving minimaal is geworden.**

Wanneer condensvorming in de camera heeft plaatsgevonden, verwijdert u de geheugenkaart en de batterij, en wacht u tot het vocht volledig is verdampt (bij een normale temperatuur) voordat u de camera weer gebruikt.

De batterij

- **Zorg er altijd voor dat de batterijpolen schoon zijn.**

Als de polen niet goed schoon zijn, kan dit leiden tot een slecht contact tussen de batterij en de camera. Reinig de polen met een wattenstaafje voordat u de batterij oplaadt of gebruikt.

- **Bij lage temperaturen kunnen de prestaties van de batterij teruglopen en kan het pictogram voor het resterende batterijniveau () sneller dan normaal verschijnen.**
Onder deze omstandigheden activeert u de batterij door deze onmiddellijk vóór het gebruik op te warmen in uw broekzak.
- **Zorg ervoor dat uw broekzak geen metalen voorwerpen, bijvoorbeeld een sleutelhanger, bevat om kortsluiting van de batterij te voorkomen.**
De batterij kan kortsluiting veroorzaken.

- **Zorg ervoor dat er geen metalen voorwerpen zoals sleutelhangers in aanraking komen met de batterijpolen (\oplus) en (\ominus) (fig. A). Als u de batterij wilt meenemen of bewaren wanneer u deze niet gebruikt, moet u altijd het beschermklepje aanbrengen (fig. B).**
Als u dit niet doet, dan kan de batterij beschadigd raken.

Fig. A



Fig. B



Afhankelijk van de manier waarop het aansluitingenklepje is geplaatst (fig. C, D), kunt u wellicht de sterkte van de batterij controleren.

Fig. C
Opgeladen batterij



Plaats het klepje zo dat de  zichtbaar is.

Fig. D
Lege batterij



Plaats het klepje precies andersom als in fig. C.

- **U wordt aangeraden de batterij in de camera te gebruiken totdat de batterij volledig leeg is en deze vervolgens binnenshuis op een droge plaats bij een temperatuur van 0 tot 30 °C te bewaren.**
Wanneer u een volledig opgeladen batterij een lange tijd (ongeveer een jaar) weglegt, kan dit de levensduur beperken of de prestaties doen afnemen. Als u de batterij langdurig niet gebruikt, moet u de batterij ongeveer eenmaal per jaar volledig opladen en vervolgens gebruiken in de camera totdat de batterij weer leeg is, voordat u de batterij opnieuw opbergt.

- **Aangezien dit een lithium-ionbatterij is, hoeft u niet te wachten totdat de batterij volledig leeg is voordat u deze weer oplaadt.**
- **U kunt de batterij het beste opladen op de dag van gebruik of een dag daarvoor, zodat deze optimaal is opgeladen.**
 - Ook opgeladen batterijen verliezen voortdurend wat van hun lading.
- **Het duurt ongeveer een uur en 55 minuten om een lege batterij volledig op te laden (volgens de testnormen van Canon).**
 - U wordt aangeraden de batterij op te laden bij een temperatuur van 5 tot 40 °C.
 - De oplaadtijd is afhankelijk van de omgevingstemperatuur en het resterende niveau van de batterij op dat moment.
- **Als de prestaties van de batterij aanzienlijk verminderen, zelfs als deze volledig is opgeladen, moet u de batterij vervangen.**

De geheugenkaart

- **Het schuifje voor schrijfbeveiliging van SD- en SDHC-geheugenkaarten.**

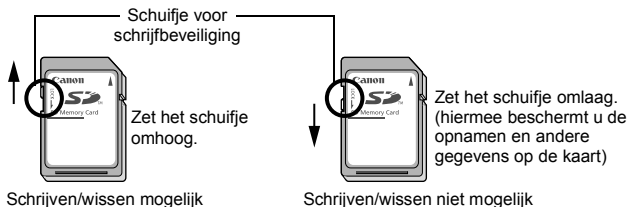

- **Een geheugenkaart bestaat uit zeer geavanceerde elektronica. Buig de kaart niet en stel de kaart niet bloot aan druk, schokken of trillingen.**
- **Probeer een geheugenkaart niet te demonteren of aan te passen.**
- **Zorg dat er geen stof, water of voorwerpen in aanraking komen met de aansluitingen aan de achterzijde van de geheugenkaart. Raak de contactpunten niet aan met uw handen of met metalen voorwerpen.**
- **Trek het oorspronkelijke etiket op de geheugenkaart niet los en plak er geen ander etiket of een sticker overheen.**

-
- **Gebruik geen potlood of balpen om op de geheugenkaart te schrijven. Gebruik daarvoor alleen een pen met een zachte punt (bijvoorbeeld een viltstift).**
-
- **Gebruik of bewaar geheugenkaarten niet op de volgende plaatsen:**
 - Plaatsen met veel stof of zand
 - Plaatsen met een hoge vochtigheidsgraad of hoge temperaturen
-
- **Aangezien sommige of alle gegevens op de geheugenkaart kunnen worden beschadigd of gewist door elektrische ruis, statische elektriciteit of een camera- of kaartfout, verdient het aanbeveling om een reservekopie te maken van belangrijke gegevens.**
-
- **Bij het formatteren (initialiseren) van een geheugenkaart worden alle gegevens op de kaart gewist, dus ook beveiligde opnamen.**
-
- **Wij raden u aan geheugenkaarten te gebruiken die in uw camera zijn geformatteerd.**
 - De geheugenkaart die bij de camera wordt geleverd kan direct worden gebruikt en hoeft niet te worden geformatteerd.
 - Als de camera niet goed functioneert, kan de geheugenkaart beschadigd zijn. Mogelijk kunt u het probleem verhelpen door de geheugenkaart opnieuw te formatteren.
 - Ook problemen met een geheugenkaart van een ander merk dan Canon kunnen soms worden verholpen door de kaart opnieuw te formatteren.
 - Het is mogelijk dat geheugenkaarten die met een andere camera, een computer of randapparatuur zijn geformatteerd, niet goed werken in deze camera. Als dit het geval is, formatteert u de geheugenkaart opnieuw met deze camera.
-
- **Als het formatteren met de camera niet lukt, schakelt u de camera uit en plaatst u de geheugenkaart opnieuw in de camera. Schakel de camera vervolgens weer in en formatteer de kaart.**
-
- **Ga voorzichtig te werk wanneer u een geheugenkaart uitwisselt of weggooit. Het formatteren van de geheugenkaart of het wissen van de gegevens op de geheugenkaart wijzigt alleen de bestandsbeheerinformatie op de kaart en garandeert niet dat de inhoud volledig wordt verwijderd. Tref voorzorgsmaatregelen, zoals het fysiek vernietigen van de kaart, wanneer u een geheugenkaart weggooit om te vermijden dat persoonlijke informatie verspreid wordt.**
-

De oplaadbare lithiumbatterij recyclen

Verwijder de interne, oplaadbare lithiumbatterij voordat u de camera weggooit en bied deze volgens de plaatselijke wetgeving aan voor recycling.

- 1 Draai de schroeven van de behuizing los (6).**



- 2 Verwijder de voorzijde ①. Verwijder vervolgens het zijplaatje ② en de achterzijde ③.**

Raak de flitser nooit aan.
Dit kan een elektrische schok veroorzaken.

Raak de flitser nooit aan!

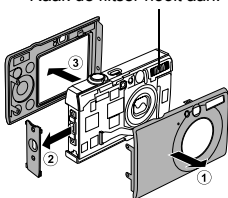

- 3 Draai de camera en draai de schroef aan de achterzijde los ④. Verwijder vervolgens de zijkant ⑤.**

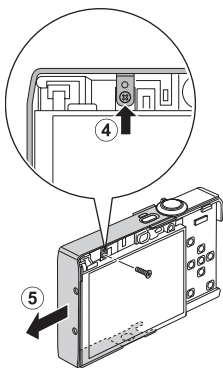

- 4 Draai de camera nogmaals en knip de lintkabel rechts onderin door ⑥. Til de lintkabel voorzichtig omhoog en verwijder de batterij ⑦.**

Raak nooit het in de afbeelding gemarkeerde gebied aan. Dit kan een elektrische schok veroorzaken.

Let op dat u niet de lintkabel doorknipt die in de afbeelding is gemarkeerd. Dit kan een elektrische schok veroorzaken.

Raak dit gedeelte nooit aan!

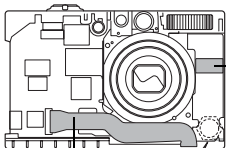

Let op dat u niet deze lintkabel doorknipt!

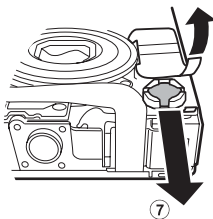
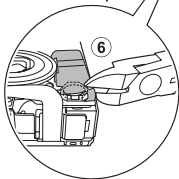

Een voedingsadapterset gebruiken (afzonderlijk verkrijgbaar)

U wordt aangeraden de voedingsadapterset ACK-DC40 (afzonderlijk verkrijgbaar) op de camera aan te sluiten wanneer u deze lange tijd gebruikt of aansluit op een computer.



Schakel de camera uit voordat u de voedingsadapter aansluit of loskoppelt.

- 1 Sluit het netsnoer eerst aan op de compacte voedingsadapter en steek vervolgens het andere uiteinde in het stopcontact.**

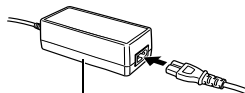

Compacte voedingsadapter
CA-DC10

- 2 Open het klepje van de geheugenkaartsleuf/batterijhouder, duw de batterijvergrendeling in de richting van de pijl en plaats de gelijkstroomkoppeling zodanig dat deze wordt vergrendeld.**

- Sluit het klepje van de geheugenkaartsleuf/batterijhouder.

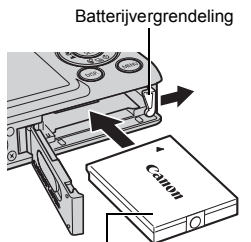

Batterijvergrendeling
Gelijkstroomkoppeling DR-40

- 3 Open het klepje voor de aansluiting van de gelijkstroomkoppeling en sluit het snoer aan op de gelijkstroomingang.**

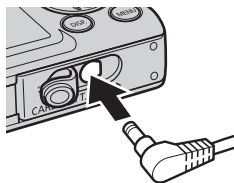

Een op een flitsschoen gemonteerde flitser gebruiken (afzonderlijk verkrijgbaar)

Krachtige flitser HF-DC1

Deze flitser wordt gebruikt in aanvulling op de ingebouwde flitser van de camera wanneer het onderwerp te ver weg is om goed te worden belicht. Gebruik de volgende procedure om de camera en de krachtige flitser te bevestigen aan de montageplaat.

Lees de instructies bij de flitser en deze uitleg.

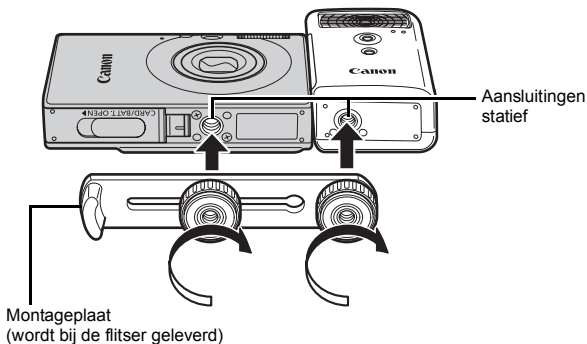

- De oplaadtijd van de flitser wordt langer naarmate de batterij leger raakt. Zet de modusschakelaar of aan-uitschakelaar op [OFF] wanneer u de flitser niet meer gaat gebruiken.
- Let erop dat u het venster van de flitser of de sensor niet met uw vingers aanraakt wanneer u de flitser gebruikt.
- Het is mogelijk dat de flitser wordt geactiveerd als er een andere flitser in de directe nabijheid wordt gebruikt.
- De krachtige flitser wordt mogelijk niet geactiveerd bij buitenopnamen in daglicht of wanneer er geen reflecterende objecten zijn.
- Hoewel de flitser wordt geactiveerd voor de eerste opname, wordt deze bij het maken van continu-opnamen niet geactiveerd voor volgende opnamen.
- Draai de bevestigingsschroeven goed vast. Als u dit niet goed doet, kunnen de camera en flitser vallen en beschadigd raken.



- Voordat u de montageplaat aan de flitser bevestigt, controleert u of de lithiumbatterij (CR123A of DL123) is geplaatst.
- Voor een goede belichting van de onderwerpen moet de flitser aan de zijkant van de camera en parallel aan de voorkant van de camera worden bevestigd.
- Ook als u de flitser hebt aangesloten kunt u een statief gebruiken.

Batterijen

• Batterijlading sterk beperkt

Als de gebruiksduur van de batterij aanzienlijk korter is geworden, moet u de batterijpolen goed met een droge doek schoonvegen. De batterijpolen kunnen vuil zijn geworden door vingerafdrukken.

• Gebruik bij lage temperaturen

Zorg dat u een extra lithiumbatterij hebt (CR123A of DL123). U wordt aangeraden de extra batterij te verwarmen in uw broekzak voordat u de batterij in de flitser vervangt.

• Wanneer batterijen gedurende langere perioden niet worden gebruikt

Als u de batterij in de krachtige flitser laat zitten, kan de batterij gaan lekken, waardoor de flitser beschadigd raakt. Haal de batterij uit de krachtige flitser en bewaar deze op een droge koele plaats.

Onderhoud van de camera



Gebruik nooit oplosmiddelen, wasbenzine, reinigingsmiddelen of water om de camera te reinigen. Deze middelen kunnen de apparatuur aantasten of beschadigen.

Camerabehuizing

Verwijder vuil voorzichtig van de camerabehuizing met een zachte doek of een brillendoekje.

Lens

Gebruik eerst een blaaskwastje om stof en vuil te verwijderen en verwijder vervolgens het resterende vuil door de lens voorzichtig schoon te vegen met een zachte doek.



Gebruik nooit organische oplosmiddelen op de behuizing of de lens. Als er vuil blijft zitten, neemt u contact op met de dichtstbijzijnde helpdesk van Canon Klantenservice, die u kunt vinden in het boekje Overeenkomst Europees Garantie Systeem (EWS).

Zoeker en LCD-scherm

Gebruik een blaaskwastje om stof en vuil te verwijderen. Verwijder eventueel hardnekkig vuil voorzichtig met een zachte doek of een brillendoekje.



Wrijf of druk nooit hard op het LCD-scherm. Het scherm kan beschadigd raken of er kunnen andere problemen ontstaan.

Specificaties

Alle gegevens zijn gebaseerd op standaardtests van Canon.
Specificaties kunnen zonder kennisgeving worden gewijzigd.

DIGITAL IXUS 85 IS

(G): max. groothoek (T): max. telelens

Effectieve pixels in camera	: ca. 10,0 miljoen
Beeldsensor	: 1/2,3 inch CCD (totaal aantal pixels: ca. 10,3 miljoen)
Lens	: 6,2 (G) – 18,6 (T) mm (overeenkomstig 35mm-filmbereik: 35 (G) - 105 (T) mm) f/2.8 (G) - f/4.9 (T)
Digitale Zoom	: ca. 4,0x (max. ca. 12x in combinatie met de optische zoom)
Optische zoeker	: Real-image zoeker met zoomfunctie
LCD-scherm	: type 2,5-inch, LCD-kleurenscherm (TFT) (breed), ca. 230.000 pixels (beeldbereik 100%)
AF-systeem	: TTL autofocus Gezicht det. *1*2/AiAF (9-punt)/Centrum*3 *1 AF-kader kan worden verplaatst en vastgezet op specifiek gezicht. *2 Als er geen gezicht wordt gedetecteerd, wordt AiAF (9-punt) gebruikt. *3 Formaat van AF-kader kan worden geselecteerd.
Scherpstelbereik	: Standaard: 30 cm - oneindig Macro: 3 – 50 cm (G)/30 – 50 cm (T) Oneindig: 3 m - oneindig Kinderen & dieren: 1 m - oneindig
Sluiter	: Mechanische sluiter en elektronische sluiter
Sluiter tijden	: 1/60 – 1/1500 sec. 15-1/1500 sec. (Totale sluitertijd bereik. Beschikbare bereik varieert per opnamemodus.) • Sluiter tijden van 1,3 sec. of langer werken met ruisreductie.
Image stabilization (beeldstabilisatie)	: Lensverschuiving Continu/Opname*/Pan*/Uit * Alleen foto's

Lichtmeetmethode	: Deelmeting* ¹ , centrum gewogen gemiddelde of spotmeting* ² * ¹ Belichting van gezichten wordt ook meegenomen met functie Gez. Detect. AF. * ² Vast in het midden van het scherm
Belichtingscompensatie	: ± 2 stops (in stappen van 1/3)
ISO-waarde (standaard-uitvoergevoeligheid, aanbevolen belichtingsindex)	: Auto* ¹ , Hoge ISO Automatisch* ² , ISO 80/100/200/400/800/1600/3200 * ¹ De optimale snelheid wordt automatisch door de camera ingesteld op basis van de opnamemodus en de belichting van het onderwerp. * ² De optimale snelheid wordt automatisch door de camera ingesteld op basis van de opnamemodus en de belichting en bewegingen van het onderwerp. De ISO-waarde die wordt ingesteld is echter relatief hoger dan Auto.
Witbalans	: Auto*, Dag Licht, Bewolkt, Lamplicht, TL licht, TL licht H of Custom * Kleur van gezichten wordt meegenomen met functie Gez. Detect. AF.
Ingebouwde flitser	: Auto, Aan, Uit • Belichting van gezichten wordt ook meegenomen met functie Gez. Detect. AF.
Bereik van ingebouwde flitser	: Normaal: 30 cm – 3,5 m (G), 30 cm – 2,0 m (T) • Afhankelijk van de opnameafstand kan de belichting van de randen van opnamen afnemen.
Opnamemodi (Foto's)	: Automatisch, Handmatig* ¹ , Digitale Macro, Portret, Night Snapshot, Kleur Accent, Kleur Wissel, Stitch Hulp* ² , Speciale opnamen* ³ * ¹ Lange sluitertijd beschikbaar. * ² Kan worden geselecteerd in de modus Handmatig. * ³ Kinderen & dieren, Binnen, Zonsondergang, Flora, Sneeuw, Strand, Vuurwerk, Aquarium, Onderwater, ISO3200
	(Films): Standaard, Compact, Kleur Accent, Kleur Wissel, Time Lapse
Continu-opnamen	: ca. 1,4 beelden/sec.
Zelfontspanner	: Activeert sluiters na ca. 10-sec./ca. 2 sec. vertraging, handmatige timer
Opnamemedia	: SD-geheugenkaart/SDHC-geheugenkaart/ MultiMediaCard/MMCplus-kaart/ HC MMCplus-kaart
Bestandsindeling	: Design rule for Camera File System en compatibel met DPOF

Gegevenstype	: Foto's: Exif 2.2 (JPEG)* : Films: AVI (beeldgegevens: Motion JPEG; audiogegevens: WAVE (mono)) : Geluidsmemo en Audio Recorder: WAVE (mono) * Deze digitale camera ondersteunt Exif 2.2 (ook "Exif Print" genoemd). Exif Print is een standaard voor het verbeteren van de communicatie tussen digitale camera's en printers. Als u de camera aansluit op een printer die Exif Print ondersteunt, worden de beeldgegevens van de camera op het moment van de opname gebruikt en geoptimaliseerd. Dit levert afdrucken van een uitzonderlijk hoge kwaliteit op.
Compressie	: Superfijn, Fijn, Normaal
Resolutie	(Foto's) : Groot: 3648 x 2736 pixels Medium 1: 2816 x 2112 pixels Medium 2: 2272 x 1704 pixels Medium 3: 1600 x 1200 pixels Klein: 640 x 480 pixels Datum stempel: 1600 x 1200 pixels Breedbeeld: 3648 x 2048 pixels (Films) : Standaard, Kleur Accent, Kleur Wissel: 640 x 480 pixels (30 beelden/sec.) 640 x 480 pixels (30 beelden/sec. LP) 320 x 240 pixels (30 beelden/sec.) U kunt blijven opnemen tot de geheugenkaart vol is*1 (u kunt maximaal 4 GB per keer opnemen*2) Compact: (er kan gedurende 3 min. worden opgenomen) 160 x 120 pixels (15 beelden/sec.) Time Lapse: (er kan 2 uur worden opgenomen) 640 x 480 pixels (1 beeld/sec. (opname-interval: 1 sec.), 0,5 beeld/sec. (opname-interval: 2 sec.) 15 beelden/sec. (tijdens weergave)) *1 Bij gebruik van snelle geheugenkaarten (SDC-512 MSH aanbevolen). *2 Zelfs wanneer het bestand kleiner is dan 4 GB, wordt de opname na 1 uur gestopt. Afhankelijk van de capaciteit en schrijfsnelheid van de geheugenkaart is het mogelijk dat de opname stopt voordat het bestand de grootte van 4 GB of de opname de duur van een uur heeft bereikt.

Audio	: Bitsnelheid: 16-bits Samplingfrequentie Geluidsmemo, film (compact): 11,025 kHz Film (niet compact): 44,100 kHz Audio Recorder: 11,025 kHz/22,050 kHz/ 44,100 kHz
Weergavemodi	: Enkel (histogram beschikbaar), Index (9 beelden), Vergroot (maximaal ca. 2x tot 10x), Weergave hervatten, Focus check, Springen, My Category, Trimmen, Roteren, Dia Show, Rode-Ogen Corr., My Colors, Veranderen, Geluidsmemo's (tot 1 minuut opname en afspelen mogelijk), Audio Recorder (tot 2 uur opname van alleen geluid of afspelen mogelijk), Beveilig
Direct Print	: Met ondersteuning van de functies <i>PictBridge</i> , <i>Canon Direct Print</i> en <i>Bubble Jet Direct</i>
Mijn camera-instellingen	: Opstart scherm, opstart geluid, werkgeluid, geluid van de zelfontspanner en sluitergeluid.
Interface	: Hi-Speed USB (Speciale connector met geïntegreerd type digitaal, audio- en video*) * compatibel met mini-B. Audio-/video-aansluiting (NTSC en PAL mogelijk, monogeluid)
Communicatie-instellingen	: MTP, PTP
Voedingsbron	: Batterij NB-6L (oplaadbare lithium-ionbatterij) Voedingsadapterset ACK-DC40
Omgevingstemperatuur	: 0 – 40 °C
Luchtvochtigheid	: 10 – 90%
Afmetingen (exclusief uitstekende onderdelen)	: 86,0 x 54,0 x 20,4 mm
Gewicht (alleen camerabehuizing)	: ca. 130 g

Batterijcapaciteit (batterij NB-6L (volledig opgeladen))

Aantal opnamen		Weergavetijd
LCD-scherm aan (Gebaseerd op de CIPA-norm)	LCD-scherm uitgeschakeld	
ca. 300 opnamen	ca. 700 opnamen	ca. 7 uur

- De werkelijke waarden zijn afhankelijk van de opnameomstandigheden en de instellingen.
- Met uitzondering van filmgegevens.
- Bij lage temperaturen kunnen de prestaties van de batterij teruglopen en kan het pictogram voor het resterende batterijniveau  (knippert rood) zeer snel verschijnen. In dat geval kunt u de prestaties verbeteren door de batterij voor gebruik op te warmen in uw broekzak.

Testomstandigheden

Opname: normale temperatuur ($23\text{ °C} \pm 2\text{ °C}$), normale relatieve vochtigheid ($50\% \pm 20\%$), afwisselend groothoek- en telefoto's met intervallen van 30 seconden waarbij de flitser om de twee opnamen flitst en de camera na elke tien opnamen wordt uitgeschakeld. De camera blijft een redelijke tijd uitgeschakeld*. Daarna wordt de camera weer ingeschakeld en wordt de testprocedure herhaald.

- De meegeleverde geheugenkaart van Canon wordt gebruikt.

* Totdat de temperatuur van de batterij weer normaal is.





















Weergave: normale temperatuur ($23\text{ °C} \pm 2\text{ °C}$), normale relatieve vochtigheid ($50\% \pm 20\%$), continu weergeven waarbij elke opname 3 seconden zichtbaar is.



Zie *Voorzorgsmaatregelen* (pag. 196).

Geheugenkaarten en geschatte capaciteiten











: geheugenkaart die bij de camera is geleverd

Resolutie	Compressie	32 MB	SDC-128M	SDC-512MSH
L (Groot) 3648 x 2736 pixels		6	28	110
		11	47	186
		23	99	386
M1 (Medium 1) 2816 x 2112 pixels		10	45	176
		17	75	292
		37	156	603
M2 (Medium 2) 2272 x 1704 pixels		14	61	237
		26	109	425
		52	217	839
M3 (Medium 3) 1600 x 1200 pixels		29	121	471
		52	217	839
		99	411	1590
S (Klein) 640 x 480 pixels		111	460	1777
		171	711	2747
		270	1118	4317
 (Datum stempel) 1600 x 1200 pixels		52	217	839
W (Breedbeeld) 3648 x 2048 pixels		8	37	147
		15	64	249
		31	132	511

-  Het maken van vloeiende continu-opnamen (pag. 74) is mogelijk alleen beschikbaar als de kaart is geformatteerd met een low level format.
- Gebaseerd op standaardcriteria voor het maken van opnamen die zijn vastgelegd door Canon. De daadwerkelijke resultaten kunnen per opnamesituatie en gefotografeerd onderwerp verschillen.



Film

: geheugenkaart die bij de camera is geleverd

		Resolutie/ beeldfrequentie	32 MB	SDC- 128M	SDC- 512MSH
 Standaard		640 x 480 pixels 30 beelden/sec.	14 sec.	1 min. 1 sec.	3 min. 57 sec.
 Kleur Accent		640 x 480 pixels 30 beelden/ sec. LP	27 sec.	1 min. 56 sec.	7 min. 30 sec.
 Kleur Wissel		320 x 240 pixels 30 beelden/sec.	38 sec.	2 min. 42 sec.	10 min. 29 sec.
 Compact		160 x 120 pixels 15 beelden/sec.	3 min. 9 sec.	13 min. 2 sec.	50 min. 21 sec.
 Time Lapse	 *1	640 x 480 pixels	7 min. 30 sec.	31 min. 45 sec.	2 uur 3 min. 30 sec.
	 *2		15 min.	1 uur 3 min. 30 sec.	4 uur 7 min.

*1 1 beeld/sec. (opname-interval: 1 sec.)

*2 0,5 beelden/sec. (opname-interval: 2 sec.)











- Maximumlengte van een filmclip bij  : 3 min.,  : 2 uur. De cijfers geven de maximale duur van continu-opnamen aan.
- Omdat  wordt afgespeeld met 15 beelden/sec., verschillen de opnametijd en de afspeeltijd.











Gegevensnelheid en opnameduur van audiorecorder (geschat)

: geheugenkaart die bij de camera is geleverd

	Gegevenssnelheid	32 MB	SDC-128M	SDC-512MSH
11,025 kHz	22 kB/sec.	23 min. 28 sec.	1 uur 36 min. 59 sec.	6 uur 14 min. 16 sec.
22,050 kHz	44 kB/sec.	11 min. 44 sec.	48 min. 30 sec.	3 uur 7 min. 8 sec.
44,100 kHz	88 kB/sec.	5 min. 52 sec.	24 min. 15 sec.	1 uur 33 min. 34 sec.

Grootte beeldgegevens (bij benadering)

Resolutie	Compressie		
			
 3648 x 2736 pixels	4332 kB	2565 kB	1226 kB
 2816 x 2112 pixels	2720 kB	1620 kB	780 kB
 2272 x 1704 pixels	2002 kB	1116 kB	556 kB
 1600 x 1200 pixels	1002 kB	558 kB	278 kB
 640 x 480 pixels	249 kB	150 kB	84 kB
 1600 x 1200 pixels	—	558 kB	—
 3648 x 2048 pixels	3243 kB	1920 kB	918 kB

	Resolutie/beeldfrequentie		Bestands- grootte
 Standaard		640 x 480 pixels, 30 beelden/sec.	1963 kB/sec.
 Kleur Accent		640 x 480 pixels, 30 beelden/ sec. LP	1003 kB/sec.
 Kleur Wissel		320 x 240 pixels, 30 beelden/sec.	703 kB/sec.
 Compact		160 x 120 pixels, 15 beelden/sec.	131 kB/sec.
 Time Lapse	 *1	640 x 480 pixels	64 kB/sec.
	 *2		32 kB/sec.

*1 1 beeld/sec. (opname-interval: 1 sec.)

*2 0,5 beelden/sec. (opname-interval: 2 sec.)

SD-geheugenkaart

Interface	Compatibel met de standaard voor SD-geheugenkaarten
Afmetingen	32,0 x 24,0 x 2,1 mm
Gewicht	ca. 2 g

MultiMediaCard

Interface	Compatibel met MultiMediaCard-standaarden
Afmetingen	32,0 x 24,0 x 1,4 mm
Gewicht	ca. 1,5 g

Batterij NB-6L

Type	Oplaadbare lithium-ionbatterij
Nominale spanning	3,7 V gelijkstroom
Nominale capaciteit	1000 mAh
Levensduur batterij (oplaadcycli)	ca. 300 keer
Omgevingstemperatuur	0-40 °C
Afmetingen	34,4 x 41,8 x 6,9 mm
Gewicht	ca. 21 g

Batterijlader CB-2LY/CB-2LYE

Nominaal ingangsvermogen	100 – 240 V AC (0/60 Hz) 0,085 A (100 V) - 0,05 A (240 V)
Nominaal uitgangsvermogen	4,2 V DC/700 mA
Oplaadtijd	ca. 1 uur en 55 minuten
Omgevingstemperatuur	0-40 °C
Afmetingen	58,6 x 86,4 x 24,1 mm
Gewicht	ca. 70 g (CB-2LY) ca. 61 g (CB-2LYE) (exclusief netsnoer)

Compacte voedingsadapter CA-DC10

(meegeleverd met optionele voedingsadapterset ACK-DC40)

Nominaal ingangsvermogen	100 – 240 V AC (0/60 Hz)
Nominaal uitgangsvermogen	4,3 V DC, 1,5 A
Omgevings-temperatuur	0-40 °C
Afmetingen	42,6 x 104,4 x 31,4 mm
Gewicht (exclusief netsnoer)	ca. 180 g

Index

A

AE lock.....	93
AF lock.....	92
Afdrukken.....	18, 154
Afdrukken/Delen, knop.....	40, 110
AF-kader.....	87
Audio Recorder.....	144
AV OUT- en DIGITAL-aansluiting.....	39

B

Batterij	
Capaciteit.....	210
Omgaan met de batterij.....	196
Opladen.....	8
Plaatsen.....	9
Beeldomkeren.....	172
Belichtingscompensatie.....	95
Berichtenoverzicht.....	188
Bestandsindeling.....	207
Bestandsnummer.....	168
Beveilig.....	145

C

Categorie	
Auto Category.....	109
My Category.....	118
Compressie.....	67
Continu-opnamen.....	74
Correctiekader.....	134

D

Datum/Tijd	
Wereldklok.....	164
Datum/tijd	
Instellen.....	12

Klok weergeven.....	43
Dia Show.....	129
Digitale Tele-converter.....	58
Digitale Zoom.....	58
Downloaden van opnamen naar een computer.....	25
DPOF-afdrukinstellingen.....	154
DPOF-verzendinstellingen.....	161

F

Film	
Afspelen.....	24, 123
Bewerken.....	125
Opnemen.....	22, 77
Flitsbelichtingsvergrendeling.....	94
Flitser.....	62
Focus check.....	84, 114
Formaat wijzigen.....	140
FUNC./SET, knop.....	40, 44

G

Geheugenkaart	
Formatteren.....	166
Geschatte capaciteit.....	211
Omgaan met de geheugenkaart.....	198
Plaatsen.....	9
Geluidsmemo.....	142
Gezichts Selectie.....	90
Groothoek.....	58
Grootte beeldgegevens (bij benadering).....	213

H

HF-DC1.....	203
Histogram.....	49

- I**
- Image Stabilizer (beeldstabilisatie), functie 68
 - Indexweergave 113
 - Interfacekabel 18, 27
 - ISO-waarde 69
- K**
- Kleur Wissel 105
 - Klokdisplay 43
- L**
- Lamp Aan 75
 - Lampjes 42
 - Lange sluiters 97
 - LCD-scherm
 - LCD snel helder 57
 - Nachtscherm 57
 - Opname-informatie 46
 - Van informatieweergave wisselen 56
 - Weergave-informatie 48
 - Lichtmeetmethoden 96
- M**
- Macro 62
 - Map maken 170
 - Menu
 - Keuze Menu 45, 52
 - Menu FUNC 44, 50
 - Menu Instellen 53
 - Menu Mijn camera 55
 - Menu's en instellingen 44, 45
 - Opname Menu 50
 - Print menu 45, 52
 - Rec. Menu 50
 - MENU, knop 40, 45
 - Mijn camera-instellingen 175
 - Modusschakelaar 40
 - Mute 15, 53
 - My Colors 101, 138
- O**
- Onderhoud 205
 - Oneindig 62
 - Ontspanknop 40
 - Half ingedrukt 14
 - Volledig ingedrukt 15
 - Opnamemethode
 - Speciale opnamen
 - Aquarium 73
 - ISO3200 73
 - Onderwater 73
 - Opnamemodus
 - Auto 14
 - Beschikbare functies 220
 - Digitale Macro 61
 - Film 77
 - Handmatig 74
 - Kleur Accent 103
 - Kleur Wissel 105
 - Night Snapshot 71
 - Portret 71
 - Speciale opnamen 71
 - Binnen 72
 - Flora 72
 - Kinderen & dieren 72
 - Sneeuw 72
 - Strand 72
 - Vuurwerk 73
 - Zonsondergang 72
 - Stitch Hulp 82
 - Opnamen maken 14
 - Optische zoom 58
 - Overgangseffecten 128
- P**
- Polsriem 11

R

Raster	108
Reset alle	173
Resolutie	66
Rode-Ogen	75
Rode-Ogen Corr.	134

S

Scherpstellen	15
Scherpstelvergrendeling	92
Slow sync	75
Spaarstand	163
Spotmetingkader	96
Springen (opnamen zoeken)... ..	116
Stitch Hulp	82
Systeemvereisten	25

T

Taal	13
Telelens	58
Tijdzone	164
Time Lapse	81
Trimmen	121

U

Uitsnede	108
----------------	-----

V

Veilige zoom	59
Vergroten	112
Verplaats	29
Videosysteem	174
Voedingsadapterset ACK-DC40	202

W

Weergave	16
Wissen	17, 149
Witbalans	98

Z

Zelfontspanner	64
Zoeker	39
Zoom	58







Disclaimer







- Hoewel ernaar is gestreefd de informatie in deze handleiding volledig en accuraat weer te geven, kan geen aansprakelijkheid worden aanvaard voor mogelijke fouten of weglatingen.
- Canon behoudt zich het recht voor de specificaties van de hierin beschreven hardware en software te allen tijde zonder voorafgaande kennisgeving te wijzigen.
- Geen enkel gedeelte van deze gebruikershandleiding mag worden gereproduceerd, overgedragen, overgeschreven, in een opslagsysteem worden bewaard of in een andere taal worden vertaald zonder voorafgaande schriftelijke toestemming van Canon.
- Canon biedt geen garantie voor schade die het gevolg is van beschadigde of verloren gegevens door verkeerd gebruik of het niet naar behoren functioneren van de camera, de software, de SD-geheugenkaarten (SD-kaarten), pc's, randapparatuur of het gebruik van SD-kaarten van andere fabrikanten dan Canon.

Informatie over handelsmerken

- Microsoft, Windows Vista en het Windows Vista-logo zijn handelsmerken of gedeponeerde handelsmerken van Microsoft Corporation in de Verenigde Staten en/of andere landen.
- Macintosh, het Mac-logo, QuickTime en het QuickTime-logo zijn handelsmerken van Apple Inc., gedeponeerd in de VS en andere landen.
- Het SDHC-logo is een handelsmerk.

Beschikbare functies per opnamemodus

Functie								
			Lange sluitertijd					
Belichtingscompensatie (pag. 95)		○	–	○	○	–	–	
Lange sluitertijd (pag. 97)		–	○	–	–	–	–	
ISO-waarde (pag. 69)	Auto*1	○	–	○	○	○	○	
	Hoge ISO Automatisch	○	–	–	○	–	○	
	ISO 80 – 1600	○	○	–	○	–	–	
Witbalans (pag. 98)	Auto*1	○	○	○	○	○	○	
	Overige (m.u.v. Auto)	○	○	○	○	–	–	
Transport mode (pag. 64 en 74)	Enkele opname	○	○	○	○	○	○	
	Continu-opnamen	○	○	–	○	–	–	
	Zelfontspanner	2 sec./10 sec.	○	○	○	○	○	○
		Custom timer	○	○	–	○	–	○
My Colors (pag. 101)		○	○	○	○	–	–	
Lichtmeetmethode (pag. 96)	Deelmeting	○	○	○	○	○	○	
	Centrum gewogen gemiddelde	○	–	–	○	–	–	
	Spotmeting	○	–	–	○	–	–	
Resolutie, compressie (Foto's) (pag. 66 en 67)		○	○	○*3	○*3	○	○	
Datum stempel (Datum, Datum & Tijd) (pag. 20)		○	○	–	–	○	○	
Opn. Pixels/ Framerate (Films) (pag. 80)	640 x 480, 30 fps/30 fps LP	–	–	–	–	–	–	
	640 x 480, 1/0.5 fps	–	–	–	–	–	–	
	320 x 240, 30 fps	–	–	–	–	–	–	
	160 x 120, 15 fps	–	–	–	–	–	–	
AE lock (pag. 93)		○	–	–	○	–	–	
Flitsbelichtingsvergrendeling (pag. 94)		○	–	–	–	–	–	
AF lock (pag. 92)		○	○	–	○	–	–	
Opnamezone (pag. 62)	Normaal	○	○	○	–	○	○	
	Macro	○	○	○	○	○	○	
	Oneindig	○	○	○	–	○	–	
Gezichts Selectie en Volgen (pag. 90)		○	○	–	○	○	○	
Flitser (pag. 62)	Auto	○	–	–	–	○	○	
	Aan	○	○	○	–	○	–	
	Uit	○	○	○	○	○	○	
Instelling LCD-scherm (pag. 56)	Uit	○	○	–	–	–	○	
	LCD-scherm (geen informatie)	○	○	–	○	–	○	
	LCD-scherm (informatieweergave)	○	○	○	○	○	○	

Functie							
			Lange sluiters				
AF-kader (pag. 87)	Gezicht det.	○	○	–	○	○	○
	AiAF (9-punts)	○	○	–	○	○	○
	Centrum	○	○	○	○	○	○
AF kader afm. (pag. 89)		○	○	–	–	–	–
AF-Punt Zoom (pag. 84)		○	○	–	–	○	○
Digitale Zoom*6 (pag. 58)	Standaard	○	○	–	○*7	–	○
	Digitale Tele-converter	○	○	–	–	–	○
Flits Instellingen (pag. 75)	Rode-Ogen	○	○	–	–	–	○
	Lamp Aan	○	○	○	–	○	○
	Slow sync	○	○*7	○	–	–	–
Instelling voor zelfontspanner (Vertraging/Beelden) (pag. 64)		○	○	–	○	–	○
AF-hulplicht (pag. 51)		○	○	○	○	○	○
Bekijken (Opnameweergave) (pag. 51)		○	○	○	○	○	○
Terugkijken (pag. 51)	Uit	○	○	○	○	○	○
	details/Focus check	○	○	–	○	○	○
Auto Category (pag. 109)		○	○	○	○	○	○
Disp. Sjabloon (pag. 108)	Raster	○	○	–	○	○	○
	Uitsnede/Beide	○	○	–	○	○	○
Instellen  knop (pag. 110)		○	○	○	○	○	○
Selectie van Stitch-richting (rechts, links)*9 (pag. 82)		–	–	○	–	–	–

○ : Instelling beschikbaar of optimale waarde wordt automatisch ingesteld door de camera. In de regel zijn functies bij "Stitch Hulp" alleen beschikbaar voor de eerste opname.

– : Niet beschikbaar.

*1 Ingesteld op de optimale waarde, afhankelijk van elke opnamemodus.

*2 Ingesteld op ISO 3200.

*3 Datum stempel zijn Breedbeeld zijn niet beschikbaar.

*4 Resolutie is ingesteld op  (1600 x 1200).

*5 15 beelden/sec. in de afspeelmodus.

*6 Niet beschikbaar wanneer Datum stempel en Breedbeeld zijn geselecteerd.

*7 Altijd ingeschakeld.

*8 Beschikbaar wanneer de flitser is ingesteld op [Aan].

*9 Te selecteren in het opnamemenu .



Canon